

OCTOBRE 85/N° 57 - 24 F

LECTURE
OPTIQUE ET
RECONNAISSANCE DE TEXTES

CARTE GRAPHIQUE:
512 COULEURS
+ INCRUSTATION VIDEO
ARTEFACT:
LES JEUX INTELLIGENTS

MYKERINOS SYSTEMES

INFORMATIQUE APPLIQUEE/MICROPROCESSEURS/MICRO-ORDINATEURS/LOGICIELS



MYKERINOS:
LA C.A.O. POUR TOUS

Voici la meilleure définition de l'intelligence

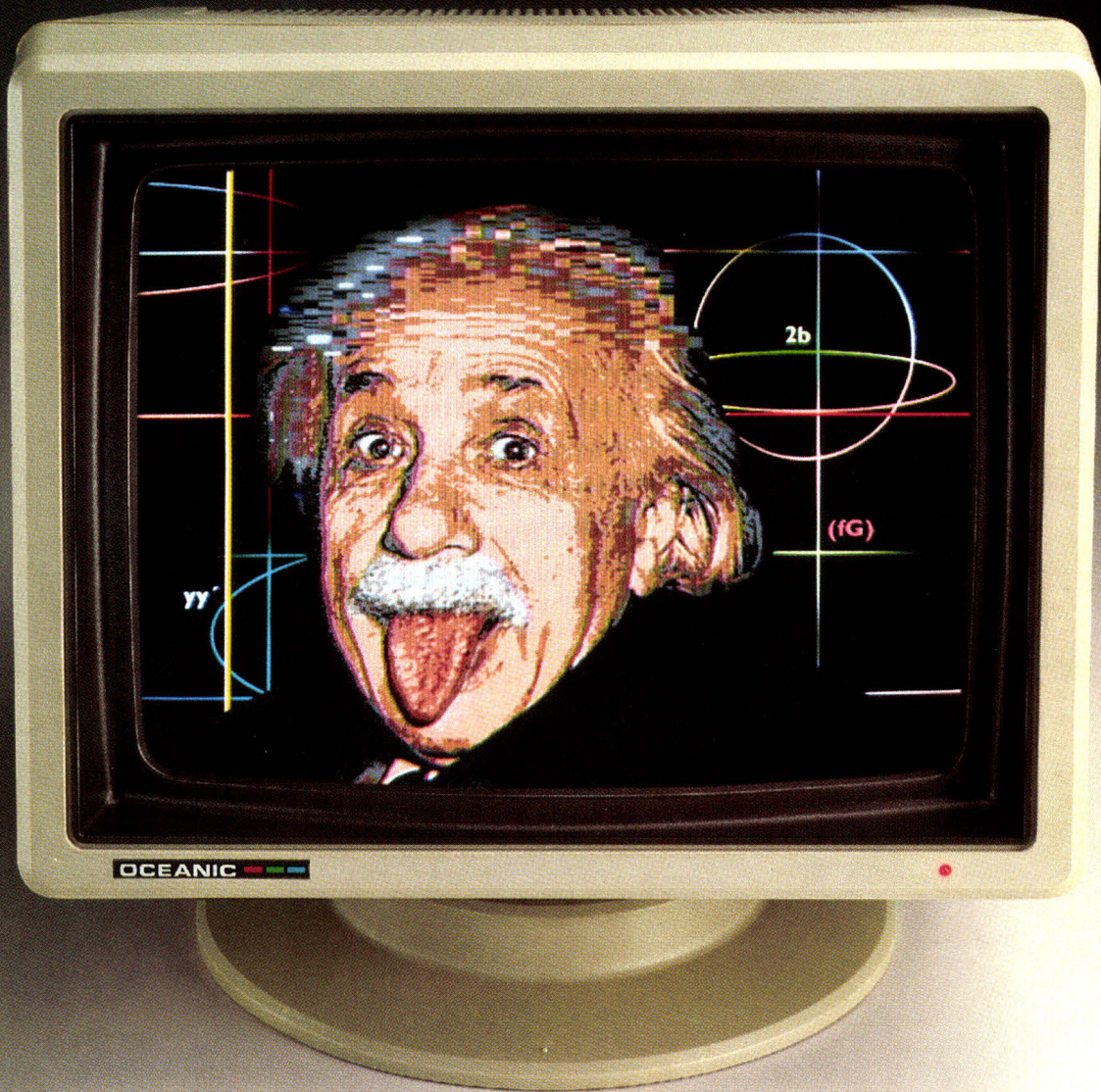

Pour que l'intelligence de votre micro-ordinateur s'exprime pleinement, mieux vaut lui donner la meilleure définition. Et cela, seul un moniteur de haute qualité peut le faire. Depuis quelques années, Océanic fabrique en France des moniteurs pour l'industrie informatique. Forte de cette expérience, la marque propose une gamme de moniteurs couleur spécifiquement adaptés aux micro-ordinateurs domestiques et professionnels. Les moniteurs Océanic profitent de tout le sérieux qu'offrent une grande marque et sa puissante structure de services :

- qualité de la conception et de la réalisation qui assure un haut niveau de performances,

Références	MVP 363	MVP 364	MVP 366	MVP 367*
Principales caractéristiques				
Pas de masque en mm	0,31	0,64	0,42	0,42
Traitement anti-reflet	oui	—	oui	—
Verre sombre	—	—	oui	oui
Bande passante	27 MHz	12 MHz	22 MHz	22 MHz
Entrée péritel (RVB)	—	oui	oui	—
Entrée Canon 9 broches + câble	oui	—	—	oui
Entrée TTL 16 couleurs	oui	—	—	oui
Potentiomètre "contraste"	oui	oui	oui	oui
Entrée et potentiomètre "son"	—	oui	oui	—
Résolution en points x lignes	720 x 290	320 x 290	640 x 290	640 x 290
Affichage caractères x lignes	80 x 25	60 x 25	80 x 25	80 x 25

- fabrication de grande série qui permet un prix compétitif. Sous la même esthétique à l'ergonomie poussée (socle à rotule multidirectionnelle), quatre moniteurs composent la gamme Océanic. Équipés ou non de dalle sombre et antireflets, leur largeur de bande et leur résolution parfaitement adaptées à vos besoins vous garantissent une qualité d'image qui tirera la quintessence de votre micro-ordinateur.

(* compatible IBM PC).



Donnez une bonne image à votre ordinateur.

ENTREZ ET FAITES COMME CHEZ VOUS EN INFORMATIQUE.



On parie que vous en faites autant ? Enfin presque, soyons réalistes, il faut un certain tour de main.

Avec Epson, N°1 mondial de l'imprimante, leader du micro portable, vous allez vraiment avoir l'impression d'entrer en informatique,

comme chez vous. Gestion, comptabilité, traitement de texte, bases de données, télécoms... Tout est à portée de main.

Et sans trop investir : ni en temps, ni en énergie, ni en argent.

Alors, n'hésitez plus, entrez avec le sourire. Comme sur la photo !

Technology Resources, 114, rue Marius-Aufan, 92300 Levallois-Perret - Tél. (1) 47.57.31.33 - Telex 610657 - Télécopie 47.57.98.67
Lyon, Tél. 72.33.14.14 - Télécopie 72.33.60.31 - Toulouse, Tél. 61.22.91.41 - Télécopie 61.23.56.38

NUMERO VERT
16.05.31.05.31
APPEL GRATUIT

EPSON

LA ROUTE INFORMATIQUE

SERVICE-LECTEURS N° 150

L'INFORMATIQUE QUI VOUS VA.

digital



ALIANCE a sélectionné le RAINBOW 100 pour vos applications professionnelles de gestion, performance, agrément d'utilisation, sécurité, fiabilité et LA GARANTIE D'UN DEPANNAGE EFFEC-TUE CHEZ VOUS. DANS LES HUIT HEURES. **ALIANCE** vous aidera à trouver dans le catalogue logiciels comprenant plus de 400 programmes d'application, celle qui vous convient.

100 B : 28160 F.H.T.

SANYO 550



Offrez-vous un ordinateur 16 bits, avec une disquette de 160 ko, le graphisme couleur, MSDOS et BASIC, 128 ko de RAM, le tout moins cher qu'un 8 bits. Votre application professionnelle ou personnelle des jeux, des utilitaires, des langages en quantité sur le SANYO 550.

8 425 F.H.T.

EN PROMOTION DANS VOTRE POINT DE VENTE ALIANCE :

Le SANYO 550 + 1 lecteur 160 ko + 128 ko mémoire + 1 traitement de texte + 1 tableur + 1 moniteur monochrome.

9990 F T.T.C.



Mediakomm. Bordeaux

ALIANCE

informatique

4, RUE A. - PONS 3004 MARSEILLE TÉL. (91) 86.35.86 TELEX 400 898

ALIANCE vous donne rendez-vous dans l'un de ses points agréés.

- 12100 MILLAU
2, rue de la Pépinière
(65) 61.03.90
- 13100 AIX-EN-PROVENCE
Cité commerciale Des Lierres
Avenue Gaston-Berger
(42) 27.16.48
- 13004 MARSEILLE
4, rue Antoine-Pons
(91) 34.81.45
- 17100 SAINTES
15, quai de l'Isère
(46) 74.09.07
- 33000 BORDEAUX
89, cours Victor-Hugo
(56) 81.75.64
- 34000 MONTPELLIER
54, avenue du Pont-Juvenal
(67) 65.38.69
- 34500 BEZIERS
14, avenue Jean-Moulin
(67) 31.37.65
- 34500 BEZIERS
21, avenue de la Marne
(67) 28.12.98
- 59100 ROUBAIX
35 A, rue de la Communauté
Urbaine (angle boulevard
des Nations-Unies
(20) 36.42.11
- 59500 DOUAI
24, rue des Ferronniers
(27) 88.47.20
- 62200 BOULOGNE/MER
10, rue de Folkestown
(21) 31.61.92
- 62500 SAINT-OMER
Rue des Beguines
(21) 38.11.26
- 64100 BAYONNE
10, rue Jacques-Laffitte
(59) 59.41.55
- 77000 MELUN
7, avenue Thiers
(6) 437.66.56
- 83300 DRAGUIGNAN
1, rue Notre-Dame-du-Peuple
(94) 67.16.09
- 83400 HYÈRES
Les Grés-Roses Le Pannet
(94) 57.43.12
- 89100 SENS
10, allée des Alouettes
Saint-Clement
(86) 64.35.74

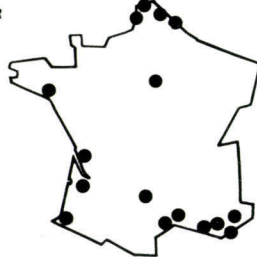

SERVICE-LECTEURS N° 151

MICRO SYSTEMES

P.D.G. – Directeur de la publication :
Jean-Pierre Ventillard

Rédacteur en chef :
Georges Pécontal

Rédacteur en chef adjoint :
Michel Fulgoni

Dessinateur-Conseiller technique :
Marc Guérin

Secrétaire de rédaction :
Ingrid Halvorsen

Secrétariat-Coordination :
Danielle Desmaretz

Maquette : Laurent Marinot

Ce numéro a été réalisé avec la participation de :
P. Barbier, Y. Belchenko, Ch. Buignet, A. Cappucio, P. Cayarcy, M. Combe-Labiche, J. Ferber, A. Fertray, M. Hosatte, C. Lepecq, B. Marchal, A. Mignot, C. Rémy, M. Rousseau, S. Roques, P. Truc.

Photos et illustrations :
J.M. Aragon, Colin Thibert, D. Crêté, A. Garrigou, P. Girbes.

Rédaction :
2 à 12, rue de Bellevue
75940 Paris Cedex 19
Tél. : 200.33.05

Publicité : S.A.P.
70, rue Compans, 75019 Paris

Tél. : 200.33.05
International Advertising Manager : M. Sabbagh
Chef de Publicité : Francine Fohrer
Secrétaire : Michèle Cohen

Abonnements :
O. Lesauvage
Promotion : M. Berthe, M. Pomarède
2 à 12, rue de Bellevue
75940 Paris Cedex 19.
Tél. : 200.33.05.
1 an (11 numéros) :
205 F (France),
350 F (Etranger)



Société Parisienne d'Édition

Société anonyme au capital de 1 950 000 F

Siège social : 43, rue de

Dunkerque, 75010 Paris

Direction – Administration –

Ventes :

2 à 12, rue de Bellevue

75940 Paris Cedex 19

Tél. : 200.33.05

Télex : PGV 230472 F

Copyright 1985

Société Parisienne d'Édition

Dépôt légal : Octobre 1985

N° d'éditeur 1325

Distribué par

SAEM Transports Presse.

MICRO-SYSTEMES décline toute responsabilité quant aux opinions formulées dans les articles. Celles-ci n'engageant que leurs auteurs. « La loi du 11 mars 1957 n'autorise, aux termes des alinéas 2 et 3 de l'article 41, d'une part que « les copies ou reproductions strictement réservées à l'usage privé du copiste et non destinées à une utilisation collective » et, d'autre part, que les analyses et les courtes citations dans un but d'exemple et d'illustration, « toute représentation ou reproduction intégrale, ou partielle, faite sans le consentement de l'auteur ou de ses ayants-droit ou ayants-cause, est illicite » (alinéa premier de l'article 40). Cette représentation ou reproduction, par quelque procédé que ce soit, constituerait donc une contrefaçon sanctionnée par les articles 425 et suivants du Code Pénal. »



SOMMAIRE N° 57

MICRODIGEST

Le magazine de Micro-Systèmes

Toute l'actualité, l'économie et tous les éléments techniques (prochains événements, stages, nouveaux matériels et logiciels, livres, etc.) du monde micro-informatique... P. 24

BANC D'ESSAI

Le Sord IS 11 C

Les portables ont souvent été critiqués pour leur faiblesse au niveau affichage. La nouvelle mouture de l'IS 11 de Sord pallie ce défaut en proposant un écran LCD de 24 lignes sur 80 colonnes. Accompagné de logiciels, il se présente comme un outil compact et performant... P. 78

DOSSIER



Lecture optique et reconnaissance de textes

Grâce aux progrès réalisés ces 20 dernières années dans les domaines de l'Intelligence Artificielle et de la reconnaissance des formes, plusieurs types de systèmes de lecture optique ont été développés. La reconnaissance de textes qui les accompagne devrait permettre, dans un avenir proche, l'exploitation automatique des masses de textes imprimés qui jonchent notre vie professionnelle... P. 84

REALISATION

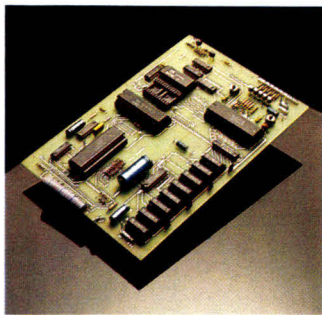

Une carte graphique universelle (2^e partie)

Notre précédent numéro proposait une carte graphique 8 couleurs, utilisable avec n'importe quel ordinateur doté d'une interface parallèle. Ce mois-ci, nous lui ajoutons une palette de 512 teintes et la possibilité d'incruster une image numérique sur écran analogique. P. 102

TECHNOLOGIE

Les fiches composants de Micro-Systèmes (12-13)

Deux composants, le processeur signal Am 29501 de AMD et le contrôleur de périphériques intelligent MC 68120 de Motorola, décrits pour vous... P. 119



PROGRAMME DU MOIS

Mykérinos, la CAO à la portée de tous

Écrit en Basic standard (aux instructions graphiques près), Mykérinos permet à tout possesseur d'ordinateur de visualiser et de manipuler des formes à 3 dimensions. Astuce suprême, il autorise aussi leur visualisation... en relief !... P. 132

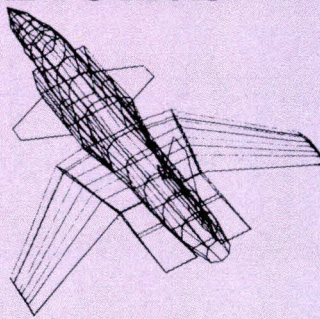

ARTEFACT

Jeux et Intelligence Artificielle

Les jeux ont depuis longtemps fasciné les informaticiens qui les utilisent comme support à beaucoup d'entreprises d'ordre militaire ou économique. Mais, au fait, un logiciel de jeu peut-il présenter des éléments d'intelligence ? Et comment ? P. 148

TESTS LOGICIELS

Magic, un outil pour les pros

La création de diapositives à



partir d'ordinateur demande toujours un matériel important. L'ensemble Magic permet aux possesseurs de Mac Intosh de disposer d'un outil de création graphique... P. 174

CAHIER DE PROGRAMMES

Instructions sonores pour Apple II

Le Basic Applesoft est probablement l'un des plus pauvres au niveau des instructions musicales. Pourtant, une de ses possibilités lui autorise mout extensions et notre programme lui ajoute la capacité à générer des sons précis... P. 179



Clean, pour une meilleure lisibilité de vos programmes

L'interprétation des listings relève souvent du travail d'égyptologie. Il faut dire que la présentation n'est pas nécessairement le fort de nos génies de l'octet. Ce logiciel vient les aider sur ce point... P. 185

Livres et bibliographie	P. 57
Stages	P. 61
Agenda	P. 63
La bande dessinée	P. 65
La revue de presse	P. 191
Petites Annonces	P. 197
Nos adresses utiles	P. 208
Service lecteurs	P. 210

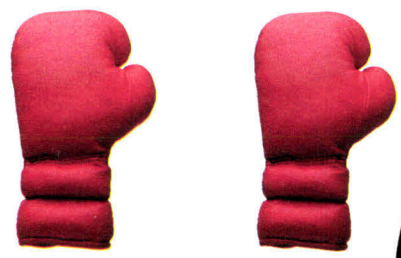

64K

AU POINT

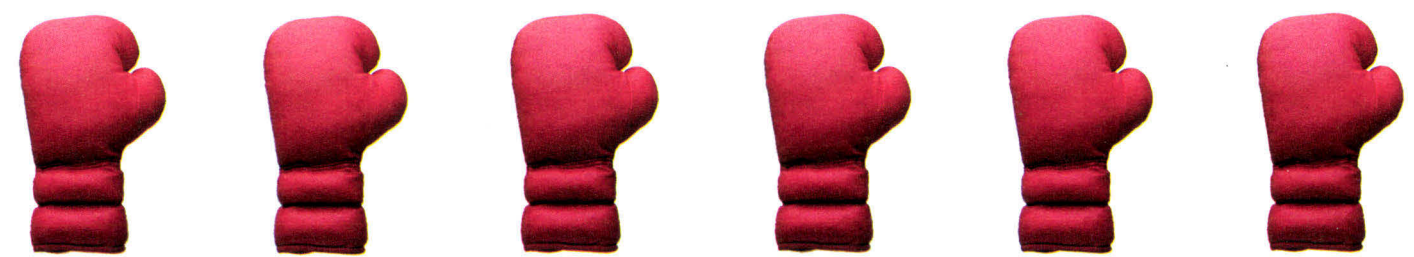
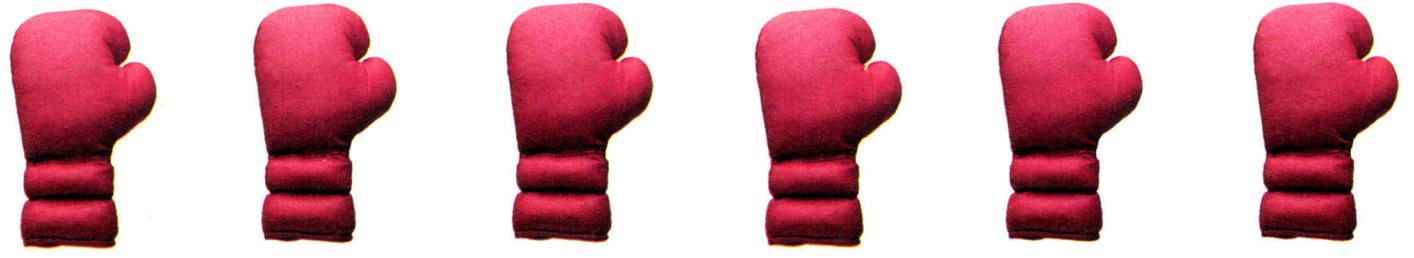

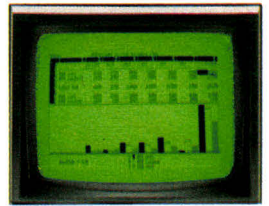

Tableur Amsoft



Amsword: traitement de texte aussi complet que facile d'utilisation.



2690 F* CPC 464 = MONTEUR + ORDINATEUR + LECTEUR

* Prix TTC avec moniteur monochrome. Avec moniteur couleur 3990 F.

Le champion de la saison : en 12 mois, il a mis K.O. ses principaux concurrents et pris la toute première place sur son marché. Pourquoi 350 000 utilisateurs enthousiastes pour une machine déjà légendaire ?

Parce que le CPC 464, c'est toute l'idée qu'Amstrad se fait d'un ordinateur : une configuration complète comprenant l'ordinateur avec lecteur intégré, et un moniteur. Vous le branchez, ça marche tout de suite.

C'est aussi l'accès à une magnifique librairie de logiciels sous CP/M*, édités par Amsoft, la division "logiciels" d'Amstrad (plus de 180 logiciels, les meilleurs jeux bien sûr, mais aussi gestion, tableur, traitement de texte, fichiers, éducation, etc.) et par les plus grands éditeurs qui ont naturellement suivi et accompagné cet énorme succès. Pour exploiter ces milliers de program-

mes, un lecteur de cassettes à chargement ultra-rapide et la puissance de 64 Ko de mémoire vive RAM, dont 42,5 disponibles pour l'utilisateur. Dans les 32 Ko de ROM, un basic étendu et performant. Un affichage professionnel de 80 colonnes sur 25 lignes, permettant de définir jusqu'à 8 fenêtres indépendantes. Sur le moniteur couleurs 640 x 200 points, 16 couleurs affichables parmi 27 disponibles ! Clavier confort : pavé curseur et pavé numérique re-définissable. Son symphonique : 3 voix, 8 octaves, stéréo et H.P. incorporé plus voix de bruitage et sortie hi-fi. Et toutes les interfaces utiles : plus d'un round à jouer, avec sortie Centronics imprimante parallèle, bus Z80 pour interface série RS 232 C et modem, manette de jeu... Ajoutons la possibilité de brancher un lecteur de disquettes interfacé (1990 F) : une nouvelle dimension accessible, tout de suite.

AMSTRAD

QUALITÉ SPÉCIFICATION PRIX

Merci de m'envoyer une documentation complète, sur le CPC 464.

Mon nom : _____

Mon adresse : _____

Renvoyer ce coupon à Amstrad France, 72-78 Grande-Rue, 92310 Sèvres.

128



K.O. TECHNIQUES

Amstrad frappe une seconde fois : après le succès du CPC 464, voici le CPC 6128 avec lecteur de disquettes intégré. C'est-à-dire programmes et fichiers de travail sur disquettes. Avec les performances et au prix Amstrad.

Amstrad a commencé par choisir un drive pour disquettes 3 pouces, un format de poche formidablement commode (protégé, fiable et compact, contenu 340 K). Un programme y est cinquante fois plus rapide à charger que sur une cassette.

Le CPC 6128, c'est pour 4 490 F une configuration hautes performances intégrée. C'est l'informatique d'entreprise, à portée des budgets individuels. Toutes les professions qui demandent du traitement de texte, de la gestion de fichier, du tableur... pour comptabilité, calculs financiers, planification, courrier de qualité, gestion de clientèle ou de stock ont maintenant un outil amical, fiable, rapide, et à un prix non moins amical. Un ordinateur complet et très performant, nettement moins cher qu'une machine à écrire!

Et pour 1590 F, on peut même y adjoindre un second drive. De quoi travailler sur les très nombreux programmes déjà disponibles sous CP/M+, soit édités par Amsoft, soit par les plus grandes signatures du logiciel.

C'est vraiment un K.O technique. Un drive 3 pouces intégré; 128 K de RAM et 48 K de ROM (dont un basic intégré

plus complet, avec de nombreux mots-clés). Un moniteur à très haute résolution, texte sur 80 colonnes, graphique 640 x 200 Pixel. Bien entendu, toutes les interfaces utiles : Parallèle pour la nouvelle imprimante matricielle Amstrad DMP 2000 multipolices et 80 cps. Bus Z80 pour brancher une RS 232 C ou un modem. Joystick. Et l'interface cassette pour être compatible avec votre premier Amstrad : la compatibilité est montante, on peut rentrer et évoluer comme on le veut dans l'univers ouvert d'Amstrad.

C'est cela aussi la force de frappe Amstrad : chaque franc est bien placé et ne se dévaluera pas. Avec toujours un temps et un prix d'avance.



4490 F* CPC 6128 = MONITEUR + ORDINATEUR + DRIVE

*Prix TTC avec moniteur monochrome. Avec moniteur couleur : 5990 F.

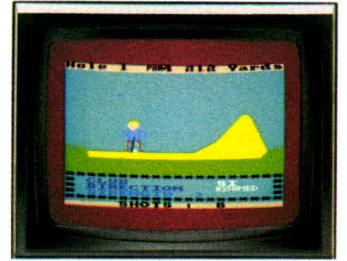

Golf: un green de 18 trous sur votre bureau.

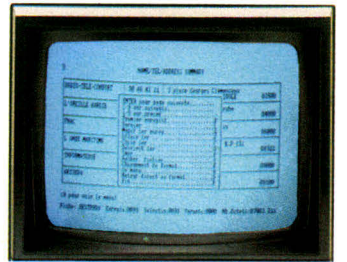

Masterfile: gérer vos fichiers pour 345F.



Amsword: peu de traitements de texte égalent sa puissance et sa rapidité; 290F.

AMSTRAD

QUALITÉ, SPÉCIFICATION, PRIX

Merci de m'envoyer une documentation complète, sur le CPC 6128.

Mon nom : _____

Mon adresse : _____

Renvoyer ce coupon à Amstrad France, 72-78 Grande-Rue, 92310 Sèvres.

* Trade Mark Digital Research

SERVICE-LECTEURS N° 153

ANALYSEUR LOGIQUE HP 1631, RÉUNIS POUR LA PREMIÈRE FOIS À L'ÉCRAN L'ANALYSEUR LOGIQUE ET L'OSCILLOSCOPE.

Le nouveau HP 1631 combine dans un même instrument les fonctions d'un analyseur logique et d'un oscilloscope numérique.

Un analyseur logique de la famille HP 1630 :

Le HP 1631 est un analyseur complet : il offre de multiples possibilités comme : l'analyse synchrone de logiciels, l'analyse de performances, le désassemblage et la visualisation symbolique, et l'analyse temporelle.

Un oscilloscope numérique 2 voies haute fréquence :

Il visualise deux signaux analogiques échantillonnés à une fréquence qui peut atteindre 200 MHz. Ceci permet la saisie de signaux répétitifs ou monocoup avec une bande passante de 50 MHz. Le HP 1631, combinaison unique de l'analyseur logique et de l'oscilloscope répond ainsi à tous les besoins d'intégration du logiciel et du matériel (numérique ou analogique). Pour plus amples renseignements, contactez l'ingénieur spécialiste analyse logique du bureau HP le plus proche.

**HP EN FRANCE :
3000 PERSONNES,
3 USINES,
3,3 MILLIARDS DE C.A.
3^e EXPORTATEUR
D'INFORMATIQUE.**

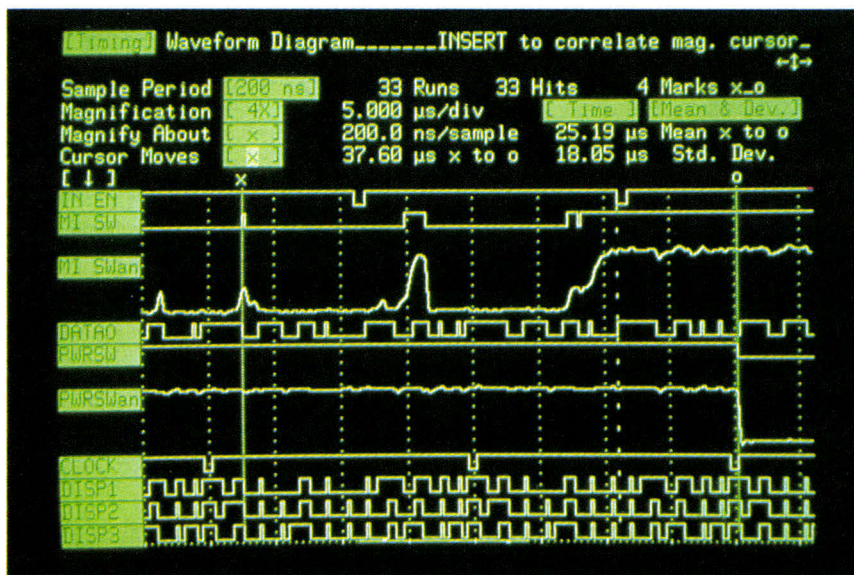

Visualisation simultanée des signaux logiques et analogiques.

Listing

Label	ADDR	DATA	STAT
Base			
			00000
-0007+	SCM	+000B	00 H RD
-0006+	NSCM	+0000	00 OUT
-0005+	SCM	+0009	7E OPD
-0004+	STACK	+0004	0E H RD
-0003+	SCM	+0000	03 OPD
-0002+	SCM	+0005	30 H RD
-0001+	NSP	+0000	00 OUT
-0000+	SCM	+0000	70 OPD
-0001+	SCM	+0000	00 OPD
-0002+	SCM	+0000	00 H RD
-0003+	NSCM	+0000	00 OUT
-0004+	SCM	+0000	00 OPD
-0005+	SCM	+0000	00 H RD
-0006+	SCM	+0000	04 H RD
-0007+	STACK	+0000	01 H WR
-0008+	STACK	+0000	0X H WR

Visualisation symbolique.

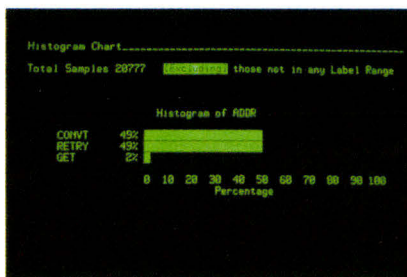

Analyse de performances.

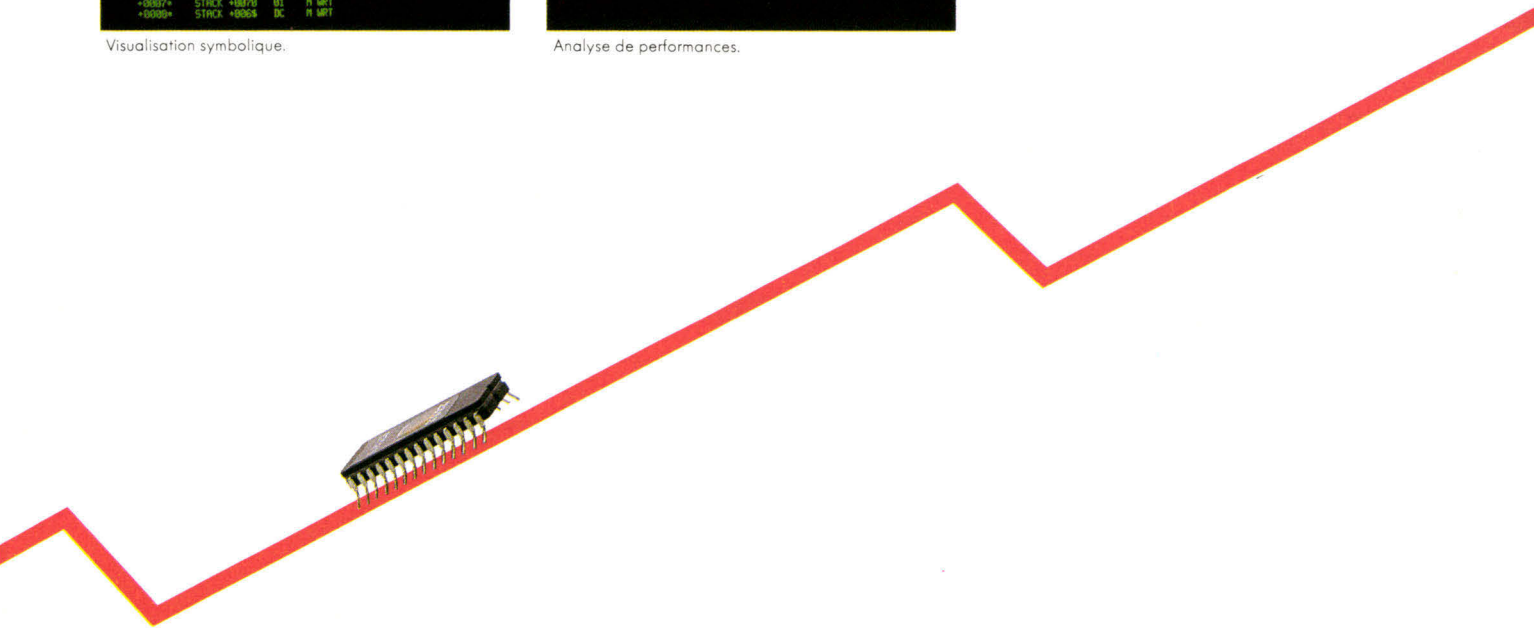

PERFORMANCES A L'APPUI.

JCR

PARIS

58 rue Notre Dame
de Lorette
75009 Paris

Tél. (1) 282.19.80
Télex 290350

MULHOUSE

52 rue Furstenberger
68200 Mulhouse
Tél.: (89) 43.01.63

CLERMONT-FD

40 rue Blatin
63000 Clermont-Ferrand
Tél.: (73) 36.56.76

LYON

313 rue Garibaldi (angle
rue de la Guillotière)
69007 Lyon
Tél.: (7) 861.16.39
Télex 305 429 - Parking

Boutique

Essayez!

AMSTRAD CPC 464/664



2.690 F TTC
VERT

ORIC ATMOS



AVEC PERITEL
ET 3 K7

990 F TTC

Apple II c



PROMOTION
nous téléphoner

Réfléchissez!

Un véritable service avant et après-vente.

- Les conseils du spécialiste pour le matériel et le logiciel.
- Dépannages rapides par notre service après-vente intégré.
- Une garantie 1 an pièces et M.O. sur tous les produits.

Comparez!

Des micro-prix sur tous les micros.

Crédit immédiat
Leasing

Extrait de notre tarif. Prix TTC.

AMSTRAD	Prix TTC	AMSTRAD	Prix TTC	ORIC ATMOS	Prix TTC		Prix TTC
CPC 464 VERT	2 690	CPC 6128 128 K RAM	4 490	ORIC ATMOS 48K	990	10 DISQUETTES 3 1/2	340
CPC 464 COULEUR	3 990	CPC 6128 128K RAM	5 990	MONITEUR VERT 12	950	10 DISQUETTES 5 1/4	95
CPC 664 VERT	3 790	IMPRIMANTE DMP1	2 490	MODULATEUR N/B	260	MAGNETO ATARI	490
CPC COULEUR	5 290	LECTEUR DE DISQUES	1 990	MODULATEUR COUL.	490	ORDINATEURS	
		MANETTES DE JEUX	149	10 K7 VIERGES C15	85	ATARI 600 XL	1 150
		ADAPTATEUR PERIT	390	INTERFACE PROG	350	MSX	
				MONITEUR COULEUR	2 750	YASHICA YC 646	2 490
				EUREKA	990	YAMAHA YS 503	2 590
				IMPRIMANTE MCP 40			
DOCUMENTATION GÉNÉRALE SUR DEMANDE							

En raison des fluctuations monétaires ces prix sont susceptibles d'être modifiés sans préavis. Nous consulter pour confirmation.

TOUT JCR SUR MINITEL 285.83.22

Référence 137 du service-lecteurs (page 66)



JCR LES GRANDES MARQUES
JCR LES SERVICES
JCR LES CONSEILS



Macintosh



512 K en 1 heure*
 pour **5.000 Frs. HT.**
 Extension mémoire pour Macintosh 128 K
 *sur rendez-vous

Le journal d'entreprise, les comptes trimestriels pour la réunion du prochain C.A., les rétroprojections pour demain, le mailing, le contrat cadre pour la filiale à l'étranger, le story board du montage audiovisuel, les coquilles dans le traitement de texte, ...et vous n'avez pas le temps de devenir informaticien en 6 jours,

JCR le conseil
JCR les prix
JCR le service après-vente

Imprimante Laserwriter en libre-service

Apple IIe



Apple IIc



La télécommande des appareils de laboratoire, l'enseignement programmé sur ordinateur, les milliers plus sérieux, les extensions du système, les fichiers que l'on n'a pas encore créé parce qu'ils vont évoluer, à chaque fiche, à chaque synthèse, ...et vous aimez savoir ce qui se passe à tout instant dans votre fichier,

JCR le conseil
JCR les prix
JCR le service après-vente

TOSHIBA

Le PaPman



Promotion SICOB
 50 % de remise sur l'extension 256 Ko
 pour l'achat d'un PAP MAN

Les visites de chantier, les moyens de transport, le train, l'avion, la chambre d'hôtel, le téléphone, le centre serveur, les dernières modifications au contrat négocié en Chine la nuit dernière, ...les excédents de bagages sont en soute, et le compatible PC en cabine,

JCR le conseil
JCR les prix
JCR le service après-vente

CRÉDIT - LEASING - DÉTAXE EXPORT - TOUT JCR SUR MINITEL ☎ 285 83 22

CLERMONT-FD

PARIS

LYON

MULHOUSE

JCR Clermont-Ferrand

40, rue Blatin
 63000 Clermont-Ferrand
 Tél. : (73) 36.56.76

JCR Paris

58, rue Notre Dame de Lorette
 75009 Paris
 Tél. : (1) 282.19.80
 Téléc 290 350

JCR Lyon

313, rue Garibaldi (angle rue de la Guillotière)
 69007 Lyon
 Tél. : (7) 861.16.39
 Téléc 305 429-Parking

JCR Mulhouse

52, rue Fustenberg
 68200 Mulhouse
 Tél. : (89) 43.01.63

JE DESIRE RECEVOIR UNE DOCUMENTATION APPLE MACINTOSH PAP C PAP MAN

Nom _____ Adresse _____ Profession _____ SERVICE-LECTEURS N° _____

DU NOUVEAU... LE SYSTEME TULIP DES SERIES D'ORDINATEURS PERSONNELS. DANS LA COURSE AUX ORDINATEURS PERSONNELS COMPATIBLES, IL NE PEUT Y AVOIR QU'UN SEUL VAINQUEUR.

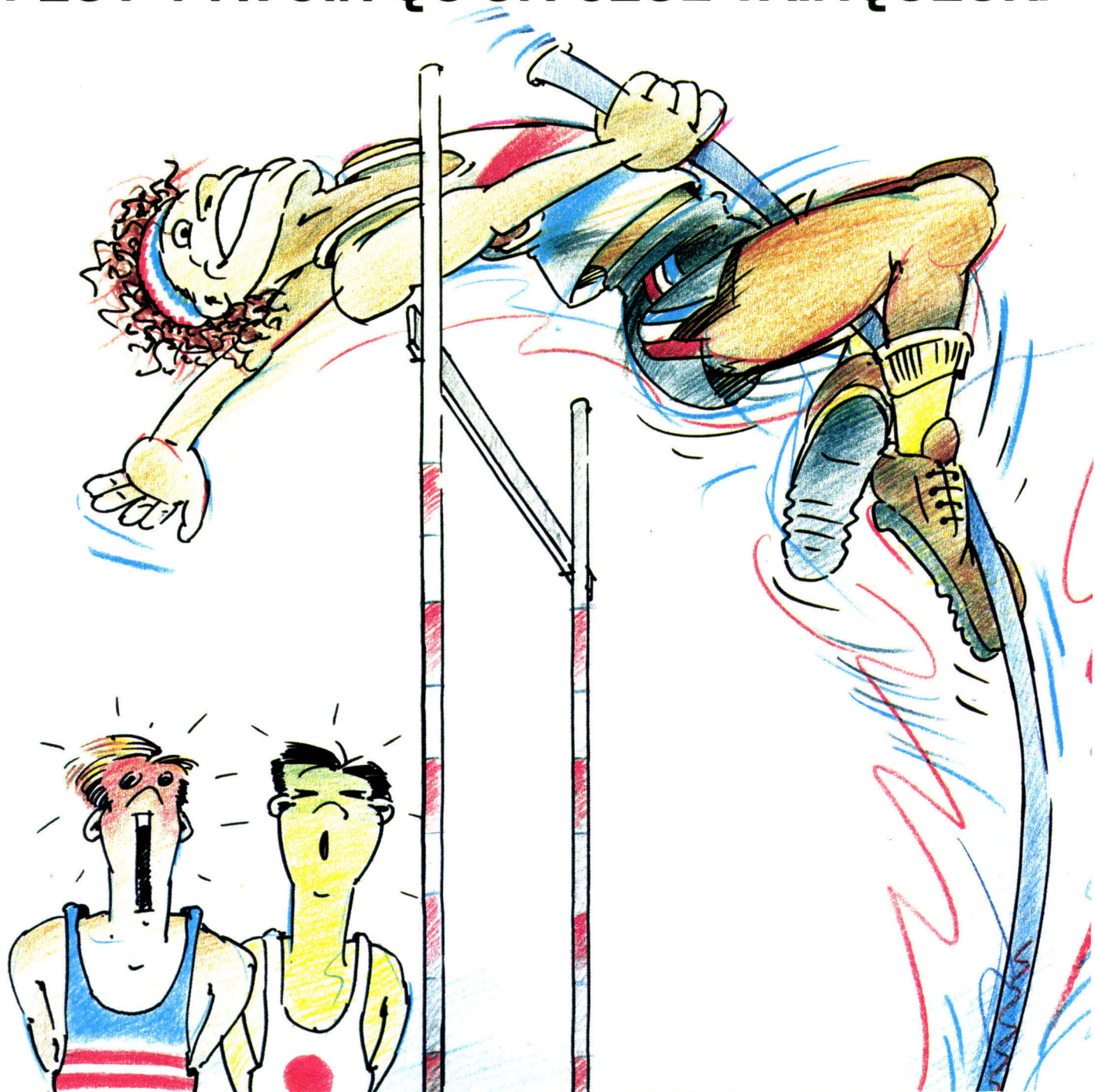

Recherchons revendeurs dynamiques: contactez vous →

C'est une question de stratégie bien réfléchiée. Tandis que tous les autres producteurs d'ordinateurs se dépêchaient afin de pousser le plus vite possible leur ordinateur personnel à eux dans la lutte de la concurrence sur ce marché, CompuData continuait tranquillement de travailler à perfectionner ses COMPATIBLES Tulip. Car en effet, ce dont il s'agissait, ce n'était pas d'arriver le premier sur la ligne de départ, mais bien de gagner en fin de compte en performances et en prix. Voici donc maintenant, et pas plus tôt, les Ordinateurs Personnels PC advance et PC Compact de CompuData. Parce que ce sont les désirs formulés sur le marché qui doivent déterminer l'offre, non pas l'inverse. CompuData a pris le temps nécessaire pour traduire ces désirs sous la forme de deux ordinateurs personnels COMPATIBLES, qui surpassent par leurs possibilités toutes les autres marques. Jugez vous-même!

	TULIP SYSTEM PC ADVANCE	TULIP SYSTEM PC COMPACT
Microprocesseur	8086	8088
Fréquence d'horloge	8 Mhz	8 Mhz
Co-processeur arithmétique (opt.)	8087/8 Mhz	8087/8 Mhz
Mémoire vive interne (standard)	256 Ko	256 Ko
Extensible jusqu'à	640 Ko	512 Ko
Formats graphiques (7 couleurs (monochrome))	320/640x200 640x200/400	320/640x200 640x200/400
Formats d'écran	80x25 monochrome 40/80x25 couleur	80x25 monochrome 40/80x25 couleur
Jeux de caractères nationaux	11	11
Interfaces - Clavier	compatible IBM (2)	compatible IBM (1)
- E/S Parallèle	compat. Centronics	compat. Centronics
- E/S série	compatible RS 232	compatible RS 232
- Contrôleur disque souple	2 unités	2 unités
- bus d'extension pour cartes compatible IBM	3 emplacements	4 emplacements
- Emplacements pour cartes		
E/S rallonges	piggy backed	piggy backed
- Crayon lumineux	compatible TTL	compatible TTL
Horloge temps réel	oui	oui
Horloge alimentée par pile	oui	non
EPROM moniteur	16 Ko	16 Ko
Unités disques souples		
40 pistes	2x360 Ko	2x360 Ko
80 pistes (opt.)	2x720 Ko	
Unités disques durs (opt.)	1x10 Mo 1x32 Mo	1x10 Mo
Système d'exploitation (standard)	MS-DOS 3.1	MS-DOS 3.1
Langages de programmation (standard)	GW-BASIC	GW-BASIC
Application: MS window	paint / write	paint / write
Unités mémoire de masse en coques séparées	bande magnétique 10 Mo + bande magn. 32 Mo + bande magn.	non
Set transportable	oui	non

Vous avez déjà des COMPATIBLES de CompuData à partir de... FF. 13.500,-.



CompuData B.V. Hambakenwetering 2 5231 DC 's-HERTOGENBOSCH - Pays-Bas No. de téléphone: +31 73 422045 No. de télex: 50316 cdata nl

FINANTERRE: 92300 Levallois Téléphone 1.7399240 PREIMS: 75016 Paris Téléphone 1.3060888 B.E.I.: 36700 Flère la rivière Téléphone 54.388493

SERVICE-LECTEURS N° 156

SICOB

UNIT-LA DÉFENSE
1-27 SEPTEMBRE 1985
NIVEAU 3 ZONE BC 3277

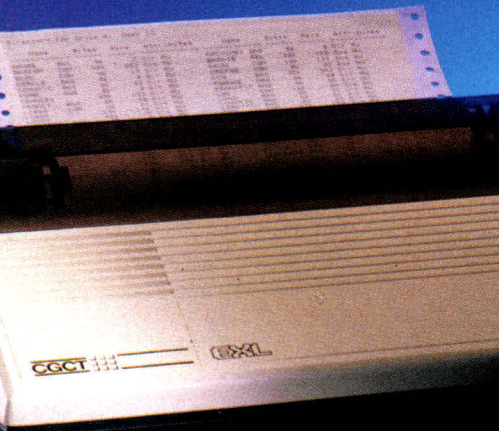
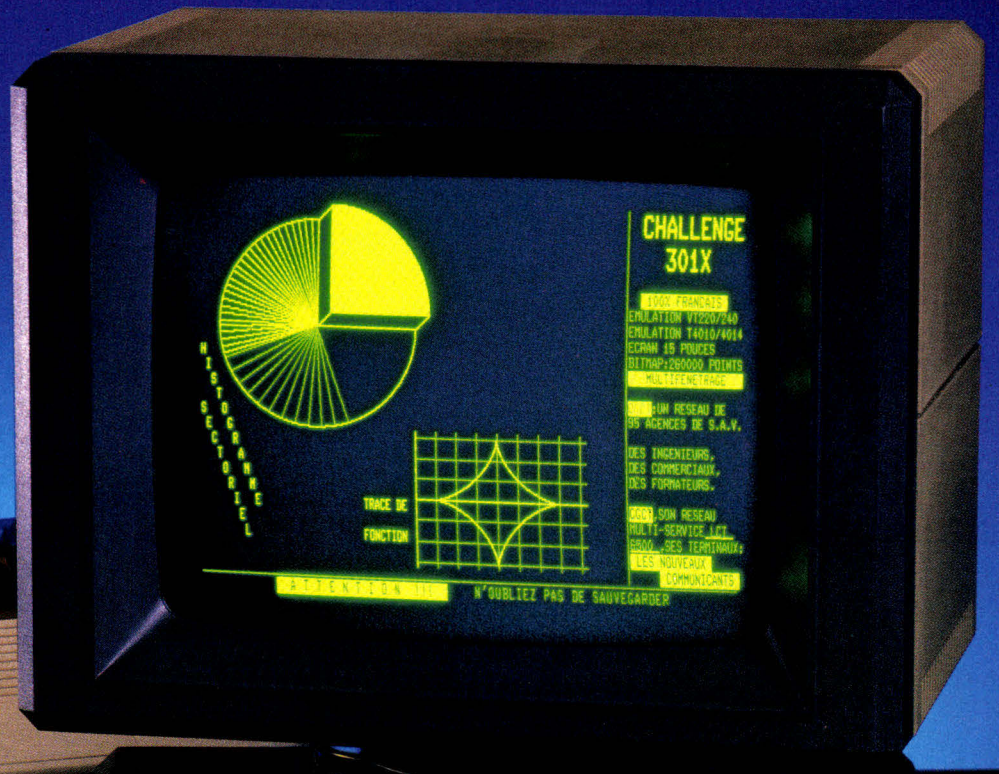

LA SIMPLICITE AU QUOTIDIEN

DÉCOUVREZ-LA AVEC LE TERMINAL CHALLENGE 301 X...

De conception et de fabrication françaises, il dessine en toute simplicité, en même temps qu'il consulte, analyse ou calcule sans se priver de recevoir simultanément un message. Magistralement, sur une seule page écran.

Avec Challenge 301X les

tâches d'aujourd'hui sont simplifiées. Compatibilités : VT 100, VT 220, VT 240, T 4010/4014.*

Challenge 301X: le premier d'une génération qui dialoguera dans tous les langages du futur.



PROGRAMMEZ L'AVENIR

* Marques déposées : VT100 - VT220 - VT240 : Digital Equipment Corp. T 4010 / 4014 : Tektronix.

Retournez ce bon à : CGCT, 46, rue de Troyon 92310 SÈVRES - Tél. (1) 626.52.20
(Futur numéro (1) 46.26.52.20) pour obtenir une documentation sur Challenge 301 X.

Nom _____ Prénom _____

Société _____ N° tél. _____

Adresse _____

Êtes-vous SSII OEM Utilisateur final



LE MONDE DES IMPRIMANTES
REND
PLUS EFFICACE
PLUS PRODUCTIF
PLUS PROFESSIONNEL
LE MONDE DE VOS MICRO-ORDINATEURS.

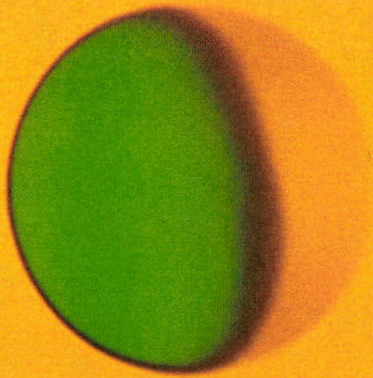

OLIVETTI PERIPHERALS
PRODUIT ET SIGNE SES IMPRIMANTES.
LA HAUTE TECHNOLOGIE DE CES IMPRIMANTES
ET LA QUALITÉ DE LEUR IMPRESSION
SONT GARANTIES PAR LA TRADITION OLIVETTI.

DE PLUS,
LES NOUVELLES IMPRIMANTES
OLIVETTI PERIPHERALS
SONT LARGEMENT COMPATIBLES AVEC
LE GRAND MONDE DES MICRO-ORDINATEURS.

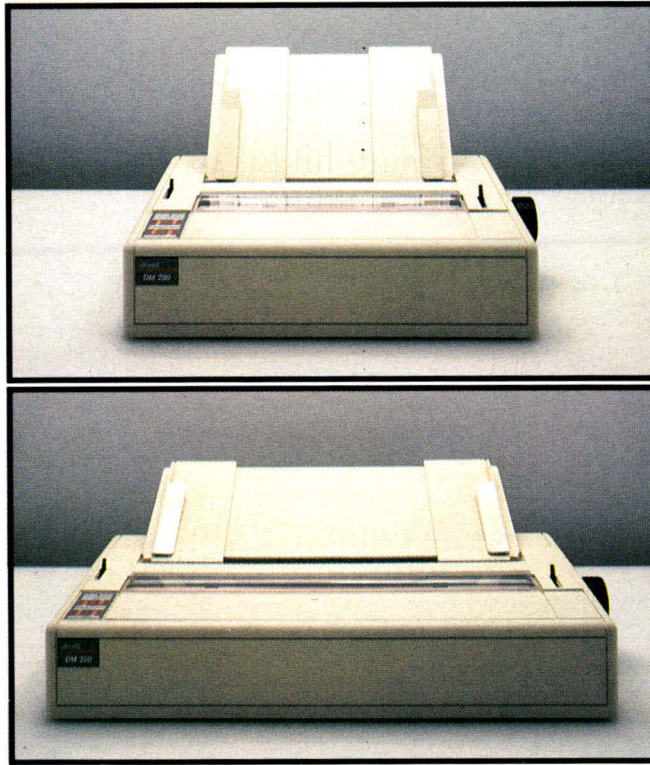

DM 280 80 colonnes

DM 290 132 colonnes

DM comme Dot Matrix ou matrice de points.

DEUX IMPRIMANTES QUI VOUS SÉDUIRONT.

Deux imprimantes nouvelles, professionnelles, largement compatibles avec l'environnement des micro-ordinateurs. Nouvelles parce que de petite dimension, compactes, légères et d'un nouveau design Italien.

Professionnelles parce qu'elles offrent:

■ de grandes possibilités graphiques ■ une qualité courrier ■ 24 types de caractères différents ■ une vitesse très élevée ■ le silence ■ l'impression sur un papier de son choix.

VITESSE:

160 CPS, 35 CPS avec qualité courrier (NLQ).

GESTION PAPIER:

■ introduction automatique de la feuille ■ support pour rouleau de papier ■ SF (sprocket) ■ introducteur automatique des feuilles (ASF).

MTBF > 5000 heures.

COMPATIBILITÉ:

IBM Graphic® EPSON® APPLE®.

Avec toutes leurs qualités, DM 280 et DM 290 sont vraiment deux imprimantes qui vous séduiront.

olivetti peripherals

ou Olivetti SP 91, rue du Fg St-Honoré, 75008 Paris.
Nom _____ Informations au (1) 266.26.51
Fonction _____
Société _____ Adresse _____
Tel. _____
 ≥ 200 salariés
 < 200

les plus de Micro

LIVRES

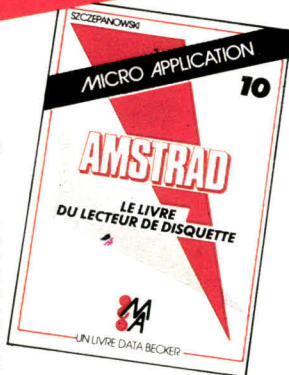

LE LIVRE DU LECTEUR DE DISQUETTE AMSTRAD CPC (TOME 10)

Tout sur la programmation et la gestion des données avec le floppy DDI-1 et le 664! Utile au débutant comme au programmeur en langage machine. Contient le listing du DOS commenté, un utilitaire qui ajoute les fichiers RELATIFS à l'AMSDOS avec de nouvelles commandes BASIC, un MONITEUR disque et beaucoup d'autres programmes et astuces... Ce livre est indispensable à tous ceux qui utilisent un floppy ou un 664 AMSTRAD. ML 127. **149 FF.** 300 p.

NOUVEAU



LE NOUVEAU COMMODORE 128

Ce livre présente le nouveau Commodore 128. Vous y trouverez un aperçu complet des possibilités du successeur du célèbre "64" et une présentation détaillée des trois operating system. Le super nouveau BASIC Commodore 7.0 est décrit ainsi que la configuration de la mémoire, la page zero et le nouveau et rapide lecteur de disquette 1571. Pour tous les Commodoristes! ML 130. **129 FF.**

NOUVEAU



LE NOUVEL ATARI ST

Ce livre décrit la superbe machine qu'est l'ATARI ST. Architecture, interfaces, operating system, le bios, GEM, LOGO, le processeur 68000, sont quelques-uns des thèmes abordés. Ce livre doit être lu par tous ceux qui suivent de près le monde de la micro-informatique. ML 124. **129 FF.**

MONTAGES, EXTENSIONS ET PÉRIPHÉRIQUES AMSTRAD CPC (TOME 11).

Pour tous les amateurs d'électronique ce livre montre ce que l'on peut réaliser avec un CPC. De nombreux schémas et exemples illustrent les thèmes et applications abordées. Comme les interfaces, programmeur d'EPROM... Un très beau livre de 450 pages. ML 131. **199 FF.**

NOUVEAU

TRUCS ET ASTUCES TOME 2 COMMODORE 64

Le tome 2 du best-seller Trucs et Astuces! Thèmes abordés : la protection des logiciels, manipulation des adresses, encore plus sur les interruptions, copie et manipulation de l'OS en RAM... ML 110. **149 FF.**

NOUVEAU

TRUCS ET ASTUCES POUR L'AMSTRAD CPC (TOME 1)

C'est le livre que tout utilisateur d'un CPC doit posséder. De nombreux domaines sont couverts (graphismes, fenêtres, langage machine) et des super programmes sont inclus dans ce best-seller (gestion de fichiers, éditeur de texte et de sons...). ML 112. **149 FF.** 270 pages.

LE BIBLE DU PROGRAMMEUR DE L'AMSTRAD CPC 464. (TOME 6)

Tout, absolument tout sur le CPC 464. Ce livre est l'ouvrage de référence pour tous ceux qui veulent programmer en pro leur CPC. Organisation de la mémoire, le contrôleur video, les interfaces, l'interpréteur et toute la ROM DESASSEMBLEE et COMMENTEE sont quelques-uns des thèmes de cet ouvrage de 700 pages. ML 122. **249 FF.**

LE LANGAGE MACHINE DE L'AMSTRAD CPC (TOME 7)

Ce livre est destiné à tous ceux qui désirent aller plus loin que le BASIC. Des bases de la programmation en assembleur à l'utilisation des routines système, tout est expliqué avec de nombreux exemples. Contient un programme assembleur, moniteur et desassembleur. ML 123. **129 FF.** 300 pages.

PEEKs ET POKEs DU CPC (TOME 9)

Comment exploiter à fond son CPC à partir du BASIC? C'est ce que vous révèle ce livre avec tout ce qu'il faut savoir sur les peeks, pokes et autres call... Vous saurez aussi comment protéger la mémoire, calculer en binaire... et tout cela très facilement. Un passage assuré et sans douleur du BASIC au puissant LANGAGE MACHINE. ML 126. **99 FF.** 200 pages.



LE LIVRE DU LECTEUR DE DISQUETTE 1541

Un livre indispensable qui vous explique de façon exhaustive et claire l'utilisation du floppy Commodore 1541. Fichiers relatifs, manipulation des blocs et de la directory, gestion de fichiers complète, moniteur disque, listing du DOS commenté, spooler... Le must absolu! ML 101. **179 FF.**



NOUVEAU

DEMANDEZ LE CATALOGUE MICRO-APPLICATION. 16 PAGES DE LIVRES ET DE LOGICIELS POUR AMSTRAD, ATARI, COMMODORE, IBM, APPLE...

LES PLUS POUR COMMODORE 64 ET 128

Catalogue Automne 85



MICRO APPLICATION

MICRO APPLICATION

MICRO APPLICATION

LES LIVRES DE ...



« CP/M-86 ; CONCURRENT CP/M ; CONCURRENT PC-DOS » GUIDE POUR L'UTILISATION ET LA PROGRAMMATION

Par L. Cervoni et M. Couprie

216 pages 150 F

L'objectif de ce livre est de détailler le fonctionnement et la manière d'utiliser ces différents systèmes d'exploitation. Insistant largement sur les points peu développés dans les documents d'origine, les auteurs fournissent de nombreux exemples.

CIRCUITS PÉRIPHÉRIQUES DE LA FAMILLE 68000

Par P. Jaulent et L. Baticle

296 pages 175 F

Sommaire : Double contrôleur programmable de communications asynchrones DUART 68681 : programmation ; exemples d'application. Périphérique multi-fonction DUART MFP 68901 : caractéristiques ; organisations : externe, interne ; programmation ; fonction PORT, fonction interruptions, fonctions : TIMER, USART. Interface PARALLELE/TIMER PI/T 68230 : fonctions PORT, TIMER ; étude détaillée de la fonction PORT ; de la fonction TIMER.

LE MICROPROCESSEUR 68000 ET SA PROGRAMMATION

Par P. Jaulent

224 pages 147 F

Sans négliger l'étude « matériel », l'auteur s'est intéressé à l'aspect « logiciel » en développant tout particulièrement les instructions de haut niveau comme : LINK, UNLK, CHK, TAS...

AU COEUR DU QL

Par L. Besle

232 pages 150 F

Ce livre répond aux questions suivantes :

- A quoi correspond le périphérique PIPE ?
- A quoi sert l'instruction Basic MISTAKE ?
- Comment un programme Basic est-il codé en mémoire ?
- Comment connaître l'étendue de la mémoire disponible ?
- Où poker pour accélérer ou freiner l'autorépétition des touches ?

LES MICROPROCESSEURS 16 BITS A LA LOUPE

1. Familles 8086/8088 et Z 8000 et leurs coupleurs

Par R. Dubois

408 pages 210 F

APPRENTISSAGE ET UTILISATION DU BUS IEEE 488/CEI 625

Par J.J. Vey

232 pages 155 F

Cet ouvrage est conçu pour faciliter l'apprentissage du bus afin d'acquiescer dans un délai minimum les bases théoriques et les conseils nécessaires à sa mise en œuvre.

232 pages 155 F

Cet ouvrage est conçu pour faciliter l'apprentissage du bus afin d'acquiescer dans un délai minimum les bases théoriques et les conseils nécessaires à sa mise en œuvre.

232 pages 155 F

Cet ouvrage est conçu pour faciliter l'apprentissage du bus afin d'acquiescer dans un délai minimum les bases théoriques et les conseils nécessaires à sa mise en œuvre.

232 pages 155 F

Cet ouvrage est conçu pour faciliter l'apprentissage du bus afin d'acquiescer dans un délai minimum les bases théoriques et les conseils nécessaires à sa mise en œuvre.

232 pages 155 F

Cet ouvrage est conçu pour faciliter l'apprentissage du bus afin d'acquiescer dans un délai minimum les bases théoriques et les conseils nécessaires à sa mise en œuvre.

232 pages 155 F

Cet ouvrage est conçu pour faciliter l'apprentissage du bus afin d'acquiescer dans un délai minimum les bases théoriques et les conseils nécessaires à sa mise en œuvre.

232 pages 155 F

Cet ouvrage est conçu pour faciliter l'apprentissage du bus afin d'acquiescer dans un délai minimum les bases théoriques et les conseils nécessaires à sa mise en œuvre.

232 pages 155 F

Cet ouvrage est conçu pour faciliter l'apprentissage du bus afin d'acquiescer dans un délai minimum les bases théoriques et les conseils nécessaires à sa mise en œuvre.

232 pages 155 F

Cet ouvrage est conçu pour faciliter l'apprentissage du bus afin d'acquiescer dans un délai minimum les bases théoriques et les conseils nécessaires à sa mise en œuvre.

232 pages 155 F

Cet ouvrage est conçu pour faciliter l'apprentissage du bus afin d'acquiescer dans un délai minimum les bases théoriques et les conseils nécessaires à sa mise en œuvre.

232 pages 155 F

Cet ouvrage est conçu pour faciliter l'apprentissage du bus afin d'acquiescer dans un délai minimum les bases théoriques et les conseils nécessaires à sa mise en œuvre.

232 pages 155 F

Cet ouvrage est conçu pour faciliter l'apprentissage du bus afin d'acquiescer dans un délai minimum les bases théoriques et les conseils nécessaires à sa mise en œuvre.

232 pages 155 F

Cet ouvrage est conçu pour faciliter l'apprentissage du bus afin d'acquiescer dans un délai minimum les bases théoriques et les conseils nécessaires à sa mise en œuvre.

232 pages 155 F

Cet ouvrage est conçu pour faciliter l'apprentissage du bus afin d'acquiescer dans un délai minimum les bases théoriques et les conseils nécessaires à sa mise en œuvre.

232 pages 155 F

Cet ouvrage est conçu pour faciliter l'apprentissage du bus afin d'acquiescer dans un délai minimum les bases théoriques et les conseils nécessaires à sa mise en œuvre.

232 pages 155 F

Cet ouvrage est conçu pour faciliter l'apprentissage du bus afin d'acquiescer dans un délai minimum les bases théoriques et les conseils nécessaires à sa mise en œuvre.

232 pages 155 F

Cet ouvrage est conçu pour faciliter l'apprentissage du bus afin d'acquiescer dans un délai minimum les bases théoriques et les conseils nécessaires à sa mise en œuvre.

232 pages 155 F

Cet ouvrage est conçu pour faciliter l'apprentissage du bus afin d'acquiescer dans un délai minimum les bases théoriques et les conseils nécessaires à sa mise en œuvre.

232 pages 155 F

Cet ouvrage est conçu pour faciliter l'apprentissage du bus afin d'acquiescer dans un délai minimum les bases théoriques et les conseils nécessaires à sa mise en œuvre.

232 pages 155 F

Cet ouvrage est conçu pour faciliter l'apprentissage du bus afin d'acquiescer dans un délai minimum les bases théoriques et les conseils nécessaires à sa mise en œuvre.

EYROLLES

L'INFORMATIQUE



MATHÉMATIQUES SUR MICRO-ORDINATEUR

Par A. Reverchon et M. Ducamp

1. Analyse

260 pages 140 F

Sommaire : Arithmétique. Suites-Séries. Equations. Recherches d'extrêmes. Représentations graphiques. Dérivées, développements limités. Intégration. Série de Fourier. Equations différentielles.

2. Algèbre et arithmétique

264 pages 140 F

Sommaire : Opérations élémentaires dans une base quelconque. Décomposition en facteurs premiers. PGCD et PPCM de plusieurs nombres. Conversions d'angles et changement de mode. Calculs de surfaces, d'arcs de cercle. Nombres complexes. Polynômes. Fractions rationnelles. Matrices et vecteurs.

JEUX D'ACTION, DE HASARD ET DE RÉFLEXION SUR MSX

Par O. Picard et M. Ducamp

192 pages 110 F

PROGRAMMES D'INTELLIGENCE ARTIFICIELLE EN BASIC

Par M.G. Monteil et R. Schomberg

176 pages 110 F

Cet ouvrage vous propose de découvrir progressivement à travers des programmes de jeux, les notions fondamentales qui sont à la base de la plupart des développements en I.A.

INTRODUCTION A L'INTELLIGENCE ARTIFICIELLE SUR MICRO-ORDINATEUR

Par M. James

160 pages 95 F

Ce livre montre, grâce à des programmes de faible sophistication mais aux performances énormes, que les applications pratiques de l'I.A. sont maintenant possibles.

JEUX DE ROBOTIQUE EN BASIC

Par P. Stumm

192 pages 105 F

Après une présentation de la robotique, ce livre propose d'expérimenter sur micro les algorithmes utilisés pour le déplacement des robots.

TEXTES, ORDINATEURS ET COMPRÉHENSION

Par J. Pitrat

216 pages 185 F

Ce livre répond aux problèmes suivants : que signifie « comprendre » quand il s'agit d'un programme ? Comment réaliser des programmes qui comprennent ? Comment réaliser des programmes capables de produire des textes ? De quelles connaissances doivent disposer tous ces programmes ?

L'ASSEMBLEUR FACILE DU 6809

Par F. Bernard

168 pages 89 F

Pour ceux qui veulent aller plus loin, ce livre initie progressivement aux instructions de l'assembleur en partant du BASIC.

DANS TOUTE LIBRAIRIE, BOUTIQUE-MICRO ou LIBRAIRIE EYROLLES :
61, BD ST-GERMAIN - 75240 PARIS CEDEX 05

Veillez m'adresser 1 exemplaire de :

- CIRCUITS PERIPH. DE LA FAMILLE 68000... (8235)... 175 F
- LE MICROPROCESSEUR 68000... (8549)... 154 F
- AU COEUR DU QL... (8711)... 150 F
- LES MICROPROCESSEURS 16 BITS... (5106)... 210 F
- GUIDE MATERIEL ET LOGICIEL 8086-8088... (8491)... 95 F
- MICROPROCESSEUR 8086-8088... (8511)... 130 F

Cocher la case correspondante port en sus : 12 F - Par ouvrage supplémentaire : 2,50 F.

NOM : _____ ADRESSE : _____

- BUS IEEE 488/CEI 625... (5105)... 155 F
- L'ASSEMBLEUR FACILE DU 6809... (8709)... 89 F
- MATHEMATIQUES SUR MICRO-ORDIN.,
Tome 2... (9605)... 140 F
- MATHEMATIQUES SUR MICRO-ORDIN.,
Tome 1... (8458)... 140 F
- INTRODUCT. A L'INTELL. ARTIFICIELLE... (8483)... 95 F

- JEUX DE ROBOTIQUE EN BASIC... (8238)... 105 F
- PROGRAMMES D'INTELL. ARTIFICIELLE... (8237)... 110 F
- TEXTES, ORDINATEURS ET COMPRÉHENSION... (8198)... 185 F
- JEUX SUR MSX... (8469)... 110 F
- CP/M-86, CONCURRENT CP/M ;
CONCURRENT PC-DOS... (8446)... 150 F

SERVICE-LECTEURS N° 160

Au service de l'image

D&R

Créer et développer des prestations dans le domaine de l'animation vidéo-graphique publicitaire ou décorative, s'adapter aux désirs et aux besoins de chacun, diversifier les supports de diffusion, tout en conservant une démarche la plus créative possible, tels sont les objectifs essentiels de l'agence Demiaux & Richardson, dont nous avons rencontré l'un des deux fondateurs.

Peintre de formation, Bernard Demiaux travaille depuis maintenant huit ans sur l'imagerie numérique. Outre la participation au projet Télétel, il a, à son actif, le développement d'un logiciel d'animation sur Macintosh, de l'interface graphique pour CX MacBase, et d'un système de composition Vidéo-tex sur IBM PC et compatibles. C'est avec Anna Richardson, une autre artiste peintre, qu'il crée début 1985 cette entreprise fonctionnant autour de deux équipes, l'une graphique, l'autre informatique.

La créativité et la technique coexistent ainsi sans problème, le logiciel graphique pouvant éventuellement être adapté en fonction de demandes spécifiques. Les illustrations sont exécutées sur mesure ou, à moindre coût, adaptées à partir de documents existants dans la banque d'images de l'agence, réactualisée en permanence par les graphistes.

L'animation de stands pour les salons ou les expositions est l'une des principales activités de Demiaux & Richardson : l'image numérique se prête en effet à de nombreuses manipulations pouvant augmenter l'impact



D&R



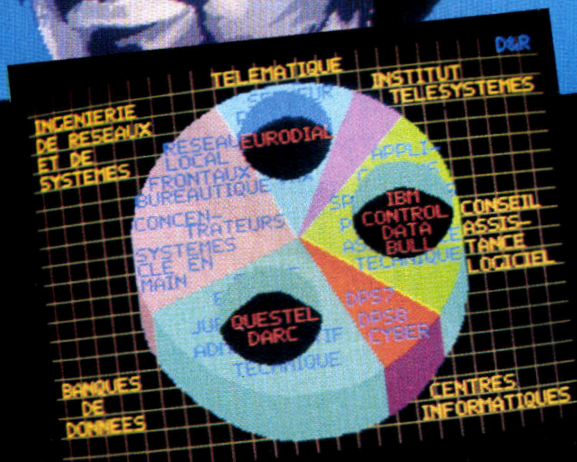
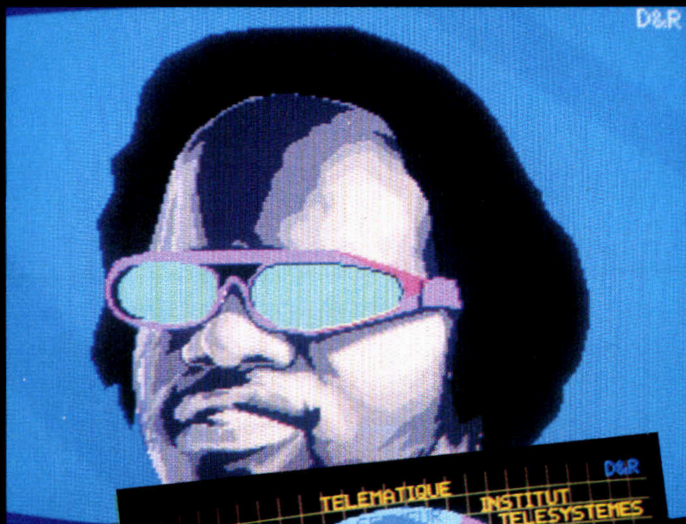

publicitaire ou informatif des présentations de produits. La diffusion des images est effectuée dans ce cas grâce à des bornes vidéographiques cycliques (diffusion de 20 à 100 images en continu), ou interactives par l'intermédiaire d'un dispositif à écran tactile.

La souplesse des services proposés réside également dans la diversité des supports de visualisation : les créations graphiques peuvent être projetées sur écran géant (décors de théâtre, etc.), intégrées à un mur d'images, ou encore être transférées sur bande vidéo (VHS, Bétamax, 314") et sur diapositives. L'entreprise réalise également des films d'animation publicitaires, et a exposé ses travaux dans le cadre du salon Vidéotex 85 à New York. Parmi ses clients,

citons pêle-mêle Citroën, BNP, COOP, Télésystemes, Renault, etc.

Enfin, les logiciels de base utilisés par les graphistes sont commercialisés sous la forme de deux packages vidéographiques « clés en main » tournant sur IBM PC et compatibles : « NAPLPS Animation », aux normes Vidéotex américaines, comprend une carte graphique (320 x 200 pixels, 16 couleurs parmi 512), les logiciels Créatex (composition) et Autopub (animation cyclique), et coûte 33 000 F.H.T.

« Télétel Animation » intègre, quant à lui, une carte décodeur Télétel et les programmes CPV (composition) et Autopub, pour le prix de 16 000 F.H.T. ■

C. L.

Pour plus d'informations cerchez 77

PLUS DE

20%

**DE REDUCTION
EN VOUS ABONNANT
DÈS AUJOURD'HUI
A MICRO-SYSTEMES**

Ne manquez plus votre rendez-vous privilégié avec micro-systèmes. Chaque mois vous retrouverez les dossiers, les réalisations pratiques, les bancs d'essai matériels et logiciels, toutes les informations sur les nouveaux produits, des programmes originaux, des articles d'initiation et de formation.

Abonnez-vous dès maintenant en nous retournant la carte-réponse «abonnement» située en dernière page de votre revue.

MICRO SYSTEMES



**TOUTE LA MICRO
DANS UN MENSUEL**

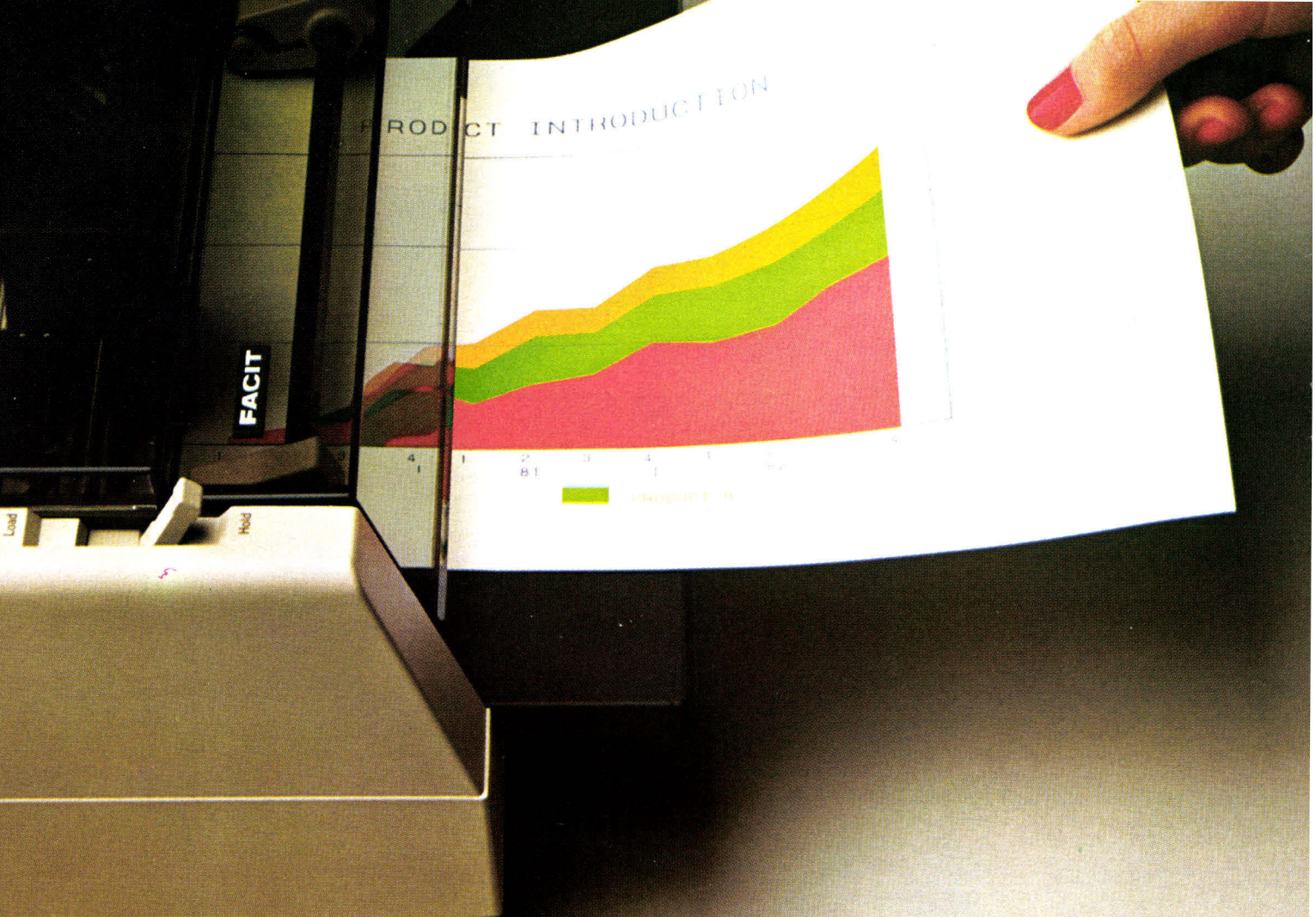

PAYEZ-VOUS LA COULEUR AVEC LES TRACEURS FACIT-6-PLUMES

Produire des graphiques en couleur, sur papier ou sur transparents pour rétro-projection, est maintenant une réalité abordable à tous les possesseurs d'ordinateurs grâce aux traceurs Facit 4550 et Facit 4551.

Le changement instantané de plume en cours de tracé et une multitude de composition des couleurs sont les principales qualités de la cassette "6 plumes" facilement interchangeable par l'opérateur.

Pointes billes de longue durée pour le papier, pointes feutres (à base d'huile) pour les transparents et pointes céramiques (à base d'eau) pour les graphiques de très haute qualité (ex: CFAO) sont disponibles en 8 à 12 couleurs.

Un support pour stocker deux cassettes est intégré au carter du traceur. Les plumes sont alors protégées du séchage de leurs pointes.

Histogrammes et autres graphiques scientifiques sont imprimés en haute résolution avec 10 x 10 éléments par caractère.

Facit 4550 accepte les supports au format ISO A4 ou ISO A3 ou 8 1/2 x 11 pouces et Facit 4551 jusqu'au format ISO A3 ou 11 x 17 pouces.

L'AMI DE LA MAJORITÉ DES ORDINATEURS

Avec la compatibilité au langage graphique HP (HPGL) et des interfaces série et parallèle en standard, les traceurs Facit sont facilement adap-

tables à la majorité des ordinateurs du marché et aux logiciels graphiques comme: Lotus 1-2-3, Symphony, Fast Graph, DR Draw/Graph, BPS, etc.

Pour des graphiques en couleur de qualité, pensez Facit, et contactez-nous au plus vite.

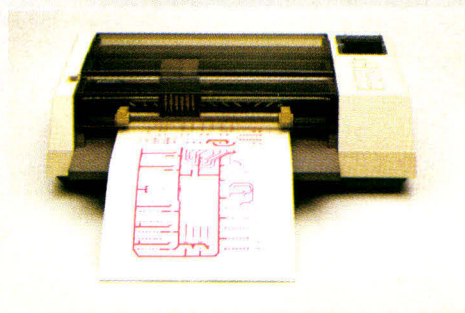

FACIT

Ericsson 308, rue du Pdt S. Allende 92707 Colombes Cedex - Tél. (1) 780.71.17 - Télex 610286

Belgique: Ericsson S.A. Tél. 02-243.82.11 - Suisse: Ericsson Information Systems AG. Tél. 01-391.97.11

Plan « Informatique pour tous » : une chance unique pour les logiciels français

Depuis la dernière rentrée scolaire, tous les lycées, écoles et collèges, possèdent leur « valise de base » de logiciels (1). Quarante-trois didacticiels (en majorité de mathématiques et de français) que les 110 000 enseignants formés cet été auront testé pendant leurs vacances studieuses. Dans quelques jours, chacun d'entre eux recevra en plus un catalogue de quelque 700 logiciels éducatifs (20 000 références) pour parfaire et orienter leur enseignement. Le plan « Informatique pour tous », lancé le 25 janvier par Laurent Fabius et placé sous la responsabilité de Gilbert Trigano, est en marche.

« Ce plan représente une chance unique pour les logiciels français », m'explique avec passion Gilbert Trigano. Si la France est présente sur les marchés du matériel, elle fait figure de pionnier en matière de logiciels. Ce sont sur ces deux atouts que repose le plan « Informatique pour tous ».

Mais au fait, pourquoi « pour tous » puisqu'il est avant tout destiné aux lycéens et collégiens ? « En dehors des horaires scolaires, le matériel et les logiciels seront mis à la disposition des associations, des groupes ou des professionnels qui le souhaiteront. A cet effet, les responsables locaux ont assuré la formation de 40 000 jeunes gens, par le canal des travaux d'utilité collective (TUC). Ainsi, le public non scolaire trouvera dans les ateliers un jeune garçon ou une jeune fille pour les guider. »



Deux cents millions de francs ont été consacrés à la partie logicielle du plan. Pour l'équipe de Gilbert Trigano, il ne fait pas de doute que ce nouveau marché de quelque 40 000 lycées et collèges va sérieusement dynamiser le marché. « Si jusqu'alors, les bons logiciels étaient édités à 500 parfois 1 000 exemplaires, demain nous pourrions envisager des éditions de l'ordre de 20 000 ou 30 000 unités, ce qui change les données du problème. » Et Monsieur le délégué de croire à une éclosion de jeunes concepteurs de logiciels...

L'originalité de ce plan (mené tambour battant par les services du Premier ministre) réside en particulier sur l'installation des nano-réseaux. Les collèges vont disposer de ce système français

(brevet de la société Leonor) permettant de connecter jusqu'à 31 micro-ordinateurs (le choix s'est porté sur les MO5 de Thomson). Ainsi les enseignants vont-ils disposer d'un outil performant et original. « Dans un premier temps, explique Gilbert Trigano, les nano-réseau des écoles sont constitués de six MO5 et

ceux des collèges et lycées de huit micro-ordinateurs MO5 qui sont reliés en grappe à un ordinateur professionnel ou semi-professionnel. En tout, ce sont 12 600 nano-réseaux répartis dans l'ensemble des établissements. « Nous avons choisi pour équiper les têtes de réseau, des matériels compatibles PC (en particulier 700 IBM PC, mais aussi des Goupil, des Logabax) », explique le responsable du projet qui reconnaît ainsi le standard de fait du marché. Ceux-ci seront utilisés en nano-réseau par groupes de trois.

Les écoles qui (surtout en raison de leur nombre restreint d'élèves) ne disposent pas de nano-réseau seront équipées de micro-ordinateurs familiaux. Plus de 20 000 TO 7 de Thomson et 9 000 Exelvision. Avec en plus un poste TV couleur et une imprimante. Mieux dominer l'avenir, permettre à tous les élèves de France de s'initier à l'outil informatique, et à tous les Français d'y avoir accès, tels sont les objectifs de ce plan ambitieux que Laurent Fabius considère comme le « point de départ d'une aventure nécessaire ; il nous interpelle pour que cette génération soit la mieux formée de notre histoire ». ■

B. de La Tour

(1) Des logiciels de chez ViFi Nathan, Hatier, Answare, Cedric Nathan, Thomson, mais aussi de l'Education nationale et du C.N.D.P.

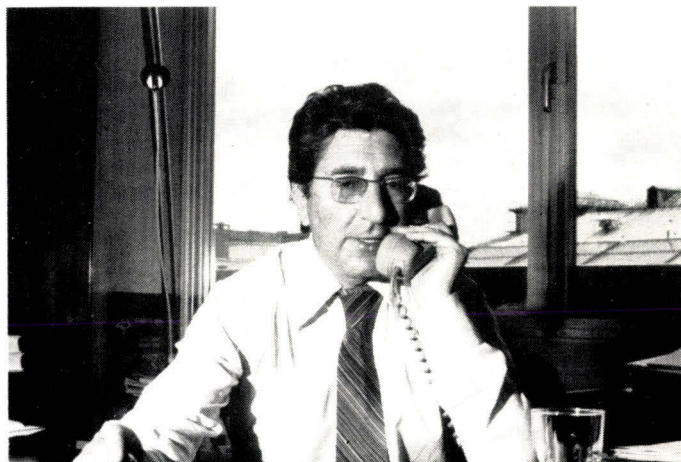

Sperry lance ses systèmes de connaissance et crée une « société savante »

Actuellement, *Sperry* met au point 26 environnements experts. Leurs domaines d'application sont aussi variés que : atelier de génie logiciel, systèmes de test et de recherches d'erreurs, navigation, traitement de signal, affectation et allocation ressources, etc. Pour accompagner cet effort de créativité destiné à faire sortir l'Intelligence Artificielle des laboratoires, *Sperry* vient d'annoncer la signature d'un contrat de 42 millions de dollars en systèmes Explorer de Texas Instruments Corp. durant les trois années à venir.

Parallèlement, *Sperry* crée une société savante pour la promotion de l'Intelligence Artificielle. Pour en être membre, le candidat devra posséder un diplôme de haut niveau et avoir réalisé un travail reconnu d'intérêt en Intelligence Artificielle.

L'Europe, nouvel Eldorado pour les micro réseaux

D'après une récente étude de Frost & Sullivan, les ventes européennes d'ordinateurs de réseaux devraient s'élever à plus de 94 millions de dollars. Toujours selon ce même rapport, IBM devrait s'approprier au moins 60 % du marché, ce qui représenterait d'ailleurs un désastre pour les autres fournisseurs.

Les ventes d'ordinateurs autonomes devraient, eux aussi, enregistrer une croissance de 32 % en 1986.

Les ordinateurs personnels portatifs verront leurs ventes augmenter d'environ 70 % (!).

ITT change ses têtes

M. Rand V. Araskog, président du Conseil d'Administration d'ITT, a annoncé l'élection de M. Edmond R. Carpenter au poste de président et de « Chief Operating Officer » d'ITT et membre du Conseil d'administration.

M. Deroy C. Thomas, principal dirigeant dans le secteur des services, et Cabell Woodward Junior, principal

dirigeant financier, ont été promus aux postes de vice-présidents de la société.

Digital Convivial

Pour la quatrième fois, *Digital Equipment France* a réuni ses distributeurs agréés pour la mise en œuvre de sa stratégie de distribution micros. Verticalisation et partenariat sont les deux mots clés de la convivialité selon Digital.

Verticalisation : au cours de ce symposium, plus de vingt sociétés spécialisées ont pu présenter leurs produits à la centaine de distributeurs présents.

Le partenariat : bonnes relations avec les distributeurs, en les soutenant dans leurs promotions.

Que vous soyez gros ou petit consommateur de disquettes, vous ne pouvez vous permettre de négliger la qualité de mise en mémoire de vos informations.

Une bonne raison pour Memorex d'innover en recherches intensives et essais performants.

L'expérience seule compte dans ce vaste domaine qu'est l'informatique.

Memorex met sa maîtrise technologique au service de sa fiabilité. Chaque piste de disquette est garantie 100 % sans erreur. Memorex vous offre le disque souple le plus fiable du marché. Vous rapprochant ainsi de la valeur absolue.

Ce qui fait aussi notre force, c'est que vous puissiez trouver les disquettes Memorex dans plus

**METTEZ
VOTRE MÈMO
AU CARRÉ.**

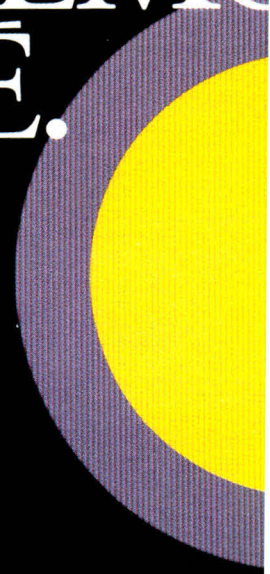

William Pierre, Product Manager chez Commodore France

MBA de la Schiller International University, William Pierre, 38 ans, précédemment directeur des opérations aux Etats-Unis de *Commodore*, vient d'être promu Product Manager au sein de cette même société.

Carlo Longoni, président de SGS-France

52 ans, déjà corporate vice-president et directeur pour l'Europe du groupe SGS, Carlo Longoni vient de prendre la présidence et la direction générale de la filiale française de la *Société Générale de Semiconducteurs*.

Le groupe SGS, leader dans les technologies de la micro-électronique dont le siège est à Agrate, près de Milan, réalise près de 80 % de son C.A. sur les marchés étrangers et exporte environ 30 % de sa production aux Etats-Unis.

Apple : un seul groupe Produits pour deux gammes

Le nouveau groupe Produits créé chez *Apple*, sous la direction de Bruno Rives, est en fait l'extension de la cellule Support Produits et de la cellule Développement Produits aux deux gammes *Apple II* et *Macintosh*. De plus, une nouvelle fonction est créée pour assurer les re-

lations entre le groupe Produits, le département commercial et les revendeurs.

Digital préfère le scotch

Après la France, l'Irlande, l'Allemagne, les Pays-Bas et l'Ecosse, *Digital* a choisi ce dernier pays pour y construire sa prochaine usine de semi-conducteurs.

Le projet représente un investissement de 100 millions de dollars sur trois ans, et devrait créer quelque 400 nouveaux emplois à Edimbourg, site choisi.

Jean-Claude Peterschitt, Président pour l'Europe, a précisé que *Digital* prévoit une augmentation annuelle de sa consommation de

composants semi-conducteurs de l'ordre de 40 à 50 % pour les cinq années à venir. L'usine d'Edimbourg permettra de réduire les délais de lancement des produits *Digital* sur le marché.

Eureka a bien racheté Oric

Pour contrer certaines rumeurs (sic), la société *Eureka*, présidée par Jean-Claude Talar, nous demande de préciser qu'elle a effectivement racheté *Oric Products International*, c'est-à-dire : les marques, brevets, licences, toutes recherches et développements effectués au jour de l'achat, les stocks de produits finis, semi-finis et de pièces détachées. Dont acte.

IRE

de 800 points de vente, en France.

Disponibles en 8", 5 1/4" et 3 1/2", les disquettes Memorex ont l'intelligence de vivre en parfaite compatibilité avec les matériels existants sur le marché.

De plus, s'il vous prenait l'idée d'aller jusqu'à mettre votre mémoire au cube, vous nous trouveriez toujours sur votre route.

Memorex, c'est plus que jamais la force informatique.

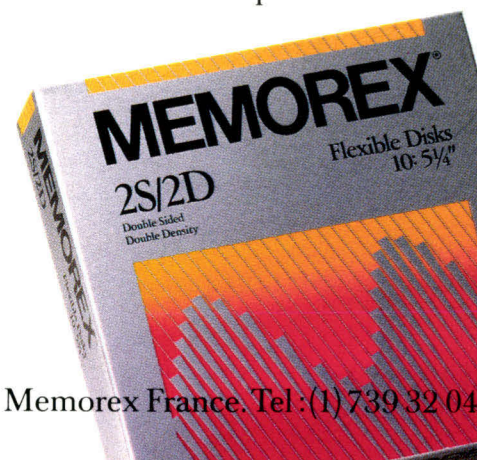

Memorex France. Tel : (1) 739 32 04

iAPX 286: UNIX SE SURPASSE.

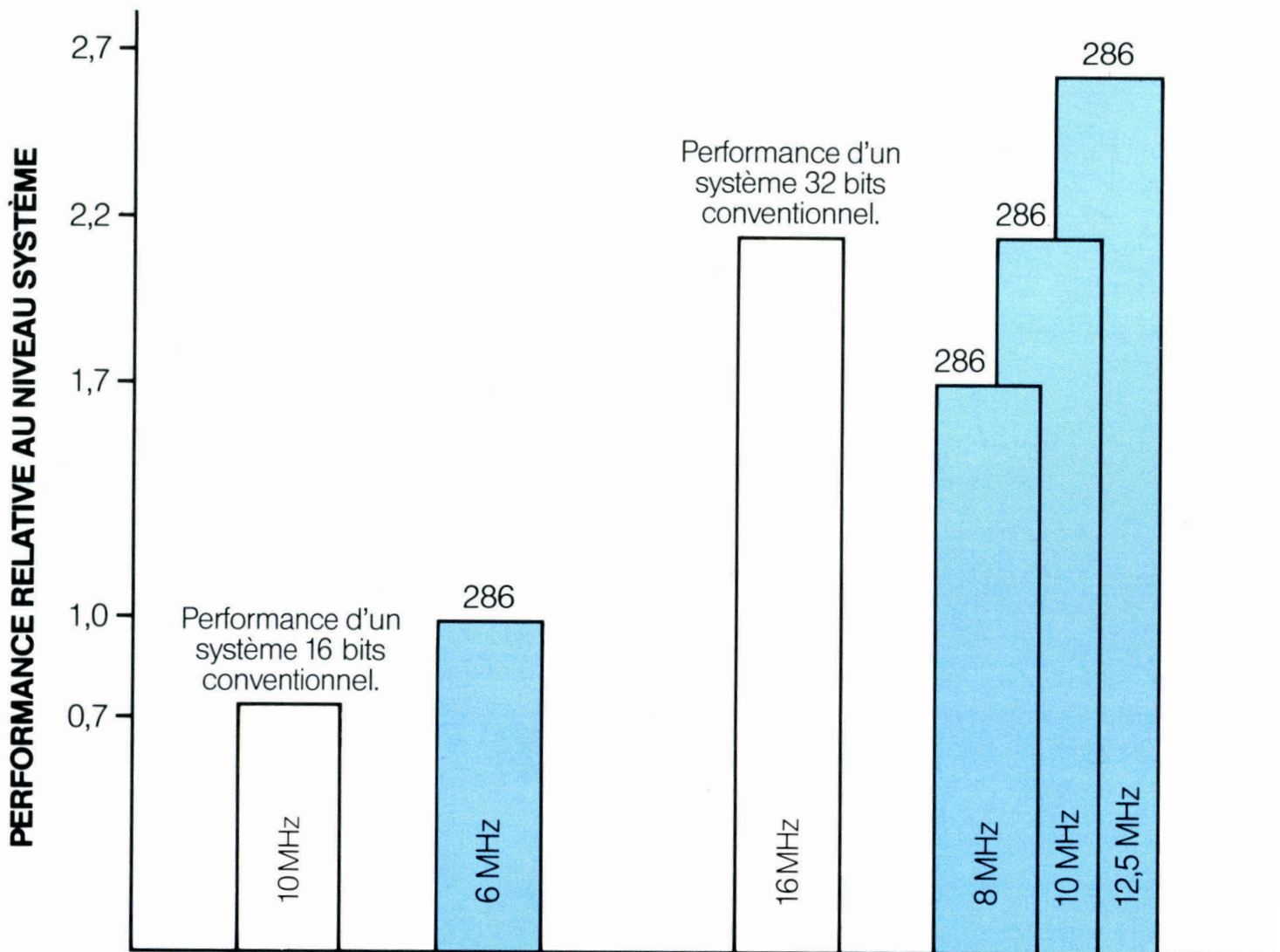

Test d'évaluation : source BYTE
(détails sur demande)

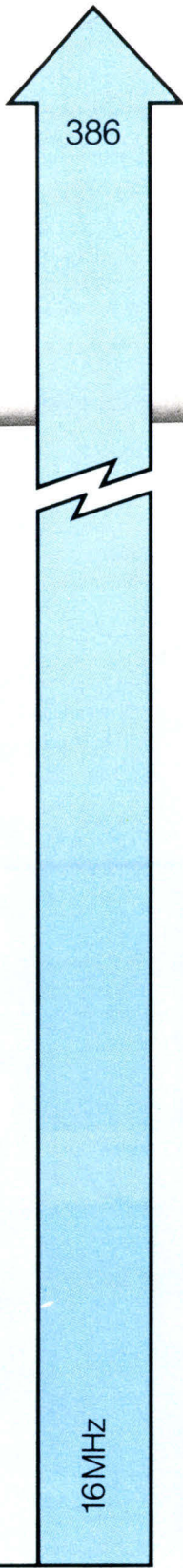

Vous attachez beaucoup d'importance, nous le savons, aux performances des systèmes que vous fabriquez.

C'est pourquoi nous avons jugé intéressant d'effectuer un test comparatif au niveau du système. Celui qui compte.

Notre microprocesseur 286 a ainsi été confronté aux meilleurs 16 bits du marché, dans un cadre d'utilisation UNIX*, sur un ensemble de matériels largement diffusés.

Les résultats vont peut-être vous surprendre.

En terme de performance Système globale, notre 286 à 6 MHz a surclassé l'ensemble de ses concurrents qui, eux, fonctionnaient à 10 MHz.

Et ce n'est pas tout.

Lorsque vous comparez les performances des 32 bits à leur fréquence maximum et celles des versions 286 les plus rapides, les résultats sont tout aussi surprenants. A nouveau, notre 286 offre la meilleure performance au niveau Système.

Des résultats que nous devons à l'architecture novatrice du 286.

En effet, c'est en partie grâce à son architecture Pipeline que le 286 peut atteindre ce haut niveau de performances.

Quatre unités intégrées parallèles en Pipeline, parmi lesquelles le Memory Management Unit, permettent au 286 de réaliser, pour chaque coup d'horloge, beaucoup plus que tout autre CPU concurrent.

L'architecture Pipeline s'étend aussi bien aux bus d'adresses qu'aux bus de données. Grâce à son architecture de bus performante, le 286 est le seul microprocesseur capable d'exécuter un cycle de transfert Mémoire en 2 impulsions d'horloge. Ce qui augmente la capacité de transfert de données.

Le niveau de performance sous UNIX est également optimisé par les remarquables caractéristiques de l'architecture du 286 en matière de Système d'Exploitation. Le traitement multitâche, par exemple, est accéléré et simplifié.

Nos concurrents réalisent la commutation de tâche par le Logiciel. Nous l'avons intégrée dans le Matériel : l'ensemble tourne 10 fois plus vite. Notre 286 peut effectuer une commutation de tâche de 13,5 microsecondes

seulement, ce qui accélère la vitesse de fonctionnement du système.

Mais le microprocesseur n'est qu'un aspect de la performance.

Pour faire encore mieux, Intel propose des coprocesseurs spécialement conçus pour créer un véritable effet turbo. Notre 80287 renforce de façon spectaculaire les capacités de calcul du 286. Notre nouveau coprocesseur ADM 82258 offre une gestion d'E/S de haut niveau. Et nos coprocesseurs de réseaux locaux 82586/82588 permettent une gestion efficace des communications.

Voilà donc le 286. L'architecture de microprocesseur la plus puissante au monde. Avec en renfort tous les coprocesseurs que vous pouvez souhaiter.

Et comme les besoins de vos produits vont augmenter, tout cela pourra évoluer vers la génération suivante, le 386, pour des systèmes encore plus performants. Comme vous pouvez l'imaginer.

Pour recevoir le détail des tests d'évaluation et obtenir toutes informations sur les microprocesseurs de hautes performances d'Intel, complétez le coupon, ou appelez Pascale au (3) 064.60.00, poste 3451.

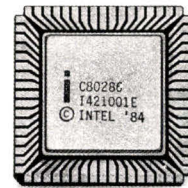

intel®
N° 1 MONDIAL
DU MICROPROCESSEUR

Orange

Nom
Société
Fonction
Adresse
Application
Retournez à: Intel corp. Dépt MARCOM 1, rue Edison - B.P. 303 78054 St Quentin en Yvelines Tél. (3) 064.60.00 - Télex 699 016

286 P. M.S.

*UNIX est une marque de Bell Labs.

Optimisme chez ITT

Selon ses propres estimations, *ITT* prévoit un bénéfice en hausse de 10 % pour son second trimestre 1985. Si l'on ajoutait à cela les gains réalisés par la cession d'actifs, le bénéfice net trimestriel serait alors en augmentation d'environ 50 %.

On sait que la cession d'actifs (filiales industrielles, secteur édition...) ont pour objectif de concentrer les ressources d'*ITT* sur les produits de haute technologie et sur des activités croissantes dans le domaine des services.

M. Araskog, président du Conseil d'administration, se réjouit des nouvelles commandes de systèmes de commutation numérique

émanant de Pacific Bell et de Southern Bell : « Cela témoigne, dit-il, des progrès de l'acceptation de notre technologie aux Etats-Unis pour ce secteur d'activité. »

Semiconducteurs : SGS se maintient

SGS, Société Générale de Semiconducteurs, membre du groupe italien STET-IRI, annonce pour les six premiers mois de 1985 un chiffre de ventes de 162 millions de dollars, identique à celui de l'année précédente.

Compte tenu de la contraction du marché, de la chute libre des prix et d'une concurrence internationale exacerbée, c'est un bon résultat pour SGS. Mais les

analystes considèrent déjà que le second semestre 1985 sera très dur, pour toute la branche des semi-conducteurs.

Beau fixe pour Logabax

Pour les six premiers mois de l'année 1985, le chiffre d'affaires hors taxes de la *Société Nouvelle Logabax* enregistre une hausse de 30 % par rapport à la même période de l'année précédente, avec 292 MF.

Et comme les bonnes nouvelles n'arrivent jamais seules, signalons que le méga-mini Hyper 32 a été choisi par la Direction générale des Postes pour équiper 20 régions postales, ainsi

que par le ministère des Relations extérieures pour l'informatisation de l'Office français des réfugiés et apatrides.

Baisse des bénéfices pour Wang Laboratories

Avec un chiffre d'affaires de 2,352 milliards de dollars pour son année fiscale 1985 achevée au 30 juin dernier, *Wang Laboratories Inc.* enregistre une hausse de 8 %. Les bénéfices, eux, ont enregistré une baisse, puisqu'ils régressent de 212,2 millions pour 1984 à 15,5 millions en 1985. Cette baisse est due aux provisions pour obsolescence des stocks et aux frais de départ d'un certain nombre d'employés.



MICRO digest

ÉCONOMIE

Les dirigeants de Wang estiment cependant que les récentes mesures d'économie et de réduction des coûts ont permis d'adapter l'appareil industriel et commercial de la société aux conditions nouvelles du marché.

Léanord met les bouchées doubles

Avec un chiffre d'affaires de 99,5 MF au 30 juin 1985, Léanord réalise le même score que durant toute l'année 1984. Bernard Portier, P.D.-G. de Léanord déclare : « La conjugaison favorable de notre position sur le marché de l'EAO, de notre maîtrise d'un produit - le nanoreseau - reconnu comme

référence, et l'opportunité d'une commande publique pour « Informatique pour Tous » nous permettent d'envisager un chiffre d'affaires de 200 MF pour l'ensemble de l'année 1985. »

Record battu chez Sperry

Sperry Corp. a annoncé une augmentation de 43 % du bénéfice pour son exercice fiscal clos le 31 mars dernier. Ce bénéfice net atteint 286,7 millions de dollars, tandis que le chiffre d'affaires s'élève à 5 687,2 millions de dollars, en progression de 16 %.

Gérald G. Probst, P.-D.G. de Sperry, a déclaré : « Comme prévu, le 4^e trimes-

tre a été excellent pour notre division informatique et les records de livraison ont été battus.

Le rythme des commandes demeure constant et les nouveaux produits seront annoncés dans les délais prévus. Nous nous attendons à une nette amélioration du revenu et du bénéfice durant l'exercice fiscal 1986. »

Le beau printemps de Lotus

Pour la période avril/juin 1985, Lotus Development Corp. annonce un chiffre d'affaires de 59,3 millions de dollars, en progression de 82 % par rapport à la même période 1984.

Ce fut donc un très beau printemps pour Lotus, qui vient aussi d'annoncer l'ouverture prochaine d'une usine à Puerto Rico.

Apple Comp. : neuf mois pour le C.A. de l'année

Pour les trois premiers trimestres de son exercice 1985, Apple Comp. Inc. a réalisé un chiffre d'affaires de 1,5 milliard de dollars, équivalent à celui réalisé sur la totalité de l'exercice 1984.

Le bénéfice net, amoindri par le coût exceptionnel de l'importante réorganisation en cours, s'élève pour les trois premiers trimestres à 38,9 millions de dollars, soit 0,63 dollar par action.

Pour assurer à votre ordinateur une alimentation saine et constante, pour le protéger de toute pollution, rien ne vaut un conditionneur de réseau Réguvolt. Aujourd'hui, il existe un nouveau Réguvolt électronique, plus performant (il supporte de fortes surcharges), compact, économique et possédant un excellent rendement. **Jusqu'à 10 KVA.**

N'attendez pas les problèmes, erreurs ou pertes de programmes, l'assurance Réguvolt ne paraît chère qu'avant l'accident : les grands

Constructeurs d'ordinateurs vous le diront.



MCB

11, rue Pierre Lhomme - B.P. 65 - 92404 Courbevoie
Téléphone: (1) 47.88.51.20 - Télex: 620 284 MCB

**Nouveau Réguvolt® Electronique.
Recommandé par les grands Constructeurs d'ordinateurs.
Moins cher qu'une journée de perdue.**



Logiciels en ROM

Avec le Portable Plus, Hewlett Packard apporte d'importantes améliorations à son ordinateur portable : deux tiroirs d'extension situés sous le boîtier et configurables en ROM ou en RAM permettent d'étendre la mémoire vive à 896 Ko, ou d'accepter les logiciels sous MS-DOS (Lotus 1.2.3, MsWord, Time Management, etc.), désormais disponibles en cartouches enfichables 32 ou 128 Ko de ROM, ou 32 Ko EPROM. L'écran LCD, quant à lui, affiche maintenant 25 lignes de 80 caractères, soit 200 x 480 pixels en mode graphique.

Le Portable Plus utilise par

ailleurs un système de disque électronique en RAM qui dispense de l'utilisation d'une unité de disquettes en déplacement, réduisant ainsi l'encombrement et augmentant la robustesse.

Son prix est d'environ 25 000 F HT pour une version incluant 192 Ko de ROM, 128 Ko de RAM, un chargeur de batterie, un câble HP-IL et une valise de transport.

Les principaux périphériques disponibles sont la liaison PDL pour le partage des données avec un HP 150 ou un IBM PC (1 900 F HT), l'unité de disquettes 3"1/2 de 710 Ko HP 9114A (10 398 F HT) et l'imprimante Thinkjet (6 526 F HT).

Pour plus d'informations cercliez 60

L'Apricot baisse...

ACT France annonce des baisses de prix sur certains de ses matériels. Ainsi l'Apricot F1e revient désormais à 6 950 F HT (sans moniteur) dans une configuration incluant 256 Ko de RAM, une unité de disquettes 315 Ko, MS-DOS 2.11, GW Basic, GSX, Activity,

Sketch, Diary et Tutorial. Le prix du F1, (disquette 720 Ko) accompagné du traitement de texte Textor, passe à 9 950 F HT.

Enfin, le portable, rebaptisé FP, est disponible aux prix de 11 950 F HT (256 Ko RAM) et 15 950 F HT (512 Ko RAM) avec les mêmes logiciels.

Pour plus d'informations cercliez 62

NCR modulaires

Contrairement à leurs prédécesseurs qui bénéficiaient d'une présentation monobloc, les micro-ordinateurs NCR PC 6 et PC 8 comportent une unité centrale modulaire et indépendante de l'écran de visualisation.

Le premier, architecturé autour du microprocesseur Intel 8088-2, est compatible avec le PC 4 et l'IBM PC/XT, modules cartes compris. Il intègre en version de base un lecteur de cartouches effectuant les opérations de sauvegarde fichier par fichier ou en un seul bloc (image du disque).

Le second est un système entièrement compatible avec l'IBM PC/AT, tant du point de vue matériel que logiciel, et supporte la connexion de 16 terminaux-écrans sous le système d'exploitation Xenix 3.2.

Pour plus d'informations cercliez 61

SPECIFICATIONS TECHNIQUES NCR PC8

Microprocesseurs : Intel 80286, coprocesseur arithmétique 80287 en option.

RAM : 256 Ko extensible à 3 Mo.

Clavier : Qwerty, 30 touches de fonction.

Affichage : écran monochrome ou couleur.

Mémoire de masse : unités de disquettes 5"1/4 de 360 Ko ou 1,2 Mo, disques durs de 20 Mo, unité de cartouche magnétique de 20 Mo, accessibles par un bus 8 connecteurs.

Systèmes d'exploitation : NCR DOS 3.05 et Xenix 3.2.

Entrées/sorties : connexions pour 16 terminaux-écrans.

Langage : GW Basic, interprété version anglaise.

Logiciels : autoformation, NCR aide tests utilisateurs.

SPECIFICATIONS TECHNIQUES NCR PC6

Microprocesseur : Intel 8088-2 à 4,77 ou 8 MHz.

RAM : 256 Ko extensible à 640 Ko.

ROM : 16 Ko.

Clavier : Qwerty, 30 touches de fonction.

Affichage : écran monochrome ou couleur.

Mémoire de masse : unités de disquettes 5"1/4 de 360 Ko formatés, disques durs de 20 Mo formatés.

Système d'exploitation : NCR DOS.

Entrées/sorties : interfaces parallèle et série.

Langage : GW Basic.

Logiciels : autoformation et test en standard, compatible NCR PC 4 et IBM PC/XT.



Le micro-ordinateur NCR PC6.



Le compatible Canon

Canon France annonce la commercialisation du modèle A 200, un micro-ordinateur compatible PC fonctionnant sous le système d'exploita-

SPECIFICATIONS TECHNIQUES

Microprocesseurs : Intel 8086 à 4,77 MHz, coprocesseur arithmétique 8087 en option.
RAM : 256 Ko extensible à 512 Ko.
ROM : 16 Ko.
Clavier : Qwerty 83 touches type IBM, 10 touches de fonction.
Affichage : moniteur monochrome 12" vert, 25 lignes de 80 caractères (A-2001); moniteur couleur 12" (A-2002); mode texte: 25 x 80 caractères en 16 couleurs; modes graphiques: 640 x 200 pixels en monochrome, 320 x 200 pixels en 4 couleurs
Mémoires de masse : 2 unités de disquettes 5" 1/4 de 360 Ko.
Système d'exploitation : MS-DOS V2.
Entrées/sorties : interface communications asynchrones, interface imprimante Centronics, 5 slots d'extension compatibles.
Langage : GW Basic V2.
Logiciels : sous MS-DOS.

tion MS-DOS V2. Comportant 256 Ko de mémoire vive en configuration minimum, il dispose de 2 unités de disquettes demi-hauteur de 360 Ko et de 4 slots d'extension au format IBM.

Le Canon A 200 est disponible en version monochrome (M2) au prix de 25 650 F HT ou en version couleur (C2) au prix de 31 000 F HT.

Pour plus d'informations cerclé 55

Compatible sans surprises

Le Zephyr PC d'Horizon Systems est une machine compatible PC tournant sous une version francisée du système d'exploitation MS-DOS 2.11. Sa mémoire de masse comprend, selon le modèle, deux unités de disquettes de 360 Ko ou un lecteur et un disque dur de 10 ou 20 Mo.

Equippé en standard de deux interfaces RS 232, il est commercialisé à des prix allant de 23 000 à 46 000 F HT.

Pour plus d'informations cerclé 56

SPECIFICATIONS TECHNIQUES

Microprocesseur : Intel 8088.
RAM : 128 Ko en version de base.
Clavier : compatible IBM, voyants lumineux.
Affichage : moniteur monochrome ambre; mode texte: 25 x 80 caractères; mode graphique: 640 x 200 pixels.
Mémoires de masse : 2 unités de disquettes 5" 1/4 de 360 Ko ou une unité de disquettes et un disque dur de 10 (PC 10) ou 20 Mo (PC 20).
Système d'exploitation : MS-DOS 2.11 francisé.
Entrées/sorties : deux ports RS 232, une sortie parallèle Centronics.
Langage : GW Basic.
Logiciels : sous MS-DOS.

Le compatible de Taïwan

Leader de l'informatique à Taïwan, le groupe CAF introduit un micro-ordinateur compatible IBM PC (MS-DOS 2.11, CCP-M 86) ainsi qu'avec les systèmes d'exploitation Prologue et Mercure. Référencé BC I ou BC II selon sa capacité de mémoire de masse (disquettes ou disque dur), il dispose de 128 Ko de mémoire vive et d'une carte graphique couleur en version de base.

Les prix respectifs de ces deux modèles distribués par *Omnium Promotion* sont de 18 100 F (BC I) et de 29 890 F HT (BC II).



Pour plus d'informations cerclé 57

SPECIFICATIONS TECHNIQUES

Microprocesseurs : Intel 8088 à 4,77 MHz, coprocesseur arithmétique 8087 en option.
RAM : 128 à 256 Ko (carte mère) extensible à 640 Ko.
ROM : 8 Ko.
Clavier : Qwerty/Azerty double gravure, compatible IBM.
Affichage : moniteur monochrome ou couleur; mode texte: 25 x 80 caractères; mode graphique: carte graphique couleur incluse; carte HRMG haute résolution monochrome (960 x 600 pixels) en option.
Mémoires de masse : 2 unités de disquettes 5" 1/4 de 360 Ko (BC I) ou une unité de disquettes et un disque dur de 10 Mo (sauvegarde intégrée en option).
Système d'exploitation : MS-DOS 2.11 en standard, CCP/M 86, PUCSD, Prologue, Mercure en option.
Entrées/sorties : RS 232 C, imprimante, 4 slots d'extension disponibles.
Logiciels : sous MS-DOS.

Super-micro VME

Destiné aux intégrateurs de systèmes et aux OEM, le SYS 68 K/Standard-3U de Force Computers est un ensemble matériel-logiciel pour bus VME sous Unix System V, utilisant le microprocesseur 68010.

L'équipement comprend un MMU, un contrôleur DMA, 32 Ko de RAM statique sans cycle d'attente et 2 Mo de RAM dynamique. L'interface supporte 7 utilisateurs, un disque Winchester de 80 Mo et une unité de disquettes de 1 Mo en configuration minimale.

Le système d'exploitation Unix inclut le langage C, le macro-assembleur 68000 ainsi qu'un éditeur plein écran; les langages Basic, Fortran, Pascal, et le noyau temps réel pSOS étant disponibles en option.

Le SYS 68 K est distribué par *Tekelec-Airtronic* au prix de 18 000 F HT.

Pour plus d'informations cerclé 58

Bas de gamme 1100/90

Reprenant les configurations et les caractéristiques essentielles des processeurs 1100/90 actuels, les systèmes 1100/91 SV et 1100/92 SV de *Sperry* fonctionnent respectivement à des vitesses de traitement de 5,5 et 10,2 MIPS. La capacité de leur unité de mémoire principale peut atteindre 32 Mo, tandis que le modèle 92 bénéficie d'un processeur d'instructions supplémentaire.

Ils utilisent un logiciel totalement compatible avec les autres systèmes de la série 1100, la plupart des unités périphériques et de communication développées pour celle-ci leur étant connectables.

Pour plus d'informations cerclé 59

LE SILENCE EN COULEURS

S
i
b
y
e

Sans beaucoup faire de bruit, l'OKIMATE 20 fait beaucoup parler d'elle ! Les professionnels comme les amateurs de la micro seront fous de cette mini imprimante, dernière merveille d'OKI. Silencieuse, super compacte, compatible IBM PC, l'OKIMATE 20 imprime jusqu'à 100 nuances différentes. OKIMATE 20 deviendra vite votre préférée pour un prix incroyable de moins de 4 000 F. OKIMATE 20, distribuée en France par METROLOGIE.



...tion. It can create more than 100 shades by mixing colors like a painter. Let OKIMATE show you how. Print Color Demo?

OKIMATE 20
METROLOGIE

L'INFORMATIQUE BIEN MESURÉE



Archivage sur disque optique

Développé par la société MC2, Zibra 1 est un système d'archivage électronique sur disque optique numérique Gigadisc, fonctionnant sous Unix System V. Composé essentiellement d'un ordinateur de contrôle et d'indexation (CPU 68000), d'une unité de contrôle image, d'un analyseur A4, de l'unité Gigadisc et d'un écran haute définition (1 728 x 240 pixels), il est

disponible en version mono-poste ou multiposte.

En configuration « stockage simple », le Zibra 1 gère de 20 000 à 80 000 documents en ligne, tandis que l'adjonction d'une unité « Juke Box » de 100 disques lui permet d'accéder à 4 millions de documents A4.

L'édition est réalisée sur imprimante laser, et la consultation locale ou à distance est possible grâce à un serveur de télécopie automatique.

Pour plus d'informations cercliez 48



« RAMovable »

Destiné aux ingénieurs, techniciens et étudiants, le Sharp PC 1450 combine les fonctions d'un calculateur scientifique de poche à celles d'un micro-ordinateur programmable en Basic. Sa mémoire vive est constituée de modules de 2, 4, 8 ou 16 Ko au format carte de crédit, sauvegardés par pile et venant se fixer au dos de

la machine. Equipé d'une interface RS 232 TTL, le PC 1450 autorise la connexion avec une imprimante ou un ordinateur pour l'édition ou l'échange de données.

Il est commercialisé par S.B.M. avec une carte RAM 4 Ko, un étui rigide, un jeu de piles et son manuel d'utilisation, au prix d'environ 2 000 F.

Pour plus d'informations cercliez 49

Le petit Bondwell

Contrairement à ses grands frères transportables, le Bondwell Modèle 2 est un micro-ordinateur alimenté par batterie et équipé d'un afficheur à cristaux liquides rabattable pour le transport.

Conçu autour d'un Z 80 L associé à 64 Ko de RAM, il fonctionne sous CP/M 2.2 et dispose d'une unité de disquettes 3" 1/2 intégrée d'une capacité de 360 Ko.

Son prix de 14 979 F TTC inclut les logiciels de Micro-pro ainsi que les utilitaires Scheduler Plus et System Utility Program. Il est distribué par la société Serepe.

Pour plus d'informations cercliez 50

SPECIFICATIONS TECHNIQUES

Microprocesseur : Z80 L à 2 MHz.

RAM : 64 Ko + 16 Ko vidéo.

ROM : 4 Ko.

Clavier : Qwerty 69 touches, 16 touches de fonction.

Affichage : écran LCD repliable ; mode texte : 25 x 80 caractères ; mode graphique : 640 x 200 pixels.

Mémoires de masse : une unité de disquettes 3" 1/2 de 360 Ko, drives externes en option.

Système d'exploitation : CP/M 2.2

Entrées/sorties : un port RS 232 C, un port parallèle Centronics, un port d'extension (RAM, ROM ou modem), un connecteur pour drives externes.

Logiciels : livrés en standard : System Utility programme, Scheduler Plus, Wordstar, Mailmerge, Datastar, Reportstar, Calcstar.

Alimentation : batterie rechargeable incorporée d'une autonomie de 8 heures ou adaptateur secteur.

Mono ou multiposte

Le groupe français Start Informatique présente une machine entièrement compatible IBM PC/XT intégrant une carte unité centrale pouvant supporter 512 Ko de RAM, et deux unités de disquettes 5" 1/4 de 720 Ko.

Le PC Start gère également des disques durs jusqu'à 30 Mo, avec dérouleur de bande optionnel de 20 Mo. Il opère sous les systèmes d'exploitation MS-DOS et CP-M 86 ainsi que SMC Basic qui le rend compatible avec tous les systèmes multipostes Start.

Bénéficiant de l'émulation VIP 7700 (Bull), il est disponible au prix de 23 980 F HT, le coût de l'extension à 512 Ko RAM étant de 6 080 F HT.

Pour plus d'informations cercliez 75

Portable sous CP/M

Avec 128 Ko de mémoire vive et un disque dur de 10 Mo, le modèle 16 constitue le haut de gamme des micro-ordinateurs transportables 8 bits de Bondwell. Il fonctionne sous la version 3.0 du système d'exploitation CP-M, comporte un modem 300 bauds interne ainsi qu'une interface vidéo pour moniteur externe.

Le Bondwell 16 est distribué au prix de 34 987 F TTC par la société Serepe, accompagné de la gamme des logiciels Micropo et de 3 utilitaires.

SPECIFICATIONS TECHNIQUES

Microprocesseur : Z 80 A à 4 MHz.

RAM : 128 Ko.

ROM : 4 Ko.

Clavier : Qwerty ou Azerty, pavé numérique déporté, 10 touches de fonction.

Affichage : écran 9" ambre intégré, 25 x 80 caractères. Caractères graphique, vidéo normale/inversée.

Mémoires de masse : une unité de disquettes 5" 1/4 de 360 Ko et un disque dur Winchester de 10 Mo.

Système d'exploitation : CP/M 3.0.

Entrées/sorties : un port RS 232 C, un port parallèle, modem 300 bauds incorporé, interface vidéo.

Logiciels : fournis en standard : programme de communication, System Utility Program, Speech, Wordstar, Mailmerge, Calcstar, Datastar et Reportstar.

Pour plus d'informations cercliez 54

LASER SUPER PCXT



**LASER
SUPER
PCXT**
9.990 F.T.T.C.



**LASER
SUPER PCXT 2**
14.980 F.T.T.C.



**LASER
SUPER PCXT 3**
avec disque dur 20 Mo
28.980 F.T.T.C.



**LASER
SUPER
PCXT
TURBO**



TOUJOURS UNE LONGUEUR D'AVANCE !



VIDEO TECHNOLOGIE FRANCE

19, rue Luisant - 91310 Montlhéry
Tél. (6)901.93.40 - Télex : 692 169 F

Documentation technique et liste des concessionnaires, sur demande.

SERVICE-LECTEURS N° 166

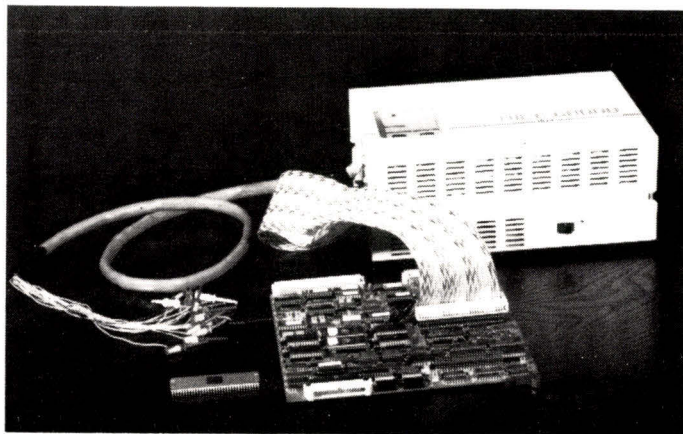

Développement sur 68000

Conçu pour effectuer l'émulation des microprocesseurs Motorola 68000, 68008 et 68010, le Dice 68000 reprend les principales caractéristiques des systèmes Dux destinés aux Z 80b, 6502, 8086/8088, etc., tout en présentant certaines particularités telles un « debugger » symbolique,

deux ports série et la possibilité d'organisation des mémoires de développement. Sa mémoire d'émulation de 128 Ko est extensible à 384 Ko, et il bénéficie de divers de communications pour Vax, IBM PC, PDS, MDS, Unix, CP/M, etc.

Le Dice 68000 est distribué par la société *Générim* au prix de 62 500 F HT.

Pour plus d'informations cercliez 39

Vienna compatible AT

Northern Telecom Data Systems annonce la commercialisation de son micro-ordinateur compatible IBM PC/AT, le *Vienna Advance Office Computer*.

Elaboré autour du microprocesseur Intel 80286, il bénéficie de 512 Ko à 7 Mo de RAM et supporte jusqu'à 5 postes de travail sous Xenix. Il intègre une unité de disquettes de 1,2 Mo, un disque fixe dont la capacité peut atteindre 64 Mo (MS-DOS) ou 240 Mo (Xenix), et offre le choix entre trois écrans de visualisation dont le moniteur haute résolution (800 x 420 pixels) commun à toute la famille Vienna. L'AOC dispose en outre d'une unité de sauvegarde sur cartouche de 20 ou 60 Mo.

Son prix est de 48 000 HT pour une configuration incluant un disque fixe de 20 Mo, une voie série et une voie parallèle.

Pour plus d'informations cercliez 40

Multiprocesseur

Informatique Système TéléCom présente l'ITSC Série 100, un système modulaire capable de gérer 16 postes de travail 8 bits (Z 80 A, CP/M 80) ou 16 bits (8086, iAPX 186 + Z 80, CP/M 86) dotés de leurs propres ressources. L'ensemble est contrôlé par un processeur de service (Z 80 A) dans lequel s'exécute le moniteur multitâche DPCOS 3.0, et fonctionnant sous CP/M 80 ou CP/M Plus pour l'accès aux ressources communes : disques durs Cynthia jusqu'à 240 Mo en ligne, disquettes 5"1/4 (640 Ko) ou 8" compatibles 3740 (600/1200 Ko), imprimantes série ou parallèle, etc. Le Concurrent PC Attachment est une configuration particulière utilisant des IBM PC/XT comme postes de travail. Le processeur de service agit alors en tant que serveur de fichiers, ou encore en tant que système possédant un réseau local attaché (cas ou les postes sont hétérogènes).

Pour plus d'informations cercliez 74

Compatibilité et ergonomie

Mettant à profit son expérience dans le domaine des machines à écrire professionnelles, *Triumph Adler* porte ses efforts, avec les nouveaux modèles de la gamme *Alphatronic*, sur le confort d'utilisation, que ce soit du point de vue du clavier muni d'un repose-mains, ou de celui de l'écran anti-reflets orientable et affichant des caractères de grandes dimensions.

Référencés P 50 ou P 60 selon leur capacité en mémoire de masse, ils sont orchestrés par un microprocesseur Intel 80186 et disposent de 128 Ko de RAM en standard.

Leurs prix sont de 24 950 F HT (P 50) et de 42 000 F HT (P 60, disque dur de 12,5 Mo) en version disquettes de 360 Ko.

Pour plus d'informations cercliez 38

SPECIFICATIONS TECHNIQUES

Microprocesseur : Intel 80186 à 6 MHz.

RAM : 256 Ko extensible à 512 Ko.

Clavier : Azerty accentué, pavés numérique et de gestion du curseur séparés, 18 touches de fonction programmables, touche « hard copy ».

Affichage : écran monochrome 12" ambre; mode texte : 25 x 80 caractères; mode graphique : 640 x 400 pixels; écran couleur optionnel.

Mémoires de masse : P 50 : 2 unités de disquettes 5"1/4 de 360 Ko (P 50-1) ou 720 Ko (P 50-2); P 60 : une unité de disque dur 5" 1/4 de 12,5 Mo et une unité de disquettes 360 (P 60-1) ou 720 Ko (P 60-2).

Système d'exploitation : MS-DOS 2.11 français.

Entrées/sorties : RS 232 C (V24), parallèle Centronics; 4 (P 50) ou 3 (P 60) slots d'extension compatibles.

Langages : GW Basic, Microfocus Cobol, Assembleur en option.

Logiciels : sous MS-Dos.



Tektronix et l'I.A.O.

Parmi l'ensemble de solutions proposées par *Tektronix*, associant ingénierie assistée par ordinateur et test, la Tekstation AT est un poste de travail élaboré autour du micro-ordinateur PC-AT d'IBM et pouvant exploiter les systèmes PC-DOS et Unix (Berkeley 4.2) simultanément avec une base de données répartie.

Bénéficiant d'un second processeur 32 bits sous Unix et de 2 Mo de mémoire centrale, la Tekstation est

équipée d'une souris à 9 boutons et gère des disques fixes internes de 85, 140 ou 280 Mo en plus de l'unité de disquettes de 1 Mo.

Ainsi, il est possible de travailler sur les outils I.A.O. CAE 2000 (saisie, vérification, implantation, test, mesure) et sur les logiciels compatibles IBM (Lotus, dBase II, etc.) avec la possibilité de partage des données entre les deux systèmes d'exploitation.

Pour plus d'informations cercliez 41

Votre table numérique vous fait-elle gagner du temps ?

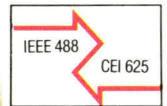

PM 8154 Philips... l'intelligence programmée en six couleurs

Vous, ingénieur, homme d'affaires, gestionnaire, appréciez certainement le fait qu'un graphique véhicule davantage d'informations que des mètres et des mètres de papier remplis de chiffres. Votre puissant ordinateur, associé à notre table traçante, produira pour vous ces graphiques en vous évitant de gaspiller votre intelligence et de

perdre votre temps à de longues heures de programmation complexe. Sa programmation est simple, chaque fonction est définie par 1 ou 2 caractères ASCII. Grâce à sa mémoire d'entrée de 2 Koctets, elle libère rapidement votre ordinateur pour d'autres tâches. Deux interfaces sont disponibles :

IEEE-488/CEI-625
ou V24 RS232C.
Un dérouleur de diagramme (en option) accroît ses possibilités graphiques.

Philips Science et industrie Division de la S.A. PHILIPS INDUSTRIELLE ET COMMERCIALE, 105, rue de Paris, B.P. 62, 93002 BOBIGNY CEDEX - (1) 830.11.11 - 210 290 Induphi.



Mesure



Un scanner portable

Le Microtek MS 200, dont la commercialisation est assurée par *ISTC*, est un scanner capable d'analyser en 20 secondes un document de format maximum 216 x 610 mm, aussi bien en mode texte et graphique, qu'en demi-tons ou mixte, avec une définition de 8 points au millimètre. Les diverses interfaces qu'il peut recevoir (parallèle, TTL, RS 232 C, etc.) le rendent compatible avec la plupart des micro-ordinateurs tels IBM PC ou Apple II. Il pèse 7,3 kg pour un encombrement de 38 x 11 x 44 cm.

Pour plus d'informations cerclé 21

Carte graphique haute résolution

Graftek commercialise au prix de 55 000 F une carte graphique pour les processeurs QBUS de Digital Equipment. Cette carte haute résolution (768 x 586) compatible QBUS et UNIBUS est pilotée par un Motorola 68000 et comporte une RAM de 512 Ko. Ses deux ports série permettent la gestion d'un clavier (qui émule le mode VT100 compatible VDU) ou d'une table traçante, ainsi que la copie d'écran. Texte et graphisme sont stockés séparément pour passer instantanément de l'un à l'autre, ou pour les mixer. En outre, une interface DMA assure une géné-

ration graphique à haute vitesse ne faisant pratiquement pas travailler l'unité centrale QBUS.

Pour plus d'informations cerclé 22

Mécanisme Tracker-Ball

La firme britannique *MEDL* met à la disposition des concepteurs OEM un mécanisme Tracker-Ball RB2S de précision, qui génère 200 impulsions par tour de boule en X ou Y. Le poids de cet ensemble est de 550 g. La boule, dont le diamètre est de 57 mm, peut être fournie en quatre couleurs au choix (noir, brun, jaune ou blanc) et nécessite une force tangentielle de 30 g pour sa mise en rotation.

Pour plus d'informations cerclé 23

Disquettes IBM sur Apricot

Le lecteur de disquettes XF 800 de T21 permet aux micro-ordinateurs de la gamme Apricot d'utiliser directement les disquettes IBM 5 1/4 sous MS.DOS 2.11. Sa capacité de 360 Ko à 800 Ko vient en plus des capacités existantes. Il est commercialisé par T21 avec sa carte contrôleur au prix de 7 850 F HT.

Pour plus d'informations cerclé 24 



Machine à écrire et imprimante de poche

La Sharp PA 3260 a en apparence tout d'une machine à écrire à marguerite : clavier Azerty, afficheur à cristaux liquides 16 caractères, correction automatique des fautes de frappe, centrage, justification à droite, soulignement, gras, tabulation simple ou décimale.

Son poids de 3,2 kg, son encombrement très réduit et son alimentation sur secteur ou accu rechargeable la rendent en fait totalement autonome.

De plus, elle peut être connectée directement à un micro-ordinateur par une interface RS 232 C, ce qui la transforme en imprimante qualité courrier.

Sharp commercialise également au prix public d'environ 1 500 F l'imprimante thermique CE 129P, dont l'alimentation est assurée indifféremment par piles ou secteur. Elle utilise un papier de 58 mm de largeur et édite des lignes de 24 caractères à la vitesse de 19 cps. Il est possible de la relier à un magnétophone à cassettes.

Pour plus d'informations cerclé 26

Imprimante économique

La Facit 4509, commercialisée au prix de 4 950 F HT, est un modèle compatible IBM PC qui répond également au jeu de commandes Epson RX 80, avec un débit de 60 lignes/mn en mode texte ou graphique. Sa tête matricielle a une durée de vie de 100 000 000 de caractères.

Pour plus d'informations cerclé 25

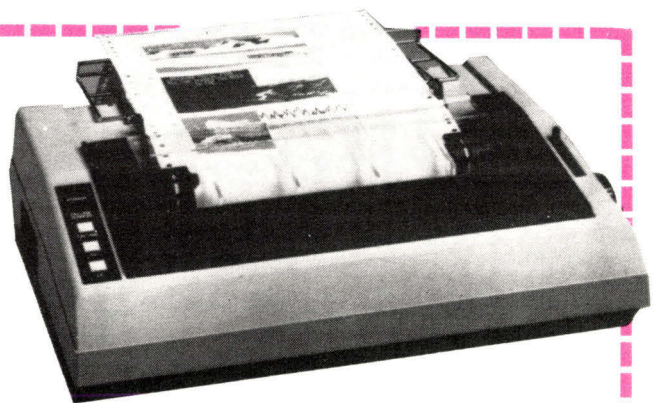

LA MAÎTRISE TECHNOLOGIQUE

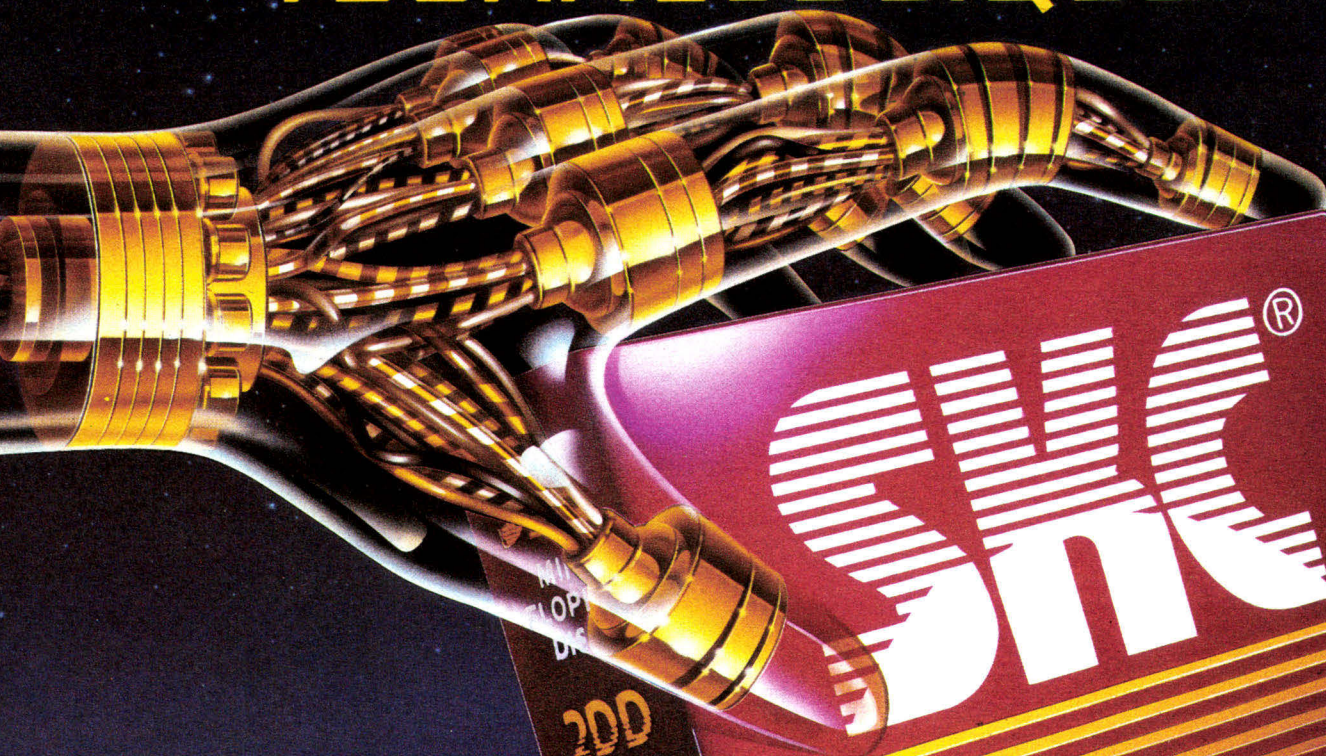

SKC

MD
2DD

SKC[®]

MINI FLOPPY DISK

DOUBLE SIDE
DOUBLE DENSITY
SOFT SECTOR
5 1/4 INCH 96TPI

MD2DD

10

SUNNYONG

SKC[®]

S.K.C., un des grands leaders mondiaux de la technologie des disquettes pour micro-ordinateurs.

Son objectif : faire plus pour répondre au défi du futur.

S.K.C. intègre et maîtrise la totalité du processus de fabrication de ses disquettes. Chaque

disquette S.K.C. est certifiée 100% sans erreur et sa durée d'utilisation garantie 5 ans.

S.K.C. s'est engagé sur la voie de l'abaissement du coût des disquettes pour micro-ordinateurs.

S.K.C. : plus, à prix moindre.



Terminaux graphiques multilingues

Crel-Industries, filiale de Dattel, vient de mettre au point une gamme de terminaux haute définition adaptés aux exigences du traitement multilingue, architecturés autour d'un processeur graphique NEC et d'un Z 80 A. Trois modèles sont d'ores et déjà commercialisés, qui garantissent à la fois les fonctions graphiques et le traitement de texte :

- le Scribel, basé sur l'écriture latine des langues européennes, assure également l'écriture grecque, l'alphabet cyrillique russe, ainsi que la symbolique mathématique et technique ;
- le Calame, arabo-latin, assure l'écriture arabo-farsi-

urdu ; intégralement voyellable, il permet le choix du sens d'écriture et la sélection automatique des formes en fonction du contexte ;

- le Qi Lin, spécialement adapté pour la République populaire de Chine, comporte 7 463 idéogrammes ainsi que 828 caractères latins, cyrilliques, grecs, katakana, hiragana, bopomofo, etc. La saisie est assurée par la méthode des quatre coins, ou par celle développée par Crel-France. Ce terminal est doté d'un écran haute définition 1 024 x 600 points.

Les prix HT de ces terminaux sont respectivement de 23 000 F pour le Scribel, 25 000 F pour le Calame et 36 800 F pour le Qi Lin.

Pour plus d'informations cerchez 18

Lecteurs de codes-barres industriels

Intermec propose une gamme complète de lecteurs de codes-barres à laser, dont les prix s'échelonnent entre 75 000 et 95 000 F HT. Cette série à usage industriel se compose de quatre modèles : 2700, 2701, 2702 et 2703, ce dernier étant spécialement destiné à l'industrie automobile. Leur capacité d'autodiscrimination permet de lire des codes de types différents sans discontinuité. La vitesse de lecture très élevée des modèles 2700 et 2701 assure la lecture de codes apposés sur des objets en déplacement rapide, jusqu'à 3,5 m/s (chariots ou chaînes). Les 2702 et 2703 opèrent une lecture multidirectionnelle.

Pour plus d'informations cerchez 19



Jeu de cartes...

La *Commande Electronique* propose toute une série de cartes :

- carte graphique 16 couleurs STB pour Framework, assurant également la haute résolution monochrome (6 000 F HT) ;
- carte mémoire 384 Ko (1 300 F HT sans chip, ou 3 000 F HT équipée) ;
- carte PCOX 3278 compatible 100 % IRMA (13 000 F HT) ;
- carte réseau Ethernet 3 com demi-longueur, compatible PC-net ; ainsi qu'une sauvegarde à cartouche MT25 pour IBM XT, sans carte additionnelle (16 200 F HT).

Pour plus d'informations cerchez 20

TÉLEX

Décision Data Computer commercialise pour moins de 100 000 F une imprimante 600 lpm compatible avec les systèmes IBM 34, 36 et 38.

AK Electronique annonce une gamme complète d'effaceurs de mémoire, comportant des modèles de 6, 12, 30, 60, 360 et 520 mémoires, ces deux derniers particulièrement destinés aux semi-conducteurs en barrettes et aux Wafers.

Olympia annonce une baisse de près de 11 % sur le prix de ses imprimantes à marguerite : la ESW 3 000 K est désormais proposée au prix de 13 800 F HT, alors que la ESW 1000 est maintenant disponible à 5 450 F HT au lieu de 5 800 F.

Connect Data propose une gamme de commutateurs de jonction AB permettant de relier une porte commune à deux, trois ou quatre portes de sortie. La solution croisée est également possible.

La Secrétairerie propose deux produits pour IBM AT : des RAM 128 Ko dynamiques (à monter sur la carte mère) de Mostek, TI, Siemens et OKI, ainsi que les disques durs ST 225 Seagate 20 Mo (également disponibles pour PC et XT).

Coserm assure la commercialisation des lecteurs de cassettes anglais Gemini Systems. La série 100, qui comporte les versions 800 et 1600 BPI, vise essentiellement le marché OEM.

P.C.B.I. propose le Paper Matic 100, un nouveau système de distribution automatique feuille à feuille, monobac, au prix de 4 500 F HT.

Yrel commercialise les terminaux ergonomiques à écran monochrome 14" orientable de Esprit Systems. Le 6115, compatible DEC VT 52 et ANSI X3.64, est proposé au prix OEM de 6 000 F HT. Le 6515 assure, en outre, les compatibilités DEC VT 100, 101, 102 et 220, pour un prix OEM de 8 000 F HT. Tous deux ont un clavier Azerty ou Qwerty détachable et des touches programmables.

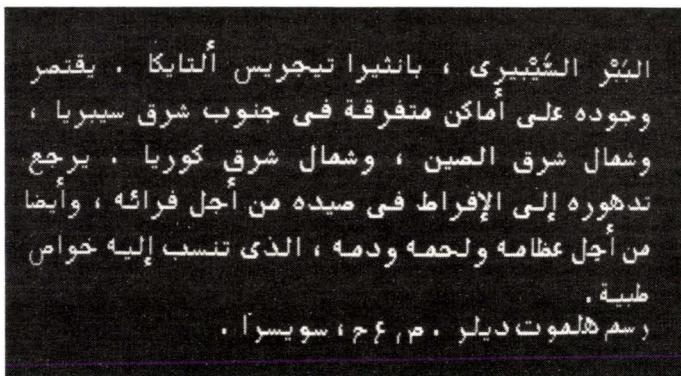

MA PUB EN 6 COULEURS!

COULEURS

Oui, 6 belles couleurs, voilà ce que vous proposez mes feutres sélectionnés automatiquement sur le barillet.

Mais en plus, j'offre 6 feutres en réserve, soit 12 couleurs en tout, de quoi réaliser les plans et graphiques les plus sophistiqués, sur papier aussi bien que sur films transparents, en format A3 ou A4. Astuce pour économiser les feutres : ils se reboûchent automatiquement.

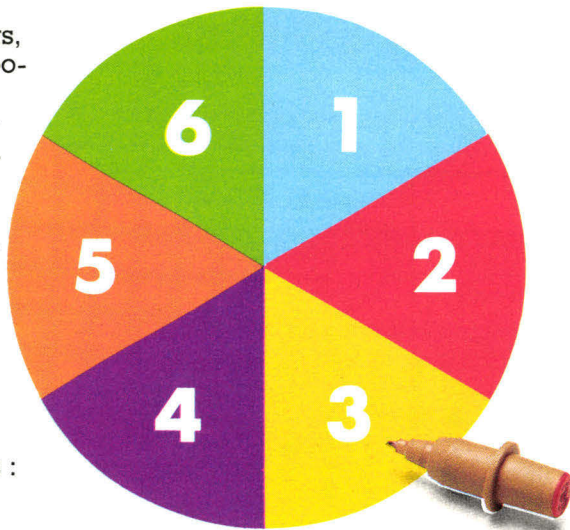

PERFORMANCES

VITESSE



PRÉCISION : 1/10° mm.



RAPPORT QUALITÉ/PRIX

Alors là, je suis vraiment imbattable.

Sans me vanter, je suis la table traçante professionnelle idéale.

Si vous voulez en savoir plus, venez me voir, je vous ferai un dessin.

Sweet.P

Je suis distribuée par Technology Resources 114, rue Marius-Aufan, 92300 Levallois-Perret Téléphone (1) 47.57.31.33 Télécopie (1) 47.57.98.67

A Lyon : Téléphone 72.33.14.14 Télécopie 72.33.66.31

A Toulouse : Téléphone 61.22.91.41 Télécopie 61.23.56.38

Vous avez vu l'impact!



Sweet.P

- H-P 7470®
- H-P 7475®
- LOTUS 1,2,3®
- pfs GRAPH®
- AUTOCAD®
- CIVIL SOFT®
- CHART MASTER®
- BPS®
- ETC ...

COMPATIBILITÉ

J'ai deux interfaces en standard : Série et Parallèle. Mais je fais mieux : je suis compatible H-P 7475® et H-P 7470®.

Je reconnais aussi les langages de programmation HP-GL et SP-GL. Et bien sûr, j'accepte tous les grands logiciels graphiques pour vous permettre d'exécuter les images les plus compliquées.



Dominio & Kichum

MICRO digest

PÉRIPHÉRIQUES

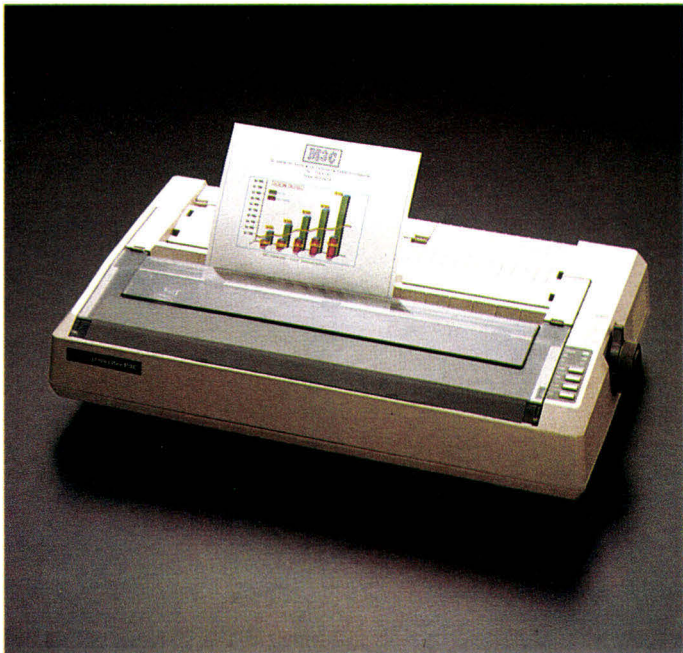

Imprimantes NEC compatibles IBM PC

Les imprimantes NEC Pinwriter P2C et P3C, distribuées par M3C aux prix respectifs de 7 650 et 9 995 F HT sans interface, sont des matricielles bidirectionnelles optimisées de 80 et 132 colonnes qui assurent l'impression en 7 couleurs. Total-

ment compatibles IBM PC/XT, leur vitesse est de 180 cps en listing ou 40 à 105 cps en courrier, et elles acceptent toutes les alimentations papier. La P5 est une version à haut rendement qui assure l'impression à 264 ou 88 cps selon le mode. Son prix est de 14 500 F HT avec interface.

Pour plus d'informations cerchez 10

Impression de tickets



Les mécanismes d'imprimante matriciels bidirectionnels Hengstler DP-83 autorisent l'édition de tickets avec des caractères alphanumériques et semi-graphiques, en bicolore sur papier ordinaire. Le DP-832 est un 22 colonnes opérant à la vitesse de 66 cps. Le DP-834 est un 40 colonnes qui travaille à 80 cps. Leurs prix respectifs est de 710 et 1 000 F HT. Ils doivent être commandés par la carte d'interface parallèle BD-83-12, dont le prix est de 860 F HT. Un enrouleur automatique de papier et un massicot sont, en outre, prévus comme accessoires.

Pour plus d'informations cerchez 11

Imprimez les pages du Minitel

L'imprimante SG-10 Minitel, proposée par Hengstler au prix de 5 650 F HT, permet la recopie d'une page alphanumérique de Minitel en 9 secondes, ou 25 secondes en graphique. Compatible PC et munie d'une interface parallèle, elle peut être pilotée directement par un serveur en mode transparent, sur 80 ou 136 col, à la vitesse de 120 cps.

Hengstler commercialise également l'imprimante ther-



mique 80 colonnes ST-80, 60 cps, dont le prix est de 2 500 F TTC.

Pour plus d'informations cerchez 12

Jasmin pour Oric 1/Atmos et Sinclair

Le lecteur Jasmin 2 est un modèle 3" double face dont la capacité adressable est de 357 Ko. Il est commercialisé par Tran au prix public de 3 150 F avec son T-DOS et les logiciels « Repertory » et « Fich ».

L'imprimante matricielle Jasmin-Printer, qui comporte les interfaces parallèles Centronics et série, est proposée à 2 690 F. Elle peut, en outre, recevoir un système d'entraînement à picots pour 350 F.

La famille Jasmin vient également de s'agrandir avec le QL-DRIVE, lecteur 3" 1/2 pour Sinclair QL. Sa capacité de 500 Ko non formatés sera ultérieurement portée à 1 Mo.

Pour plus d'informations cerchez 17

Nouveau lecteur de disquette 3",
double têtes, double faces
500 K*octets
directement adressables
sans retourner la disquette

LA PUISSANCE NOUVELLE
POUR ORIC 1 ET ATMOS

FABULEUX

"BRAIN-TRUST" 4490 F ttc

- Puissant mais facile d'emploi, regroupant les fameux logiciels :
- * Traitement de texte accentuation française : EASYTEXT
 - * Gestion de fiches à accès multi-critères : MULTI-FICH
 - * Tableur électronique puissant et rapide : JASMIN-CALC
 - * Et le fabuleux JASMIN 2 en Prime



NOS LOGICIELS

JASMIN EASYTEXT	590 F	ORIGRAPH	350 F
JASMIN MULTI-FICH	590 F	LE REBELLE	219 F
ASSEMBLEUR	490 F	LES CONQUERANTS	219 F
MATHEGRAPH 3 D	390 F	LOGO-GRAPH	390 F
JASMIN-CALC	590 F	JASMIN-FORTH	790 F

JASMIN 2	3490 F
LECTEUR SUPPLEMENTAIRE	2490 F
DUO	5980 F
JASMIN-PRINTER	2690 F
ENTRAINEMENT A PICOT	350 F
CABLE DE LIAISON	160 F
DISQUETTE VIERGE	70 F
DISQUETTE VIERGE par 10	650 F
AMPLIBUS	390 F
LIVRE TDOS	150 F
LIVRE ELECTRONIQUE	110 F

NOUVEAU !

JASMITEL : Enfin, grâce au lecteur de disquette JASMIN, un programme simule un MINITEL avec l'intermédiaire d'un modem type DIGITELEC. Il vous est possible, sans minitel, d'entrer directement en conversation avec les différents serveurs, de mettre en mémoire de masse JASMIN les données qui vous sont proposées et vous pourrez ultérieurement rappeler sans payer de taxe, tout ce qui aura été enregistré en mémoire.

690 F

L'Ergonomie du programme est remarquable et les utilisateurs professionnels vont faire bon accueil à ce système d'un prix très étudié.

COBRASOFT

Meurtre à grande vitesse	1815 Napoléon
219 F	219 F
Pin-Ball + Challenger	Hyper-Space + Durendal
219 F	219 F
Mots croisés + Jeux de lettres	Tool-Kit
219 F	299 F

JASMIN-CALC (ATMOS), en langage machine, qui possède les fonctions classiques des Tableurs, mais avec un plus constitué par des fenêtres à l'écran pour les fonctions, et une fonction particulière pour les éditions de factures. Fonctionne uniquement pour ATMOS.

590 F

LES TROIS LOGICIELS : EASYTEXT - MULTIFICH et JASMIN-CALC - **1390 F ttc** - ou DEUX au choix - **990 F ttc**

Offrez-vous DE SUITE votre JASMIN et payez le solde à CREDIT dans 3 mois

<p>Ens. K à la commande</p> <p>3990 F ttc 90 F + port</p> <p>JASMIN 2 + et 15 mensualités de :</p> <p>Livre TDOS + 1 LOGICIEL au choix 325,85 F</p> <p>Coût total du crédit + DMI 987,75 F</p>	<p>Ens. L à la commande</p> <p>4390 F ttc 190 F + port</p> <p>JASMIN 2 + et 21 mensualités de :</p> <p>Livre TDOS + 2 LOGICIELS au choix 263,39 F</p> <p>Coût total du crédit + DMI 1331,19 F</p>	<p>Ens. M à la commande</p> <p>4490 F ttc 190 F + port</p> <p>BRAIN-TRUST et 15 mensualités de : 356,09 F</p> <p>Coût total du crédit + DMI 1041,35 F</p>	<p>DIVERS</p> <p>Si vous prenez une des offres spéciales + JASMIN-PRINTER, celle-ci vous est offerte à 2350 F ttc</p>
--	---	--	---

Spécialistes

- 75012 PARIS VISMO 338.60.00
- 13014 MOSSE ILC 91.98.80.72
- 14200 L'IMPULSION 31.03.33.88
- 26500 ECA ELECTRONIQUE 75.43.13.38
- 31000 MICRO DIFFUSION 61.22.81.17
- 33800 SON VIDEO 2000 56.92.91.78
- 38000 CHABERT 76.46.62.73
- 57100 ELECTRONIC CENTER 82.53.86.60
- 59300 DYNAMIC HIFI 27.30.20.04
- 59650 MICROPUCE 20.47.18.57
- 67150 FRISTCH ETS 88.98.03.51
- 69001 ORDIELEC ORDINASELF 78.28.23.07
- 69007 J.C.R LYON COMPUTER 78.61.16.39
- 78000 MICTEL 30.21.75.01
- 94300 ORIDVIEL 1/328.22.06



Demandez notre catalogue détaillé.

Taux TEG 24,90%. Pour tout renseignement téléphonez au 94.21.19.68 Monsieur FOLGOAS

BON DE COMMANDE à recopier et à envoyer :

T.R.A.N. sarl. - 53, impasse Blériot
83130 LA GARDE - Tél : (94) 21.19.68

Nom :
Adresse :
Code Postal : Ville
Date : Tél.

Forfait de Port Express en France : 80 F TTC

Désignation	Quantité	Px unit. TTC	Mt. TTC

Ci-joint un chèque :
que vous n'encaisserez qu'à l'expédition de l'appareil



Quatre en un

Le terminal voix/données VDT 3500 de **Thomson CFS Téléphone** constitue la synthèse de plusieurs équipements : il possède non seulement les fonctions d'un poste téléphonique haut de gamme : agenda électronique, mise en garde, mains-libres, numérotation décimale ou à fréquence vocale, etc., mais aussi celles d'un terminal Minitel ou télé-informatique (jusqu'à 8 protocoles de connexion différents). Il comporte par ailleurs 2 modems aux normes V21 et V23. Composé d'un ensemble monobloc intégrant un moniteur de visualisation 80 colonnes, un clavier Azerty avec pavé de numérotation, un haut-parleur et un microphone, le VDT 3500 dispose d'un éditeur de textes autorisant la copie d'écran, le fenêtrage entre composition et dialogue avec le serveur, etc. Son prix est de 13 500 F.H.T. Pour plus d'informations cercliez 68

L'appel du 18 juin

L'augmentation sans précédent des appels télématiques transmis notamment par le réseau Transpac a provoqué le 18 juin dernier un encombrement de plusieurs commutateurs, générant divers incidents qui ont gravement détérioré la qualité du service. La D.G.T. a donc pris la décision de limiter les accès aux services « kiosque » (grand public) et de conseiller aux abonnés professionnels de reporter leurs appels aux heures creuses. De plus, des équipes ont été mises en place pour pallier les défauts des logiciels et accélérer les extensions du réseau déjà programmées.

Coincidence ? Ce même 18 juin, Jean-Claude Merlin, directeur du programme Télétel, et Pierre Carrigue, chef du Service du développement commercial et de la promotion) inauguraient Télétel Service, dont la double vocation est d'une part de fournir un service de renseignements personnalisés sur

Télétel, d'autre part de préparer des dossiers d'informations thématiques.

Pour plus d'informations cercliez 66



L'IBM PC communique

Destinée aux micro-ordinateurs IBM-PC et compatibles, la carte KX Tel est un modem conforme aux standards français (agrément en cours), fonctionnant à des vitesses de 300 bauds en full duplex, 1 200 bauds en half duplex (communication entre systèmes) ou 1 200/75 bauds réversibles.

Le logiciel fourni affiche en permanence des menus déroulants pour la configura-

tion, l'appel automatique et la sauvegarde de pages de consultation.

Equipée d'un haut-parleur de contrôle, la carte KX Tel est commercialisée au prix de 6 500 F.H.T. par la société *Kortex International*.

Pour plus d'informations cercliez 67

Périphérie du Minitel

Décidée à affirmer sa présence sur le marché des « robots télématiques », la société *Sofrel* propose une gamme complète de périphériques pour Minitel baptisée *Sofrel VX*.



Automatisation

Parmi eux, le modèle VX 10 assure, selon les versions, les fonctions d'appel et de connexion automati-

ques (jusqu'à 80 services), de répertoire téléphonique, de télémessagerie (mémorisation de 30 pages-écran) et enfin de frontal télématique lorsqu'il est relié à un IBM PC ou compatible.

Les prix s'échelonnent de 1980 à 4 500 F.H.T.



Copie d'écran

Le boîtier VX 30 effectue la sauvegarde de pages Vidéotex sur magnétophone à cassettes, ainsi que leur copie sur écran de télévision couleur (Péritel), sur télécopieur de grande diffusion (Tégéfax) ou encore sur imprimante série ou parallèle.

Relié au Minitel par la prise DIN 5 broches, il peut, comme le VX 10, gérer le bus multi-protocole permettant de connecter en chaîne différents périphériques. Son prix est de 2 860 F.H.T.

Pour plus d'informations cercliez 69

Radio-télématique

Les sociétés *Seinep* et *Mé-tavidéotex* ont organisé le 19 juillet en Picardie un rallye télématique pour la présentation à la presse de la première messagerie « radiovidéotex » : chaque participant était amené, à bord d'une Citroën CX 22 TRS, à découvrir les étapes successives grâce à un terminal de poche permettant d'interroger un centre serveur (Goupil G4) et de répondre aux différentes questions posées.

Le système Radiotex de transmission de données par voie radio a pour avantage de ne pas encombrer la fréquence utilisée, contrairement à la phonie. Par ailleurs, les messages émis en dehors d'une zone de couverture sont mémorisés jus-



qu'à ce que leurs destinataires en accusent réception.

En autorisant la communication à partir d'un terminal Minitel avec un véhicule en mouvement, Radiotex s'adresse particulièrement à

des utilisateurs professionnels tels les dépanneurs, transporteurs, etc.

Le prix d'achat d'un terminal MTM en version de base se situe aux alentours de 14 000 F H.T. (compter

8 000 F H.T. pour un radiotéléphone) et l'abonnement au service Radiotex revient à 450 F H.T./mois. Le prix de location mensuelle de l'équipement minimum et du service est de 1 300 F H.T.

Pour plus d'informations cercelez 71

Ante-serveur de grands systèmes

Fruit de la collaboration de Welect, de Créatel, de OGIP et de l'Ecole des mines d'Alès, le microserveur Welct W 800 devient ante-serveur des grands sites informatiques. Compatible avec les protocoles VIP 7760 et 3270, il gère en effet l'interface avec les logiciels de

PREMIERE LIGNE

CRÉEZ VOUS-MÊME

Yes you

OUI, VOUS POUVEZ

créer vraiment très vite
tous les logiciels dont
vous avez besoin et traiter
toutes les applications spécifiques.

**LE GÉNÉRATEUR
D'APPLICATIONS FRANÇAIS.**

SIMPLE

d'utilisation, **YES YOU CAN** assure la maintenance de vos programmes, mais vous pouvez aussi les améliorer et les rendre interactifs avec des applications nouvelles.

RAPIDE

avec **YES YOU CAN**, vous disposerez d'un moyen d'écriture efficace, rapidement assimilable et **PUISSANT**

gestion de transactions implantés sur Bull DPS 6 (DM6TP), DPS 7 (TDS) et IBM 43xx (CICS).

Développé autour de 2 microprocesseurs Z 80 dont l'un dédié aux communications, le W 800 comporte 8, 16 ou 24 portes et assure la gestion de disques durs jusqu'à 120 Mo, de disquettes 8" compatibles 3740 et d'une imprimante.

Elaborés par la société Systex, les progiciels vidéo-text permettent la composition et la distribution des pages, la constitution de bases de données, l'intégration de données informatiques et le développement d'un service de messagerie électronique.

Le prix du microserveur W 800 est de 100 000 F.H.T.
Pour plus d'informations cercliez 72

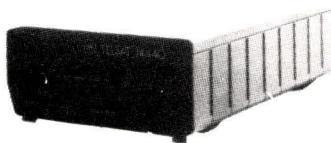

Modem haute vitesse

Le Telsat 14440 est un modem fonctionnant sur ligne spécialisée 4 fils en mode monocanal, bicanal ou multicanal jusqu'à 6 voies multiplexées.

Agréé par les P.T.T., il autorise un débit maximal de 14 400 bits/s avec des vitesses de repli de 9 600, 7 200 et 4 800 bits/s (conforme à l'Avis V 29). Ses fonctions essentielles de traitement du signal telles que codage, décodage, filtrage, modulation/démodulation et égalisation

automatique adaptative sont numérisées et assurées par des circuits L.S.I. et des microprocesseurs. Commercialisé par la société Satelcom au prix de 40 000 F.H.T., il se présente sous la forme d'un coffret pouvant être installé dans une armoire au standard 19", équipé en face avant d'un dispositif de commandes et de visualisation d'exploitation et de test.

Pour plus d'informations cercliez 73

Compatible Hayes

Arthware Ordinateurs introduit deux équipements pour la communication entre ordinateurs et la consultation de bases de données : le SmarTeam 102/202 est un

modem fonctionnant selon les Avis V21 (300 bps) et V23 (600 ou 1 200 bps) du CCITT, en mode half ou full duplex. Configurable avec un jeu de commandes compatibles Hayes, il utilise tous les logiciels conçus pour les modems de cette marque.

Equipé d'un dispositif d'appel et de réponse automatiques, d'un haut-parleur et de diodes, il est connectable à toute machine comportant un port RS 232 C.

Son prix est de 3 500 F.T.T.C. ModemPhone, 1 950 F.T.T.C., regroupe en un seul boîtier les fonctions d'un modem 300 bps (V 21, full duplex) ou 1 200/75 bps (V 23, half duplex), et celles d'un téléphone à mémoire.

Pour plus d'informations cercliez 76

VOS LOGICIELS!

CAN

YES YOU CAN

fonctionne sur micro-ordinateur IBM et compatibles.

La société Y.C. commercialise aussi des **PROGiciels** de comptabilité générale, de facturation et de paie.

Pour en savoir plus et connaître la liste de nos 300 points de vente, en France et en Belgique, appelez le :

47.23.72.24.

Y.C. 33, rue de Galilée - 75116 PARIS.

Microcolour. Un nom qui va nous en faire voir de toutes les couleurs.



De 4096 couleurs plus exactement! Largement de quoi satisfaire les plus exigeants.

Les terminaux MICROCOLOUR bénéficient d'une très haute définition. Sur leur écran de 14 pouces, vous pouvez afficher les graphiques les plus compliqués, les traits les plus fins.

Et la compatibilité des MICROCOLOUR est à la hauteur de leurs performances graphiques: DEC® VT220, 100, 50, TEKTRONIK® 4010 et 4014, DEC® Regis!

Avec leurs 16 fonctions programmables non volatiles et leur option reconnaissance tactile, les MICROCOLOUR seront vos meilleurs atouts pour la conception et l'exécution de plans.

Quant à la recopie d'écran sur imprimante à jet d'encre, elle donne des résultats d'une extrême précision, tout en couleurs!

*Distribué par Technology Resources,
114, rue Marius-Aufan. 92300
Levallois-Perret. Tél. (1) 47.57.31.33.*

*Télécopie (1) 47.57.98.67.
Télex 610 657.*

Lyon: Tél. 72.33.14.14.

Télécopie 72.33.66.31.

Toulouse: Tél. 61.22.91.41.

Télécopie 61.23.56.38.

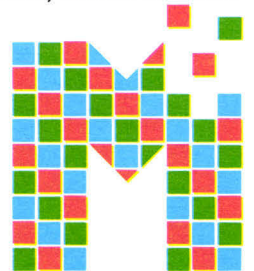

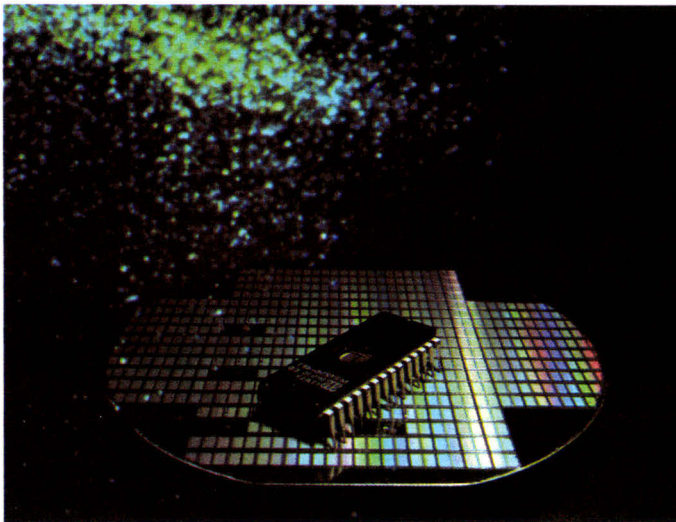

Doc. SGS

Une 256 K européenne

SGS, premier constructeur en Europe à produire des mémoires de grandes capacités, introduit sur le marché sa nouvelle EPROM de 256 Kbits : la M 27256.

De réalisation entièrement statique, elle utilise des règles de conception de

1,5 micron sur une puce de 20 mm². En outre, elle offre un temps d'accès de 200 ns et nécessite une seule alimentation de 5 V pour une consommation de 130 mW.

Commercialisée 60 F environ, la M 27256 présente un prix, au bit, de l'ordre du centième de centime.

Pour plus d'informations cercliez 78

Ne perdez plus la mémoire

La société Comepa présente un module pour le soutien des mémoires RAM/ CMOS lors d'une coupure de courant.

Ce boîtier, prévu pour montage direct sur circuit imprimé, intègre la pile au lithium à cathode solide et les diodes de protection et découplage.

Disponible en 125, 250, 500 et 1 000 mAh, il est commercialisé aux environs de 100 F.

Pour plus d'informations cercliez 79

Speakerphone

Motorola annonce un nouveau circuit monochip à commutation vocale. Le MC 34018 intègre à la fois le pré-amplificateur microphonique et l'amplificateur de puissance de haut-parleur, réalisant ainsi totalement la fonction micro/HP en un seul boîtier.

Un détecteur d'émission mesure le signal en sortie du microphone par rapport au bruit de fond, activant ainsi cette voie à la parole. De plus, un circuit CAG inhibe l'écrêtage de l'ampli quand le haut-parleur est surchargé ; on obtient ainsi une transmission téléphonique de qualité alimentée par la ligne, les fonctions émission et réception se mettant toutes deux en mode standby en fin de conversation.

Pour plus d'informations cercliez 80

Microcalculateur Forth

Rockwell propose une famille de monochips à langage Forth contenu dans une ROM de 32 K-octets.

Architecturés autour d'un 6502 interne avec jeu d'instructions étendu, les 65F11 et R 65F12 intègrent 192 octets de RAM, 16 à 40 lignes d'entrées/sorties bidirectionnelles et 2 compteurs 16 bits programmables. Ces deux boîtiers, respectivement de 40 et 64 broches, fonctionnent sous une tension de 5 V.

Pour plus d'informations cercliez 81

Accord entre Philips et Intel Corporation

La radiotechnique Compélec annonce que Intel Corporation et Philips/Signetics ont signé un accord pluri-annuel de coopération concernant les microcontrôleurs 16 bits.

Philips produira et commercialisera dans un premier temps quatre circuits de la famille MCS-96 d'Intel : les 8094 et 8095 en boîtier 48 broches, et les 8096 et 8097 en boîtier 64 broches.

De plus, les deux sociétés prévoient de définir et d'étudier en commun des microcontrôleurs 16 bits dérivés de l'architecture MCS-96. Chacun des partenaires a toutefois la possibilité de fabriquer et commercialiser les produits développés dans le cadre de l'accord.

Pour plus d'informations cercliez 82

Technologie et savoir faire

Zilog et VLSI Technology Inc viennent de signer un accord de licence croisé d'une durée de 5 ans.

Selon les termes de celui-ci, les sociétés deviendront secondes sources récipro-

ques. Zilog apportera son expérience au niveau de la technologie et VTI son savoir-faire en matière de conception.

L'objectif est de réaliser des circuits innovatifs spécifiques à une application ou à un utilisateur et, principalement, plus performants et plus petits que les circuits actuels.

Pour plus d'informations cercliez 83

Un contrôleur universel de lecteurs de disques (durs et souples)

Le μ PD 7260A développé par Nec est un circuit intégré NMOS qui assure de manière très souple le contrôle de lecteurs de disques souples et de lecteurs de disques durs. Il combine les avantages du μ PD 765A et du μ PD 7261A.

Grâce à son microprocesseur intégré et à un jeu de 15 commandes, il communique très simplement avec l'unité centrale.

Son utilisation entraîne une réduction considérable du logiciel et du matériel associés, nécessaire au contrôle des lecteurs. Celui-ci détecte les erreurs de lecture et d'écriture par un contrôle de parité (mode ECC - vérificateur et correcteur d'erreurs).

Par ailleurs, le μ PD 7261A supporte les deux interfaces standard : l'interface ST506, « floppy like » et l'interface SMD. Le μ PD 7261 AH, quant à lui, a été conçu pour des applications nécessitant des transferts de données très rapides.

Ce nouveau contrôleur universel pilote jusqu'à 4 lecteurs de différents types : lecteurs de disques durs interfaçables « floppy like », lecteurs de disquettes aux formats IBM ou ECMA/ISO.

Pour plus d'informations cercliez 84

■ M. GUERIN

L'analyseur logique personnel



Le PM 3632 Philips : un analyseur logique sur chaque poste de travail.

D'un excellent rapport qualité/prix, le PM 3632 offre jusqu'à 32 voies d'analyse et une vitesse d'échantillonnage de 100 MHz, des mémoires non volatiles pour les menus et les données, une interface RS 232 C, des désassembleurs pour la plupart des

microprocesseurs existant sur le marché et un émulateur de ROM.

La mise en œuvre de l'appareil est, de plus, simplifiée à l'extrême par l'apparition sur l'écran du mode d'emploi en français.

Ces possibilités font du

PM 3632 un véritable analyseur logique personnel accessible à tous.

N'hésitez pas à nous demander la documentation du PM 3632 ou téléphonez-nous. Sans engagement de votre part, une démonstration est bien sûr possible.

Philips Science et industrie Division de la S.A. PHILIPS INDUSTRIELLE ET COMMERCIALE, 105, rue de Paris, B.P. 62, 93002 BOBIGNY CEDEX - (1) 830.11.11 - 210 290 Induphi.



Mesure

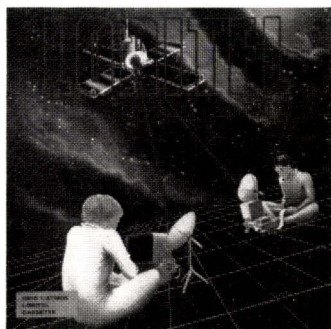

Unir un micro-ordinateur à un minitel

Le minitel étant gracieusement offert par l'administration des PTT, **Loriciels** a décidé de créer un ensemble de communication permettant d'utiliser son minitel comme modem... à moindre prix. Cet ensemble, **Loritel**, est composé d'un logiciel et d'un câble-interface.

Outre la fonction modem, Loritel vous offre la possibilité de vous connecter sur le réseau Télétel, d'archiver les pages consultées, ainsi que de les éditer sur imprimante. Vous pouvez aussi créer vos propres pages Télétel aux normes vidéotex, et les diffuser grâce au minitel. De plus, Loritel autorise la transmission des fichiers et des programmes au correspondant de votre choix. Si ce dernier ne possède qu'un minitel, vous pourrez dialoguer par l'intermédiaire des deux minitels, et lui permettre de consulter des pages Télétel mémorisées dans votre ordinateur. Si, en revanche, il possède également Loritel, il pourra télécharger des fichiers.

La fiabilité de la transmission est assurée grâce à une procédure qui s'adapte automatiquement à la qualité de la ligne téléphonique utilisée. Il vous est possible également de confidentialiser vos transferts à l'aide d'un mot de passe qui sera convenu à l'avance avec votre corres-

pondant. La vitesse de transfert moyenne est de plus de 4 Ko réels par minute, et un compteur vous indique ce qui reste à transmettre.

Et, bien sûr, le tarif téléphonique est identique à celui des conversations.

Déjà disponible sur Oric au prix de 295 F, Loritel sera bientôt sur Apple, Thomson MO5 et Amstrad.

Pour plus d'informations cerchez 4

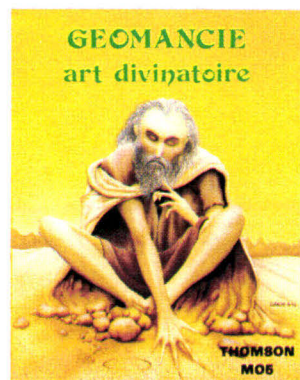

Art divinatoire

*Pensez intensément à une question, qu'elle soit d'ordre matériel, affectif ou spirituel. **Géomancie** vous permettra d'obtenir la réponse.*

Le principe est le suivant : vous devez aligner 16 lignes de points, sans penser au nombre de points que vous posez pour chaque ligne. A partir de là est établi le thème géomantique composé de 15 maisons.

Le programme vous fournit la liste des figures géomantiques, leur nom, leur signification, leur influence, leurs symboles...

Géomancie, signé Joël Brunet, est vendu par Norsoft pour l'ordinateur Thomson MO5 au prix de 120 F TTC.

Pour plus d'informations cerchez 5

Voyage en Egypte

L'historien Hérodote révèle dans ses « Histoires » que la Grande Pyramide aurait été



construite au-dessus d'un immense labyrinthe souterrain de plus de 2 000 pièces. Des trésors fabuleux y seraient cachés...

Pour en savoir plus, chargez la cassette **Le masque d'or** dans votre micro Oric-1 ou Atmos. Des aventures passionnantes vous attendent jusqu'à ce que vous puissiez découvrir le merveilleux masque d'or du pharaon.

La cassette est proposée par **No Man's Land** au prix de 149 F TTC.

Pour plus d'informations cerchez 6

Western sur Spectrum

Après une longue poursuite dans les plaines du Texas, vous arrivez à Carson City où se cachent les six bandits qui vous ont volé votre bétail. Afin de les retrouver, il vous faudra interroger les habitants de cette ville.

Pour vous déplacer, vous utiliserez les 4 flèches. Mais attention au bandit qui tire sur vous : vous devrez dégainer en indiquant sa coordonnée horizontale, puis tirer en donnant sa coordonnée verticale.

Surveillez aussi vos blessures : plus de dix et vous êtes mort.

Good luck, cow-boy !

Statistiques sur IBM PC

Conceptel annonce la disponibilité du logiciel de statistiques Professionnel SPSS, qu'elle importe et distribue en France.

SPSS PC a les mêmes fonctions que son homologue tournant sur gros systèmes (IBM, Bull, DEC, DG...). Il permet entre autres :

- d'étudier des tableaux de contingence multicritère ;
- d'effectuer des analyses de variance, covariance, fréquence, etc. ;
- plus de 25 procédures de test intégrées ;
- des éditions automatiques de rapports, tableaux et graphiques.

Vendu avec un manuel d'utilisation en français, SPSS-PC fonctionne sur IBM PC/XT/AT et compatibles.

Pour plus d'informations cerchez 7

Relier Macintosh et IBM PC

Sofitec annonce **Mac Link**, liaison intelligente entre Macintosh (512 Ko) et IBM PC, permettant l'échange de documents : tableaux, fichiers.

Les documents de traitement de texte sont transférés et traduits. Mac Link permet également le transfert de fichiers texte au binaire.

Son prix de vente TTC est de 1 500 F.

Pour plus d'informations cerchez 8

Carson City est disponible pour Spectrum 48 Ko auprès de AGB, au prix de 140 F TTC.



Pour plus d'informations cerchez 9

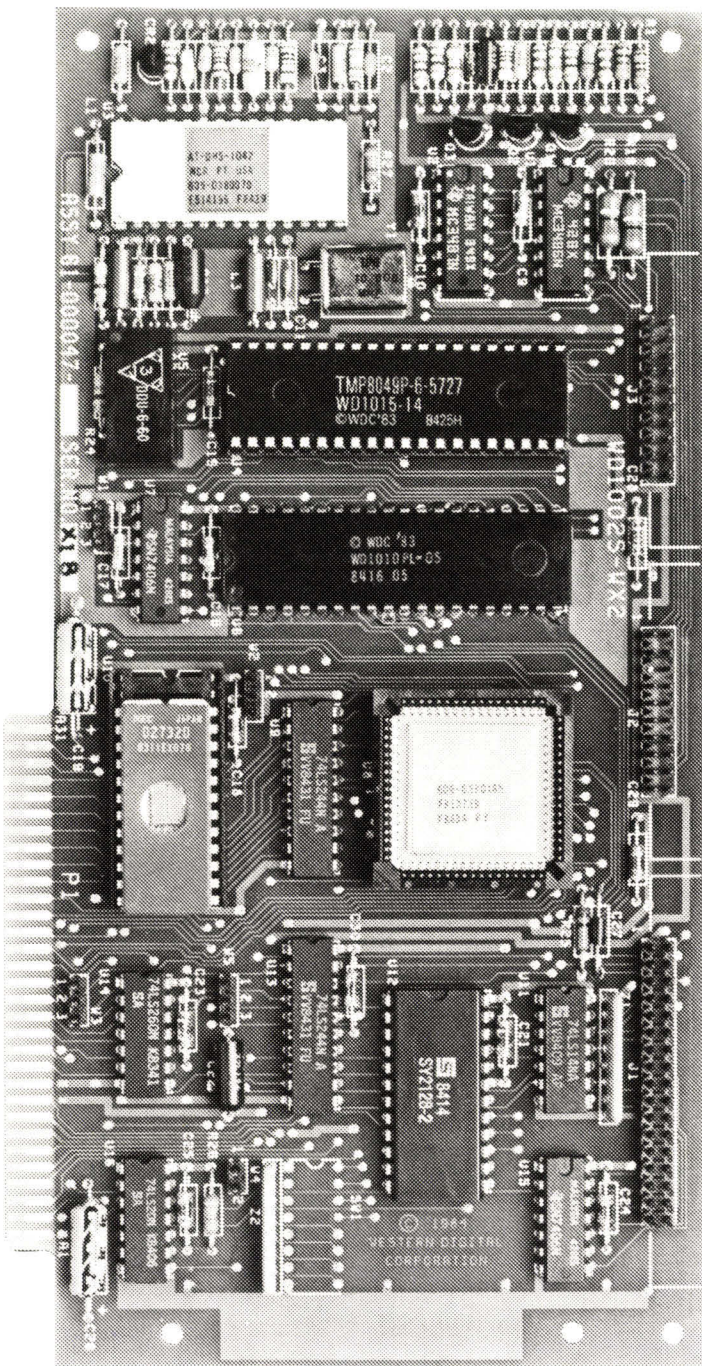

La plupart des constructeurs de micro-ordinateurs et fabricants OEM font confiance à Western Digital et utilisent ses chips contrôleurs pour piloter les disques durs ou disques souples qu'ils intègrent dans leurs propres produits.

Aujourd'hui, Western Digital présente une série de cartes intégrant les circuits qui ont fait sa renommée afin de répondre aux nouvelles exigences des utilisateurs.

CONTROLEUR D'ACCES AU RESEAU TRANSPAC

WD 4025

Interfaçage **IBM PC, XT, AT**

Norme CCITT X-25

Livré avec logiciel associé.

CONTROLEUR DISQUE WINCHESTER 5 1/4"

WD 1002-SHD

Interfaçage SASI - ST-506

Format 5,75" x 8"

CONTROLEUR FLOPPIES / WINCHESTER

WD 1002S-AS

Interfaçage SASI - ST-506

Format 5,75" x 8"

WD 1002S-WX2

Interfaçage compatible **IBM PC**

Format 3,85" x 8"

Livré avec logiciel associé

CONTROLEUR STREAMER 1/4"

WD 1036-SHD

Interfaçage SASI - QIC 36

Format 5,5" x 8"

WD 1036-WX2

Interfaçage compatible **IBM PC/XT**

QIC 36 Format 3,85" x 13"

Livré avec logiciel associé

Distribué par Technology Resources
114, rue Marius-Aufan,
92300 Levallois-Perret
Téléphone (1) 47.57.31.33
Télex 610657
Télécopie (1) 47.57.98.67
Lyon Téléphone 72.33.14.14
Télécopie 72.33.66.31
Toulouse Téléphone 61.22.91.41
Télécopie 61.23.56.38

**ACCÈS AU RÉSEAU TRANSPAC,
ALLEZ-Y AVEC LA BONNE CARTE.**

WESTERN DIGITAL

LE PILOTAGE INFORMATIQUE  TECHNOLOGY RESOURCES SA

TÉLEX

Cerige, société du groupe Sema-Metra spécialisée dans les systèmes IBM, annonce dBNET, logiciel qui rend dBase III multi-utilisateur pour réseau local d'IBM PC.

PX-8 Barcode, de Technology Resources, est un logiciel de lecture de code barres pour Epson PX-8

Racal-Redac sur IBM PC est maintenant disponible pour l'Europe.

Lotus accroît les possibilités de communication de Symphony avec deux nouveaux protocoles : B et Blast.

JT Diffusion annonce trois nouvelles versions de JT Base : une version Unix, une version GEM et une version réseau multi-utilisateur sous MS-NET.

Sysgraphe distribue en France le logiciel Template de Megatek. C'est un outil 3D de CAO/DAO.

Le jeu de rôle Tyrann est désormais disponible sur l'Amstrad CPC 464 et 664 pour 185 F.

Generim annonce la disponibilité d'un nouveau logiciel d'aide au développement des circuits intégrés programmables CUPL Etendu.

Memsoft fonctionne maintenant sur les micros Apricot, y compris sur le réseau Point 32.

Logabax communique : Wordstar 2000 sera dorénavant proposé sur les 16 bits Persona 1600.

Jeux sur Amstrad

Course infernale au guidon de votre moto hypersustentée à propulsion ionique, duel impitoyable entre deux joueurs ou contre l'ordinateur, jeu d'action français, ultrarapide, pour personnes aux nerfs d'acier : c'est **Night Boosters**, qui se joue avec clavier ou joystick.

Au volant de votre bolide, retrouvez votre chemin dans

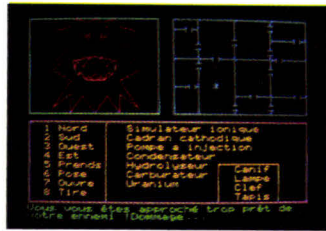

La ville infernale. Ce jeu aux graphismes couleurs en trois dimensions, avec animation sonore, mêle intelligence, mémoire, débrouillardise, sens de l'orientation... et de l'humour.

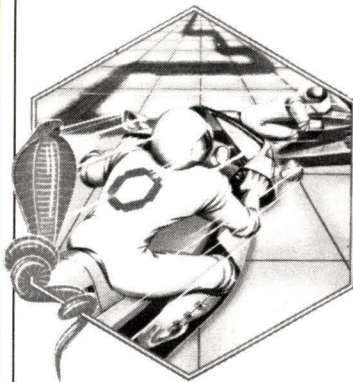

Hyperspace 4 est un voyage dans la quatrième dimension. Cette aventure spatio-temporelle vous conduira de l'Egypte antique au XXI^e siècle en passant par le Far-West. Un jeu d'aventure du troisième type, où toute votre intelligence et votre astuce vous seront nécessaires. Graphismes superbes.

Ces trois jeux sont vendus par **Cobra Soft** pour les micro-ordinateurs Amstrad, au prix de 120 F TTC chacun.

Pour plus d'informations cercliez 34

Forth sur Amstrad

Loisitech annonce la commercialisation d'une version du langage Forth pour les micro-ordinateurs Amstrad CPC 464 et CPC 664.

Cette version, tournant sous CP/M, est disponible sous la forme disquette 3" et conforme au standard FIG

(Forth Interest Group). Elle est le fruit de la collaboration de deux associations : Jedi et Amclub de France. A ce titre, les messages d'erreur, en cas de fausse manœuvre de l'utilisateur, sont affichés en français et sont indépendants du support disque.

Le Forth Amstrad de Loisitech comprend, en outre, les extensions suivantes :

- éditeur FIG en ligne ;
- fonction graphiques et de fenêtrage ; contrôle des couleurs ;
- commandes de lecture des informations contenues sur le disque et permettant l'accès direct ;
- fonctions de traitement de chaînes ;
- opérateurs 32 bits étendus ;
- fonctions circulaires (sin, cos...);
- divers utilitaires d'aide à la mise au point.

Forth Amstrad est vendu par Loisitech au prix public de 300 F TTC.

Pour plus d'informations cercliez 35

« Un » nouvel ERE Informatique

Les sociétés **ERE Informatique** et **PSS** (Personal Software Service), un éditeur de logiciels britanniques, viennent de signer un accord de co-édition réciproque.

Par ce contrat, sans précédent dans ce domaine, chacun peut exploiter sur son territoire les programmes de son partenaire.

Ainsi, dès la rentrée, seront édités simultanément en Angleterre :

Macadam Bumper sur Commodore 64, Spectrum et Amstrad, ainsi que **3D Megacode** et le **Compilateur intégral** déjà diffusé par ERE.

On pourra également acheter les wargames de PSS : **La bataille de Midway** sur Amstrad, Spectrum et Commodore, **Theatre Europe** et **La bataille d'Angleterre**, au prix de 140 F TTC.

Pour plus d'informations cercliez 36

En français pour Amstrad

Amsword et Masterfile sont édités par Amsoft, en français, pour les ordinateurs Amstrad, sur disquette (664) comme sur cassette (464).

Amsword est un traitement de texte professionnel, aussi puissant que facile à utiliser. Toute la partie relative à la manipulation du texte est écrite en Assembleur, ce qui permet une gestion rapide des chaînes de caractères.

Vous pouvez avoir sous les yeux toutes les commandes possibles sans avoir à rechercher dans le manuel d'utilisation comment faire la manipulation que vous désirez : créer des en-têtes, rechercher un mot afin de le changer pour un autre, visualiser les bas de pages, etc. Le problème des accents est résolu

aussi bien à l'écran que sur l'imprimante, pourvu que celle-ci soit en caractères français.

Masterfile est une gestion de fichier puissante sur n'importe quel type de données. Il est possible de stocker les fichiers sur cassette ou sur disquette. Outre les possibilités de tri, de visualisation et d'impression, les formats peuvent être définis par l'utilisateur. Chaque fichier accepte jusqu'à 32 000 caractères. **Masterfile** fait du CPC 464 un outil professionnel pour un champ d'applications très vaste : annuaires, stocks, collections, gestion de portefeuille, généalogie, etc.

Le prix de chacun de ces logiciels, disponibles auprès de **Vidéogramme Publicité et Informatique**, est de 450 F TTC.

Pour plus d'informations cercliez 37

MICROPROCESSEURS

COMPRENDRE
leur fonctionnement

CONCEVOIR-RÉALISER
vos applications



MPF-1 B

- MICROPROCESSEUR Z-80®, haute performance, répertoire de base de 158 instructions.
- 4 Ko ROM (moniteur + mini interpréteur BASIC), 2 Ko RAM.
- Clavier 36 touches dont 19 commandes. Accès aux registres. Programmable en langage machine.
- 6 afficheurs L.E.D. Interface K7.
- Options : 4 Ko EPROM ou 2 Ko RAM, CTC et PIO.

Le MICROPROFESSOR MPF-1 B est parfaitement adapté à l'initiation de la micro-informatique. Matériel livré complet, avec alimentation, prêt à l'emploi, manuels d'utilisation (en français), applications et listing.

Prix TTC, port inclus - 1 645 F

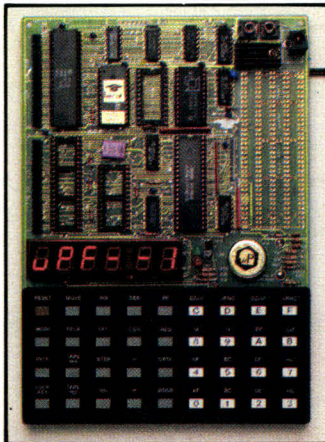

MPF-1 PLUS

- MICROPROCESSEUR Z-80®, 8 Ko ROM, 4 Ko RAM (extensible).
- Clavier QWERTY, 49 touches mécaniques avec « Bip ».
- Affichage alphanumérique 20 caractères (buffer d'entrée de 40 caractères). Interface K7, connecteur de sortie.
- ÉDITEUR, ASSEMBLEUR, DEBUGGER résidents (pointeurs, messages d'erreurs, table des symboles, etc.).
- Options : 8 Ko ROM-BASIC, 8 Ko ROM FORTH.
- Extensions : 4 Ko ou 8 Ko EPROM, 8 Ko RAM (6264).

Le MICROPROFESSOR MPF-1 PLUS est à la fois un matériel pédagogique et un système de développement souple et performant.

Matériel livré complet, avec alimentation, notice d'utilisation et d'application en français, listing source du moniteur.

Prix TTC, port inclus - 2 195 F

MODULES COMPLÉMENTAIRES POUR MPF-1B ET MPF-1 PLUS

- PRT-MPF B ou PLUS, imprimante thermique
- SSB-MPF B ou PLUS, synthétiseur de paroles.
- SGB-MPF B ou PLUS, synthétiseur de musique.
- EPB-MPF-1B/PLUS, programmeur d'EPROMS.
- TVB-MPF-1 PLUS, interface vidéo pour moniteur TV.
- I.O.M. - MPF-1 PLUS, carte entrée/sortie et mémoire (6 Ko).

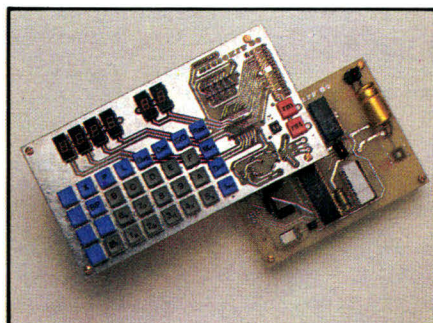

MICROKIT 09

- MICROPROCESSEUR 6809, haut de gamme, organisation interne orientée 16 bits. Compatible avec 6800, programme source 2 Ko EPROM (moniteur). 2 Ko RAM. Clavier 34 touches. Affichage 6 digits. Interface K7. Description et applications dans LED. Le MICROKIT 09 est un matériel d'initiation au 6809, livré en pièces détachées.

MPF - V88

- MICROPROCESSEUR Intel 8088, CPU 16 bits, version 4,77 MHz avec bus de données 8 bits, 16 Ko ROM (ext. à 48 Ko), 8 Ko RAM (ext. à 24 Ko), clavier QWERTY 59 touches mécaniques, bip sonore.
- MONITEUR, ASSEMBLEUR 1 passe, DESASSEMBLEUR résidents.
- Affichage : deux lignes de 20 caractères, extraites d'une page (24 lignes). 192 caractères ou symboles, matrice 5 x 7. Interface K 7 1 000 à 2 000 bits/sec. Interface imprimante : type "CENTRONICS" 16 pts.
- Matériel livré complet, manuels d'utilisation, référence et listing source.

Prix TTC, port inclus - 3 995 F.

MICROPROFESSOR EST UNE MARQUE DÉPOSÉE MULTITECH

LES MICROPROFESSORS SONT GARANTIS 1 AN PIÈCES ET MAIN-D'ŒUVRE

SI VOUS VOULEZ EN SAVOIR PLUS : TÉL. : 16 (4) 458.69.00

SUD de la FRANCE - C.R.E.E. 138, AV. THIERS - 69006 LYON - TÉL. : (7) 894.66.36

BON DE COMMANDE À RETOURNER À Z.M.C. B.P. 9 - 60580 COYE-LA-FORET

- MPF-I B - 1 645 F TTC
- MPF-I PLUS - 2 195 F TTC
- MPF-I/65 - 2 995 F TTC
- MPF-V88 - 3 995 F TTC
- PRT B ou PLUS 1 195 F TTC
- EPB B/PLUS - 1 895 F TTC
- SSB B ou PLUS - 1 695 F TTC
- SGB B ou PLUS - 1 195 F TTC
- IOM SANS RAM - 1 495 F TTC

- IOM AVEC RAM - 1 795 F TTC
- TVB PLUS - 1 795 F TTC
- OPTION BASIC PLUS - 400 F TTC
- OPTION FORTH PLUS - 400 F TTC

DOCUMENTATION DÉTAILLÉE

- MPF-I B
- MPF-I/65
- MPF-I PLUS
- MICROKIT - LISTE ET TARIF
- MPF-V88 SERVICE-LECTEURS N° 175

NOM : _____
ADRESSE : _____

Ci-joint mon règlement
(chèque bancaire ou C.C.P.)

Signature et date : _____

ROBOTISEZ LES TO 7 et MO5

Réalisez vous-même, à l'aide d'un micro-ordinateur TO 7 ou MO5, une interface qui vous permettra d'accéder à diverses applications robotiques : surveillance de pavillon, tests de circuits intégrés, commande de projecteurs de diapositives, clavier de touches de fonction, analyseur logique, convertisseur analogique-numérique.

Voilà ce que vous propose cet ouvrage illustré de nombreux schémas et de tous les programmes nécessaires en Basic et en Assembleur.

La première partie est consacrée à la réalisation d'une carte multi-application, compatible avec les micro-ordinateurs TO 7 et MO5 de Thomson, mais pouvant également être reliée à d'autres micros par changement du connecteur.

Cette carte est destinée à commander huit sorties, soit logiques, soit visualisations, soit relais.

Le premier chapitre expose le principe de fonctionnement. Après une étude des systèmes, les circuits sont présentés, illustrés de schémas et d'organigrammes.

Le deuxième chapitre explique en détail comment réaliser l'interface. Celle-ci se compose de deux cartes reliées entre elles : l'une porte le PIA et les circuits de décodage d'adresse, l'autre contient l'ensemble des autres circuits d'entrées/sorties.

Les composants nécessaires sont standard et toutes les indications pour se les procurer sont données. Des photos facilitent le montage et la mise en œuvre de ces cartes.

Des applications domestiques...

La seconde partie de l'ouvrage, comportant les chapitres

3 à 9, traite des diverses applications de l'interface qui vient d'être réalisée, avec les listings des programmes correspondants, écrits intégralement avec leurs variantes suivant le micro-ordinateur utilisé (TO 7 ou MO5).

Au chapitre 3, se trouve la description du robot Multisoft. A cette occasion, l'auteur donne quelques définitions concernant les robots en général – degrés de liberté, moteur pas-à-pas – avant de proposer le programme de commande du robot écrit en Assembleur pour un fonctionnement manuel. On trouve ensuite le programme de commande en fonctionnement généralisé, tel qu'il est commercialisé par la société Multisoft. Dans celui-ci, deux modes sont permis : le mode manuel qui facilite l'apprentissage, la mise au point des déplacements moteur après moteur et le mode automatique qui autorise l'exécution du programme Robot en mémoire en mode cycle par cycle, avec un maximum de 255 cycles programmables.

Diverses fonctions sont prévues pour mettre au point un déplacement, en insérer un nouveau ou en supprimer un. On accède à ces commandes à l'aide du crayon optique.

Le programme correspondant comprend une partie en Basic, qui a été compactée pour occuper le minimum de place en mémoire, ce qui le rend difficilement lisible, et une partie en Assembleur.

Première application, la surveillance de pavillon, décrite au chapitre 4, avec son programme. Celui-ci permet de déclencher une alarme et d'émettre un message enregistré lors d'une effraction.

... et professionnelles

L'application « testeur de circuit logique », qui fait l'objet du chapitre 5, n'utilise que la première carte. Le programme « testeur » affiche sur l'écran les 256 tests qui seront réalisés en quelques secondes.

Le chapitre 6 traite de la commande de projecteurs de diapositives. Celle-ci peut

être étendue à la commande simultanée et synchronisée de 8 projecteurs, avec marche avant (diapo suivante) ou marche arrière (diapo précédente).

Grâce à la possibilité des huit entrées de l'extension réalisée, l'auteur propose, au chapitre 7, de développer, à l'instar des micro-ordinateurs professionnels récents, un clavier à 8 touches de fonction programmables. Ces touches pourront être utilisées pour modifier des caractères de la matrice écran (et passer, par exemple, du mode standard à l'italique et inversement), commuter des pages écran et diviser l'écran en fenêtres (en traitement de texte, notamment).

Le chapitre 8 décrit l'application « analyseur logique » et le 9 un « convertisseur analogique-numérique », très utile si l'on souhaite se lancer dans la mesure. Ce dernier chapitre cite ensuite des exemples d'applications : étalonnage de la carte, mesure d'une température, etc.

Des renseignements utiles

L'ouvrage s'achève par quelques annexes : la description des microprocesseurs 6809 et 6821, le jeu de code ASCII, les instructions du 6809, le mini-éditeur « Langage », des exemples de détecteurs et accessoires pour protection périmétrique, le moniteur du MO5, le moteur pas-à-pas à aimant permanent, et enfin la nomenclature des composants nécessaires pour les réalisations décrites dans les chapitres précédents.

Par M. OURY
240 pages, format 15 x 21
Prix : 170 F, ETSF
Collection Micro-Systèmes

■ Claire REMY

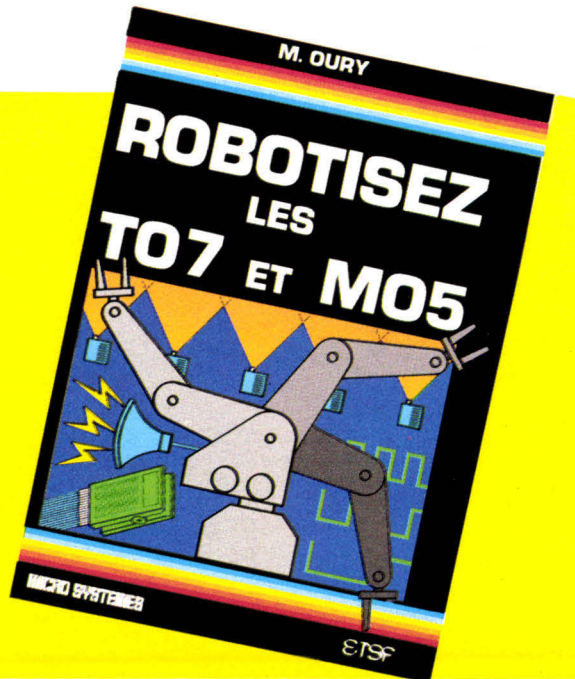

MDBS III[®]

Le génie des grands à la portée des micros.

UN GRAND SGBD A PRIX MICRO.

Avec MDBS III, l'ère de la micro-informatique professionnelle a commencé. MDBS III est le premier vrai système de gestion de base de données pour micro-ordinateurs ayant des caractéristiques comparables à celles des grands systèmes.

UN OUTIL DE DÉVELOPPEMENT D'APPLICATIONS PROFESSIONNELLES.

MDBS III vous permet de développer tous types d'applications d'une qualité exceptionnelle. Ces applications bénéficient des techniques les plus avancées, notamment en matière de stockage de données, sécurité, intégrité, consultation de données.

UNE GRANDE ÉCONOMIE DE TEMPS.

MDBS III organise et gère les fichiers à votre place. Ainsi MDBS III vous fait économiser 50 à 80% du temps de développement. Ce gain de temps est d'autant plus important que votre application est complexe.

SIMPLICITÉ D'UTILISATION.

L'approche par les données est naturelle, car indépendante du matériel et des systèmes d'exploitation. MDBS III supprime ainsi le côté fastidieux de la programmation et de son apprentissage. MDBS III est disponible sur la plupart des systèmes d'exploitation mono et multi-postes."



LE GRAND PARTENAIRE
DE VOTRE MICRO-ORDINATEUR

Coupons à retourner pour obtenir gratuitement
la documentation complète sur MDBS III
et les services proposés par ISE-CEGOS, à :
ISE-CEGOS FRANCE
27-33 quai Le Gallo, 92517 BOULOGNE Cedex
Tél. : (1) 604.91.78 - Télex 206849

Nom et Prénom _____

Fonction _____

Société _____

Adresse _____

Tél. : _____

MS

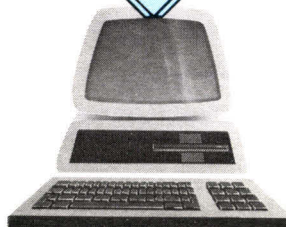

GMC Ayer



Les périphériques des micro-ordinateurs

Destiné aussi bien à l'informaticien professionnel qu'à l'amateur, ce livre a pour objectif de donner au lecteur une vue d'ensemble du monde des périphériques d'ordinateurs et de lui fournir les renseignements nécessaires au choix et à la connexion.

Il examine successivement les périphériques magnétiques (cassettes, bandes, disquettes, disques durs), les imprimantes, les terminaux clavier-écran, graphiques, tables traçantes, et enfin les modems et leur interface.

Des annexes et un lexique complètent cet ouvrage clair et précis.

Par J.-L. TERRASSON
165 pages, format 15 x 21
Prix : 105 F

ETSF
Collection Micro-Systèmes

Le vidéodisque : banque d'images interactive

La première partie retrace l'histoire et la technique du vidéodisque et les mémoires optiques. La deuxième partie, consacrée à la réalisation, traite du choix des documents, de la fabrication,

des matériels, etc. En troisième partie, ce guide énumère les principales applications du vidéodisque et donne, en annexe, des adresses utiles.

Par G. GERMAIN
et M. GABRIEL
175 pages, format 15 x 23
Prix : 89 F
Cedic/Nathan

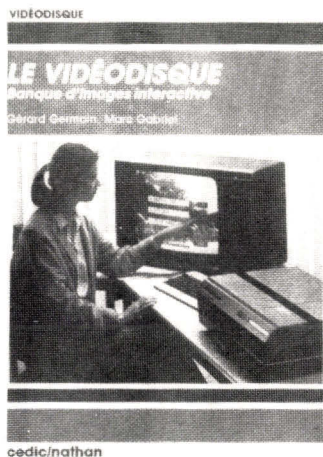

cedic/nathan

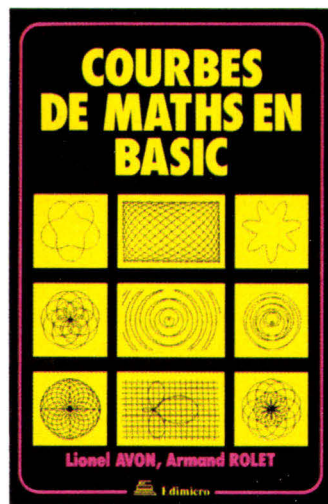

Courbes de maths en Basic

Ce livre montre comment utiliser GW-Basic ou le BasicA d'IBM pour obtenir sur micro-ordinateurs des cour-

bes mathématiques de manière simple et efficace.

Le programme de tracé est construit de façon très modulaire pour permettre au lecteur, soit de l'utiliser tel quel, soit de récupérer les principaux constituants et concevoir d'autres programmes. On trouve, par exemple, des modules traçant les axes, la grille, des fonctions $Y=F(X)$, des courbes paramétriques, en coordonnées polaires, courbes spirales, etc.

En fin de volume, l'annexe montre comment modifier le programme pour les ordinateurs Thomson TO 7, TO 7-70 et MO5.

Par L. AVON et A. ROLET
105 pages, format 16 x 24
Prix : 110 F
Edimicro

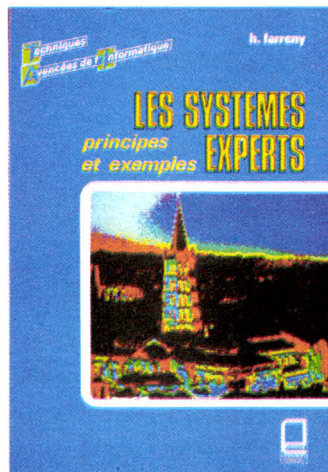

Les systèmes experts

L'objet de ce livre est de montrer, d'une manière relativement concrète, ce qui constitue la base de la méthodologie des systèmes experts. Il s'adresse aussi bien aux informaticiens qu'aux étudiants, amateurs et experts en tous genres.

Après avoir défini un système expert et effectué un tour d'horizon sur les réalisations, l'auteur expose le principe de fonctionnement des

moteurs d'inférences, puis donne quelques caractères de différenciation entre systèmes experts ainsi que des schémas de base pour représenter des moteurs d'inférences. Le dernier chapitre est consacré à l'étude détaillée du système Mycin. Une bibliographie termine cet ouvrage très complet.

Par H. FARRENY
254 pages, format 17 x 24
Prix : 90 F
Cepadues-Editions

NOUVEAUTES...

Guide pratique de l'Apple IIe

Pour exploiter pleinement la possibilité de ce portable.

par Bruno de la Tour
Cedic Nathan
Prix : 89 F.

L'anatomie du Commodore 64

Un complément détaillé au guide de l'utilisateur.
Micro Application
291 pages - Prix : 199 F.

Maîtrisez votre EXL 100
par Christian Tavernier
ETSF
144 pages - Prix : 105 F.

Le Manuel du Basic

par M. Waite et M. Pardee,
traduit de l'anglais par B. Loubières.
Hachette Informatique
344 pages - Prix : 130 F.

Langage C, problèmes et exercices

par R. Fever
traduit de l'anglais par C. Arthur et J. Kott.
Masson
176 pages - Prix : 120 F.

Guide du QL

par S. Poyroux et P. Jourdan
Isosoft édition
172 pages - Prix : 125 F.

Intelligence Artificielle sur Sinclair QL

par Keith et Steven Brain
Edimicro
211 pages - Prix : 170 F.

NOS CLIENTS SONT NOS MEILLEURS VENDEURS

Nos clients sont satisfaits. Alors, ils nous envoient des clients. Ils ont éprouvé J.C.S. et ils ont trouvé le professionnalisme : des interlocuteurs compétents, un service de qualité et des prix compétitifs.

COMPETENCE. Notre expérience nous a permis de sélectionner nos marques : Apple II, Macintosh, Apricot PC, Apricot F1. Des produits sûrs, performants et que nous connaissons très bien. J.C.S. est votre assurance de faire le bon choix.

SERVICE. Chez J.C.S., nous nous sommes tous donnés le mot : faire de vous un utilisateur satisfait. Nous comprenons votre désir de conseils, de démonstrations, de suivi de vos besoins. J.C.S. est votre assurance de service et de qualité.

PRIX. Sur ces matériels professionnels Apple et Apricot, nous savons pratiquer des prix compétitifs. Nous livrons à la fois, notre compétence, notre service et notre assistance, plus Apple et Apricot.

APRICOT PC (3)
Un superbe design pour cet ordinateur de gestion puissant et portable. Disques durs 10 et 20 M en option. Réseau locaux, 256 K RAM extensible. Double lecteur. MS-DOS, CP/M 86.

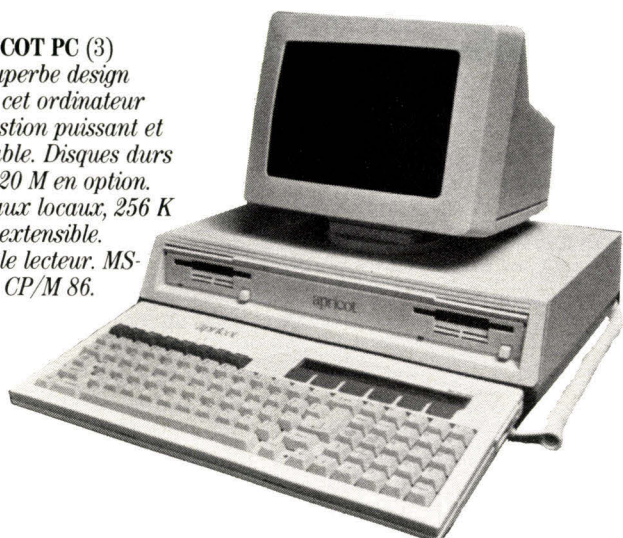

MACINTOSH (1)
Le plus docile et le plus doué des gestionnaires. Une gamme étendue de logiciels fait de Macintosh un auxiliaire précieux pour le décideur. 512 K ou 128 K RAM. Résolution 512 x 342. Lecteur 400K. Souris.



APPLE II C (2)
Portable, et puissant, Apple II C bénéficie d'une bibliothèque étendue de programmes ludiques et de petite gestion. 128 K RAM. Texte 80 x 24. Sortie Pétitel couleurs, imprimante, modem, joystick, souris.

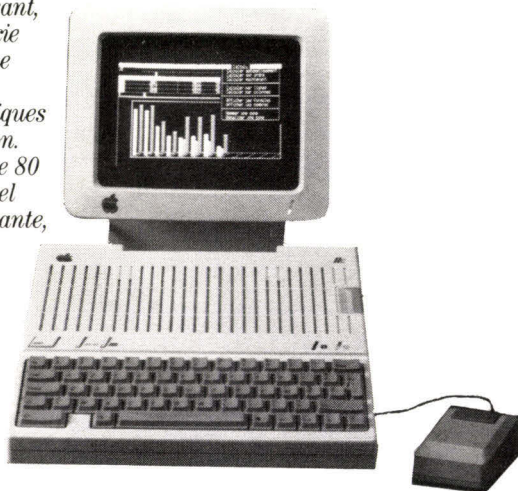

APRICOT F1
Le "petit" 16 bits professionnel au rapport performance/prix exceptionnel. Affichage couleur. 256 K RAM extensible jusqu'à 768 K. Graphique couleur jusqu'à 640 x 200. Programmes compatibles avec l'Apricot PC. MS-DOS, CP/M 86.

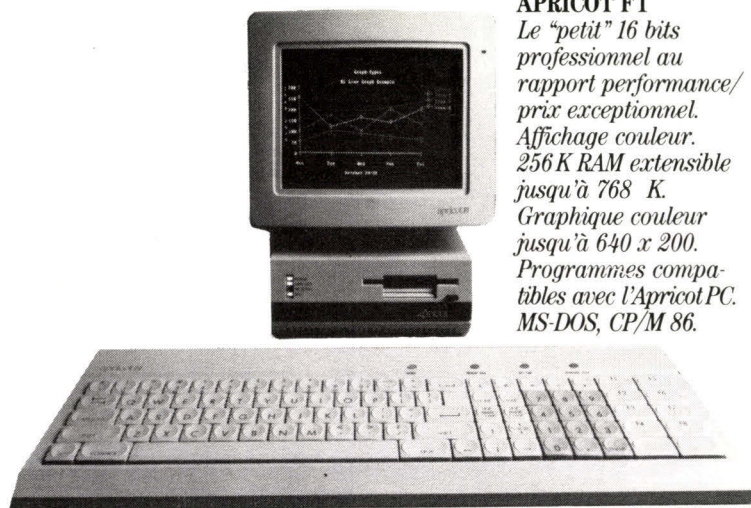

(1,2,3) Prix spéciaux pour les établissements d'enseignement.

Apple, Apricot : concessionnaire agréé.

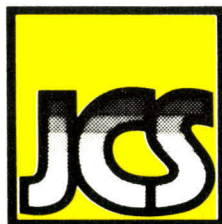

49, rue des Mathurins
75008 PARIS (1) 265.42.62.

La bonne sélection micro.

Pour de plus amples renseignements, envoyez votre carte de visite à J.C.S. qui prendra contact avec vous.

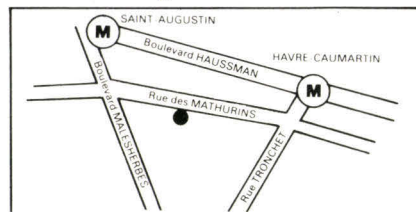

Initiation

L'Atelier de recherches sur les technologies de l'enseignement et des arts (A.R.T.E.A.) organise les 4, 11, 18 et 25 novembre, sur le campus de l'U.L.B. à Bruxelles, des sessions comprenant 16 heures d'initiation à l'utilisation d'un micro-ordinateur familial.

Les frais d'inscription sont de 4 250 FB par personne.

A.R.T.E.A.

76, av. A.-Huysmans
Bte 7 1050 Bruxelles
Tél. : (02) 649.48.63.

Utilisation des grands progiciels

L'organisme de formation en micro-informatique E.P.S. (Ecole professionnelle supérieure), bénéficiant notamment de l'agrément Lotus, propose de nombreux modules d'apprentissage des progiciels les plus courants (Lotus, Ashton Tate, Microsoft, Micropro, etc.). Citons entre autres « dBase III » (6 au 8 novembre, Guyancourt, 2 975 F.H.T.), Symphony (13 au 15 novembre, Paris, 2 975 F.H.T.), et Textor (4 et 5 novembre, Guyancourt, 1 950 F.H.T.).

E.P.S.

45, rue des Petites-Ecuries
75010 Paris
Tél. : 45.23.35.30.

A.P.L.

Diffusant depuis plus de dix ans un système de temps partagé A.P.L., la société Sligos met à profit son expérience avec un stage de six jours destiné aux futurs utilisateurs désirant acquérir la maîtrise de ce langage pour sa mise en pratique immédiate. Il a lieu du 12 au 14 et du 18 au 20 novembre à Puteaux.

Sligos, 91, rue Jean-Jaurès
92807 Puteaux Cedex
Tél. : 47.76.42.42.

Introduction à la robotique moderne

Les robots « intelligents » bénéficient d'un impact grandissant dans une large variété d'industries, que ce soit aux Etats-Unis, en Europe ou au Japon. Dispensée par *Integrated Computer Systems*, cette formation de quatre jours se propose de donner une introduction claire à la technologie des robots (évolution, mesure des performances, capteurs, etc.), ainsi que des techniques pratiques aidant au choix et à l'implantation d'applications robotiques.

Elle a lieu du 5 au 8 novembre à Paris, les frais d'inscription s'élevant à 6 850 F.H.T.

I.C.S. France, Tour Pariferic
Porte de La Villette
6, rue Emile-Reynaud
93306 Aubervilliers
Tél. : 48.39.88.00.

Vers la programmation automatique des robots

Organisé du 18 au 20 novembre à Meylan par la société I.T.M.I., ce stage traite de la génération de plans d'actions, de la modélisation géométrique, de la spécification des tâches d'assemblage, et aborde les problèmes de planification de trajectoire, de saisie et de montage. Il s'achève par l'étude de l'architecture d'un système complet de programmation automatique d'un robot, et des perspectives industrielles à court et moyen terme. Son coût est de 5 800 F.H.T. par personne (250 F.H.T. pour les déjeuners).

I.T.M.I.

Zirst, Chemin des Prés
38240 Meylan
Tél. : 76.90.33.81.

Prolog

Mise en place par Eurofor-

matique, cette formation de trois jours traite des différents aspects de ce langage français choisi pour les ordinateurs de la 5^e génération : backtracking, clauses de Horn, contrôle de la résolution, primitives de base, etc. Complétée par des travaux pratiques sur micro-ordinateurs IBM ou compatibles (une ou deux personnes par poste), elle se déroule du 25 au 27 novembre dans les locaux de la société à Suresnes. Son coût est de 4 600 F.H.T. par personne, déjeuners compris.

Euroformatique

1, allée de la Venelle

B.P. 145

92154 Suresnes Cedex

Tél. : 42.04.12.21.

Micro-ordinateurs de laboratoire et de petite gestion

Dispensé par le *Centre d'actualisation scientifique et technique*, ce séminaire se tient du 18 au 22 novembre à Villeurbanne et s'adresse à des non-informaticiens possédant une première connaissance du langage Basic et désirant devenir rapidement opérationnels en micro et mini-informatique.

Le programme comprend, entre autres, l'étude des architectures courantes des machines de laboratoire, des interfaces instrumentales, des structures et manipulations de fichiers, etc. Les droits d'inscription sont fixés à 5 173 F.H.T. (35 heures).

C.A.S.T., INSA, Bât. 705
20, av. Albert-Einstein
69621 Villeurbanne Cedex
Tél. : 78.93.24.45.

Formation à Unix

Préparé par les associations Connex-Cité (Centre de ressources informatiques X 2000) et *L'Un ou l'Autre* (formation et conseil en informatique), ce séminaire de 32

heures se tient du 25 au 28 novembre à Paris. Destiné à toute personne possédant une expérience minimum des systèmes d'exploitation, il offre la possibilité de travailler sur Microméga 32.

Les frais de prise en charge sont de 3 000 F.

L'Un ou l'Autre

3, cité de l'Ameublement

75011 Paris

Tél. : 43.67.26.42.

Microprocesseurs à l'usage des non-informaticiens

L'objectif de ce module proposé par l'ESE, à Gif-sur-Yvette, du 18 au 29 novembre, est de donner à des ingénieurs ou techniciens supérieurs débutant en électronique ou en informatique les connaissances afin d'aborder l'utilisation de microprocesseurs dans leur domaine technique. Après une première partie théorique, les participants pourront étudier les circuits et leur mise en œuvre à travers de nombreux travaux pratiques.

Les frais de participation sont de 6 760 F.H.T. (420 F.H.T. pour les déjeuners).

Ecole Supérieure d'Electricité
Plateau du Moulon

91190 Gif-sur-Yvette

Tél. : 49.41.80.40.

C.F.A.O. en conception mécanique

Ce cours présente un panorama complet de la technologie utilisée en C.F.A.O. dans un large éventail d'applications (types de modélisation, logiciels 3D volumiques et surfaciques...)

Dispensé par Sirtès/ Renault Automation, il comprend une journée de manipulations et est accessible au prix de 2 900 F.H.T.

Sirtès, Tour Vendôme,
204, rond-point du Pont-de-Sèvres, 92516 Boulogne

Tél. : 46.08.91.56.

MADISON INFORMATIQUE

127, RUE SAINT-CHARLES - 75015 PARIS
MÉTRO : CHARLES-MICHEL
TÉL. : 578.81.16

MADISON.
Le service
traditionnel
au prix
discount.



VOUS CHERCHEZ

**ORDINATEUR
PERSONNEL**



JEU



PME-PMI



SCIENTIFIQUE



MADISON

répond quel que soit
votre problème :

- un conseil par des vendeurs compétents et attentifs,
- un vrai service après-vente.
- rien que des grandes marques :

APPLE - COMMODORE - THOMSON - ATARI - ALICE - SANYO - CBS - MEMOREX -
BASF - FUJI - MICROSOFT - EDICEL - EPSOM - SEIKOSHA.

Veuillez me faire parvenir une documentation sur :

- ORDINATEUR PROFESSIONNEL ORDINATEUR FAMILIAL
 ORDINATEUR SCIENTIFIQUE ORDINATEUR JEUX

NOM : _____
PRÉNOM : _____
ADRESSE : _____
TÉL. : _____

MICRO digest

A G E N D A

OCTOBRE 1985

8, 9 et 10 octobre Bordeaux

Sriba : Salon de l'informatique, de la bureautique et de l'automation. Jumelé avec Novacom consacré aux nouveaux médias (télématique et audiovisuel).

Parc des Expositions de Bordeaux.

Rens. : Comité des Expositions de Bordeaux, B.P. 55, Grand Parc, 33030 Bordeaux Cedex.
Tél. : 56.39.55.55.

NOVEMBRE 1985

20, 21 et 22 novembre Montpellier

7^e Journées internationales Idate - L'Europe des communications : télécommunications, nouveaux services, réseaux d'images, etc.

Mairie de Montpellier et Hôtel Frantel, Le Polygone.
Rens. : Idate/Département des relations extérieures, Bureaux du Polygone, rue des Etats du Languedoc, 34000 Montpellier.
Tél. : 67.65.48.48.

14-24 novembre Elancourt

Créatique II : Forum de l'Image : applications culturelles, artistiques et créatives faisant appel à l'informatique. Centre d'action culturelle de St-Quentin-en-Yvelines.

Rens. : A.P.A.S.C.-C.A.C. de St-Quentin-en-Yvelines, Centre des Sept-Mares, 78310 Elancourt.
Tél. : 30.62.88.43.

16-20 novembre Nice

Sicovi 85 : 2^e Salon de l'informatique, de la bureautique, de la communication et de la télématique.

Palais des Expositions de Nice.

Rens. : S.I.CO.VI, 105, rue de France, 06000 Nice.
Tél. : 93.44.03.67.

13 ter, rue Miollis, 75015 Paris. Tél. : 45.66.93.01.

DÉCEMBRE 1985

2-6 décembre Paris

Formation 85 : 1^{er} Salon de la formation aux métiers de demain.

Parc des Expositions de la Porte de Versailles.

Rens. : Edit. Expo International, 12, rue Léon-Cogniet, 75017 Paris.
Tél. : 46.22.61.30.

2-6 décembre Paris

Educatec 85 : 3^e Salon des équipements, matériels et techniques pour l'enseignement et la formation.

Parc des Expositions de la Porte de Versailles.

Rens. : Edit. Expo International, 12, rue Léon-Cogniet, 75017 Paris.
Tél. : 46.22.61.30.

2-6 décembre Paris

9^e Exposition internationale Mesucora 85 : mesure, contrôle, régulation, automatisation ; organisée conjointement avec Physique 85. Parc des Expositions de la Porte de Versailles.

Rens. : Sepic/Mesucora 85, 17, rue d'Uzès, 75002 Paris.
Tél. : 42.33.88.77.

2-7 décembre Paris

Elec 85 : Exposition internationale de l'équipement électrique.

Palais des Expositions de la Porte de Versailles.

Rens. : S.D.S.A., 20, rue Hamelin, 75116 Paris.
Tél. : 45.05.13.17.

AVIS AUX LECTEURS 3" 1/2

FLOPPICLENE 3" 1/2 : L'ASSURANCE-SANTÉ DES LECTEURS EN FORME



Avouez-le, parfois votre lecteur de disquettes 3" 1/2 a l'air morose : disquette brouillée, enregistrement sale, lecture incertaine...

Mais non, rassurez-vous, il n'y a rien de grave, votre fidèle serviteur informatique a tout simplement besoin d'un bon shampooing.

Oh, pas grand chose, avec le nouveau kit d'entretien Floppiclène, c'est facile (85% des problèmes proviennent du mauvais état de propreté des têtes).

Floppiclène contient tout ce qu'il faut pour soigner et entretenir votre lecteur de disquettes.

C'est l'indispensable assurance-santé de votre micro-informatique.

NUMERO VERT
16.05.31.05.31

APPEL GRATUIT

Pour tous renseignements :
Technology Resources, 114, rue Marius-Aufan,
92300 Levallois-Perret - Tél. (1) 47.57.31.33
Télex 610657 - Télécopie 47.57.98.67.
Lyon, Tél. 72.33.14.14 - Télécopie 72.33.66.31.
Toulouse, Tél. 61.22.91.41
Télécopie 61.23.56.38.

LE PILOTAGE INFORMATIQUE TECHNOLOGY RESOURCES SA

MICRO-PÉRIPH

Le spécialiste des périphériques

62, rue Ducouédic - 75014 Paris — Tél. : 321.53.16
Ouvert du mardi au samedi : 10 h - 12 h et 14 h - 18 h

FAITES TOURNER VOTRE APPLE II+ OU IIe JUSQU'À 3,5 FOIS PLUS VITE AVEC LA CARTE SPEEDEAMON FABRIQUÉE AUX U.S.A.

La carte est équipée d'un microprocesseur 6502C qui tourne à 3,58 MHz au lieu de 1 MHz. Il n'y a aucun besoin d'effectuer un "preboot" pour démarrer la carte, elle s'installe automatiquement. Tous les programmes tournent plus vite à l'exception des programmes en CP/M. Il suffit d'appuyer sur ESCAPE dans les deux secondes suivant l'allumage de l'Apple pour qu'il tourne à sa vitesse normale. La carte fonctionne aussi bien sur l'Apple II+ que sur l'Apple IIe. 3 500 F

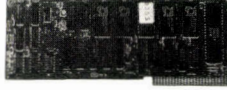

ENFIN DISPONIBLE : Z 80 sur Apple IIc. Ce système qui s'installe à l'intérieur du IIc donne accès à tous les programmes qui tournent sur l'Apple IIc. Les programmes marchent en 80 colonnes. L'installation est très simple. 1 330 F T.T.C.

NOUVEAU

PRIX T.T.C.

Programmeur d'EPROMS 2716/32/64/128 et 256 K avec cordon externe 1 250
Buffer d'imprimante autonome 64 K parallèle/parallèle 1 950

CARTES COPROCESSEURS

Z 80 compatible avec tout logiciel sous CP/M 390
Carte Z 80 6 MHz équipée de 64 K RAM 2 250
Carte 6809 avec système d'exploitation et assembleur 1 550
Carte 8088 pour Apple II+ et Apple IIe 2 650
Microsoft premium softcard avec 64 K et 80 colonnes pour IIe 4 250
Applicard Z 80, 6 MHz 3 950

EXTENSIONS DE MÉMOIRE

Carte langage 16 K 420
Carte 128 K livrée avec logiciels de pseudo-disque en DOS, CP/M + PASCAL 1 490

CARTES D'INTERFACE

Interface graphique pour Epson, Mannesmann, Taxan, etc. 420
Interface graphique "Grappler" pour Epson, NEC, Centronics 450
Microbuffer interface graphique pour Epson, NEC, etc. 34 K de buffer 1 150
Interface supersérie avec câble et prise DB25 790
U-POR 2 deux sorties série sur la même carte, extensible 1 960
U-POR 8 huit sorties série sur la même carte 3 360
U-BCD interface pour liaison en décimal codé en binaire 1 120
Carte à deux VIA pour gérer 32 lignes d'entrée/sortie 465
Interface IEEE-488 avec câble 1 590
Convertisseur analogique/numérique 790
Convertisseur numérique/analogique 825
Interface Apple/Olivetti ET-121 1 650

CARTES 80 COLONNES

Carte 80 colonnes pour Apple IIe, non extensible 550
Carte 80 colonnes pour Apple IIe étendue à 64 K 850
Carte 80 colonnes pour Apple II+, min./majuscules français 750
Videx Ultraterm pour II+, IIe 3 850

IMPRIMANTES

Epson	T.T.C.	Smith Corona compatibles	Epson
Epson FX 80 FT	5 550	Fastext 80	2 050
Epson FX 100 FT	7 200	D 100	4 100
Epson RX 80 F	3 800	D 200 160 cps	5 150
Epson RX 100 FT	6 480	D 300 160 cps, 132 col.	6 650
Interface Apple	420	ST 130 cps pour IBM	3 250
Mannesmann MT 80 S	3 500	LP 1510 pour IBM, 132 col.	4 650

CLAVIERS DÉTACHABLES POUR APPLE

1 100 F T.T.C.

Ces claviers à 84 touches de style IBM PC sont équipés de touches de fonctions pré-programmées, de touches programmables (64 caractères) à mémoire non volatile et sont d'une excellente ergonomie. La mécanique est fabriquée par Cherry, en Allemagne; la qualité est meilleure que celle de claviers beaucoup plus chers.

CA 1 pour Apple II+ QWERTY CA 2 pour Apple II+ AZERTY
CA 3 pour Apple IIe QWERTY CA 4 pour Apple IIe AZERTY

LECTEURS DE DISQUES POUR APPLE

Multitech FD 100 à entraînement direct, mécanique TEAC en demi-hauteur, 100% compatible : 1 450 F, la paire 2 600

LOGICIELS

DOUBLE STUFF - Un BASIC qui donne 560 x 192 points sur IIe étendue 540
SIDEWAYS - Permet l'impression verticale des tableaux 620
ZOOM GRAFIX - Hard copie d'écran, 1 000 combinaisons d'interface et d'imprimante 390
EMBER - Programme qui permet l'exploitation des cartes 128 K directement en Basic 490
FLIGHT SIMULATOR II - Un des programmes de distraction les plus élaborés 490
PRODOS User Kit 590
D Base II - Système d'exploitation de fichier en CP/M 4 750
DOS BOSS - Ensemble d'utilitaires de DOS 230
BAG OF TRICKS - Ensemble d'utilitaires de DOS 395
UTILITY CITY - 21 utilitaires, tri, éditeur d'écran, etc. 290
APPLE MECHANIC - Animation en haute résolution, création de formes 290
TYPEFACES - Polices de caractères pour APPLE MECHANIC 220
BEAGLE BASIC - Un Basic étendu 380

GPLe - Éditeur de programmes avec utilitaires, co-résident	540
FDOS - Convertit les disquettes en DOS rapide	290
FORMAT 80 - Traitement de texte en français, permet la justification en espace proportionnel, II+, IIe et IIc	2 000
CIA DISK SNOOPER - Permet de débloquer et d'examiner tous les disques	720
LOCKSMITH 5.0 - La dernière version avec paramètres	960
WILDCARD + la carte qui permet de copier tous les 128 K	1 400
SOFTERM 2 - Progiciel de communication très complet - DOS, CP/M, Pascal	2 050
P-TERM Pro - Logiciel de communication en Pascal	1 500
Z-TERM Pro - Logiciel de communication en CP/M	1 500
ASCII Express Pro - Communication et émulation de terminal	1 490
Data Capture - Logiciel de communication pour IIe	790
MERLIN Assembleur - Programme d'assembleur avec désassembleur + éditeur	750
MUNCH-A-BUG - Débogueur pour les programmes en langage machine	520
MERLIN + MUNCH-A-BUG + livre Assembly Lines - ensemble	1 250
ROUTINE MACHINE pour la création des routines Ampersand en Applesoft	590
Langage FORTH avec virgule flottante pour II+ et IIe	1 200
STRUCTURED BASIC - Crée des procédures et des variables locales	920

DISQUETTES

Elephant SF SD certifiées et garanties 2 ans	150
Elephant SF DD certifiées et garanties 2 ans	175
Disquettes 5 couleurs assorties	195
Disquette FUJII 3 1/2", 135 tpi	525

CIRCUITS IMPRIMÉS VIÉRGES

Double processeur 6502 et Z 80, 64 K	390
Carte extension de mémoire 128 K	90
Mégaboard 8088 8 slots pour PC	390
Carte monochrome pour PC	165
Carte monochrome graphique plus interface parallèle pour PC	185
Carte extension de mémoire 512 K pour PC	185

DIVERS

Clavier Deluxe Multitech avec touches programmables	1 100
Joystick Deluxe pour Apple II+, IIe, IIc avec centrage et autotir	185
Joystick "trackball" pour Apple II+ en forme de boule	390
Encocheur de disquettes - Perce un trou carré bien repéré	65
Monibase - Support d'écran pivotable	190
Ventilateur extérieur 220 V qui alimente l'Apple	320
Ventilateur intérieur 220 V	180
Alimentation 5 ampères avec connecteur et câble	550
Carte horloge Apple Clock	530
Carte musicale stéréo six voies avec logiciel haute résolution	650
Programmeur d'EPROMS, 2716, 2732, 2764, logiciel incorporé	730
Testeur de circuits intégrés, TTL, HMOS, etc.	920
Microprocesseur 6502 C pour installer dans l'Apple	
-30 commandes de plus	350
Boîte de rangement pour 100 disquettes	195
Modem "Buzzbox" 300 bauds full duplex V 21	1 100
Modem WS 2000 normes V 21 et V 23	2 372
Interface série pour WS 2000	540
Logiciel BYCOM pour modem WS 2000	1 350
Module auto-numérotation pour modem WS 2000	540
Module auto-réponse pour modem WS 2000	540
Câble de liaison entre Apple et le modem WS 2000	120
Contrôleur pour commande par logiciel du modem	180

COMPATIBLE IBM XT*

* Marque déposée par IBM Corp.

Ensemble 128 K extensible 256 K avec BIOS, deux lecteurs, carte parallèle, carte monochrome, carte contrôleur, alim. 130 W, clavier, coffret métal et manuel 11 500

ACCESSOIRES

Alim. 130 W, + connecteurs	1 425	Carte RS 232	610
Contrôleur pour 4 drives	790	Carte multifonctions	1 200
Connecteur pour 2 drives	150	Lecteur double face TEAC	1 850
Extension RAM 512 K, OK	690	Clavier	890
Carte monochrome	950	Clav. AZERTY, pavé flèches	1 700
Carte parallèle	290	Moniteur vert, base pivotante	1 700
Monochrome graph. + impr.	1 650	Moniteur ambre, b. pivotante	1 800
Carte coul. graphique	1 350	Coffret métallique	1 100
		RAMS 64 K la rangée de 9	252

COMPATIBLE 6502 + Z 80 EN KIT

Carte mère 6502, Z 80, avec 64 K, montée, câblée et testée sans ROM 2 400

Alimentation 5 ampères à découpage	550
Clavier détachable avec 83 touches	920
Moniteur Zenith 12" vert	990
Contrôleur de disques	420
Lecteur de disques demi-hauteur	1 450
L'ensemble pour :	6 730

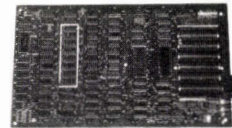

PROMOTION APRICOT F1 : 15 500 F

Unité centrale 256 K avec un lecteur de disques 720 K, sortie série, sortie parallèle, sortie RVB, livré avec MS DOS, Textor, gestion graphique, plus moniteur vert.

BON DE COMMANDE

Je désire recevoir rapidement les articles suivants :

Description du produit	Quantité	Prix T.T.C.
------------------------	----------	-------------

Forfait : port en recommandé 30,00

TOTAL T.T.C. (Chèque - C.C.P. - mandat)

MICRO-PÉRIPH, 62, rue Ducouédic - 75014 Paris - Tél. : 321.53.16



JANE ET PIERRE SE RENCONTRERENT
LORS D'UNE CROISIÈRE SUR LE NIL.
DES LE PREMIER REGARD, PIERRE
FUT ENVÔTÉ PAR LA PÂLEUR
ARISTOCRATIQUE DE L'ANGLAISE ...

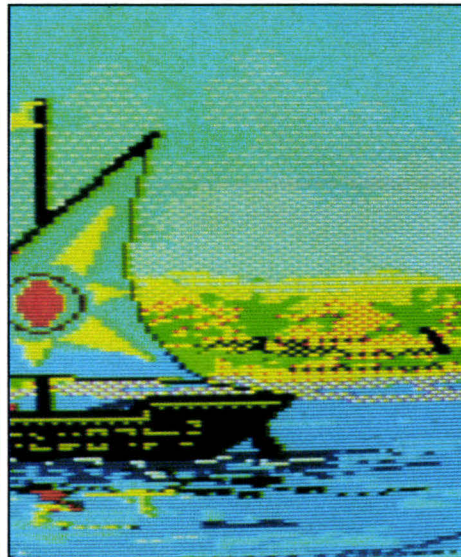
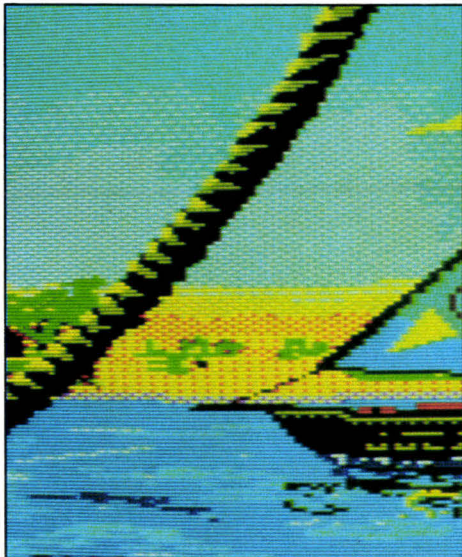

... ILS S'AIMÈRENT EN REMONTANT
LE FLEUVE DES PHARAONS ET SEULS
LES ASTRES FURENT TÉMOINS DE LEUR
SERMENT. UNE NUIT, PIERRE NE
VINT PAS REJOINDRE JANE ET
PERSONNE NE LE REVIT SUR LE
GATEAU.

(A SUIVRE)







microshop

6, rue de Châteaudun 75009 - PARIS
Méto: Cadet Notre-Dame-de-Lorette ☎ **878.80.63**
Magasin ouvert du Lundi au Samedi de 10 h à 19 h sans interruption

votre boutique

 **Apple** Concessionnaire agréé
 **apricot** Concessionnaire agréé

NOUVEAU
Carte d'extension à 512 k : 5900 F
Montage réalisé par nos soins

- Configuration 128 K**
1 Mac Intosh 128 K + Mac Paint / Mac Write
1 Image Writer 80 col. avec kit
- Configuration 512 K**
1 Mac Intosh 512 K + Mac Paint / Mac Write
1 Image Writer 80 col. avec kit

LOGICIELS

- MAC-TELL (émulateur Minitel).....1850 F TTC
- ABC Base.....2900 F TTC
- Inter Base.....1495 F TTC
- CX Mac Base.....2800 F
- Omni III souris.....5800 F
- Pascal.....1500 F
- Basic Microsoft 2.0.....1950 F
- Mac Booster (accélérateur pour 512 K).....550 F
- CHESS (échecs en 3 dimensions).....650 F
- Comptabilité DIF.....3500 F TTC



APPLE II C®

- Configuration UNO** garantie totale 1 an
1 Apple II C (UC 128 K)
1 lecteur disquette supplémentaire
1 moniteur 12" vert haute définition
1 Joystick
1 boîte de disquettes

LOGICIELS

- Epistole II C (Trait. de texte).....1800 F
- Version calc (tableau + graphique).....1500 F
- Clic Works (gestion de fichiers souris).....2200 F
- Papyrus (Trait. de texte).....650 F
- Apple Access (communication Modem).....795 F
- PFS (gestion et fichiers).....1600 F
- Carte Z 80 APPLE II c.....Nouveau 1590 F TTC

PRIX MICROSHOP



APPLE II e®

- Configuration Uno** garantie totale 1 an
1 Unité centrale 64 K
1 Lecteur + contrôleur Apple
1 Lecteur disquette + contrôleur Apple
1 Moniteur 12" vert Apple
1 Carte 80 col. + 64 K
1 Joystick
1 Boîte disquettes
- Configuration Duo** garantie totale 1 an
1 Unité centrale 64 K
1 Lecteur + contrôleur Apple
1 Lecteur disquette supplémentaire
1 Moniteur 12" vert Apple
1 Carte 80 col. + 64 K
1 Joystick
1 Boîte disquettes

CARTE FELINE (80 col. + 64 K + couleur).....2400 F

APRICOT

- APRICOT F1 256 K**
1 lecteur MS. DOS avec moniteur 12" vert.....11900 F TTC
Lecteur supplémentaire pour F1.....Nouveau 4950 F TTC
- LOGICIELS**
- Turbo Pascal 3.0.....950 F TTC
 - Logifiche (gestion de fichier).....2900 F TTC
 - Multiplan.....2500 F TTC
- APRICOT PC 256 K**
2 x 720 K (MS - DOS - CPM 86).....25500 TTC
- APRICOT XI 256 K** 10 Mo interne.....44500 TTC
- APRICOT PORTABLE**
256 K écran cristaux liquide.....12990 F TTC

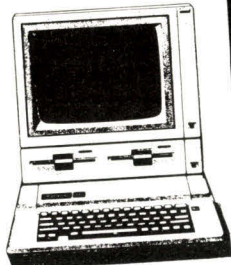

MONITEURS

Moniteur 12" Vert, Bde passante 18 MHz.....	990 F TTC
OCEANIC Moniteur 14" couleur.....	2900 F TTC
OCEANIC Moniteur 14" couleur haute définition.....	3900 F TTC
OCEANIC Moniteur 14" couleur IBM.....	4595 F TTC

MODEMS et COMMUNICATIONS

Modem-Phone : 1590 F TTC
UN TÉLÉPHONE POUR VOUS, UN MODEM POUR VÔTRE ORDINATEUR, UN MINITEL POUR LA FAMILLE

- Modem + téléphone à mémoire, écoute discrète, et clavier à touches, le tout dans un seul appareil.
- Fonctionne sur tout ordinateur muni d'une sortie série et sur toute la gamme Apple.
- Conforme aux avis CCITT V21 et V23 (300 Bauds Full duplex, 1200/75 Bauds Half duplex)
- Pour Apple II + et IIe nécessite une carte super série. Prix :.....850 F TTC
- KIT Calvados** (logiciel + abonnement).....1600 F TTC
- Logiciel d'émulation Minitel pour II +, II e : 800 F TTC**



Modem Apple® SECTRAD pour IIe, II +, II c.....2400 F TTC

Modem SECTRAD pour MacIntosh (avec câble).....2600 F TTC

Logiciel ACCESS II.....795 F TTC

Logiciel ASCII Express Pro.....1250 F TTC

Logiciel TELEMAT (Minitel).....1800 F TTC

Logiciel TELEMAT (Minitel).....5300 F TTC

Carte Apple Tell.....3700 F TTC

Pro Mail (saisie automatique de l'annuaire électronique).....

IMPRIMANTES

- IMAGEWRITER 80 col et 132 colonnes.....8900 F TTC
- SCRIBE (Thermique Apple).....8900 F TTC
- OUIME LETTER Pro (marguerite).....
- EPSON LX 80 + interface graphique EPSON.....3290 F TTC
- SMITH-CORONA 120 cps / FT / graphique Compatible EPSON.....5200 F TTC
- SMITH-CORONA 160 cps / FT / graphique Compatible EPSON.....3650 F TTC
- MANNESMAN TALLY MT 80. 100 CPS.....

CARTES ET PERIPHERIQUES COMPATIBLES APPLE®

- Carte Horloge Pro DOS avec programmes.....Nouveau 1100 F TTC
- Clavier détachable II e.....Nouveau 1190 F TTC
- Carte 80 colonnes II e.....Nouveau 395 F TTC
- Carte 80 colonnes + 64 K pour II e.....Nouveau 695 F TTC
- Carte musicale stéréo.....Nouveau 550 F TTC
- Carte accelerator (x 3,5) II +, II e.....Nouveau 1950 F TTC
- Carte AD/DA (8 bits/8 canaux).....Nouveau 1250 F TTC
- Carte AD/DA (12 bits/16 canaux).....Nouveau 1800 F TTC
- Carte Z 80 + 64 K (4 MHz) II e.....Nouveau 1800 F TTC
- Carte 6809 EXEL II e, II +.....Nouveau 1500 F TTC
- Contrôleur de drives.....370 F TTC
- Lecteur de disquettes DISTAR 5" 1/4 pour II+ et II e.....1250 F TTC
- Lecteur de disquettes DISTAR supplémentaire pour II C.....Nouveau 1450 F TTC
- Carte mémoire 16 K RAM/Langage II +.....400 F TTC
- Carte 128 K RAM (II + et II e) émulateur de drive.....1550 F TTC
- Carte 80 colonnes II + (minuscule et inverse).....650 F TTC
- Carte imprimante parallèle Epson avec câble.....395 F TTC
- Carte interface série RS-232 C.....495 F TTC
- Carte interface super série (imprimante + modem).....750 F TTC
- Carte Grappler (avec recopie d'écran).....595 F TTC
- Carte Micro Buffer 32 K.....1200 F TTC
- Carte Buffer 32 K.....1200 F TTC
- Carte Z 80 (CP/M) pour II + et II e.....350 F TTC
- Carte Via 6522.....450 F TTC
- Carte speech-Card (langage anglais).....450 F TTC
- Carte horloge (compatible DOS).....550 F TTC
- Joystick II +, II e ou II C (indiquer le modèle).....165 F TTC
- Ventilateur externe II +, II e.....280 F TTC

DISQUETTES

5" 1/4 GRANDE MARQUE

SF/DD
Par 10.....89 F
Par 200 (les 10).....85 F

MEMOREX 3" 1/2 500 K
Par 10.....350 F
Par 100 (les 10).....320 F

MAXELL 3" 1/2 250 K.....280 F

MEMOREX 5" 1/4 SF/DD
Par 10.....140 F
Par 200 (les 10).....130 F

NASHUA 5" 1/4 SF/SF
Par 10.....109 F
Par 200 (les 10).....99 F

NASHUA 5" 1/4 DF/DD
Special IBM-PC
Par 10.....195 F
Par 200 (les 10).....180 F

REVENDEURS OU VENTE PAR QUANTITÉS : NOUS CONSULTER

BON DE COMMANDE

Sauf pour marque APPLE
Envoyer ce bon accompagné de votre règlement à :
MICROSHOP
6, rue de Châteaudun
75009 PARIS
Tél. : (1) 878.80.63

DESIGNATION	NOMBRE	PRIX
FORFAIT PORT *		30 F
	TOTAL	

*Sauf moniteur, imprimante et systèmes

CONDITIONS DE VENTE :
1. A TOUTE COMMANDE DOIT ETRE JOINT UN REGLEMENT DU MONTANT TOTAL TTC.
2. LES MARCHANDISES, ASSUREES, SONT EXPEDIEES AUX RISQUES ET PERILS DE L'ACHETEUR.
POUR ETRE VALABLE, TOUT RECLAMATION DOIT NOUS PARVENIR DANS LA HUITAINE DE LA RECEPTION DE LA MARCHANDISE.
TOUTES NOS CARTES SONT GARANTIES 1 AN.

Nom

Prénom

Rue N°

Code post.

Ville

Tél. :

LU ET APPROUVE _____ SERVICE-LECTEURS N° 180
DATE _____ SIGNATURE _____ M.S. 10/85

DANGEREUSEMENT VÔTRE

Le jeu sur micro-ordinateur.

3 jeux d'aventures-arcade à un rythme échevelé dont **VOUS** êtes l'acteur principal !

Versions pour : COMMODE 64 (C-D)
ORIC (C-D)-AMSTRAD (C-D)-SPECTRUM (C)
au prix de : 150 F (cassette)
200 F (disquette).
En préparation : MSX (C) APPLE II (D)
ENTERPRISE (C)

ALBERT R. BROCCOLI Présente

ROGER MOORE

dans l'œuvre de IAN FLEMING

JAMES BOND 007

**DANGEREUSEMENT
VÔTRE**

COPYRIGHT
DANJAQ S.A

ALL RIGHTS
RESERVED

Version française distribuée
en exclusivité par :

Eureka Informatique

39 Rue Victor Massé
75009. PARIS

Tél. (1) 281 20 02 TLX. 649 385 F

En vente chez votre distributeur habituel ou en retournant le bon ci-dessous à EUREKA INFORMATIQUE.

M.S. 10/85

M

Rue

Code

Ville

Désire recevoir le jeu "DANGEREUSEMENT VOTRE"
pour l'ordinateur

sur cassette - disquette (rayer la mention inutile)

ci joint mon règlement de par

EUREKA FAVOR



L'ORIC ATMOS PÉRITEL

Un appareil compact et performant, doté de 64K Octets de mémoire vive, d'un Basic puissant (graphisme haute résolution, 8 couleurs, effets sonores) et d'un clavier mécanique complet. Sa sortie Péritel est maintenant auto-alimentée. Il dispose d'une gamme importante et variée de logiciels en français, et peut recevoir de nombreux périphériques pour convenir à l'apprentissage, la programmation, le jeu et à un certain nombre d'applications semi-professionnelles.

L'ATMOS est livré avec 2 cassettes de jeux, une cassette de démonstration, son câble Péritel et son manuel d'utilisation en français.

990 F

Enfin un vrai disque pour l'ORIC !

Ce périphérique-roi manquait vraiment à l'ATMOS et à l'ORIC 1 pour leur donner accès à des applications de type professionnel. Une unité de disque, c'est avant tout une mécanique, ici une unité de disquette 3 pouces et une électronique pour le contrôleur, fabriqué dans l'usine de Normandie. Un lecteur de disquettes enfin n'est rien sans un DOS (Système d'Exploitation du disque), SEDORIC est carrément génial. Jugez plutôt : Rapidité maximum (2,3 secondes pour charger ou sauvegarder 32K !), accès séquentiel et direct, 90 instructions comprenant les commandes du DOS, un Basic étendu et des aides à la programmation, touches de fonction etc... Il demeure d'une extrême facilité d'emploi.

2490 F

SEDORIC ? génial !



Nouveau

Kit ORIC 1 → ATMOS : disponible !

Ce Kit permet aux possesseurs d'ORIC 1 de transformer leur ordinateur partiellement (clavier seulement) ou totalement (clavier + ROM) en ATMOS. La transformation ne demande aucune soudure ni outillage spécial. Le kit comprend : Un boîtier ATMOS complet avec clavier mécanique, une ROM 1.1 ATMOS, un connecteur de clavier, un manuel ATMOS et un emballage d'origine complet.

490 F

Périphériques et Accessoires :

Moniteur couleurs spécial OR14	2750 F	Imprimante MCP 40 plotter 4 couleurs	990 F
Moniteur monochrome vert HR 12"	990 F	Câble pour imprimante parallèle	150 F
Cable pour moniteur monochrome	90 F	Rouleau de papier de rechange pour impr	18 F
Modulateur Noir & Blanc UHF	295 F	Jeu de stylos de rechange	40 F
Modulateur couleurs UHF	495 F	Interface pour joystick programmable	350 F
Magnétophone à cassettes	350 F	Joystick type "Quickshot 1"	95 F

ORIC ATMOS : L'ordinateur pour apprendre

Langages :	Educatifs	Dessin	et les jeux...		
Basic Français	150	D.A.O	100	Cobra pinball	140
Cours de Basic	150	ORIGRAPHE	290	Meurtre à grande	
Compilateur LM	172	J'apprend la CAO	180	vitesse	180
J'apprends le Forth	172	Images		1815 (Wargame)	160
LOGO	150	VORTEXTE (trait.texte) .240 F		Super Jeep	120
Assembleur	260	Musique :		Scuba Dive	80
Moniteur 1.0	140	Editeur musical	95	Green Cross Toad	85

La politique ORIC : prix, qualité, services

PRIX :

Le nouveau prix de l'ATMOS a de quoi surprendre : il le place directement hors de portée de tous ses concurrents du moment. Ce prix n'est ni une promotion, ni un prix de braderie ou de liquidation : c'est le nouveau prix de l'ORIC ATMOS, du aux conditions de la reprise, et à l'excellente compétitivité de la nouvelle équipe.

QUALITÉ :

La nouvelle chaîne de fabrication en Normandie a sorti ses premiers ATMOS dotés d'améliorations techniques. Une procédure très stricte de contrôle-qualité a été mise en place : des tests sévères à tous les stades de l'assemblage et en fin de chaîne assurent une fiabilité impeccable.

SERVICES :

Enfin, EUREKA assortit sa nouvelle campagne d'une politique de services et d'information pour les revendeurs et les utilisateurs. Un serveur Minitel est déjà en place, et des détails vous seront bientôt communiqués sur tout ce que vous pouvez obtenir.

ISO! B?? *?

ØRIC Naturalisé Français !

Le premier juin 85, la Société EUREKA a racheté ORIC INTERNATIONAL, tous les droits, brevets et produits qui s'y rattachent, avec l'intention affirmée de continuer pour ORIC une carrière jusqu'ici triomphale, et d'en faire une marque française de premier plan. Les ATMOS sont désormais assemblés dans son usine en Normandie, avec quelques modifications spécifiques : l'alimentation de la prise Péritel est maintenant assurée par l'ordinateur, ce qui supprime un transformateur et un branchement supplémentaire. Une équipe d'ingénieurs et de programmeurs a été constituée pour élaborer tous les nouveaux produits "Hard" et "soft" que les utilisateurs pourront souhaiter.

GARANTIE : un Réseau SAV

Grâce à l'implantation d'un réseau de points de vente agréés ORIC, EUREKA assurera sur toute la France une présence commerciale importante, ainsi qu'un service près-vente digne de ce nom. Toutefois, ORIC profitera de sa position de constructeur pour effectuer toutes les opérations de maintenance en usine. Les utilisateurs seront ainsi assurés à toute intervention de recevoir un ordinateur possédant les caractéristiques d'un appareil neuf. Toutefois, pour ne pas immobiliser un appareil en SAV, il sera procédé à des échanges de cartes dans les centres agréés.

DES ENSEMBLES "PRETS A BRANCHER"

Version "Cassette"

Ensemble n° 1 monochrome comprenant

- ORIC ATMOS unité centrale
- Magnétophone à cassettes
- Moniteur Monochrome 12" HR

L'ensemble :

2290 F

Ensemble n° 2 couleurs comprenant

- ORIC ATMOS unité centrale
- Magnétophone à cassettes
- Moniteur couleurs spécial OR 14

L'ensemble :

3490 F



Version "Disquette"

Ensemble n° 3 monochrome comprenant :

- ORIC ATMOS unité centrale
- Moniteur monochrome 12" HR
- MICRODISC ORIC Complet
- Disquette master SEDORIC

4290 F

Ensemble n° 4 couleurs comprenant :

- ORIC ATMOS unité centrale
- Moniteur couleurs spécial OR 14
- MICRODISC ORIC complet
- Disquette master SEDORIC

5490 F



ØRIC : La Micro-école

Les matériels ORIC sont en vente chez votre distributeur habituel, dans les centres agréés ORIC et par correspondance en retournant le bon ci-contre à

Eureka Informatique

39 Rue Victor Massé

75009. PARIS

Tél. (1) 281 20 02

TLX 649 385 F

M.	Qté	Description	Prix
Rue			
Code Ville			
désire commander les matériels et logiciels suivants :			
		Total :	

SERVICE-LECTEURS N° 181 Ci-joint mon règlement par





9.990 TTC



SANYO 550

FACTURATION
COMPTABILITÉ
STOCKS
etc...

SANYO 550

8088 - 128 Ko ext. 512 Ko MS.DOS 2.11 - PUISSANT BASIC
GRAPHIQUE 8 COULEURS 640 x 200 - 1 LECTEUR 180 Ko - I/F //
PRISE JOYSTICK - (I/F RS 232 EN OPTION) - CLAVIER AZERTY

MULTIPLAN
d BASE II
EASYWRITER
LOTUS 1-2-3
TEXTOR
etc...



SANYO 550



9.990 F TTC



9.990 F ttc

PROMO SICOB
2ème LECTEUR GRATUIT
256 K RAM D'ORIGINE
MONITEUR GRATUIT !
3 LOGICIELS GRATUITS !
- TABLEUR
- GESTFICH
- TRAITEX

EXT.
512 Ko
3 260 F

OPTION
RAM-DISK
420 F

CARTE
1 - 2 - 3
2 360 F

AUTRES MODÈLES :

SANYO 550 - PLUS	- 1 x 360 Ko	11.470 F TTC
SANYO 550 - 2	- 2 x 360 Ko	13.990 F TTC
SANYO 550 - 3	- 2 x 720 Ko	15.990 F TTC
SANYO 550 - 6	- 1 x 720 Ko + 10 Mo	28.990 F TTC



asfodel
80, RUE ROME
75008 PARIS

«La petite boutique
compétente»

☎ **522-14-37**
(à 500m de ST LAZARE)

SERVICE-LECTEURS N° 182

COMPATIBLE IBM XT en KIT

Assistance Technique Assurée

SICOB Stand T132

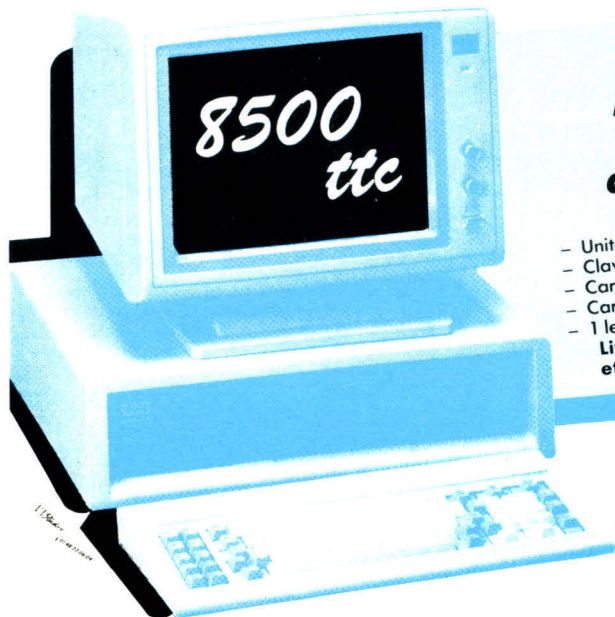

IBM est une marque déposée.

SYSTÈME MICRONIC 16 PC comprenant

- Unité centrale 128 Ko,
 - Clavier AZERTY ou QWERTY,
 - Carte couleur graphique
 - Carte contrôleur de 4 floppy,
 - 1 lecteur de 360 Ko TEAC
- Livré avec documentation
et plan de montage précis

- Carte multifonctions 384 Ko avec RAMs : ... 3700 F
 - Lecteur de disquettes 360 Ko TEAC : ... 1800 F
 - Carte mère équipée 128 Ko en kit : ... 2500 F
 - Carte couleur graphique en kit : ... 1350 F
 - Carte contrôleur de floppy en kit : ... 750 F
 - Carte extension de 512 Ko avec RAMs : ... 3117 F
 - Carte monochrome/graphique/printer : ... 2527 F
 - Carte série RS 232 : ... 931 F
 - Carte parallèle printer : ... 450 F
 - Carte série RS 232 + printer : ... 1463 F
 - Carte Game i/o : ... 400 F
 - Boîtier métallique : ... 710 F
 - Alimentation 130 W : ... 1190 F
 - Joystick : ... 350 F
 - Clavier QWERTY : ... 850 F
 - Clavier AZERTY spécial (nous consulter) : ...
 - Carte contrôleur de disque dur : ... 3600 F
 - Hard-disk 10 MB (SEAGATE) : ... 7500 F
- Tous les kits sont fournis avec les supports TULIPE.

**TOUT NOTRE MATÉRIEL EST GARANTI 1 AN
TOUS NOS PRIX SONT TTC**

Avec les compliments
de

MICRONIC

86, rue La Condamine 75017 PARIS
(1) 43.87.20.39 - (1) 42.94.07.90

SERVICE-LECTEURS N° 183

Octobre 1985

Selon eux, STAR est l'imprimante idéale.



Vous êtes habitués à prendre des décisions justes, mûrement réfléchies. Certainement aussi dans le choix d'une imprimante. Bien sûr, elle doit être compatible avec votre micro-ordinateur. Mais, quels sont les critères auxquels vous attachez de l'importance ?

Une grande vitesse d'impression ? Une très bonne fiabilité ? Une impression qualité courrier ? Une impression graphique exacte ? Elle doit pouvoir imprimer tout ce que vous offre votre micro-ordinateur. Pour vous faciliter votre décision : les imprimantes Star méritent la meilleure note sur toute la ligne. Particulièrement en ce qui concerne le rapport qualité/prix...



STAR SD-10 (80 caractères par ligne) existe en SD-15 (136 caractères).

star
votre imprimante

Pour plus d'informations :
Coupon-réponse à adresse à :
HENGSTLER
Département Imprimantes
BP 71
94 à 106 rue Blaise Pascal
93602 AULNAU-SOUS-BOIS - CEDEX
tél. (1) 866 22 90

Nom : _____
Société : _____
tél : _____
Rue : _____
Ville : _____
Je possède le micro suivant : _____

SERVICE-LECTEURS N° 184



CONCEPTION ET MAINTENANCE DES SYSTEMES A MICROPROCESSEURS

NOUVEAU

L'objectif de ce cours est de former le personnel de spécialités électriques (électronique, électromécanique, ...) à la *conception, réalisation et maintenance* de systèmes à base de microprocesseurs.

Les méthodes *pratiques* de conception, de tests et de dépannages des systèmes à microprocesseurs sont largement exposées et détaillées.

Ce nouveau cours s'articule autour de 3 modules :

- Etudes, conception et réalisation d'une carte micro-ordinateur (étude concrète).
- Les tests (analyseur logique, émulateur...)
- Maintenance (logiciels de diagnostics, étude des différentes pannes).

Support de cours complet (400 pages) remis à chaque participant.

SEMINAIRE REFERENCE : S12 - 8 JOURS - PRIX : 6.800 F H.T.

CALENDRIER 85/86 : 18-19-20-21-25-26-27-28 NOVEMBRE
24-25-26-27 FEVRIER • 3-4-5-6 MARS

Autres cours dispensés (nous consulter) :

- Initiation à la programmation d'un microprocesseur (S1) • Micro-informatique industrielle (S2) • PASCAL (S4)
- Microprocesseur 68000 (S5) • Logiciel KDOS/MDOS (S6)
- Methodologie de programmation (S7) • Mise en œuvre des circuits périphériques 8 & 16 bits (S8 A et B)
- Microprocesseur 6809 (S9A) • Logiciel OS9 (S9B)

Cours Intra-Entreprise minimum 8 personnes (nous consulter)



microprocess

MICRO-INFORMATIQUE INDUSTRIELLE
Services Commerciaux et Administratifs
97 bis, rue de Colombes
BP 87 - 92400 COURBEVOIE
Tél. (1) 768 80 80 - TELEX 615405 F

LA GARANTIE DU SÉRIEUX

AGRÈMENT FORMATION N° 11.92.00919.92

Je des re recevoir votre catalogue détaillé Formation S 12

M _____ Sce _____

Société _____ Tél _____

Adresse _____

Ville _____



STAGE OBLIGATOIRE POUR COMPRENDRE LA MICRO-INFORMATIQUE*

NOUVEAU

*orientée industrielle

Ce nouveau stage pratique s'adresse à toute personne, non spécialiste, désireuse de s'informer sur les possibilités des micro-ordinateurs et notamment de connaître l'essentiel nécessaire pour définir des objectifs, de prendre une décision, de faire un choix, de participer à des réunions techniques en la matière...

- Qu'est-ce qu'un micro-ordinateur ?
- Structure et terminologie.
 - l'unité centrale - le microprocesseur - les mémoires de masse : disquette, disque dur...
 - les mémoires, types et utilisation - les entrées-sorties
- Fonctionnement.
- Qu'est-ce qu'un outil de développement ?
 - utilité - constitution - emploi
- La programmation - les logiciels - les langages.
 - aperçu des différents langages - étude d'un langage de programmation : **LE BASIC**
 - exemples - nombreuses manipulations sur système complet
- La micro-informatique en industrie.
 - exemples
- Evolution, avenir, ce qu'il faut en attendre.
 - temps réel - multi-tâche - multi-processing - co-processeur

SEMINAIRE REFERENCE S 11 - 4 JOURS - PRIX : 3 200 F HT.

CALENDRIER : 26-27-28-29 NOVEMBRE 85



microprocess

MICRO-INFORMATIQUE INDUSTRIELLE
Services Commerciaux et Administratifs
97 bis, rue de Colombes
92400 Courbevoie
Tél. : 768-80-80 - Télex : 615 405

LA GARANTIE DU SÉRIEUX

AGRÈMENT FORMATION N° 11.92.00919.92

Je désire recevoir votre catalogue détaillé Formation S 11

M _____ Sce _____

Société _____ Tél _____

Adresse _____

Ville _____

INTERFACES

universelles - fonctionnelles

NOUVEAU

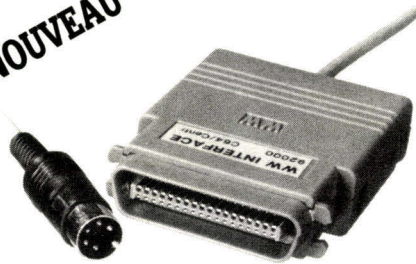

Interface parallèle
"GRAPHIQUE" pour C64
avec mémoire de 8 Ko

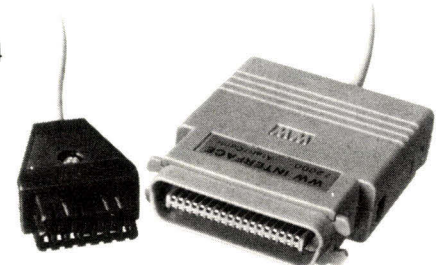

Interface parallèle
pour ATARI 600 / 800-XL

DISPONIBLES POUR LIAISONS

• V24 (RS232) •

• IEEE-488 •

• COMMODORE C64 •

• ATARI 600 / 800-XL •

EGALEMENT DISPONIBLES

des commutateurs de liaison avec mémoire tampon, permettant de connecter 2 imprimantes sur la sortie parallèle d'un ordinateur. (sélection manuelle ou par programme).

des commutateurs automatiques permettant de connecter de 2 ordinateurs sur une imprimante.

des convertisseurs de code (programmables).

des convertisseurs de protocole.

des mémoires tampons (32 à 128 Ko) pour liaisons :
V24 (RS232), Parallèle type Centronics et IEEE-488

Catalogue gratuit sur demande

NEOL - Etudes systèmes programmables
4a, rue Nationale, 67800 BISCHEIM
Tél. : 88-62-37-52

LE PRIX DE SA LIBERTE.

1490F* TTC

* 1.490 F TTC + 40 F de port.



MEDIACOMM Bordeaux

Brisez les chaînes de votre ordinateur et ouvrez-le au monde extérieur.

MODEM DIGITELEC DTL 2000

Le modem DIGITELEC DTL 2000 vous permettra l'accès aux réseaux nationaux ou internationaux, aux banques de données, aux centres de calcul et de traitement de l'information qui y sont raccordés.

Le modem DTL 2000 s'adapte directement sur votre micro-ordinateur. Il est connectable directement pour Apple II E et + (logiciel sur disquette), Commodore 64 et Oric (logiciel sur cassette) et une sortie RS 232 C pour les autres ordinateurs (sans logiciel).

Il est entièrement modulable : plusieurs cartes modem, suivant le type de communications souhaité, ainsi que de nombreuses options, vous sont proposées. Le modem DTL 2000 comprend suffisamment de connecteurs d'extension pour satisfaire tous vos besoins. Conçu comme un véritable gestionnaire de communications, il comporte donc, et cela en standard, les dispositifs permettant la réponse automatique (détection de sonnerie) et la composition des numéros. En outre, le modem DTL 2000 étant entièrement programmable depuis votre micro-ordinateur, vous pouvez utiliser et combiner vous-même toutes ses possibilités.

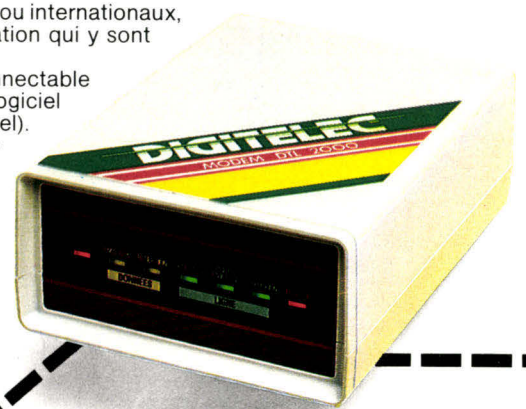

FICHE TECHNIQUE

- Alimentation secteur 220 V.
- Connexion directe sur votre micro-ordinateur comme sur votre ligne téléphonique : les câbles et connecteurs vous sont fournis.
- Logiciel d'utilisation également fourni (cassette ou disquette suivant le type de micro-ordinateur).
- Carte modem DTL V 23 : 1200/75 bauds full-duplex, permet l'accès à tous les services Vidéotex (Télétext, ...). 1200/1200 bauds half-duplex, pour la communication entre deux micro-ordinateurs et le téléchargement.
- Carte modem DTL plus : mêmes possibilités que la carte DTL V23 + 75/1200 bauds full-duplex (serveur Videotex) + 300 bauds full-duplex (V21) pour l'accès au réseau transpac. Mode appel et réponse.
- 5 connecteurs d'extension.
- Indications visuelles de l'état de la ligne et de la transmission des données.
- Composition des numéros et détection d'appel directement accessibles depuis votre micro-ordinateur.

Je vous commande le modem DTL 2000 :

- avec carte modem DTL V 23 : 1 490 F TTC (+ port 40 F).
- avec carte modem DTL Plus : 1 990 F TTC (+ port 40 F).

Précisez l'interface souhaité :

- Oric Apple II E Commodore 64 Spectrum
- RS 232 C (sans logiciel) version RS 232 C pour Apple II C (avec logiciel)

NOM : _____ Prénom : _____
Adresse : _____

- Règlement par CCP ou chèque bancaire joint à la commande.
- Règlement à la livraison

(+ taxe de contre-remboursement pour commande inférieure à 2 000 F).

A retourner à DIGITELEC INFORMATIQUE Parc Club Cadéra
Avenue J.-F.-Kennedy 33700 MERIGNAC Tél. : (56) 34.44.92

SERVICE-LECTEURS N° 187

MICRO-SYSTEMES - 73



PUISSANCE DE NOS LOGICIELS

GESTION :

Paye. Compta. Stocks. Commandes. Facturation

AIDE A LA DECISION :

Multiplan. Open Access. Lotus 1. 2. 3. Framework etc.

BUREAUTIQUE :

Kman. D Base. Word. Textor. Famille IBM ASSISTANT

SCIENTIFIQUE et TECHNIQUE :

— Acquisition de données. Contrôle de Processus.
— Carte IEEE-488 rapide interfaçable Lotus 1. 2. 3.

PROMO

Pour tout achat d'un système (IBM XT / Imprimante), Nous offrons à votre choix un logiciel ou une carte IEEE-488

FLASH !

l'IBM « AT » maintenant sur stocks EUROTRON/Micro 55. Venez vite !

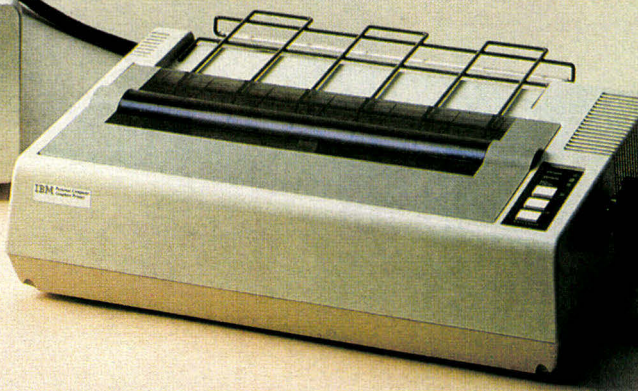

EUROTRON
INSTRUMENTATION ET SYSTEMES

34, Av. Léon-Jouhaux Z.I.
92167 Antony Cedex
Tél. : 668.10.59 Télex 270 186

55
à PARIS **micro** 55, rue d'Amsterdam
PARIS 8°
Tél. : 874.05.10

SERVICE-LECTEURS N° 188



**PRIX PAR QUANTITE
NOUS CONSULTER**
87, rue de Flandre - Paris 19°
Tél. : 239.23.61
Métro Riquet et Crimée - Parking très facile
Ouvert du mardi au samedi inclus de 9 h à 12 h 30
et de 14 à 19 h. Fermé lundi matin

AMIC
COMPOSANTS

<p>MICRO-PROCESSEURS</p> <p>Z80 CPU 28,00 F Z80 ACPUL..... 38,00 F Z80A CTC 43,00 F Z80A PIO 43,00 F Z80A SIO 158,00 F Z80A DMA 220,00 F SPO 256 AL2 185,00 F UPD 765 245,00 F DAC 0800 88,00 F ADC 804 195,00 F ADC 804 90,00 F TMS 1000 90,00 F AY 1013 115,00 F AY 1015 145,00 F TMS 1122 127,00 F TMS 1300 145,00 F AY 1350 120,00 F MC 1408L8 32,00 F MC 1408L8 52,00 F MC 1488 9,00 F MC 1489 9,00 F WD 1691 220,00 F WD 1771 290,00 F WD 1791 215,00 F WD 1795 220,00 F CDP 1802 AC 135,00 F CDP 1822CE 96,00 F CDP 1822E 110,00 F CDP 1823ACE199,00 F CDP 1824 69,00 F CDP 1851 155,00 F CDP 1852 86,00 F CDP 1853 63,00 F CDP 1854 105,00 F ER 2055 105,00 F SY 2114P 32,00 F UPD 2115A-2L 90,00 F</p>	<p>UPD 2128 128,00 F AY 2513 138,00 F AM 2708L 125,00 F AM 2716M 43,00 F TMS 2716 3Tensions 28,00 F AM 2732-35 87,00 F HM 2764 91,00 F MC 3242 115,00 F MC 3470 110,00 F KR 3600 PRO 168,00 F UPD 4016 128,00 F TMS 4033 90,00 F TMS 4043 90,00 F TMS 40L44 165,00 F TMS 4044 130,00 F MK 4104 90,00 F TMS 4116P 28,00 F UPD 4164-15 23,00 F UPD 4164-15 148,00 F MC 4516-15 29,00 F COM 5016 95,00 F CRT 5027 390,00 F M 5114-2 86,00 F M 5116 145,00 F IM 5624 NC MSM 5832 115,00 F HM 6116 PL2 140,00 F Z 6132 305,00 F HM 6147-P 144,00 F MC 6284-15 390,00 F MMI 6301 51,00 F MMI 6309 55,00 F MMI 6335 IJ 115,00 F MMI 6336 IJ 105,00 F MMI 63S81 150,00 F IN 6402 125,00 F SY 6402 80,00 F SY 6502A 105,00 F</p>	<p>UPD 7220 450,00 F ICM 7224 225,00 F MH 7611 51,00 F MI 7621-5 NC MI 7640-5 NC MI 7643-5 NC AM 7910 425,00 F ME 8000 157,00 F UPD 8035 137,00 F UPD 80C35 137,00 F ICL 8038 81,00 F ICL 8039 148,00 F P 8041 A NC UPD 8080 72,00 F UPD 8085 AC 95,00 F UPD 8085 AHC 127,00 F IN 8086 NC IN 8088 175,00 F AY 8116 195,00 F AM 8155 P 138,00 F AM 8155 H 158,00 F AM 8156 P 110,00 F IN 8212 P 105,00 F UPD 8214 P 70,00 F UPD 8214 L 91,00 F UPB 8216 P 58,00 F ER 8216 L 65,00 F AM 8224 P 68,00 F UPB 8226 P 90,00 F ER 8226 P 88,40 F ICL 8238 L NC IN 8243 P 143,00 F UPD 8251 P 79,00 F AM 8253 P 79,00 F AM 8253-5 105,00 F IN 8255A-5 65,00 F UPD 8257 89,00 F UPD 8259 102,00 F UPD 8279 105,00 F</p>	<p>UPB 8284 66,00 F UPB 8286 125,00 F UPB 8288 137,00 F IN 8741 390,00 F IN 8748 390,00 F IN 8755 345,00 F NS 8867 NC AY 8910 125,00 F AY 8912 125,00 F EF 9364 115,00 F EF 9365 350,00 F EF 9366 230,00 F EF 9367 390,00 F TMS 9901 136,00 F TMS 9902 190,00 F TMS 9927 275,00 F TMS 9929 290,00 F MC 14411 175,00 F MC 14412 170,00 F AM 27128-4 140,00 F UPD 41256-15 120,00 F NS 58174 247,00 F MC 6800L8 390,00 F MC 6800L10 490,00 F MC 68488 190,00 F MC 68701 390,00 F MC 68705LP390,00 F MC 146805E 255,00 F MC 146818 170,00 F</p>	<p>25LS2518 68,00 F 25LS2538 59,50 F 26LS31 49,00 F 26LS32 49,00 F TBP 28122 55,00 F SN 74C00 7,50 F SN 74C02 7,50 F SN 74C04 7,50 F SN 74C08 7,50 F SN 74C14 12,20 F SN 74C32 14,50 F SN 74C74 18,50 F SN 74C85 19,00 F SN 74C93 17,00 F SN 74C221 27,00 F SN 74C922 105,00 F SN 74C923 105,00 F SN 74C926 105,00 F SN 74C928 105,00 F SN 74H74 13,00 F SN 74L121 9,50 F SN 74S00 5,10 F SN 74S02 6,00 F SN 74S03 7,00 F SN 74S08 9,50 F SN 74S11 9,00 F SN 74S20 12,00 F SN 74S32 18,20 F SN 74S51 9,30 F SN 74S74 13,00 F SN 74S86 14,00 F SN 74S124 29,20 F SN 74S138 18,00 F SN 74S139 13,50 F SN 74S151 27,00 F SN 74S153 24,00 F SN 74S157 18,00 F SN 74S158 13,50 F SN 74S161 51,00 F</p>	<p>F 81LS97 33,20 F F 81LS98 51,00 F SN 75150 26,00 F SN 75152 42,00 F SN 75154 37,00 F SN 75182 18,00 F SN 75241 37,60 F SN 75258 26,50 F SN 75280 25,00 F SN 75299 59,50 F SN 75374 31,00 F DP 8304 59,40 F F 9368 75,00 F F 81LS95 27,00 F</p>	<p>DRIVES</p> <p>PROMO</p> <p>5 1/4 6128, 48 TPI, DF-DD 1730 F 500 Ko, slim line -2125 F</p> <p>6138, 96 TPI, DF-DD 1 MO 2525 F 1999 F</p>	<p>COMPATIBLE APPLE</p> <p>SUPER PROMO</p> <p>CARTES DISPONIBLES circuit imprimé sans composant</p> <p>MERE bi-processeurs Z80/6502 390,00 F Carte RS232 130,00 F Carte 6809 100,00 F Carte Z80 100,00 F Carte 16 K 100,00 F Carte 128 K 100,00 F Carte 80 colonnes 100,00 F Interface // EPSON 100,00 F Disk II 100,00 F Programmation EPROM 2716, 2732, 2764 100,00 F Alimentation pour APPLE 540,00 F</p>	<p>MONITEURS COULEUR</p> <p>Moniteur 31 cm BP 15 MHz, résolution 380 x 350, prise PERITEL avec son et DIN 8 bro- ches, pied orientable.</p> <p>2990 F</p> <p>MONITEUR MONOCHROME</p> <p>Ecran vert</p> <p>990 F</p>
--	---	--	--	---	---	--	--	---

SERVICE-LECTEURS N° 189

PROMOTION DU MOIS
4164-15, les 9, l'unité **19 F**

VENTE PAR CORRESPONDANCE

Nous expédions dans toute la France et à l'étranger vos commandes **DANS LA JOURNÉE MÊME** sauf en cas de rupture de stock

PAR CORRESPONDANCE COMPTER 30 F DE PORT - ASSURANCE ET EMBALLAGE. Par contre-remboursement : 50% à la commande + 40 F (port, etc.). Pour l'étranger contre-remboursement 50 F timbres (coupons internationaux). Nos prix sont donnés à titre indicatif TVA de 18,6 comprise et peuvent varier à la hausse ou à la baisse. APPLE est une marque déposée et appartient à APPLE COMPUTER S.A.

APPLE 2E

CLAVIER DETACHABLE POUR «IIE» AZERTY (vrai)



POUR LE PRIX D'UN PADDLE NUMERIQUE SE BRANCHE A LA PLACE DE VOTRE CLAVIER EN QUELQUES SECONDES

- Frappe de touche type machine à écrire.
- 78 touches.
- Verrouillage électronique (avec voyant LED intégré à la touche) des fonctions «CAPS LOCK» et «NUM LOCK».
- MAJUSCULES et MINUSCULES
- AUTO REPEAT
- «AZERTY» vrai
- PAVE NUMERIQUE.

- Fonctions : Pomme ouverte. Pomme fermé.
- AUTO TEST.
- Béquilles d'inclinaison réglables.

1273^F

IDEAL TRAITEMENT DE TEXTE

IMPRIMANTES

PENTASONIC C'EST CADEAU POUR 3 IMPRIMANTES !

MITSUI

Caractéristiques : • Compatible APPLE ou IBM par switch • 180 cps bidirectionnel • Graphique haute résolution (hard copy écran) • Papier friction ou traction • Qualité courrier • Blanc optimisé en mode texte • Largeur d'écriture variable • Impression proportionnelle • Sortie parallèle avec buffer 2 K • Retour arrière papier • Matrice caractères accentués.

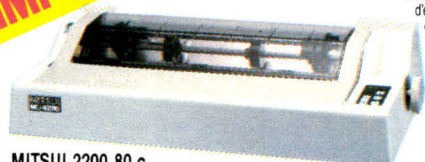

Stock limité à 360 machines

MITSUI 2200 80 c

Prix catalogue ~~6.018 F~~

Première promo ~~3.390 F~~

Deuxième PROMO ~~2.990 F~~

Prix catalogue ~~8.900 F~~

Première promo ~~4.650 F~~

Deuxième PROMO ~~3.650 F~~

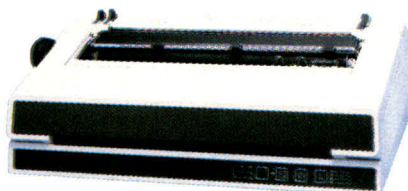

TRIUMPH ADLER

TA 170 D

Imprimante marguerite 132 colonnes de qualité professionnelle. 20 CPS. Bidirectionnelle. Roues standard. Interface parallèle type Centronic's.

Stock limité à 500 machines

Prix catalogue.....

Prix PENTASONIC

~~8.420 F~~

~~3.590 F~~

Matériel neuf d'origine garantie 3 mois



COMMODORE 64 L'EXTRAORDINAIRE C PLUS 4 PAL

Micro-ordinateur avec 4 logiciels résidents : microprocesseur 7501. Mémoire RAM : 64 Ko **1990 F**

C 64 (PAL)

Micro-ordinateur universel : plus de 6.000 logiciels.

Microprocesseur 6510. Mémoire RAM : 64 Ko **2490 F**

INTERFACE PAL/PERITEL (PVP 80) 595 F

UNITES DE DISQUETTES

1541. Unité de stockage de programmes et de données. Capacité de 170 Ko sur disquette de 5 pouces 1/4. Connectable sur C 16, C 64, C PLUS 4 **2950 F**

LECTEURS/ENREGISTREURS

1530/C2N lecteur/enregistreur de cassettes. Connectable sur C 64 **390 F**

1531/C2N lecteur/enregistreur de cassettes. Connectable sur C 16, C PLUS 4 **390 F**



L'ORDINATEUR REVOLUTIONNAIRE D'ATARI LE JACKINTOSH

9990^F

LIVRE D'ORIGINE AVEC :

- 1 UC 68000 16/32 bits
- 1 écran graphique • 1 lecteur 3, 1/2"
- 1 clavier AZERTY • Set de 8 logiciels

Connecteurs intégrés :

RS 232 C. Parallèle «Centronic». Interface disquettes. Interface disque dur. Modulateur HF. Vidéo Haute résolution. Sortie

RVB. Interface MIDI. Port pour cartouches et extensions

ROM. Manette de jeux

et/ou souris.

UN VRAI TRAITEMENT DE TEXTE POUR LE PRIX D'UNE MACHINE A ECRIRE

L'ensemble : Unité centrale. Clavier AZERTY accentué. Moniteur monochrome vert. Lecteur de disquette 320 K. Imprimante matricielle **8990 F**
 L'ensemble : Equipé d'une imprimante marguerite TR 170 de Triumph Adler en remplacement de l'imprimante matricielle **10650 F**
 Grâce à son traitement de texte intégré en ROM (système ROM PAC) ce système très simple à utiliser remplacera avantageusement votre machine à écrire, sans aucun apprentissage préalable.

SAUVEGARDE DE 10 MO POUR LE DISQUE DUR DE VOTRE IBM PC/XT ou COMPATIBLE

Utilisant des cartouches à déroulement rapide (10' pour un back up total), ce streamer se branche en quelques secondes à la place d'un lecteur 5" et permet de faire une sauvegarde totale ou partielle des 10 MO de votre disque dur. Fourni avec manuel et logiciel, celui-ci sera «transparent» aux progiciels installés sur votre disque dur. Prix **8.910 F**

Installation gratuite sur votre IBM ou compatible

IRWING

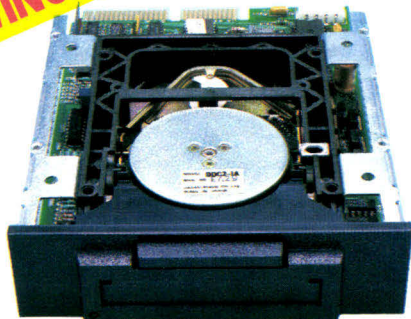

PENTASONIC

Penta 8

32, rue de Turin, 75008 Paris
Tél. : 42.93.41.33
Métro : Liège, St-Lazare, Place Clichy

Penta 13

10, bd Arago, 75013 Paris
Tél. : 43.38.26.05. Métro : Gobelins
(service correspondance et magasin)

Penta 16

5, rue Maurice Bourdet, 75016 Paris
Tél. : 45.24.23.16. Téléex 614.789
(Pont de Grenelle). Métro : Charles Michels

COMPATIBLE IBM CI VIERGE

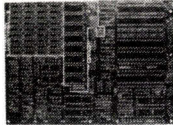

CARTE MEGABOARD

Du fait de la compatibilité avec l'IBM PC-XT cette carte dispose de 256 K de RAM, de 5 emplacements 2764 et de 7 slots plus un slot extensible BUS. Cette carte associée avec une carte vidéo peut fonctionner de façon autonome. Le BOOT en EPROM et la disquette logiciel sont vendus séparément (BOOT... 208,00)

Ci. vierge

310^F



CARTE MULTIFONCTION

Cette carte comporte 4 fonctions :
 - Extension RAM de 64 à 256 K par pas de 64 K octets
 - 1 interface parallèle imprimante
 - 2 ports série, type RS 232 C
 - 1 horloge temps réel (sauvegardé par accumulateurs).

Ci. vierge

232,50^F



CARTE GRAPHIQUE COULEUR

Mode écriture : 25 lignes de 80 colonnes matricées 8 x 8. Mode graphique : huit couleurs en 200 x 300. Noir et blanc en 640 x 200. Les sorties N et B ou couleurs sont au standard international.

Ci. vierge

232,50^F

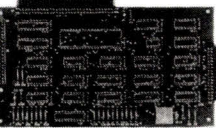

CARTE FLOPPY + IMPRIMANTE

Cette carte supporte tous les types de lecteurs 5" et autorise le montage de 1 à 4 drives. Elle est gérée par un UP765.

Ci. vierge

155^F

COMPATIBLE IBM - CARTES MONTÉES, TESTÉES

CARTE GRAPHIQUE COULEUR

Compatible avec la carte «Hercules», elle assure une résolution maximum de 640 x 200. La majorité des logiciels la reconnaît, tels le «Lotus 123» ou le traitement de texte «J6». Elle est vendue montée et testée

2995^F

CARTE MULTIFONCTION

Identique à la version en kit, cette carte se monte indifféremment sur tous les systèmes IBM ou compatibles.

2995^F

CARTE HARD DISK

Cette carte peut être montée dans un IBM-PC, ou dans le système en kit. Elle permet de contrôler tous les disques durs de la famille ST506. Le logiciel de formatage et de reconnaissance est écrit sur des mémoires mortes. Son installation dans n'importe quel système IBM, ou compatible se fait en quelques minutes.

3995^F

CARTE MERE SUPER XT MAIN BOARD

Carte mère type IBM PC/XT, 8 slots d'extension 128 K de RAM extensible à 256 K, port S clavier et son. Montée testée, garantie 3 mois.

3992^F

CARTE CONTROLEUR DE DISQUETTES

Cette carte permet de commander de 1 à 4 drives de 48 ou 96 TPI (1 MO/drive). Montée testée garantie 3 mois.

1135^F

CARTE INTERFACE PARALLELE

Disposant d'une sortie type TAXAN ou EPSON, cette carte autorise un branchement direct avec votre imprimante. Montée testée garantie 3 mois.

576^F

CARTE MONOCHROME GRAPHIQUE

100% compatible avec des cartes type Hercules, elle permet du graphisme très haute résolution (2 pages 720 x 348) sur des monteurs type IBM ou standards. Disponible également sur cette carte 1 interface parallèle. Montée testée garantie 3 mois.

2634^F

CARTE RAM

Carte mémoire 384 K (sans 4164) **834 F**
 Carte mémoire 512 K (sans 4164) **996 F**
 Montée testée garantie 3 mois.
 Ces deux cartes permettent des extensions RAM par pas de 64 K sélectables par switch.
 Disponibles également entièrement équipées
 384 K complète **2778 F**
 512 K complète **3688 F**

INTERFACE JOYSTICK
 Montée testée garantie 3 mois

270^F

INTERFACE MULTIFONCTIONS I/O

Horloge temps réel - 2 ports série (1 optionnel) - 1 port parallèle (1 optionnel) - 1 port I/O gamme - 1 interface floppy. Montée, testée.
 Vendue avec câble. **1995^F**

CARTE D'ENTREE/SORTIE

Horloge temps réel - 2 ports série (1 optionnel) - 1 port parallèle (optionnel) - 1 port I/O gamme.
 Vendue avec câble
 Montée, testée. **1525^F**

COMPATIBLE X T

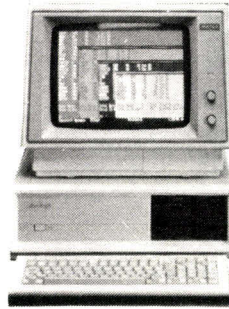

SANS DISQUE DUR

- MEGABOARD 128 K (option 256 K)
 - Carte couleur et NB
 - Carte floppy
 - Carte parallèle
 - Alimentation 130 W
 - 2 lecteurs 400 K
 - 1 lecteur AZERTY ou QWERTY
- GARANTIE 1 AN **15750^F**

AVEC DISQUE DUR

- MEGABOARD
 - Carte couleur et NB
 - Carte floppy
 - Carte disque dur
 - Carte multifonction (512 K en option)
 - Carte parallèle
 - Alimentation 130 W
 - 2 lecteurs 5" 400 K
 - 1 lecteur HARD DISQ 10 MO
 - Clavier AZERTY ou QWERTY
 - Horloge temps réel
- GARANTIE 1 AN **28985^F**

ACCESSOIRES IBM

DISQUE DUR POUR IBM

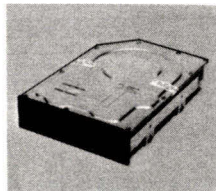

De marque MITSUBISHI ce disque dur se présente sous la forme d'un lecteur Half-size d'une capacité de 12,75 MO. Associé à la carte HARD DISK, il se monte dans la majorité des ordinateurs compatibles IBM. **5995^F**

CLAVIER TYPE IBM

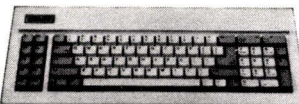

Directement interchangeable avec le clavier d'origine, il est équipé de béquilles d'inclinaison, 84 touches en mode AZERTY que ses 10 touches de fonction rendent très agréable et complet. **867^F**

ALIMENTATION TYPE IBM



Alimentation à découpage avec contrôle de retour. Fournie avec ventilateur intégré à faible bruit et connecteurs type floppy, plus 1 connecteur pour le mégaboard (+ 5 CV, 15 A) (+ 12 V, 4 A) (- 12 V, 0,5 A). **1168^F**

COFFRET TYPE IBM-PC

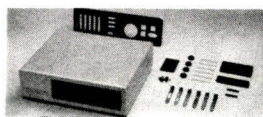

Coffret en tôle peinte avec capot sur charnière et béquille d'ouverture. Ses dimensions sont celles du coffret IBM. Il est fourni avec des caches en plastique (face avant floppy) et tous ses accessoires. **697^F**

APPLE

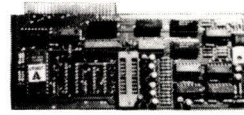

PROGRAMMATEUR E-PROM

Cette carte vous permet de programmer les 2716-2732 et 2764. Elle permet également la duplication et le transfert RAM vers EPROM. **576^F**

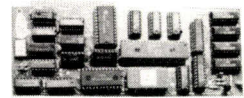

CONTROLEUR DE DRIVE pour APPLE II et IIE

Cette carte est strictement compatible DOS 3.3. Elle utilise pour le codage de ROM fusible et peut driver 2 floppys. **395^F**

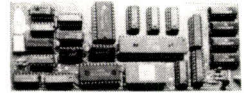

CARTE 6522 pour APPLE II et IIE

Cette carte est indispensable quand vous désirez télécommander de votre Apple des périphériques (Relais, leds, contacts). Elle permet de définir 32 lignes en entrée en sortie ou panaché. **395^F**

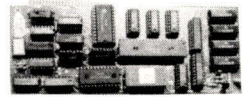

CARTE SUPER-SERIE pour APPLE II et IIE

Cette carte vous permet de connecter toutes imprimantes séries ou périphériques genre MODEM. Elle travaille en full duplex jusqu'à 9600 Bds. Elle est vendue avec son câble. **759^F**

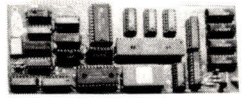

CARTE 80C pour APPLE II +

Cette carte est théoriquement compatible avec la majorité des logiciels APPLE. Elle se place sur la slot 3 et ne nécessite pas de disquette logiciel. **743^F**

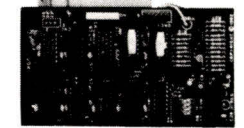

CARTE RVB pour APPLE II +

Cette carte permet de brancher un moniteur couleur genre TAXAN ou en modifiant le branchement de la prise, un téléviseur péritel en 8 couleurs. **695^F**

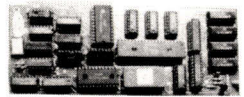

CARTE EPSON APPLE II + et IIE

Cette carte permet d'interfacer les imprimantes TAXAN ou EPSON avec les fonctions hard copie. **576^F**



CARTE BUFFER APPLE II et IIE

Cette carte permet d'interfacer votre APPLE II E ou + avec toutes les imprimantes avec sortie type EPSON ou CENTRONICS. Les 64 K de RAM de l'interface serviront de mémoire tampon libérant votre ordinateur immédiatement. Complet avec câble. **1270^F**

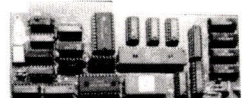

PROGRAMMATEUR ROM

Cette carte permet la programmation des mémoires fusibles de 256 x 4, 256 x 8, 512 x 4, 512 x 8, 1K x 4, 2K x 4. **1572^F**

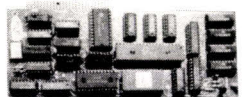

CARTE LANGAGE 16 K pour APPLE II +

Disponible uniquement pour APPLE II + elle est utilisée essentiellement pour des applications langages type PASCAL. **487^F**

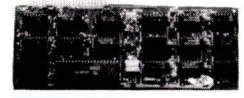

CARTE Z80 sans CP/M

Les cartes Z80 vous permettent de travailler avec le code machine du CPU Z80 ou à conditions d'acquérir les disquettes CP/M d'avoir accès à cette très prolifique bibliothèque. **437^F**

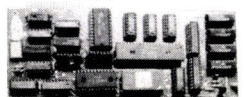

CARTE HORLOGE pour APPLE II + et IIE

Cette carte vous donne la date et l'heure en temps réel et permet, par exemple, de déclencher des routines (MODEM) sans intervention manuelle. **785^F**

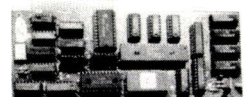

CARTE MUSICALE pour APPLE II + et IIE

Cette carte transforme votre APPLE II+ ou IIE en synthétiseur équivalent à beaucoup de machines professionnelles. Le son est obtenu grâce à 3 synthétiseurs monophoniques couplés. Chaque canal est contrôlé en volume. **850^F**

PERIPHERIQUES

PROGRAMMATEUR DE MEMOIRES SOFTY II



2250F

GANG OF EIGHT 5934F

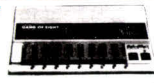

DATAMAN, père du SOFTY, propose maintenant son nouveau programmeur de mémoire : The gang of eight. Celui-ci permet la duplication ou la programmation des EPROMS type 2716-2732-2732A-2532-2764-27128-27256 en 21 V, en 25 V ou avec un Vpp variable jusqu'à 12,5 V. Les temps de programmation sont réduits de 80% grâce à l'utilisation de nouveaux algorithmes. Avec liaison RS 232.

MICROFAZER BUFFER D'IMPRIMANTES



Buffer d'imprimante de 16 jusqu'à 128 K. Cet interface série ou // (à préciser) se branche directement sur votre imprimante et permet la bufférisation de vos données. Cela veut dire que qu'elle que soit la vitesse du printer (un modem, plotter), après quelques secondes, votre ordinateur redeviendra disponible, les données à transmettre n'étant plus dans votre RAM mais dans la RAM du Microfazer.

128 K // → // **2310F**
 Monté, testé 16 K // → // **3970F**
 Existe en version série → série

SUPER PROMO

LECTEUR DE DISQUETTES 5 POUCES

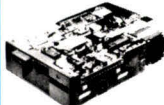

500 FD DD 48 TPI **1572F**
 1MO DF DD 96 TPI **1950F**

Caractéristiques

- track to track 3ms
- demi hauteur (41mm)
- verrouillage de porte
- guidage de têtes par suspension à cadre tendu.
- commutation 48/96TPI
- moteur à induction (pas de courroie)
- compatible TANDON

3 POUCES **2320F**
 HITACHI 40 T **2829F**
 SHIGAR 80 T

SUPER PROMO



Disquette MEMOREX avec anneau de renfort **14,75F**

JOYSTICK* pour APPLE II et IIE **192F**



JOYSTICK avec 4 switches de commande et verrou de fonctionnement. Axe sur bague métallique. Suffisamment solide pour résister à vos chers bambins.
 * Dispo également pour IBM

LA CONNECTIQUE CHEZ PENTASONIC

Connecteur type DB		Connecteur Berg à sertir	
CANON A SOUDER		CONNEX BERG A SERTIR	
DB9 femelle 17,50	2*5 male 52,50	DB9 femelle 19,50	2*5 femelle 17,25
Capot 48,00	2*5 embase 17,50	DB15 femelle 19,20	2*9 femelle 34,20
DB15 femelle 49,90	2*9 embase 18,50	Capot 39,50	2*11 male 58,80
DB25 femelle 17,00	2*11 femelle 38,80	DB25 femelle 18,50	2*10 embase 20,50
Capot 47,00	2*13 male 64,20	DB37 femelle 17,00	2*13 femelle 32,80
DB37 femelle 59,00	2*13 embase 23,20	Capot 21,00	2*17 male 73,10
DB50 femelle 25,70	2*17 femelle 46,20	DB50 male 49,50	2*10 embase 29,50
CANON A SERTIR		DB15 femelle 49,50	2*25 male 106,90
DB15 femelle 27,40	2*20 male 45,80	DB25 femelle 48,50	2*25 femelle 54,10
Capot 46,30	2*20 femelle 49,50	DB25 femelle 55,80	2*25 embase 41,10

Connecteur DIL		Connecteur encastrable	
CONNECTEUR DIL		CONNECTEUR JACK	
14 broches 12,00	2,5 male mono 2,80	16 broches 18,00	2,5 femelle mono 2,00
24 broches 23,70	2,5 embase mono 2,50	40 broches 39,90	3,5 male mono 2,25
CONNECTEUR DIN		3,5 femelle mono 2,00	
5 broches male 2,80	3,5 embase mono 2,50	5 broches femelle 3,20	3,5 male stéréo 7,50
5 broches femelle 3,20	3,5 femelle stéréo 6,50	5 broches embase 2,30	3,5 embase stéréo 7,20
6 broches male 2,80	3,5 embase stéréo 7,20	6 broches femelle 2,80	6,35 male mono 4,00
6 broches embase 2,80	6,35 male mono 4,00	6 broches embase 2,80	6,35 femelle mono 4,00
7 broches male 4,20	6,35 embase mono 6,80	7 broches femelle 4,20	

FLOPPY 5" APPLE 1390F

Ces floppys travaillent à une vitesse supérieure à celle des lecteurs standards et ont, grâce à leur entraînement direct et leur suspension à cadre tendu, une meilleure fiabilité.

CLAVIER APPLE



1173F
 D'une esthétique très moderne, ce clavier est doté d'une électronique sophistiquée. Sans Basic et DOS 3.3 il a 50 fonctions pré-programmées (save, delete, etc) et également 10 fonctions pré-programmables.

941F

Identique au clavier ci-dessus mais sans habillage, il s'intègre parfaitement dans les coffrets type APPLE avec découpe numérique.

839F

Sans habillage, ni clavier numérique ce clavier se monte, en cas d'accident directement dans des coffrets d'origine APPLE.II. Il a évidemment les mêmes fonctions, que les claviers décrits ci-dessus.

VIDEO MATCH



440F
 La technologie de cette interface vous permet de convertir la sortie PERITEL de n'importe quel ordinateur en sortie UHF et vous permet de préserver la qualité de l'image.

MONITEURS "TAXAN" RGB EX 2950F



Moniteur couleur entrée RVB. Bande passante vidéo 15 MHz. Résolution horizontale 380. Résolution verticale 262.
RGBII 3350F
 Moniteur couleur entrée RVB. Bande passante vidéo > 15 MHz. Résolution horizontale 510. Résolution verticale 262.

LOGICIELS

A PRIX COUTANT CHEZ PENTA

MODEM 1200/1200 - 1200/75 DIGITELEC

Avec APPEL et PRISE DE LIGNE AUTOMATIQUE. Disponible en 3 versions (APPLE II, IIE et RS232C), ce modem permet tous types de liaisons à la vitesse de 1200 Bds et également une connection directe sur le réseau télélet à la vitesse de 1200/75 Bds. Il est équipé d'origine d'une prise de ligne automatique avec composition du numéro et dans le cas où il est branché en destination d'une prise de ligne automatique par détection de sonnerie. Il peut être équipé, en option, d'une carte décodage par commande d'appareil électrique.

DTL V23 APPLE II et IIE **1490F** avec logiciel
 Modèle DTL V23 RS 232C sans logiciel **1490F**

VENTILATEUR APPLE II et IIE 350F

Quand votre APPLE est chargé en cartes d'extension, il a besoin d'un meilleur refroidissement. APPLE FAN est un ventilateur carrossé qui se fixe à l'extérieur et ne nécessite aucun perçage pour sa fixation.

MICROPROCESSEURS

N 8T 26 19,40	MC 6674 117,60
N 8T 28 19,40	MC 6800 57,20
N 8T 95 13,20	MC 6801 15,00
N 8T 97 13,20	MC 6802 85,00
N 8T 98 19,20	MC 6809 119,40
74 5287 55,30	MC 68B09 125,00
EF 9340 170,00	MC 6810 24,40
EF 9341 105,00	MC 6821 26,00
EF 9364 130,00	MC 6840 61,30
EF 9365 495,00	MC 6841 116,60
EF 9366 495,00	MC 6845 138,50
UDC 765 326,40	MM 6846 69,60
ADC0804 63,50	MC 6850 26,50
ADC0808 156,00	MC 6860 172,80
AY 1013 69,00	MC 6875 128,90
AY 1015 93,60	MI 7611/6331 48,00
AY 1350 114,00	AM 7910 468,00
MC 1372 54,70	SCMP 600 210,00
WD 1691 220,00	MI 8080 60,90
FD 1771 225,00	MI 8085 91,80
FD 1791 354,00	COM8126 202,30
FD 1793 398,00	INS8154 176,00
FD 1795 398,00	INS8155 117,60
BR 1941 198,00	81 LS95 23,80
MM 2114 32,00	81 LS96 28,00
WD 2143 178,80	81 LS97 17,60
AY 2513 127,00	MI 8088 254,00
MM 2532 97,00	MI 8212 34,80
LS 2538 49,80	MI 8214 55,20
MM 2708 87,60	MI 8216 50,20
MM 2716 46,80	MI 8224 58,80
MM 2732 102,00	MI 8228 48,25
MM 2764 155,90	MI 8237 A-5 131,00
MC 3242 157,20	MI 8238 50,80
MC 3423 15,00	INS8250 242,00
MC 3459 25,20	MI 8251 145,00
MC 3470 85,50	MI 8253 68,50
MC 3480 120,40	MI 8255 46,20
TMS4044 56,50	MI 8257 52,15
MM 4104 56,50	MI 8259 58,20
MM 4116 24,70	MI 8279 185,50
MM 4118 47,50	MI 8284 73,20
MM 4164 17,00	MI 8288 180,00
MM 4416 86,50	DP 8304 45,60
MM 4516 98,40	MI 8530 298,00
MM 5841 48,00	MC 8602 38,80
MM 6116 108,00	AY 8910 144,00
MM 6254 P15 156,00	AY 8912 97,50
MM 6300 23,10	FD 9216 231,90
MM 6402 96,00	MC14411 155,90
MM 65C02 196,00	MC14412 178,00
MM 6545 118,80	Z80 CPU 72,00
MC 6502A 124,80	Z80 PIO 58,00
MC 6522A 107,50	Z80 CTC 58,00
MC 6532A 145,00	Z80 DMA 190,00
MM 6551 127,20	Z80 CIO 160,00

CARTE VIDEO GRAPHIQUE COULEUR POUR TRS 80, MODELE 1, 3 et 4 475F

Caractéristiques : résolution 320 x 250 en 2 pages et 8 couleurs • 25 pages en mode texte • 24 lignes de 64 caractères • Commutation soft pour sortie graphique sur le moniteur du TRS ou extérieur • Possibilité de mixage de la sortie TRS et de la sortie carte graphique • Sorties PERITEL et vidéo • Alimentation 5 V 0,6 A • Fourni avec G-BASIC et GTEXT
 Vendu sous forme de C1 seul, avec notice de montage et les 2 disquettes G-BASIC et GTEXT.

IMPRIMANTES

TABLE TRACANTE 4 COULEURS POUR APPLE et IBM



Caractéristiques :
 • Papier friction ou film en A3, A4, B4, B5 ou format lettre
 • 4 couleurs
 • Vitesse 200 mm/s en axial et 280 mm/s en radial.
 • 5 cps en mode écriture
 • Interface série et parallèle en standard
 • Alimentation 220 V
 • 44 commandes sous BASIC

6950F

LA PERFECTION MECANIQUE

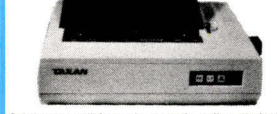

Grâce à sa qualité courrier exceptionnelle cette imprimante remplacera avantageusement les marguerites dans la majorité des cas. Une mécanique très sophistiquée permet l'utilisation feuille à feuille avec introduction type machine à écrire.

Compatible 100% avec EPSON
KP 810 5790F
KP 910 7926F

LE STANDARD

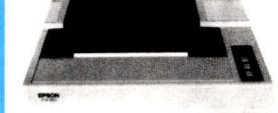

Caractéristiques :
 • 160 cps bi-directionnel • Graphique haute résolution.
 • Papier friction ou traction (papier en rouleau pour la friction) • Impression qualité courrier • Interface parallèle • caractères accentués.

FX80 EPSON 5726F
FX100 8300F

FACILE ET PAS CHERE



GP 50 A 1250F
 Idéal pour du petit travail de listing, cette imprimante peut se connecter à pratiquement tous les micro-ordinateurs.

Caractéristiques :
 • Papier friction, • 50 cps • Impression par matériau • Utilisation du papier non traité • sortie parallèle type CENTRONICS • Ruban cassette. • Alimentation 220V.

COMPATIBLE TAXAN ET EPSON

Imprimante FT 5002
 Caractéristiques : • Sélection ASCII standard ou mode IBM par switch • Buffer 1 K en mode parallèle.
 • Vitesse 120 cps. • 8 modes de caractères.
 • Surlignement et surlignage. • Friction/traction. • Graphisme haute résolution. • Hard copy d'écran (si interface en conséquence). • Interface parallèle type CENTRONICS (série en option). • Qualité courrier.
 Disponible pour IBM ou Apple
Prix incroyable 2999F

COFFRET APPLE



Dimensions identiques au coffret APPLE. Vendu avec ou sans découpe numérique
698F

APPLE PENTASONIC

LE SERVICE, LA COMPETENCE ET AUSSI LES PRIX

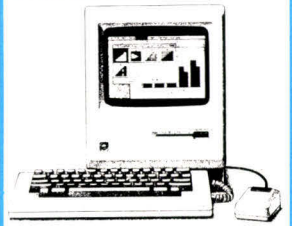

Macintosh

caractéristiques :
 — CPU 68000 16/32 bits — Lecteur 3 pouces
 — 64K de ROM — Résolution graphique par point 512 x 342
 — 128K de RAM — Interface série
 — Horloge 8MHz — Clavier détachable
 — 4 gènes monophoniques

On ne part plus, en 1985, acheter un micro-ordinateur sans comparer, avant toute chose, Macintosh à la concurrence. Partant d'un nouveau concept, APPLE a révolutionné ce marché pourtant fertile en innovation. Macintosh existe en 2 versions 128 ou 152 K RAM, le 128 K pouvant être étendu à 512 K par la suite. Sa bibliothèque de programmes rejoindra très certainement en volume et en qualité celle de l'APPLE II. L'imprimante IMAGE WRITER associée à l'unité centrale en fait un ensemble extraordinairement homogène. Quel que soit le version, un Macintosh est toujours livré avec son clavier AZERTY, la souris, les logiciels MACWRITE et MAC PAINT et les manuels en français.

MAC 128 sans imprimante **PENTASONIC**
 MAC 128 avec imprimante souvent le moins cher
 MAC 512 sans imprimante jamais le plus cher
 MAC 512 avec imprimante

Apple IIe

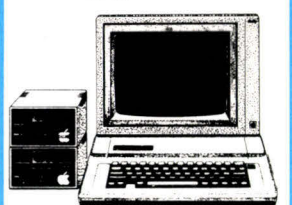

Devenu un des standards en micro-informatique votre APPLE IIe peut indifféremment vous amuser ou travailler à votre place. Deux arguments ont fait de l'APPLE IIe ce qu'il est ! 1°) très grande adaptation à vos besoins grâce à sa série de slots d'extension. 2°) très grande bibliothèque de logiciels. Un APPLE IIe se vend généralement sous la forme d'ensemble UC + floppy + moniteur, appelé les "PROMOTIONS" chez PENTASONIC. Vous pouvez dès maintenant acheter votre APPLE en modifiant votre choix sur tel ou tel type de périphériques sans perdre les avantages de prix des ventes promotionnelles.

PROMOTION N° 1 :
 — 1 unité centrale APPLE **PENTASONIC**
 — 1 drive 143 K souvent le moins cher
 — 1 moniteur APPLE jamais le plus cher

PROMOTION N° 2 :
 — 1 unité centrale APPLE **PENTASONIC**
 — 1 DUO disk 2" 143 K souvent le moins cher
 — 1 moniteur APPLE jamais le plus cher

Apple IIc

Plus compact et plus maniable l'APPLE IIc a également l'avantage de posséder d'origine 128 K de RAM, 1 carte 80 colonnes 1 sortie PERITEL et un lecteur de disquette. La portabilité des logiciels II E est presque parfaite. Livré avec PRO-DOS

Opération cadeau
 — 1 unité centrale APPLE IIC **PENTASONIC**
 — 1 souris souvent le moins cher
 — 1 logiciel Mouse point jamais le plus cher
 — 1 logiciel flashcalc
 — 1 logiciel budget familial
 — 1 adaptateur Peritel



SORD SORD COMPUTER CORPORATION

IS.11C

UN PORTABLE SUR GRAND ECRAN: L'IS 11 C

Souvent critiqués pour leur petite capacité d'affichage, les micro-ordinateurs portables évoluent vers le classique standard du « 25 lignes x 80 caractères ». Dans cet esprit, Sord propose une nouvelle version de son portable, le récent IS 11 (banc d'essai « Micro-Systèmes » n° 49) muni d'un écran graphique de technologie cristaux liquides. Livré avec des logiciels intégrés, il se présente comme un parfait outil de travail, compact et performant.

Ce nouveau modèle se distingue du précédent par de nombreuses améliorations, tant au niveau technique que logiciel. Le système, toujours basé sur un Z 80A (C-MOS 3,7 MHz), possède 72 Ko de mémoire morte, extensible à 128 Ko par cartouche, et 80 Ko de mémoire vive extensible par cartouche de 64 Ko C-MOS RAM. Le clavier, identique à la première version, comporte 72 touches à la norme Azerty avec minuscules accentuées, un bloc numérique intégré, commutable par la touche NUM pour des saisies rapides et les touches de dépla-

cement du curseur. On notera au passage le fait que le curseur matérialise le mode dans lequel l'opérateur se trouve à un moment donné : par un « a » pour le clavier en minuscules, un « A » pour les majuscules et un « N » pour le mode numérique ; confort tout à fait appréciable.

Côté mémoire de masse, l'IS 11C est également équipé d'un lecteur intégré de micro-cassettes au format FSK (1 600 bauds, 128 Ko pour une cassette C30), géré par le système de la même manière qu'une disquette au niveau des accès.

L'utilisateur n'a donc pas à noter la place d'un fichier sur la cassette (d'ailleurs il n'y a pas de compteur, ce qui serait superflu). Mais la grande nouveauté se situe au niveau de l'écran. Dans notre précédent banc d'essai, nous avons regretté la faible dimension de l'afficheur (8 lignes x 40 caractères et 64 x 256 points). Il semble que Sord ait résolu définitivement le problème en proposant un écran de 25 lignes de 80 caractères avec une résolution graphique de 640 x 200 points en gestion « bit map ».

Par ailleurs, il peut accepter simultanément 8 fenêtres d'affichage et des notions de couleur par variation logicielle du niveau de luminosité point par point. De type à cristaux liquides, il possède un contraste réglable directement en intensité par une molette ou par une inclinaison générale de l'ensemble

pour offrir un meilleur angle de vision.

Un interfaçage complet

Les interfaces disponibles en standard sont toujours aussi nombreuses : une sortie S10 modem, une sortie série asynchrone RS 232C, une sortie parallèle Centronics pour l'imprimante Sord PT-11 (imprimante thermique attachée 40 caractères 10 cps) ou toute imprimante parallèle, une interface pour lecteur de code barre, une interface pour un clavier numérique déporté avec 12 touches de fonction supplémentaires, une interface entrées/sorties pour lecteur de disquettes 3,5" d'une capacité de 640 Ko, un logement pour les cartouches ROM ou C-MOS RAM (mémoire vive non volatile).

L'IS 11C comprend également un modem intégré Bell 103 travaillant à 300 bauds et autorisant la numérotation et la réponse automatique. Celui-ci, aux normes américaines, ne permet que la liaison entre appareils de même type.

Une version française CCITT est actuellement en cours de développement.

L'alimentation, assurée par une batterie de type cadmium-nickel rechargeable, procure une autonomie de trois heures environ. Le chargeur, indépendant, est fourni avec un détecteur de charge. La baisse de charge du micro-ordinateur est indiquée de deux manières, premièrement par la lettre « L » dans le curseur, deuxièmement par un signal sonore discontinu.

Un ensemble logiciel complet en standard

L'IS 11C est livré en standard avec un ensemble logiciel composé de fonctions préprogrammées offrant la possibilité de résoudre les besoins les plus

courants des utilisateurs. On dispose ainsi de commandes claires et en français, simples d'appel, soit par l'appui d'une des six touches de fonction (une fois que la commande désirée est affichée en dessous), soit en frappant directement au clavier le nom de la commande. Ces fonctions sont regroupées en six parties distinctes sur le menu principal, affichées à la mise sous tension de l'appareil.

1° WP : Il s'agit d'un logiciel puissant de traitement de texte, comparable à ceux disponibles sur micro-ordinateur classique.

On y retrouve les fonctions de marge, déplacement et copie de bloc, centrage, recherche et remplacement, souligné et caractères doubles, le tout visible en graphique à l'écran. On notera également une gestion multifenêtre, permettant par exemple l'affichage du menu d'impression en superposition au texte saisi ou l'indication de l'image du texte sur le papier (notion de remplissage).

2° Telecom : Logiciel de transmission, il autorise un paramétrage complet, nombre de bits transmis, parité, nombre de bits stop, délai de réponse ou d'attente de la porteuse. Il procure aussi une utilisation en écran-clavier pour une transmission directe ou une réception de fichier. Il sert également à la composition au clavier ou en lecture dans un fichier (précomposé avec WP) de numéros de téléphone ; il dispose d'un mode attente servant de répondeur automatique.

3° Bloc Note : C'est un ensemble de fonctions destinées à la création d'un texte référencé pour un jour donné avec possibilité de lister l'agenda, rechercher un groupe de mots, etc.

4° Utilitaires : Ce logiciel comprend une calculatrice avec éditeur incorporé, un calendrier

Excellent portable, l'IS 11C présente une notable amélioration sur son prédécesseur.

perpétuel avec positionnement direct sur un mois dans une année donnée (ces deux fonctions pouvant toujours être appelées dans n'importe quelle commande par superposition dans une fenêtre), une fonction de recopie d'écran sur imprimante PT-11, une fonction de chargement en mémoire des programmes contenus sur la cassette, une fonction d'intégration dans les menus de l'IS 11C d'une application.

5° Fichiers : On peut ici accéder aux classiques fonctions de catalogue, de changement de nom, d'effacement, de copie de fichier et d'initialisation de support.

6° System : Cette option offre la possibilité de régler la date et l'heure (sauvegardées par la batterie), le bip ou le saut de page sur l'imprimante.

Un excellent Basic graphique

Dans notre précédent banc d'essai, nous avons aussi regretté l'absence d'un Basic en standard pour créer des applications spécifiques. Là encore, Sord a résolu le problème en proposant un superbe Basic graphique. L'IBasic est compatible au niveau des instructions avec le Basic Microsoft. Mais il possède en plus de nombreuses fonctions supplémentaires et intègre un éditeur pleine page. Il assure la notion de label dans les GOTO et GOSUB, un label étant composé du symbole « * » et d'un nom (32 caractères maximum), ce qui est plus souple qu'un numéro de ligne. On notera encore la présence d'instructions de lecture/écriture sur les fichiers Pips (tableur optionnel), de recopie d'écran sous Basic et la structure de boucle REPEAT...UNTIL (expression booléenne). Les touches de fonction, au nombre de 24, sont programmables avec les combinaisons SHIFT et CTRL.

Les ouvertures de fichiers assurent le travail sur les diverses interfaces COM pour la sortie RS 232C, sur laquelle on peut effectuer directement des transferts binaires. SIO pour le

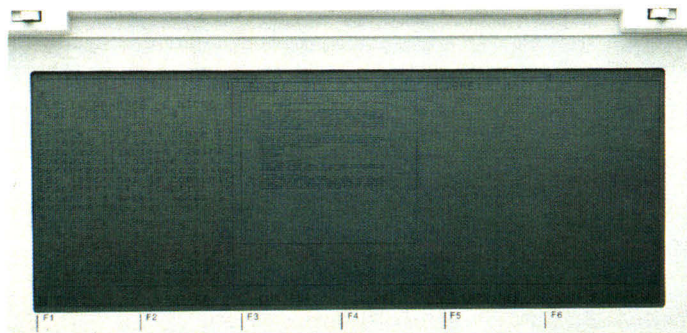

Sur la face arrière, on aperçoit les différents connecteurs : modem, lecteur codes barres, série 232 C, parallèle, et le logement pour cartouches.

modem et WFL pour les fichiers WP. La gestion des divers périphériques est possible, que ce soit l'écran, l'imprimante, la mémoire RAM ou l'écran graphique.

Mais les principales fonctions ajoutées dans l'IBasic concernent la gestion de l'écran graphique. L'utilisateur est à même de tracer des traits, des courbes, de créer des cercles, des ellipses, d'ouvrir des fenêtres bordées ou non et de passer de l'une à l'autre ; il peut, enfin, modifier la taille des caractères choisis. Une version spéciale de ce Basic est prévue pour l'intégration des programmes en ROM, libérant ainsi de la place

dans la mémoire vive et assurant aussi la protection des logiciels. On regrettera un peu la lenteur de ce Basic en ce qui concerne les calculs scientifiques, comme le montre le résultat de nos tests.

Un portable complet et puissant

L'IS 11C se présente donc comme un très bon portable, équipé en standard des fonctions puissantes et faciles à utiliser par un néophyte. Les critiques que nous avons pu formuler sur l'ancien modèle ne sont plus fondées, la taille de l'écran et ses qualités graphi-

LES TESTS DE RAPIDITÉ MICRO-SYSTÈMES

```
10 FOR A=1 TO 10000
20 NEXT A
30 END
```

Temps : 51 secondes.

```
10 FOR A=1 TO 1000
20 B=A+A/A/A
30 NEXT A
40 END
```

Temps : 43 secondes.

```
10 FOR A=1 TO 100
20 B=ATN(SIN(A)*COS(A)/TAN(A))
30 NEXT A
40 END
```

Temps : 88 secondes.

```
10 CLS
20 FOR A=1 TO 100
30 PRINT "MICRO SYSTEMES"
40 NEXT A
50 END
```

Temps : 16 secondes.

```
10 AX=1
20 BX=AX + AX - AX / AX * AX
30 AX=AX + 1
40 IF AX(1001) THEN GOTO 20
50 END
```

Temps : 57 secondes.

```
10 A=1
20 B=A + A - A / A * A
30 A=A + 1
40 IF A(1001) THEN GOTO 20
50 END
```

Temps : 57 secondes.

```
10 CLS
20 DIM A(1000)
30 FOR B=1 TO 100
40 GOSUB 70
50 NEXT B
60 END
70 A(B)=B+B-B/B
80 A(B)=ATN(SIN(A(B)) * COS(A(B)) / TAN(A(B)))
90 RETURN
```

Temps : 104 secondes.

```
10 CLS
20 DIM A(1000)
30 B=1
40 GOSUB 110
50 FOR C=1 TO 10
60 IF C/B THEN PRINT "Valeur ", B, C
70 NEXT C
80 B=B+1
90 IF B(99) THEN GOTO 40
100 END
110 A(B*10+C)=SDR(B*B+C*C)
120 RETURN
```

Temps : 36 secondes.

ques indiquent bien la réponse du constructeur aux besoins toujours nouveaux du marché. Espérons que ce même marché saura répondre à l'apparition de cette machine de la même façon. ■

P. BARBIER
Octobre 1985

SUPERIEUR ET MOINS CHER !

ATARI LEADER MONDIAL EN MICRO INFORMATIQUE

**RAPPORT QUALITE-PRIX
SUPER EXCEPTIONNEL**

1 ORDINATEUR 130XE 128 K de mémoire vive
+ 1 LECTEUR DE DISQUETTE format standard 5 pouces 1/4 à accès direct
+ 1 MONITEUR VIDEO PHILIPS audio et vidéo monochrome vert
 + Manuels en français, initiation basic, ordinateur et disque 313 pages
 + 1 disquette de démonstration
 Livré avec tous les câbles de connexion.

Les Ordinateurs ATARI-SECAM se branchent sur les Télé Couleurs, Périthel sans adaptateur.

PRIX SUPER PROMOTIONNEL
3990^F
 ou à crédit *
 197,55 par mois

**Kits de connexions
ATARI / MINITEL
Disque + câble : 400^F**



1985 ATARI sort coup sur coup :
 - Le célèbre micro 16-32 bits ST 520 qui révolutionne la micro-informatique.
 - Le nouvel ordinateur de pointe 130 XE de 128 K à un prix jamais vu... 128 K c'est une puissance de calcul et une capacité supérieure, des fichiers plus longs, une mise en œuvre d'applications éducatives plus évoluées.
 - Et le 800 XL d'une capacité de 64 K à un prix inconcevable.
 Le 130 XE et le 800 XL possèdent entre autre : un basic évolué intégré à la mémoire morte, un éditeur pleine page qui permet de modifier à l'aide de curseurs n'importe quelle ligne présente à l'écran, des fonctions display list permettant le mixage en 5 modes graphiques, la possibilité de générer des sons et des motifs programmables, les instructions PEEK et POKE donnant accès à travers le basic aux instructions machine, les fonctions Scrolling, Player Missile (Sprite), l'Operating System qui comme les gros ensembles, gère le fonctionnement de l'ordinateur (interruption, accès périphériques...), Au niveau sécurité l'ordinateur au bout de 7 minutes change lui-même les couleurs de l'écran afin d'éviter tout dommage au téléviseur. L'Auto-test du micro qui vérifie la mémoire morte, les fonctions graphiques ou les 4 voies du synthétiseur. L'excellente fabrication aux normes américaines donnent aux appareils une fiabilité irréprochable (qualité des soudures, protection contre les interférences...). Le DOS 2.5 permet d'utiliser les 64 K supplémentaires du 130 XE en tant que mémoire virtuelle où accélération des temps de traitement.

CARACTERISTIQUES TECHNIQUES

130 XE : mémoire vive 128 K 800 XL : mémoire vive 64 K
 Microprocesseur : 65 C 02, Horloge 1,79 mhz, microprocesseur supplémentaire : GTA graphique, POKEY : générateur sonore, ANTIC : écran et port d'entrée sortie, FREDDY : gestion de la mémoire.
 Système d'exploitation : DOS 2.5
 Mémoire de masse : lecteur de disques, Format standard 5 pouces 1/4 double densité de 127 Ko (coût disquette ≈ 10 frs). Logique de commande : microprocesseur 6507 incorporé et mémoire morte interne, permettant une mise en attente automatique.
 Affichage texte : 25 lignes 40 colonnes, Graphisme 320x192 pixels, 256 couleurs, 17 modes graphiques, 5 modes textes, Clavier : 62 touches, 5 touches de fonctions, 29 touches graphiques.
 Synthétiseur : 4 voies : 3.5 octaves.
 Interfaces : périphériques, manettes de jeux, bus d'extension, port, cartouche, moniteur TV SECAM périthel.
 Périphériques, ils se branchent en série : Disques (jusqu'à 4 unités). Lecteur enregistreur de cassette 600 bits/seconde 2 pistes : 1 sonore et 1 numérique, contrôle automatique du volume, compteur, Tablette tactile, Commande à boule, Crayon lumineux, Imprimante 4 couleurs : 64 tailles de caractères disponibles, papier rouleau ordinaire, tête d'impression 4 couleurs, imprime et trace verticalement et horizontalement. Imprimante 80 colonnes qualité courrier. Imprimante matricielle.
 Moniteur monochrome : vert PHILIPS 7502, écran 31 cm, traité anti-reflets, B.P.20 MHz 252x80. Excellente qualité de l'image, haute résolution 920x300 pixels, contrôle du centrage de l'image. Connexion périthel.
 Moniteur couleur : EUREKA MC 14, 1 V 75Q special informatique haute brillance, dalles sombres, traité anti-reflets. Entrée son, réglage : volume, luminosité, contraste, couleurs. Connexion périthel.

**GARANTIE
1 AN
pièces et main d'œuvre
constructeur**

ex: logiciels

N°	Noms des prog.	K7	Disq
1	Initiation à la progr. Basic Vol II	130 F	
2	Calcul algébrique (6° et 5°)	120 F	150 F
3	Golf Barre (géométrie 7-14 ans)	55 F	85 F
4	La chasse aux fautes (Hatier)	180 F	180 F
5	40.000 mots mémorisés		120 F
6	Ministre énergie (jeux d'économie)	90 F	
7	Jouer du piano	60 F	90 F
8	Space Invader (Cartouche)	140 F	
9	Miss Pac Man (Cartouche)	160 F	
10	Kit de connexion Minitel, Atari		400 F
11	Gestion familiale (2 disques)		120 F

Les ordinateurs ATARI parlent plusieurs langues : Basic ATARI, Basic MICRO-SOFT, Action, Pascal, Forth, Pilot, Logo, Assembleur et aussi le Lisp : intelligence artificielle "système expert".
 Près de 10.000 programmes tous compatibles dans la gamme (dont 800 en Français) ont été développés qui vont de l'initiation à la programmation, de l'éducation, ou des jeux de société (exemple des chiffres et des lettres) aux programmes de gestion les plus évolués (particulièrement sur 128 K : traitement de texte, tableur, gestion de fichiers).

De très nombreux ouvrages parus sur Atari ex :
 - Connaître le basic ATARI
 - 35 activités Logo pour Atari (Hatier) livré avec 1 K7 à exercices.
 - 101, TRUCS, JEUX et ASTUCES et programmes pour Atari etc...

ATARI FAIT ENCORE PLUS

1 ORDINATEUR 800 XL 64 K de mémoire vive
+ 1 LECTEUR/ENREGISTREUR DE CASSETTE
 + Manuel en français initiation, basic ordinateur, cassette
 + 1 cassette de démonstration



1390^F
 Au comptant

avec en plus **2290^F** ou à crédit par mois
1 IMPRIMANTE 4 coul. 107,66^F



CADEAU GRATUIT
 UNE COMMANDE A LEVIER

Si votre commande nous parvient dans les 10 jours

Catalogue logiciel livré avec le matériel

Offre spéciale GAM Digit
 8, rue Guiglia - Nice - Tél. (93) 82.08.33

ESSAYEZ-LE CHEZ VOUS 10 JOURS !

	Option 1 Ordinateur 128 K + lecteur de disquette + Ecran Philips	Option 2 Ordinateur 128 K + lecteur de disquette + Ecran coul. E.	Option 3 Ordinateur 128 K + lecteur de disquette + Ecran Philips + Imprimante 4 C	Option 4 Ordinateur 64 K + lecteur Enreg. K7	Option 5 Ordinateur 64 K + lecteur Enreg. K7 + Ecran Philips	Option 6 Ordinateur 64 K + lecteur Enreg. K7 + Impr. 4 coul.
	110 F à la commande et :					
au comptant	3880 F à la livraison	5380 F à la livraison	4780 F à la livraison	1280 F à la livraison	2180 F à la livraison	2180 F à la livraison
Crédit 12 mois	351,74 F par mois après un vers. à la livraison de 180 F	483,83 F par mois après un vers. à la livraison de 280 F	426,91 F par mois après un vers. à la livraison de 280 F		190,13 F par mois après un vers. à la livraison de 180 F	190,13 F par mois après un vers. à la livraison de 280 F
Crédit 24 mois	197,55 F par mois après un vers. à la livraison de 180 F	271,27 F par mois après un vers. à la livraison de 280 F	239,36 F par mois après un vers. à la livraison de 280 F	Option Vendue au comptant	106,78 F par mois après un vers. à la livraison de 180 F	106,78 F par mois après un vers. à la livraison de 180 F

BON POUR UN ESSAI DE 10 JOURS SANS RISQUE
 à compléter ou à recopier et à retourner à
GAM DIGIT - 8, rue Guiglia 06000 NICE - Tél. 93.82.08.33

Vous levez m'adresser pour essai de 10 jours à mon domicile votre ordinateur Atari

Option 1 Option 2 Option 3 Option 4 Option 5 Option 6

Je désire en plus recevoir les programmes suivants que je règle à la livraison

1 2 3 4 5 6 7 8 9 10 11 MS 2039

Si je ne suis pas satisfait par cet essai de 10 jours je vous le retournerai dans son emballage d'origine et sera intégralement remboursé des sommes que je vous aurais versé

Je choisis de régler comptant crédit 12 mois crédit 24 mois

ci-joint 110 F par Chèque CCP Mandat

NOM..... Prénom.....

Adresse.....

Code postal..... Ville..... Tél. (.....)

Signature.....

Après acceptation du crédit par Petrofigaz + frais de transport 139 F
 Teg. 23,90 soit total des frais de crédit inclus dans les mensualités
 Option 1 sur 24 mois 1041,20 F sur 12 mois 520,88 F
 Option 2 sur 24 mois 1410,48 F sur 12 mois 705,96 F
 Option 3 sur 24 mois 1244,64 F sur 12 mois 622,92 F
 Option 5 sur 24 mois 562,72 F sur 12 mois 281,56 F
 Option 6 sur 24 mois 562,72 sur 12 mois 281,56 F
 Assurance DIM comprise dans les mensualités

SERVICE-LECTEURS N° 191

**NCR, Philips, Wang,
recommandent Reguvolt.
La fiabilité d'un ordinateur commence
par son alimentation.**

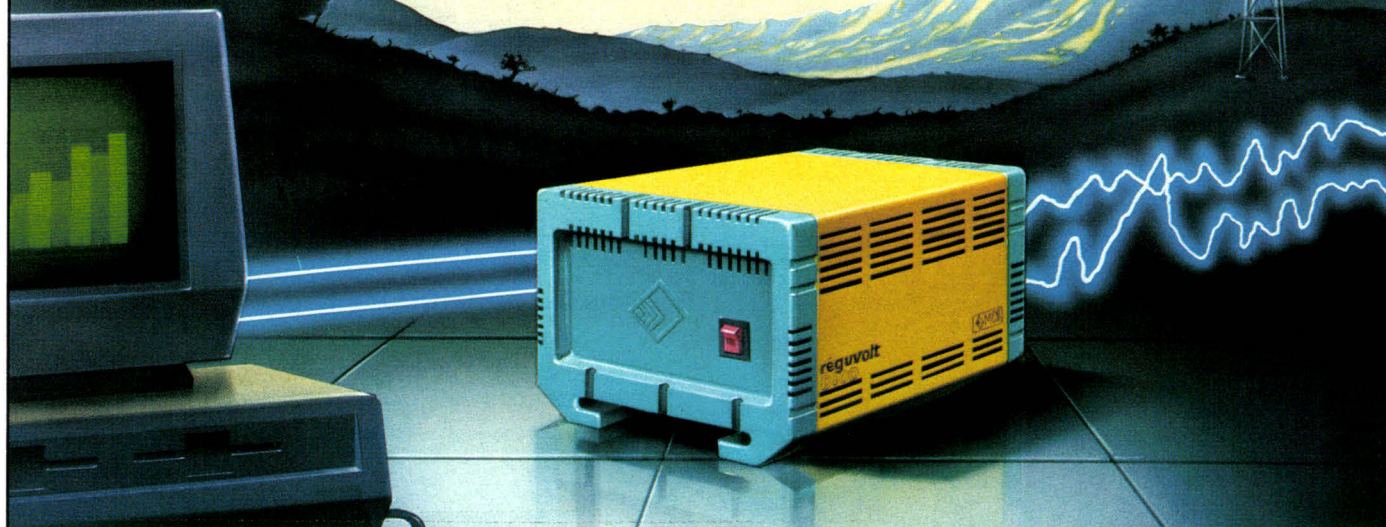

AGENCE AUX CLIENTS

Pour éviter à votre ordinateur erreurs ou pertes de programme, les grands constructeurs d'ordinateurs comme NCR, Philips, Wang, recommandent de monter un Reguvolt.

Le Reguvolt assurera une alimentation saine et constante à votre ordinateur,

le protégera de toute pollution et lui permettra de faire la preuve de sa fiabilité.



MCB

11, rue Pierre-Lhomme - B.P. 65 - 92404 Courbevoie
Téléphone: (1) 47.88.51.20 - Télex: 6200284 MCB

SERVICE-LECTEURS N° 192

**ENREGISTREURS DE TRANSITOIRES
ACQUISITION DE DONNEES
CONTROLE DE PROCESSUS**

**sur micro-ordinateurs :*



A/N * N/A * BCD * °C * TTL * Relais * Comptage etc

EUROTRON
INSTRUMENTATION ET SYSTEMES

34, Av. Léon-Jouhaux Z.I.
92167 Antony Cedex
Tél. : 668.10.59 (5 lignes)
Télex 270 186 F EURTRON

à PARIS



55, rue d'Amsterdam
75008 PARIS
Tél. : 874.05.10

* Marques déposées de IBM - APPLE - ACT - VICTOR - HEWLETT PACKARD

SERVICE-LECTEURS N° 193

MACSI INFORMATIQUE

125, rue Amelot - 75011 PARIS (M^o Filles du Calvaire et Oberkampf)

Tél. : 355.07.01

LE CLUB DES PROFESSIONNELS

Promo

à partir
de 11.500 F.



ENFIN
LECTEUR 720 K
4.950 F ttc

ET TOUTE LA GAMME "APRICOT"
sous GEM et MS/DOS

WORDSTAR 3 680 F HT
MAIL MERGE 1 190 F HT

SUPERCALC 3 ... 2 430 F HT
MULTIPLAN 2 200 F HT

OPEN ACCESS .. 4 950 F HT
LANGAGE C 3 900 F HT

D base II 4 950 F HT
DELTA 4 950 F HT

etc, etc, etc.....

- La firme américaine Commodore, malgré le succès de la série 64, se faisait un peu oublier dans le domaine de la machine professionnelle, les séries 8000 étant arrivées au très mauvais moment, IBM présentant presque simultanément son PC.

Juste retour des choses, le come back de Commodore se fait par un moyen désormais classique, le compatible IBM. Deux modèles sont présentés, l'un pourvu de deux disquettes, le PC 10 testé ici, et l'autre avec un disque dur, le PC 20.

Côté présentation, le PC 10 est agréablement réalisé en beige, presque sans variation sur cette teinte de base, ce qui allège considérablement l'ensemble. L'unité centrale est du volume habituel pour un compatible PC, avec les deux disquettes demi-hauteur empilées sur la droite. Cette disposition

La firme américaine Commodore, malgré le succès de la série 64, se faisait un peu oublier dans le domaine de la machine professionnelle, les séries 8000 étant arrivées au très mauvais moment IBM présentant presque simultanément son PC.
Juste retour des choses, le « come back » de Commodore se fait par un moyen désormais classique, le compatible IBM. Deux modèles sont présentés, l'un pourvu de deux disquettes, le PC 10 testé ici, et l'autre avec un disque dur, le PC 20.

Côté présentation, le PC 10 est agréablement réalisé en beige, presque sans variation sur cette teinte de base, ce qui allège considérablement l'ensemble. L'unité centrale est du volume habituel pour un compatible PC, avec les deux disquettes

LECTURE OPTIQUE ET RECONNAISSANCE DE TEXTES

Au cours des vingt dernières années, de nombreuses investigations ont été consacrées à la reconnaissance de textes écrits. Actuellement, plusieurs types de lecteurs optiques sont disponibles sur le marché, depuis ceux spécialisés dans la reconnaissance d'une ou plusieurs polices de caractères, jusqu'aux lecteurs « intelligents », capables d'apprendre à lire n'importe quel texte imprimé ou dactylographié. Grâce aux progrès réalisés dans le domaine de la reconnaissance de formes et à l'Intelligence Artificielle, des machines pourront peut-être même, dans quelque temps, déchiffrer des manuscrits. La reconnaissance de textes, complétée par le traitement informatique, permettra un accès plus large et plus facile à la vaste documentation existant sur papier.

Avec le développement des techniques audiovisuelles et de la télématique, l'avenir de l'imprimé et plus généralement de l'écrit semblait compromis. Dès le début des années soixante, l'écrivain canadien Marshall MacLuhan prédisait la fin de la « Galaxie Gutenberg ». Pourtant, le volume de documents imprimés ou dactylographiés ne cesse de s'accroître d'année en année. La constitution de banques de données, la télécopie, la numérisation et le traitement d'images ont nécessité de nouveaux moyens de saisie de l'information.

Pour stocker les montagnes de documents qui s'accumulent dans les bibliothèques et les centres de recherche, on a trouvé mieux que les microfilms : les supports magnétiques et, depuis peu, optiques permettent de mémoriser sous forme numérisée et de retrouver rapidement n'importe quel document. Pourtant, les textes ainsi stockés ne pourront qu'être restitués en fac-similé, à l'exclusion de tout traitement informatique. En outre, sous cette forme, ils nécessiteront environ trente fois plus d'espace en mémoire que des textes codés (sous forme ASCII ou autre), ce qui pénalise notamment les temps de télécopie.

En revanche, un texte saisi sur ordinateur, notamment à l'aide d'un logiciel de traitement de texte, se présente sous la forme d'un fichier

susceptible d'être traité par la machine.

Il peut ainsi subir des opérations d'indexation, de tri de mots clés, servir de base à un système de photocomposition avec mise en page automatique, être soumis à une traduction par ordinateur ou à tout autre traitement portant sur les données contenues dans le texte.

Aussi l'habitude se répand-elle de plus en plus, pour les auteurs et les journalistes, de composer leur prose à l'aide d'un traitement de texte et de n'envoyer que quelques disquettes



Le lecteur optique KDEM 4000 permet de lire tous les types de documents imprimés ou dactylographiés, même les livres reliés, le sens de lecture pouvant être inversé d'une page à l'autre (photo Kurzweil).

Les débouchés de la lecture optique de caractères sont nombreux et variés.

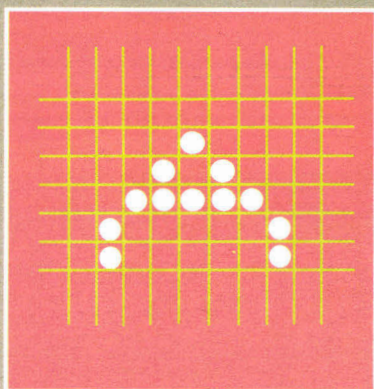

Fig. 1. - Image matricielle d'un A.

à l'imprimeur qui pourra, à partir de là, réaliser la photocomposition de l'ouvrage ou de l'article, faisant l'économie d'une ressaisie, source d'erreurs supplémentaires et de perte de temps.

Mais cette solution n'est pas toujours possible : elle est contraignante car elle oblige l'auteur à écrire son texte sur un micro-ordinateur ou un terminal d'un type donné.

En outre, elle ne s'applique pas aux documents imprimés existant déjà, et il n'est pas envisageable de ressaisir manuellement tous les documents dont on pourrait avoir besoin, par exemple tous les articles scientifiques sur un sujet donné en vue d'une synthèse, etc. D'où l'idée de réaliser des machines pouvant « lire » les textes et les traduire sous forme de codes ASCII ou autres.

Un marché en expansion

Les débouchés de la lecture optique de caractères sont nombreux, l'un des premiers étant le tri postal (80 % du courrier est tapé à la machine, et donc susceptible d'être traité automatiquement). La Sécurité sociale la met également en œuvre pour saisir les divers numéros d'immatriculation et autres données numériques.

Combinée à des logiciels dits « de compression hybride », la lecture optique permet de distinguer, sur un même document, les textes des images, logos et autres schémas, en vue du stockage sur disque optique numérique et de la restitution par imprimante à laser.

Par ailleurs, la lecture optique constitue l'un des modes d'entrée de données informatiques les plus importants, à l'exception du clavier. En

effet, si ce dernier reste encore le moyen prépondérant, d'autres modes se développent complémentirement et vont voir leur marché, qui atteignait 812 millions de dollars en 1984, pratiquement décupler dans les dix années à venir. Parmi eux, les

appareils de reconnaissance optique de caractères représentent 45,5 %, les autres étant les lecteurs de codes-barres, la reconnaissance vocale, le traitement de l'image, les « souris », manettes de jeu, tablettes graphiques, écrans tactiles et photostyles.

Encadré 1

LA LECTURE OPTIQUE OU LA VISION DES AVEUGLES

Pour pallier la déficience visuelle, les non-voyants ont recours aux autres sens : essentiellement l'ouïe et le toucher.

Afin de leur donner accès à la lecture, Louis Braille a développé au XIX^e siècle un code spécial. Cet alphabet, qui porte son nom, est constitué de combinaisons de points saillants, dont on « lit » les lettres en les effleurant du doigt.

La technologie de lecture optique de caractères peut être appliquée à la conversion en braille de textes imprimés. En 1971, un ingénieur de l'université de Stanford (Californie), John Linvill, concevait le premier appareil de lecture pour aveugles. Composé d'une caméra miniaturisée et d'une tablette tactile, ce dispositif transformait les images optiques en caractères en relief apparaissant sur la tablette. Le premier lecteur optique réalisant effectivement la conversion en braille, DELTA (dispositif électronique de lecture de texte pour aveugles), a été élaboré par les chercheurs du laboratoire des systèmes informatiques (ENSEEIH) de l'université Paul-Sabatier (Toulouse). Dans ce cas également, une petite caméra balaye le texte imprimé à l'aide d'un système de guidage. La conversion en braille se fait immédiatement et s'affiche sur une barrette comprenant une douzaine de caractères braille. Ce dispositif fonctionne grâce à la déformation de barreaux piézo-électriques.

Les systèmes de reconnaissance de texte peuvent être appliqués à l'édition automatique de textes pour aveugles. En particulier, le « Logibraill », mis au point à Lille, autorise l'édition en

braille de textes imprimés en allemand, italien, anglais, espagnol et suédois. L'université de Toulouse a aussi conçu un logiciel de transcription de texte en braille, permettant, en outre, la transcription de la musique, des mathématiques et des lettres arabes.

Récemment, un ingénieur diplômé de l'École nationale supérieure des Télécommunications, Philippe Balin, aveugle lui-même, a mis au point, avec le soutien de son entreprise, Air France, un terminal appelé « Simubraill ». Ce lecteur optique, relié à un micro-ordinateur Sil'z 16 de Léonard, se compose d'une fenêtre de vingt caractères que l'on peut déplacer à travers un texte, lequel est automatiquement converti en braille.

La synthèse vocale associée à la lecture optique peut aussi pallier une vue déficiente. La première « machine à lire » fonctionnant sur ce principe fut celle de Kurzweil.

Une initiative du ministère de l'Industrie et de la Recherche a permis d'adapter la synthèse de la parole au très célèbre traitement de texte Wordstar. Le système utilise l'ordinateur Axel AX-20, un synthétiseur de voix de la société Ferma et une adaptation du logiciel réalisée par EPS.

Toutefois, ce procédé présente encore des inconvénients : la voix synthétique est monotone, le débit est lent, et il faut une mémoire considérable pour stocker les mots si l'on veut disposer d'un vocabulaire d'une étendue acceptable. En outre, ces systèmes sont encombrants et leur coût est encore très élevé.

Les lecteurs optiques de caractères

De même que dans un photocopieur, une lumière projetée sur une feuille de papier imprimée est réfléchiée de manière plus ou moins intense selon qu'elle éclaire les parties blanches ou encrées de la page. Ce phénomène est transformé en signaux électriques, mais ceux-ci, au lieu de servir à impressionner une feuille blanche après passage sur un tambour encré, seront mémorisés sous forme binaire, un point noir étant représenté par 1 et un blanc par 0. Ainsi, à un caractère lu correspondra une matrice de points telle que celle représentée à la **figure 1**. C'est le principe de la lecture optique, dont les lecteurs de codes-barres sont une application déjà largement répandue. Lorsque cette lecture concerne des caractères et qu'elle est associée à une logique de reconnaissance, on parle de technique OCR (« Optical Character Recognition ») ou reconnaissance optique de caractères.

Le premier lecteur optique de ce type date de 1955. Il apparaissait alors comme une simplification par rapport aux techniques de saisie de l'époque, qui étaient la carte ou le ruban perforés. Lorsque furent introduits les systèmes de saisie sur supports magnétiques et que parurent, plus tard, les premiers résultats de reconnaissance vocale, le mythe de la « paperless society » se répandit. En conséquence, les efforts de recherche sur la lecture optique furent abandonnés par la plupart des grands groupes (IBM et Control Data, en particulier).

Seuls des constructeurs spécialisés restaient en lice. Au début des années soixante, des firmes travaillant pour la presse, tels CompuScan, ECRM, etc, avaient eu l'idée de réaliser des machines permettant de composer automatiquement les journaux à partir des textes dactylographiés fournis par les journalistes. C'est ainsi qu'un éditeur de presse américain, Perry Publications (Floride), appliqua la technique de lecture optique de caractères dès 1965.

En 1974, toujours aux Etats-Unis, Raymond Kurzweil a l'idée de concevoir un lecteur optique qui permettrait aux aveugles de lire. A cet effet, il crée la société qui porte son nom. La machine qu'il réalise associe la lecture optique à la technique de synthèse vocale pour la restitu-

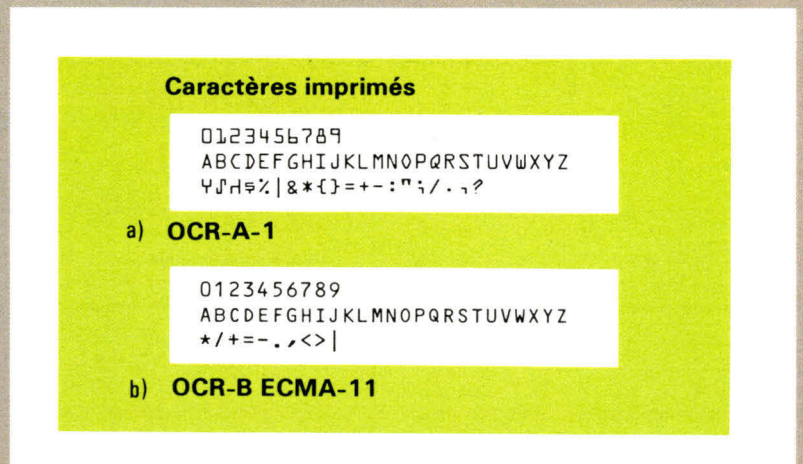

Fig. 2. - Les premiers résultats de lecture optique de caractères ont été obtenus à partir d'alphabets simplifiés comportant un nombre limité de lettres, dont le dessin est tel que toute ambiguïté est exclue. Le premier jeu de caractères, OCR-A (a), présente un aspect assez peu esthétique. Il a été modifié à l'instigation des Européens, pour fournir l'OCR-B, également désigné par ECMA-11 (b), plus lisible et tenant compte des lettres minuscules, éventuellement accentuées.

tion. C'est le point de départ de plusieurs générations de lecteurs optiques dont le dernier en date (KDEM 4000) constitue l'un des systèmes les plus performants, comme nous le verrons plus loin. L'utilisation de cette technique comme outil d'aide aux non-voyants est, en effet, bientôt apparue comme une application importante (**encadré 1**).

Des caractères très spéciaux

Dans les premiers temps, afin de faciliter la reconnaissance des lettres, il fallait que la forme de celles-ci fût normalisée. C'est pourquoi l'American National Standards Institute (ANSI) développa en 1960 la norme OCR-A (**fig. 2a**). Cinq ans plus tard, l'Association européenne des constructeurs d'ordinateurs (ECMA) proposait la norme OCR-B, dont les caractères ont des formes moins étranges et plus esthétiques, bien que les différences entre certaines lettres, comme O et Q, soient moins nettement marquées (**fig. 2b**).

Le processus de reconnaissance consiste, dans ces cas, à comparer le caractère « lu » par la machine avec un modèle qu'elle a déjà mémorisé préalablement. Les deux formes doivent être exactement superposées, ce qui présuppose, outre des tailles identiques, des caractères parfaits, tout défaut aboutissant à un rejet, avec une très faible marge possible.

La limitation à une ou deux poli-

ces de caractères restreint singulièrement la portée de la lecture optique. De plus, elle impose un ensemble de contraintes concernant les propriétés optiques du papier (réflectance, pureté, opacité), l'encre et les caractéristiques d'impression des caractères (couleur noire obligatoire, régularité et largeur des traits...), ainsi que les espacements minimal et maximal des caractères et la hauteur des interlignes.

Au début des années 1980 s'amorce un nouvel essor favorisé par :

- l'intégration de plus en plus poussée des circuits électroniques, entraînant également une baisse des coûts des systèmes informatiques ; ceux-ci permettent de saisir une image et de la traiter plus rapidement qu'il y a dix ans ;

- l'efficacité accrue des algorithmes de reconnaissance de formes, notamment avec l'entrée en jeu de l'Intelligence Artificielle. C'est ainsi que sont apparus sur le marché plusieurs dizaines de lecteurs optiques de caractères pouvant généralement lire plusieurs types de fontes (**encadré 2**).

La saisie optique

Le lecteur optique doit essentiellement remplir deux fonctions : la saisie - c'est à elle qu'est lié le qualificatif d'« optique », puisqu'elle se fait par éclaircissement du texte à lire et l'analyse des caractères, fonction assurée par un logiciel spécifique.

La lecture optique de caractères s'apparente aux autres problèmes de reconnaissance de formes.

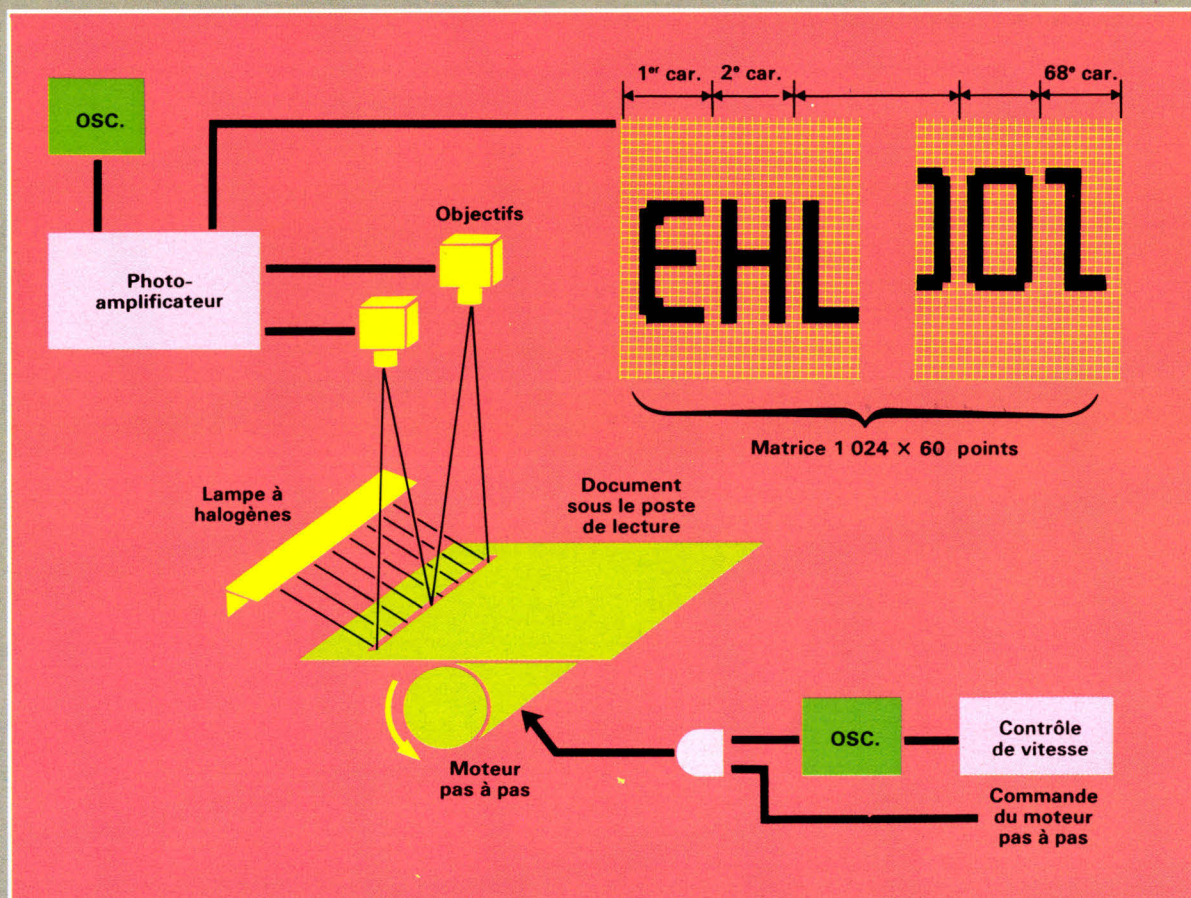

Fig. 3. - Saisie optique par une matrice de photodiodes (d'après doc. Feller).

La première tâche correspond à celle de la rétine humaine qui perçoit des signaux. Le texte est balayé par une tête de lecture mobile comprenant un faisceau lumineux, et le capteur optique, caméra ou « scanner ».

Celui-ci, généralement constitué d'une matrice de photodiodes (une barrette de 600 diodes pour le lecteur Feller OCR 2002, 512 diodes sur une hauteur de 1,3 cm pour le KDEM 4000 de Kurzweil), reçoit la lumière réfléchi par un fragment du texte fortement éclairé. Les zones encrées (points noirs), étant faiblement réfléchissantes, n'éclairent pas certaines diodes, tandis que les zones non encrées (points blancs) illuminent les autres (fig. 3).

D'autres systèmes utilisent la lumière émise par un faisceau laser qui balaye la page grâce à un miroir tournant. Le rayon, réfléchi par la surface du papier, va exciter un détecteur de lumière qui produit un signal électrique modulé correspondant à l'intensité lumineuse reçue.

Le résultat de la numérisation est transféré dans une mémoire qui per-

met le stockage d'une ou plusieurs lignes.

Avant de commencer à lire, le dispositif doit se positionner correctement par rapport au texte. Cette opération peut se faire automatiquement : le début du texte est repéré par balayage à partir du haut de la page. Lorsque la caméra a détecté les premiers points noirs, elle commence la lecture à partir de la marge gauche. Encore faut-il que les lignes soient alignées dans l'axe de déplacement de la tête de lecture. Certains systèmes peuvent néanmoins suivre la ligne même si celle-ci est légèrement en biais.

Il arrive que la page à lire soit divisée en colonnes, ou bien qu'elle comprenne des illustrations, tableaux ou autres schémas qui ne doivent pas être lus. A cet effet, le lecteur de Kurzweil (fig. 4) dispose d'une tablette graphique sur laquelle l'opérateur pose le document et indique, à l'aide d'un crayon optique, le premier et le dernier caractère à lire pour chaque portion de texte, avant

de soumettre le document au scanner.

D'autres systèmes, tel celui d'AI Vision, sont capables de lire les chiffres et les lettres imprimés quels que soient leur forme, leur taille, leur support, à l'horizontale comme à la verticale.

L'analyse des caractères

De la rétine jusqu'au cortex visuel, les signaux perçus par l'homme se transforment en symboles, c'est-à-dire se voient affectés d'une signification ou d'un sens. A cette fonction humaine correspond, pour la machine, la phase de reconnaissance proprement dite, faisant appel à la mémoire et au « bon sens ».

La lecture optique de caractères s'apparente aux autres problèmes de reconnaissance de formes. Comme tous ces processus, elle s'effectue en trois étapes. La première, le prétraitement, est destinée à éliminer les redondances et les bruits. Ces der-

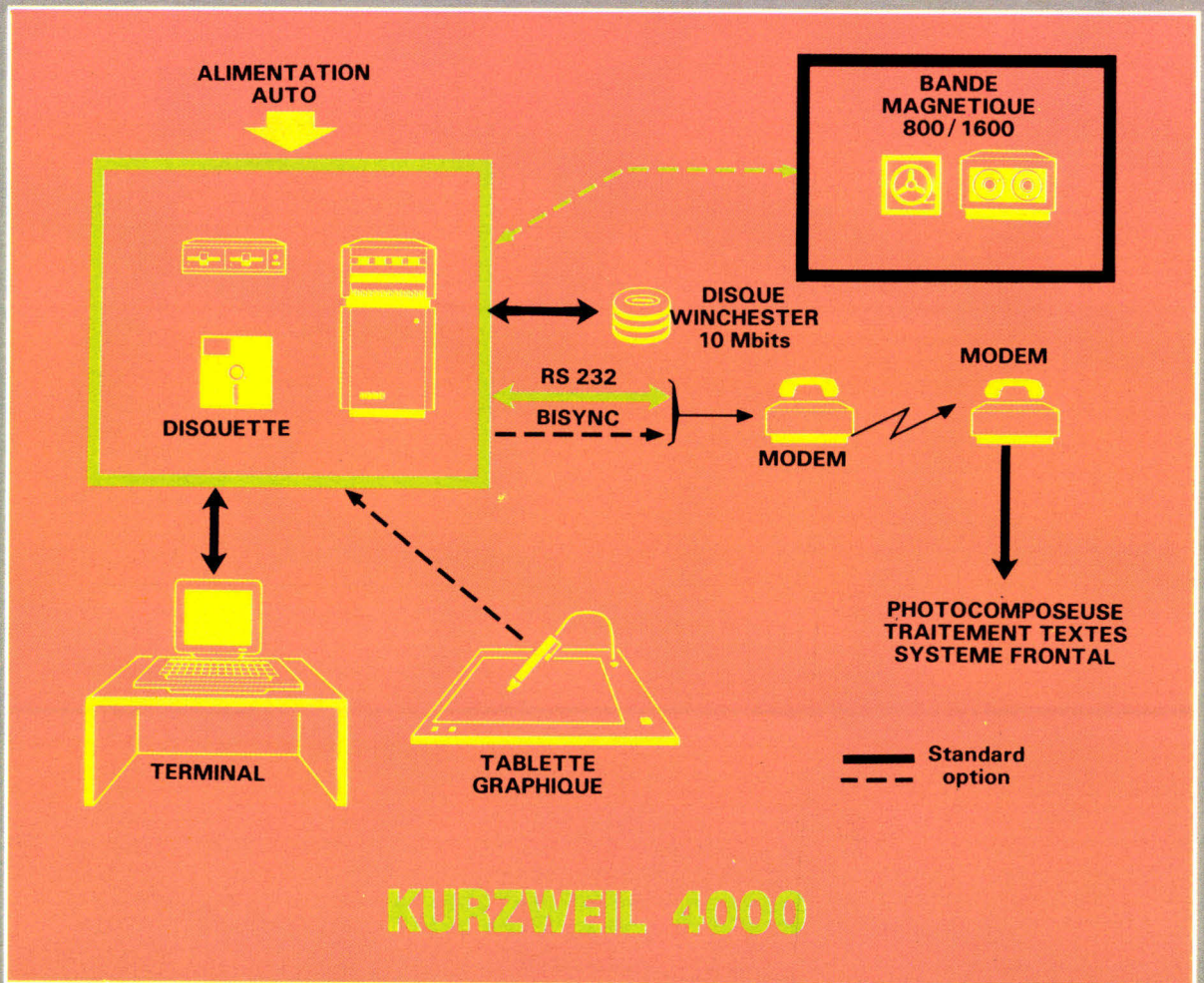

Fig. 4. - Le lecteur intelligent KDEM (Kurzweil Data Entry Machine) 4000, dans sa configuration de base, consiste en :

- une unité centrale comprenant un processeur, une mémoire 384 K, une interface scanner, une interface disquette, une interface disquette et une interface terminal ;
- un terminal permettant le dialogue avec l'UC, la visualisation des caractères sur un écran graphique à haute résolution, l'édition et la correction des textes lus ;
- un scanner assurant la lecture du texte ; le document est fixe et c'est la caméra qui se déplace suivant X et Y afin de balayer la page ;
- une unité de disque 10 Mbits, type Winchester, permettant le stockage des fichiers textes, trainings, modules de sortie, formats, etc. ;
- une unité de disquette autorisant la sauvegarde des différents fichiers ci-dessus pour une utilisation ultérieure ou l'archivage ou la création d'une librairie en regroupant tous les textes d'un ouvrage, d'une édition, etc. ;
- un port de transmission asynchrone à vitesse programmable 50 à 19 200 bits/seconde.

En option :

- une bande magnétique 800/1 600 bpi pour la sortie transcodée de textes ;
- une alimentation automatique de documents ;
- un port de transmission synchrone BSC (2780-3780) ;
- un second port de transmission asynchrone programmable ;
- une tablette électronique permettant la lecture de documents aux formats complexes, l'opérateur définissant à l'aide d'un stylo le texte à lire, ainsi que l'ordre de lecture (d'après doc. Kurzweil).

niers peuvent être des défauts du papier, des bavures de l'encre d'imprimerie, des caractères accolés par erreur et qui doivent être séparés, ou au contraire des caractères cassés qui doivent être recollés (fig. 5). Au cours de cette première étape, les caractères doivent être individualisés, tâche qui sera plus ou moins complexe selon la typographie utilisée. On distingue, en effet, les caractères à chasse (ou espacement) fixe,

comme ceux des machines à écrire ordinaires, et les caractères à chasse variable ou proportionnelle, utilisés généralement dans l'imprimerie (fig. 6). Ceux-ci, qui confèrent une largeur plus importante à certaines lettres (m, par exemple) qu'à d'autres (comme i ou l), sont plus agréables à l'œil, mais s'ils sont plus lisibles pour nous, ils posent quelques problèmes supplémentaires à la machine. C'est pourquoi les caractères

OCR-A et OCR-B ont été conçus avec une chasse fixe, et la plupart des lecteurs optiques de caractères ne reconnaissent pas les espacements variables.

Dans le cas d'une chasse fixe, le lecteur avance régulièrement avec un pas constant, égal à l'espacement.

Dans l'autre cas, la séparation des caractères se fait par analyse de connexité (une forme est dite « connexe » lorsqu'elle peut être tracée

La plupart des systèmes actuels ont en mémoire un nombre fini de formes.

Encadré 2

CARACTERISTIQUES DE QUEL

Il existe actuellement quelques dizaines de fournisseurs de lecteurs optiques de caractères. La taille des équipements est très variable, depuis le petit lecteur intelligent et microprogrammable pour la lecture des textes dactylographiés, jusqu'aux gros systèmes informatiques dotés de multiples fonctions.

Le nombre de polices de caractères lues va de un ou deux à une infinité. Ainsi, le modèle 220 de Burroughs lit le texte frappé par une sphère de machine à écrire Courier. OCR Word de DEST Data, commercialisé par Welect en France, accepte douze types de police, dont Prestige Elite réputée assez difficile. Alphaword 3 de CompuScan peut lire 40 fontes, incluant l'OCR-B, Courier 12 et Prestige Elite. OCR 6001 de Feller, représenté en France par la société Sepsi, a en mémoire une dizaine de polices dont OCR-A, OCR-B, et déchiffre même les nombres manuscrits. Le lecteur LP de CGA-Alcatel et ceux de CAERE sont destinés à lire uniquement les polices OCR-A et OCR-B. Le TR3 de Hendrix reconnaît quatre types de fontes.

Les spécifications du document peuvent être plus ou moins larges. Les lecteurs Kurzweil (Penta Systems S.A.) acceptent tous les formats de documents, jusqu'à la dimension 28 x 35,5 cm, peuvent même lire les ouvrages reliés, et tolèrent les encres de couleur, à

Constructeur	Lecteur	Vitesse
Redifon	R 550	3 000 cps
Scan Data	2800	2 400 cps
Scan Optics	540	2 000 cps
Information International Inc.	Graphix 1	1 000 cps
Burroughs	1200	400 cps
Cognitronics	OCR 801	300 cps
Hendrix	TR 3	264 cps
DEST Data	OCR Word	200 cps
Feller	OCR	200 cps
AI Vision Systèmes		150-300 cps
Kurzweil	KDEM	140 cps
Logos	Smartcopy	130 cps
CompuScan	Alphaword 3	120 cps

Tableau A. - Valeurs moyennes en caractères par seconde des vitesses de lecture.

condition qu'elles soient à base de carbone, sur fond blanc ou légèrement coloré. En revanche, les exigences de la plupart des autres lecteurs sont plus strictes. Ceux de Feller n'ont un taux de rejet acceptable (de l'ordre de 10^{-5} à 10^{-6} caractère) que pour des textes bien encrés sur un papier parfaitement blanc avec des marges droites, comme ceux obtenus par une imprimante à laser.

Les formats acceptés varient suivant les modèles. Ainsi le PC-OCR de Feller, piloté par un ordinateur personnel, peut lire des documents manuscrits au format A6 ; certains sont plus spécialement destinés à la lecture de chèques et d'étiquettes, d'autres traitent les pages jusqu'au format A4, ainsi que les bandes

journal en continu. Multifont et Turbofont de DEST (Welect) s'adaptent automatiquement aux variations de couleurs et de contraste.

Les vitesses varient de 120 à 3 000 caractères par seconde (tableau A), mais certains constructeurs (Kurzweil) préfèrent les évaluer en pages par minute ou seconde.

Des options spéciales assurent l'adaptation à de nombreuses applications. Les sorties en communications standards ou personnalisées, sur le KDEM par exemple, autorisent la liaison avec des photocomposeuses, des traitements de texte, des réseaux bureautiques, des systèmes de récupération d'informations et autres calculateurs,

sans lever le crayon, en admettant la possibilité de passer plusieurs fois sur le même trait : par exemple, les lettres O et E sont connexes, mais E ne l'est pas). Chaque partie connexe sera donc considérée comme un caractère, en y ajoutant de plus les i et j, ainsi que les lettres accentuées.

C'est pourquoi la reconnaissance de textes pose plus de problèmes aux Français qu'aux Anglo-Saxons, et les systèmes de ces derniers ne peuvent s'appliquer directement aux textes écrits dans notre langue.

Une lettre cassée pouvant être formée de deux ou plusieurs parties connexes, et deux lettres accolées d'une seule, une certaine coordina-

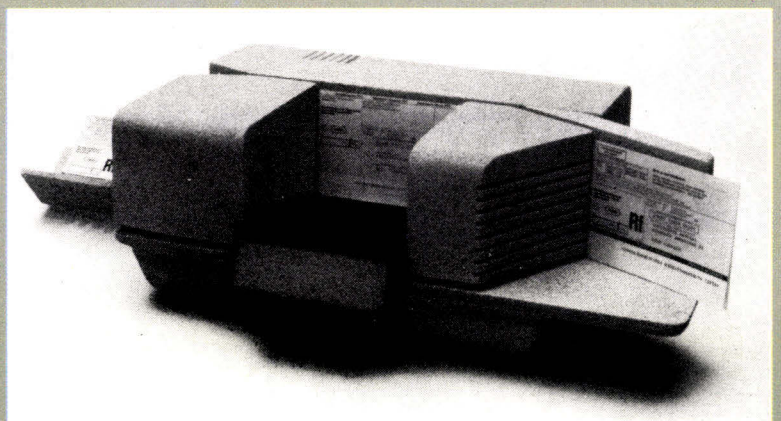

Feller 1021.

QUES LECTEURS OPTIQUES

comme le montre la **figure 4**.

Les coûts des machines s'étalent dans une large fourchette en fonction des performances, depuis le Graphix I de III qui, hors de prix, a disparu du marché, jusqu'au bas de gamme, tout juste capable de lire l'OCR-A. Aujourd'hui, l'un des modèles les plus performants, le Kurzweil 4000, vaut quelque 35 000 dollars (après avoir récemment subi un rabais de 50 %) en configuration de base, alors que le leader de la lecture optique, REI (Recognition Equipment Inc.), vient d'introduire un lecteur manuel de codes-barres et de reconnaissance de certaines polices de caractères à 1 800 dollars.

Une nouvelle société en France

Entre les grosses et coûteuses machines nécessitant de longs apprentissages, comme celle de Kurzweil, et les systèmes implantés sur micro-ordinateurs, uniquement capables de reconnaître une ou deux polices, il manquait un système d'un prix accessible, pouvant reconnaître tous les caractères, et qui soit directement à la disposition du monde industriel en complément des lecteurs de codes-barres.

En 1984, deux ingénieurs, Alain Collery et Paul Bizet, qui ont participé à des travaux conduits depuis 1973 sur la lecture optique à CIT-Alcatel, décident de quitter leur

société lorsque celle-ci abandonne ce domaine d'étude, et de créer AI Vision Systèmes.

Née au printemps 1985, cette nouvelle société a racheté à CIT le logiciel et reprend le savoir-faire non exploité, pour développer des systèmes de reconnaissance de caractères. Les programmes sont écrits en assembleur 68000, en macro-instructions, de façon modulaire, et peuvent, selon A. Collery, être implantés en huit jours sur tout ordinateur basé sur le microprocesseur Motorola 68000.

La reconnaissance mise au point par P. Bizet est de type morphologique (par caractéristiques locales). Une autre reconnaissance disponible est de type statistique (par caractéristiques globales). Ces deux méthodes, qui peuvent se conjuguer et se compléter, sont indépendantes de la police de caractères et s'appliquent à tous les chiffres, même manuscrits, et à la lecture des lettres à distance, quels que soient leur taille et le support.

Avec ce système, qui met en œuvre la technologie développée à CIT pendant plus de 12 ans en lecture optique de documents (poste, Sécurité sociale) et utilise des composants français (caméras et cartes électroniques), AI Vision Systèmes a pour ambition de rester à la pointe de la recherche en maîtrisant les nouvelles possibilités des systèmes experts et de l'Intelligence Artificielle.

tion est nécessaire entre les algorithmes de séparation ou de recollement de caractères, et les algorithmes de reconnaissance de connexité.

Une fois les caractères isolés, la seconde étape peut débiter : c'est la phase d'**extraction des primitives**, paramètres fondamentaux permettant de décrire l'objet analysé en fonction de ses traits essentiels.

Généralement, un caractère peut être défini par une série de mesures caractéristiques consistant, par exemple, à chercher les angles, les extrémités, les boucles, les intersections... Une série de telles mesures donne lieu à l'élaboration d'un certain nombre de fichiers appelés

« descripteurs », où sont stockées les informations pertinentes relatives à la forme du caractère.

La reconnaissance

Enfin, la troisième étape, décisive, consiste à établir une **classification**, associant chaque caractère lu à un caractère type préalablement mémorisé lors d'une phase d'apprentissage. Le problème central de la classification automatique, comme dans tout processus de reconnaissance de formes, consiste, en fait, à découvrir une partition d'un ensemble fini, telle que chaque objet ressemble plus aux objets intérieurs à son

groupe qu'aux sous-ensembles extérieurs (**fig. 7**).

La plupart des systèmes actuels de reconnaissance de caractères ont en mémoire un nombre fini de formes, comme par exemple les alphabets OCR-A et OCR-B. Chaque caractère, de dimension déterminée, est lu par la caméra et comparé, pixel par pixel, à tous les modèles types. Cette méthode, qui nécessite un ajustement des positions relatives et de la taille des deux images, est appliquée notamment par les lecteurs Feller OCR et Caere. Dans ce cas, l'opérateur doit tout d'abord préciser le type de police du texte lu, parmi les fontes acceptées par la machine (une douzaine pour Feller, deux seulement pour Caere). La police, définissant le style des caractères (romain, italique, gothique, gras, maigre, avec ou sans empattements, etc.), modifie parfois considérablement leur forme. Le lecteur optique devra donc avoir en mémoire tous les caractères dans les différentes polices qu'il admet, ce qui est particulièrement peu économique en mémoire et en temps de traitement.

Ces méthodes, procédant par superposition de caractères, déterminent le plus fort taux de coïncidence ; ainsi, des caractères presque identiques, comme O et Q, B et 8, U et V, peuvent donner un taux acceptable et risqueront donc d'être confondus. Aussi est-il plus efficace de ne tenir compte que de certaines régions caractéristiques des formes considérées, plutôt que de l'ensemble. Des **masques** (« templates ») sont utilisés pour analyser certaines parties de caractères. Par exemple, pour comparer les trois lettres O, I et Q, quatre masques partiels suffiront (**fig. 8**). Selon que ces masques seront vides (0) ou pleins (1), on pourra déterminer automatiquement laquelle de ces trois lettres a été lue. Bien sûr, pour l'ensemble des caractères alphanumériques, le nombre de masques devra être plus important. Ce procédé offre la possibilité d'associer à tout caractère un nombre binaire comportant autant de bits qu'il y a de masques.

Les procédés que nous venons de voir se rattachent aux « méthodes du plus proche voisin ». Un autre mode de reconnaissance consiste à effectuer une série de tests sur des caractéristiques déterminées (primitives) par rapport à des valeurs limites ou à des valeurs binaires (oui/non). Il

Préalablement à la lecture, le système doit mémoriser les caractères qu'il aura à reconnaître.

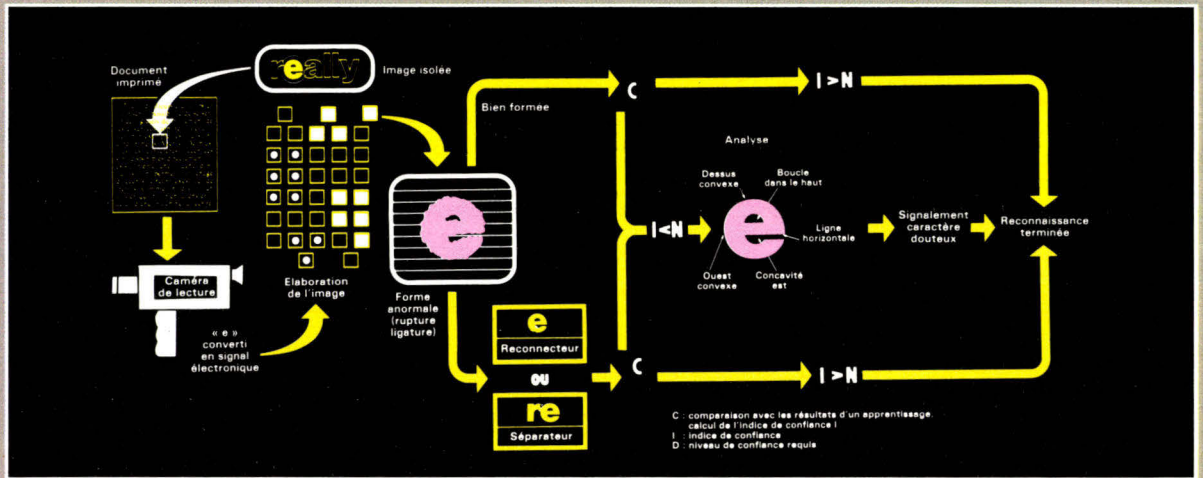

Fig. 5 - Identification des caractères par le lecteur KDEM (d'après doc. Kurzweil).



Fig. 6. - Chasse fixe (a) ou variable (b, c, d). Pour l'homme, les textes écrits en chasse variable (imprimerie) sont plus agréables à lire qu'en chasse fixe (machine à écrire). En revanche, la lecture optique est plus simple pour des espacements fixes, car elle facilite le repérage des caractères.

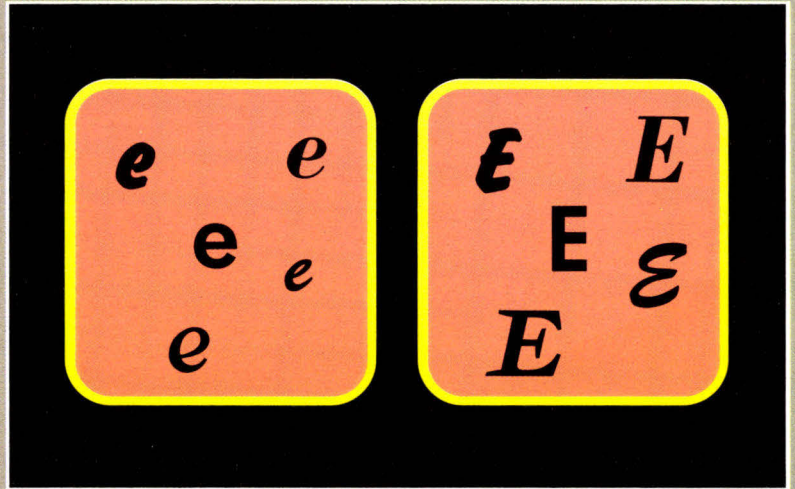

Fig. 7. - Exemple de partition d'un ensemble constitué de E majuscules et minuscules.

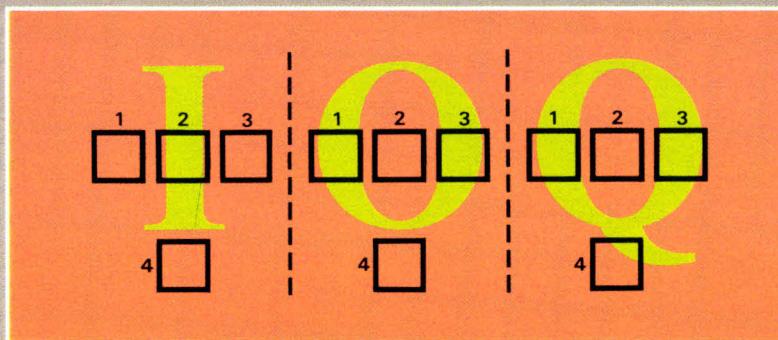

Fig. 8. - Masques partiels. Les masques pleins sont représentés par 1, les vides par 0. Ainsi, les trois lettres I, O et Q sont déterminées par les 4 masques comme indiqué sur le tableau :

Masque	1	2	3	4
Lettre O	1	0	1	0
Lettre I	0	1	0	0
Lettre Q	1	0	1	1

s'agit de méthodes de **décision par arbre binaire**.

Ces techniques nécessitent généralement un prétraitement, la **squelettisation**, consistant à réduire l'épaisseur des traits sans altérer les propriétés topologiques du caractère, en particulier la connexité (fig. 9).

Les tests portent sur les primitives (verticales, horizontales, courbes,

queues, etc), ce qui autorise une certaine abstraction par rapport à la police.

L'apprentissage

Préalablement à la lecture, le système doit mémoriser tous les caractères qu'il aura à connaître. Pour les lecteurs optiques spécialisés dans la

reconnaissance de certaines polices déterminées, tous les types de caractères existent déjà physiquement en mémoire où ils ont été stockés une fois pour toutes au départ. En revanche, un lecteur doté d'une certaine intelligence, comme celui de Kurzweil (dit « Intelligent Scanning System »), ne possède pour chaque caractère qu'une « logique de

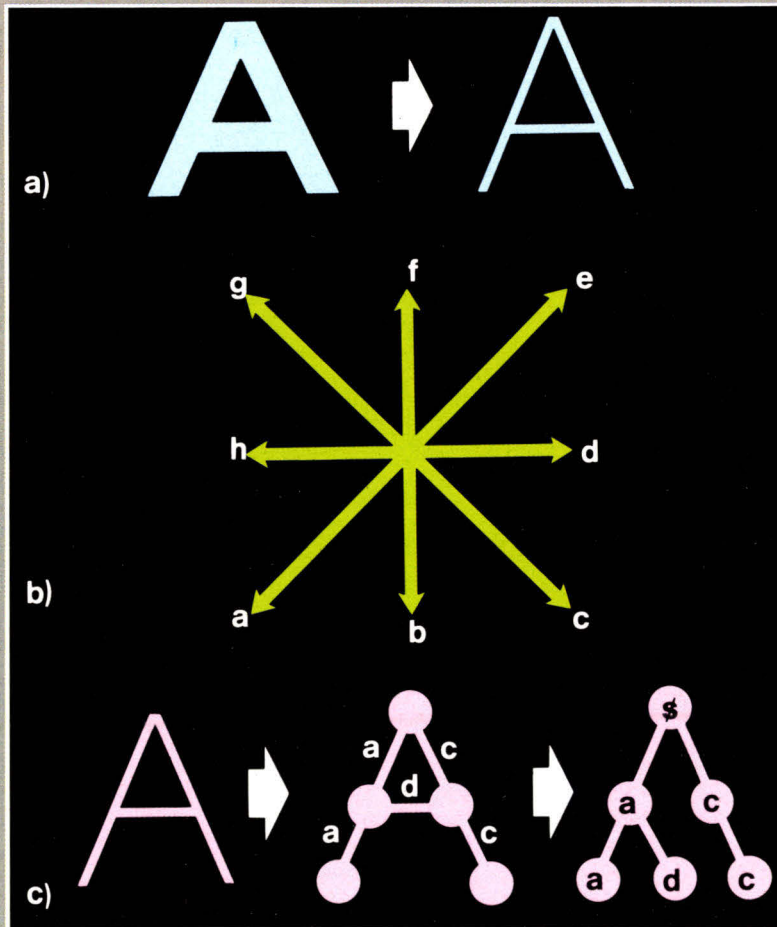

Fig. 9. – Représentation de caractères.
 a) La squelettisation supprime la redondance d'un caractère et réduit sa forme à quelques segments symboliques.
 b) La direction de chaque segment est déterminée selon le code de Freeman.
 c) A chaque segment est attribué un code (a, b, c, ..., h) correspondant à sa direction. Le caractère est ensuite développé en arbre, partant du sommet en haut et à gauche, auquel est affecté le nœud étiqueté \$; les autres nœuds sont obtenus à partir des autres sommets et des intersections du squelette.

reconnaissance de caractères», dépendant de la topologie de ceux-ci, mais indépendante de la police. L'analyse se fait au moyen d'un logiciel d'Intelligence Artificielle ou ICR (Intelligent Character Recognition). Toute lecture par la machine devra alors obligatoirement être précédée par une phase d'apprentissage.

Dans ce cas, le système ne possède pas en mémoire une image fixe des caractères. Les paramètres servant à la classification sont variables et seront ajustés au cours de la phase d'apprentissage. Le lecteur Kurzweil pose à l'opérateur un certain nombre de questions préalables, notamment sur les ambiguïtés spécifiques à la (aux) police(s) du document considéré :

« 1 et l sont-ils semblables ?
 I et l sont-ils semblables ?

0 (zéro) et O (lettre) sont-ils semblables ? »

En fonction des réponses, le système lèvera de lui-même, dans la plupart des cas, l'ambiguïté en fonction du contexte.

La première phase de l'apprentissage est le **calibrage** : elle consiste à analyser la hauteur des lettres, l'interlignage moyen, etc. Ensuite a lieu le **training** proprement dit : la ligne saisie par le lecteur optique s'affiche à l'écran en inversion vidéo. Le curseur se déplace d'un caractère au suivant en affichant, pour chacun, sa forme agrandie et l'interprétation proposée par la machine. L'opérateur doit alors soit valider cette interprétation, soit la corriger. Ainsi, chaque fois que le lecteur rencontrera à nouveau la même forme, il

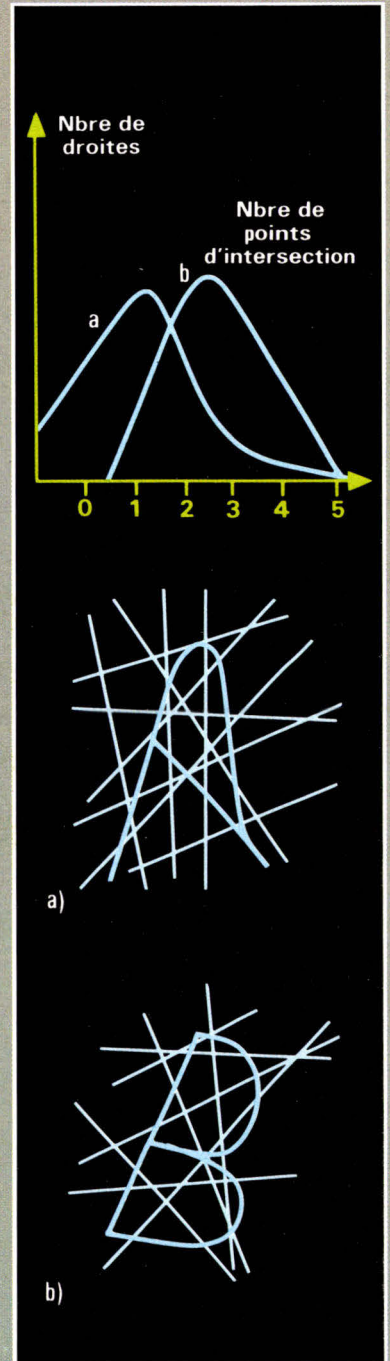

Fig. 10. – En reconnaissance des formes, certaines heuristiques, a priori curieuses, donnent d'excellents résultats.

C'est le cas de la méthode des droites aléatoires pour reconnaître des caractères. Un certain nombre de droites aléatoires (environ 50) sont tracées : l'histogramme du nombre de droites ayant 1, 2, 3, ..., n points d'intersection avec la forme étudiée fournit un moyen de séparation pour quelques classes de lettres. C'est l'algorithme de Jung Pyo Hong (d'après G. Guilho et J.-P. Jouannaud, La Recherche n° 43, mars 1974).

Les études concernant la reconnaissance de l'écriture manuscrite sont loin d'aboutir.

lui attribuera la valeur qui lui a été donnée à la première occurrence.

A chaque police est affecté un numéro. Le lecteur détecte tout changement de police : différence d'empatement, de graisse, d'inclinaison des caractères, etc. Un drapeau suivi du numéro sert à marquer les changements de police. Au fur et à mesure que l'opérateur avance dans la phase d'apprentissage, le nombre de lettres non reconnues diminue. Au bout de quelques dizaines de lignes, généralement, il pourra passer à la phase de lecture proprement dite. Le training est alors mémorisé par le système en vue d'être utilisé pour le document en question, ainsi que pour tous les textes comportant la même typographie. Il est possible de mémoriser jusqu'à 25 trainings sur un même disque. Cet apprentissage, quelque peu fastidieux, peut ainsi être facilement « amorti » si l'on a un gros volume de texte du même type à lire.

Lors de la phase de lecture, tout caractère douteux ou ambigu est affiché en inversion vidéo pour attirer l'attention de l'opérateur. S'il s'agit d'un signe inconnu de la machine (symbole mathématique, astérisque, croix mortuaire, etc.), l'opérateur peut lui attribuer un code arbitraire. Dès lors, chaque fois que ce signe sera rencontré, il sera transcrit par le code fixé.

D'autres difficultés peuvent surgir : certaines polices présentent des ligatures (pas de blanc entre certaines lettres : f et i, ou f et l, etc.) ; deux caractères peuvent ne pas être séparés par un espace vertical, comme par exemple AV : il y a crénage. Dans ces cas, l'apprentissage fournira également des solutions définitives.

Le système Kurzweil dispose de dictionnaires en différentes langues, qui permettent l'apprentissage automatique. Au départ, l'opérateur doit préciser la langue du texte. Ensuite, le lecteur optique vérifiera, pour chaque mot lu, s'il figure dans le dictionnaire et pourra ainsi, de lui-même, valider tous les caractères compris dans ce mot.

Aujourd'hui, presque tous les textes imprimés ou dactylographiés peuvent être lus par des machines de reconnaissance de caractères. Depuis quelques années, la plupart des problèmes ont été résolus et les améliorations qui peuvent encore être apportées à ces systèmes relèvent du domaine industriel.

Encadré 3

LA SAISIE OPTIQUE DE CHIFFRES MANUSCRITS

Dans l'hypothèse d'un système très décentralisé, l'usage de terminaux pour la saisie de données est très coûteux. La lecture de documents manuscrits s'impose alors par sa souplesse. Des documents pré-imprimés par l'ordinateur et qui peuvent être complétés par des codes numériques écrits à la main offrent à la lecture optique des débouchés très vastes, essentiellement en bureautique, où il faut traiter des milliers ou des dizaines de milliers de pages de documents par jour.

Ainsi, les bordereaux pour les transports, la messagerie, le contrôle de production, la saisie de commandes, etc. sont complétés par des chiffres manuscrits dans des cases prévues à cet effet, afin d'être lus ultérieurement par un lecteur optique de caractères du type Feller OCR ou AI Vision Systèmes.

Citons à titre d'exemple les visiteurs médicaux qui doivent effectuer des dizaines de visites par jour pour présenter, chaque fois, plusieurs médicaments aux médecins. Les documents à remplir contiennent, pré-imprimés, le nom du médecin, son adresse et les médicaments testés. Le visiteur n'a plus qu'à noter, de 0 à 9, les réactions du médecin.

CIT-Alcatel a installé une quarantaine de machines à la Sécurité sociale, de 1978 à 1982, où le traitement concerne principalement le manuscrit numérique (numéros d'immatriculation, etc).

La saisie par lecteur optique peut également remplacer le système de pointage pour les chômeurs. Prochainement, ceux-ci recevront une carte postale qu'ils devront remplir et signer avant de la renvoyer. Les réponses seront lues par lecteur optique, lequel détectera également la présence – ou l'absence – de signature, sans toutefois être capable d'identifier celle-ci. Un tel système est déjà entré en vigueur dans certains groupements régionaux de l'ANPE (Agence nationale pour l'emploi). Les applications s'étendent au domaine militaire et à l'Education nationale où le lecteur optique est utilisé pour la saisie des notes d'examen.

L'écriture manuscrite

En revanche, les études concernant la reconnaissance de l'écriture manuscrite sont encore loin d'aboutir, bien que le processus puisse être réalisable dans le cas d'une écriture script, où les lettres, nettement individualisées, s'apparentent aux caractères imprimés, ainsi que dans le cas des chiffres. A condition de cadrer ceux-ci dans des cases prévues à cet effet et de bien les former, certains lecteurs optiques, même non intelligents, seront en mesure de les comparer aux modèles qu'ils ont en mémoire, et donc de les « reconnaître ». C'est le cas du lecteur PC OCR 4001 de Feller. Celui d'AI Vision Systèmes peut même reconnaître les chiffres manuscrits indépendamment de leur taille et de leur position (encadré 3). Cette reconnaissance se fait principalement à partir des critères morphologiques (cour-

bes, boucles, croisements, lignes continues...).

Mais dans le cas général, la reconnaissance de manuscrits est un problème particulièrement ardu. Il est bien connu que l'écriture reflète le caractère de son auteur. De plus, la même lettre tracée deux fois par le même individu peut varier suivant l'humeur du moment : la différence réside dans l'épaisseur du trait, sa longueur, la vitesse du tracé, ce dernier pouvant encore être franc ou hésitant. Dans ces infinies variations, nous reconnaissons certaines caractéristiques propres à la personnalité et d'autres relevant purement du signe tracé. L'homme est capable de s'intéresser, suivant le cas, aux premières ou aux secondes caractéristiques.

Pour la machine, qui procède par opérations binaires, la grande difficulté provient du manque de constance des caractères manuscrits. Ce

processus s'apparente ainsi à la reconnaissance vocale (voir *Micro-Systèmes*, n° 52, page 98) : à l'instar des phonèmes qui varient selon le locuteur, chaque individu a sa propre manière d'écrire les lettres de l'alphabet.

L'analyse de l'écriture manuscrite peut se faire en utilisant des transformées bidimensionnelles de la matrice de l'image du caractère. La transformation de Walsh-Hadamard fournit, pour chaque élément de l'image transformée, une propriété bidimensionnelle de l'image initiale.

Si cette transformation est utilisée, la classification des caractères se fait en manipulant des grandeurs variant continûment, au contraire des caractéristiques topologiques où l'on traite des éléments binaires indiquant la présence ou l'absence d'une caractéristique donnée.

Pour tenter de donner à la machine les mêmes possibilités de reconnaissance que possède l'homme, deux voies de recherche se présentent :

- soit étudier le fonctionnement du système nerveux visuel humain et en construire un modèle qui permette d'expliquer les processus de reconnaissance afin de pouvoir les simuler sur ordinateur ;
- soit extraire les caractéristiques de l'image pouvant être facilement obtenues par un programme d'ordina-

teur et, par manipulation de ces symboles, obtenir des connaissances.

La première solution se heurte au « mur de la complexité », selon l'expression de Bernard Lorimy (*), et dans l'état actuel des choses, ne peut être mise en œuvre. C'est donc la seconde qui sera plutôt choisie. Partant de la représentation symbolique de concepts, elle va, par la manipulation de symboles et de leurs relations, réaliser des tâches qui correspondent aux fonctions du cerveau humain.

Pour poursuivre notre analogie avec la reconnaissance vocale, de même qu'il est possible d'établir un tableau relativement bien défini des phonèmes prononcés isolément par un individu, des lettres isolées tracées par une personne présentent généralement une relative constance.

Mais, dès lors que ces lettres sont liées à l'intérieur de mots, leurs caractéristiques peuvent varier considérablement : les jambages des u, des n et des m se confondent, les terminaisons de mots sont parfois éludées, etc. Et, alors que la reconnaissance vocale se réduit à un problème unidimensionnel, l'écriture est à deux dimensions, ce qui rend la chose encore plus complexe.

La lecture globale

La reconnaissance caractère par

caractère suppose une segmentation préalable du mot, laquelle peut être source de nombreuses erreurs. C'est pourquoi le lecteur opérera plutôt au niveau du mot, voire à celui de la phrase. C'est d'ailleurs cette démarche qui est suivie lors de la lecture humaine, étant donné que l'on est généralement averti du contexte et que l'on s'attend à un type d'information donné. Ainsi, en recevant une lettre manuscrite, le destinataire y lira d'abord le nom de la ville de l'expéditeur, suivi d'une date. A la ligne suivante, il trouvera le mot « cher » suivi de son prénom, ou bien « Monsieur », « Madame », etc. Ces premiers termes lui auront permis de déterminer la forme de certains caractères, avant même d'aborder la lettre proprement dite, dont le contenu lui est inconnu. Le lecteur repérera en général les petits mots tels que « je », « il », « et », « le », « la »... Sa culture générale - c'est-à-dire le vocabulaire qu'il possède déjà en mémoire - l'aidera à deviner la plupart des mots du texte. C'est ce qui explique qu'un jeune enfant, même s'il sait lire, a du mal à déchiffrer une écriture manuscrite si elle n'est pas tout à fait conforme à la calligraphie standard.

Pour pallier son absence de « culture générale », l'ordinateur peut avoir recours à des dictionnaires. La reconnaissance d'un certain pourcen-



Le premier stand AI Vision Systèmes à Intelligencia 85 (21-24 mai) : toutes les lettres et tous les chiffres, même manuscrits, sont reconnus, d'un millimètre à quelques centimètres, sur du papier, du carton, du plastique (photo AI Vision Systèmes).

Certains systèmes n'analysent pas les formes achevées mais suivent le mouvement de l'écriture en temps réel.

tage de lettres dans un mot lui permet, par recoupement, de deviner les lettres non lues. La reconnaissance peut même se faire au niveau de la phrase, le système devant alors tenir compte de règles grammaticales, syntaxiques, voire sémantiques. De même que le lecteur humain, la machine devra faire certaines prévisions sur les mots en fonction du contexte et des informations qui lui auront été communiquées au préalable. La fréquence relative des caractères et de leurs juxtapositions, dans une langue donnée, peut améliorer le rendement d'un système de reconnaissance de textes. Ainsi, en français, certaines associations sont exclues (WV, NB, OOO, etc.), alors que d'autres sont obligatoires (QU).

Tout cela implique des algorithmes de décision évidemment beau-

coup plus complexes que dans la lecture caractère par caractère. Une première étape consiste cependant à reconnaître certains caractères, mais cette reconnaissance sera de nature statistique. On ne pourra généralement pas établir une comparaison directe entre deux images numérisées – le caractère lu et le modèle préenregistré – comme dans le cas des chiffres. Le système peut reconnaître des bâtonnets, des courbes et des relations entre ces éléments. Il s'agit essentiellement de données probabilistes, aussi utilisera-t-on des méthodes statistiques telles que celle des droites aléatoires (fig. 10). Ce procédé consiste à compter les points d'intersection des éléments du caractère avec un réseau de droites aléatoirement distribuées dans le plan. Une analyse statistique comparative

offre la possibilité d'attribuer une identité probable au caractère.

La reconnaissance dynamique

Certains systèmes ne reposent pas sur une analyse des formes achevées, mais suivent le mouvement de l'écriture en temps réel. Le lecteur ne s'intéresse plus à l'aspect global des caractères, mais il relève les changements de direction, les accélérations et décélérations de l'écriture. Ce principe peut être appliqué à la reconnaissance de signatures, par exemple, pour permettre l'accès à des domaines réservés aux personnes autorisées.

Citons ce crayon spécial, mis au point par une équipe de recherche, dirigée par R. Plamondon, de l'École

Encadré 4

QUAND LA CHINE S'INFORMATISERA

Au moment où la Chine commence à développer ses échanges avec l'Occident et à entrer, à son tour, dans le monde de l'informatique et de la télématique, un obstacle demeure : la complexité de son écriture.

Comment, à partir d'un clavier, saisir les quelques milliers de caractères les plus usités dans la langue chinoise ? Jusqu'à présent, deux systèmes ont été envisagés : il s'agit de l'entrée phonétique et de la décomposition graphique des idéogrammes.

La première technique fait appel à la reconnaissance vocale, les mots chinois étant directement prononcés. Mais elle n'est pas encore parfaitement maîtrisée et elle exige que l'utilisateur prononce une première fois tous les mots qu'il utilisera, au cours d'une phrase d'apprentissage (voir article sur la reconnaissance vocale dans *Micro-Systèmes* n° 52). Il est aussi possible d'entrer les mots sous forme phonétique, à l'aide de l'alphabet latin,

mais cela requiert de la part de l'opérateur chinois l'apprentissage de notre écriture.

Les méthodes phonétiques ont surtout l'inconvénient de ne pouvoir s'appliquer qu'à l'intérieur d'une province où la population partage un même dialecte. En effet, si le chinois est la langue unique de l'Empire du Milieu, si l'on considère que, de l'Est à l'Ouest, du Nord au Sud, tous les Chinois communiquent entre eux avec les mêmes caractères, il y a énormément de dialectes : le même idéogramme se prononce d'une façon différente à Pékin, à Shanghai ou à Canton. En outre, à l'intérieur d'un même dialecte, il existe de nombreuses homophonies (des idéogrammes différents peuvent avoir la même prononciation), de sorte que, lorsqu'ils ne sont pas sûrs d'être compris, les Chinois ont l'habitude d'écrire les mots ambigus avec l'index sur la paume de leur main. Pour lever l'ambiguïté, on pourrait envisa-

ger d'afficher, pour chaque mot prononcé, la liste des caractères correspondants, l'utilisateur n'ayant alors plus qu'à choisir l'un des homophones parmi les caractères affichés. Mais cette solution s'avère assez complexe et son utilité est réduite à une petite portion du pays.

Le second procédé de saisie de caractères chinois consiste à utiliser les éléments graphiques : ce sont les « clés » – on distingue la clé de l'eau, celle du bois, du feu, de la main... –, qui composent les idéogrammes. Avec les 256 radicaux les plus courants, ainsi que leur indication topologique (la position de ces éléments par rapport à l'ensemble du caractère : en haut, en bas, à gauche, à droite, au milieu...), il est possible de réaliser des claviers pouvant saisir la plupart des caractères chinois les plus usités. Le principal inconvénient de ce procédé est d'obliger à « décortiquer » le caractère, ce qui nécessite de la part de l'opérateur un processus mental non naturel.

Les firmes Olympia, Wang, Monotype, etc., déjà implantées en Chine, ont adopté l'un ou l'autre de ces systèmes.

L'Association linguistique franco-asiatique (ALFA), association, type loi de 1901, qui regroupe des linguistes de l'université de Paris VII (Jussieu), des informaticiens du CRIN (Centre de recherche informatique de Nancy) et des spécialistes de l'automatisation, s'est penchée depuis 1979 sur la réalisation d'un terminal de saisie automatique et de traitement des caractères chinois en vue d'une application dans le cadre de la coopération avec la Chine.

Après avoir éliminé les deux méthodes précédentes pour les raisons que nous avons vues, l'ALFA a adopté un système reposant sur une toute autre approche : la reconnaissance graphique. Celle-ci ne requiert aucun apprentissage de la part des utilisateurs et s'intègre parfaitement dans la culture chinoise. Dès lors, le choix restait ouvert entre

polytechnique de Montréal, qui permettrait à l'ordinateur de reconnaître la signature d'un individu avant de lui livrer l'accès à des banques de données : ce crayon, relié à la machine, est muni de senseurs qui captent son mouvement complet dans l'espace et dans le temps. Une des difficultés à résoudre est de déterminer des composantes de ce mouvement qui ne changeront pas avec l'âge du signataire et qui ne seront pas influencées par son état du moment, par exemple la nervosité.

Le procédé peut également s'appliquer à l'identification des cartes bancaires. Une petite société de Santa Clara (Californie), Sycon, a développé, à partir des travaux réalisés par le Stanford Research Institute, un système autorisant l'encodage sur la piste magnétique

d'informations relatives aux caractéristiques dynamiques de la signature du porteur. Celui-ci peut utiliser son propre stylo ; c'est la tablette de lecture qui établit elle-même la vérification à partir de la carte. Ce système est déjà exploité par la banque nationale mexicaine, Nationale Financiera.

Le fabricant de lecteurs optiques Feller pourrait participer à des recherches sur la reconnaissance de signatures dans le cadre du programme ESPRIT.

Lire les idéogrammes

Les Japonais utilisent le processus de reconnaissance de l'écriture par écran tactile pour la saisie d'informations. Citons Casio, qui a présenté en France, en 1984, une calculatrice

de poche, Data Bank PF 8000, faisant aussi office d'agenda électronique. Le clavier numérique y est remplacé par une feuille de plastique sur laquelle sont imprimés les chiffres et les signes, fonctionnant comme des touches sensibles. Au-dessous de la feuille de plastique, des contacts sont formés par la pression du doigt, commandant des impulsions électriques. En appuyant sur un chiffre, celui-ci est affiché sur l'écran à cristaux liquides. Dans sa fonction d'agenda électronique, des textes peuvent être entrés, lettre par lettre : les caractères doivent être tracés par l'utilisateur avec le doigt sur la feuille tactile, en suivant un sens déterminé par le constructeur pour chaque lettre. Celles-ci sont reconnues au fur et à mesure de leur tracé, et affichées sur l'écran.

deux méthodes. La première, la lecture optique proprement dite, avait déjà été envisagée par les Japonais, mais ceux-ci s'étaient heurtés à de sérieuses difficultés. La seconde, la reconnaissance dynamique en temps réel, paraissait être la mieux adaptée à la lecture des caractères écrits à la main en style « kaishu » (c'est l'écriture standard, correspondant à nos caractères « bâtons »).

C'est donc cette dernière approche qui a été retenue par l'ALFA pour son terminal de saisie, initialement baptisé « Lotus », dénomination abandonnée depuis, et remplacée simplement par Alfa. L'opérateur n'a qu'à écrire normalement son texte sur une feuille de papier posée sur une tablette à numériser, à l'aide d'un stylo spécial relié au terminal. Le logiciel, qui s'appuie sur des programmes de reconnaissance de formes, identifie le tracé de l'écriture.

Dans un premier temps, tous les caractères doivent être mémorisés, mais cette opération s'effectue une fois pour toutes, indépendamment du futur utilisateur, à l'encontre de ce qui a lieu

habituellement en reconnaissance vocale. Après avoir été écrit sur la tablette, chaque caractère est filtré, lissé, normalisé, puis comparé à la forme du caractère mémorisé. Une fois reconnu, il est validé, et l'idéogramme s'affiche sur l'écran du terminal, ce qui permet à l'opérateur de vérifier s'il a été bien compris. Il arrive cependant qu'un caractère puisse avoir deux ou trois variantes d'écriture. Dans ce cas, elles sont toutes mémorisées et peuvent être utilisées indifféremment.

Deux caractéristiques de l'écriture chinoise ont favorisé cette démarche : d'une part les caractères sont indépendants les uns des autres – ils ne sont pas liés et leur graphisme ne dépend pas de ceux qui les précèdent ou les suivent ; d'autre part, la façon de les écrire est rigoureuse – elle obéit à des séquences strictes. Toutefois une certaine tolérance est admise sur la direction et la longueur des segments composant les idéogrammes.

Alfa utilise la norme chinoise de communication GB 23 12, qui équivaut à peu près à notre code ASCII. A chaque signe, elle

fait correspondre deux octets. Sous cette forme codée, les caractères peuvent être traités normalement par l'informatique.

L'idée de l'équipe de recherche, animée par Philippe Kantor, est de faire d'Alfa un périphérique adaptable à tout système : il recouvre tout le domaine des communications télex, peut s'intégrer dans les entreprises, les administrations, les agences de presse, les journaux... Alors que, pour envoyer un télégramme d'un endroit à l'autre de la Chine, chaque caractère doit être converti manuellement en un code à quatre chiffres, à l'aide d'un index qui en comprend plusieurs milliers, puis reconverti, au bureau de poste destinataire, en caractères chinois.

L'automatisation de cette double opération de conversion permettrait d'économiser un temps précieux – souvent 48 heures pour un seul télégramme. En outre, elle garantirait la confidentialité des messages, avantage essentiel dans le domaine militaire, notamment. Au-delà d'un outil de communication, Alfa peut servir de terminal de dialogue avec les bases de données en chinois,

jouer un rôle dans l'enseignement assisté par ordinateur, en bureautique, voire dans la traduction automatique.

Alfa est un système relativement souple, dont la mémoire peut à tout moment être augmentée par l'entrée de nouveaux caractères, particulièrement dans des domaines spécialisés tels que le pétrole, le nucléaire... La graphie est mémorisée lors de sa première utilisation, et on lui affecte un numéro de code.

Actuellement, la phase de recherche s'achève, ouvrant la voie aux phases d'industrialisation et de commercialisation. Des contacts ont été établis avec des industriels français déjà implantés en Chine ou qui envisagent des rapports avec ce pays. Ce projet peut être proposé soit sous forme de coopération franco-chinoise, soit sous forme de capital-risque. Selon Philippe Kantor, la première solution serait plus motivante pour les Chinois et peut-être plus adaptée à leurs besoins, car ils pourraient apporter une contribution précieuse, en particulier pour l'affichage des caractères.

Le marché de la vision par ordinateur devrait progresser plus rapidement que celui de la robotique.

Une autre firme japonaise, Matsushita, a récemment commercialisé une machine à écrire qui dactylographie les textes écrits à la main. Munie, elle aussi, d'un écran tactile en guise de clavier, la machine est capable de reconnaître les caractères ou les signes qui y sont tracés à l'aide d'un crayon spécial. Cet écran est quadrillé et comporte des cellules de reconnaissance des tracés. Une fois reconnus, les caractères s'affichent sur un écran à cristaux liquides. Un texte peut ainsi être composé et contrôlé avant d'être produit sur papier au moyen de l'imprimante thermique dont est dotée la machine.

Les Japonais, comme les Chinois, sont, effectivement, particulièrement sensibilisés aux problèmes que pose la saisie, étant donné la complexité de leur système d'écriture. Si les Nippons disposent de plusieurs types d'alphabets, ce qui leur permet d'écrire un mot phonétiquement (alphabets katakana et hiragana), les Chinois, quant à eux, ne connaissent que les idéogrammes, dont dérive un autre type de caractères japonais : les kanji. Ceux-ci ont une structure complexe, qui pose des problèmes pour la saisie et la transmission de textes. Cela explique l'usage intensif des photocopieurs et télécopieurs au Japon : ce pays compte deux fois plus de photocopieurs que les Etats-Unis, mais deux cents fois moins de machines de traitement de texte que ces derniers.

Lorsque l'on fait du traitement de texte en chinois, par exemple, il faut convertir chaque idéogramme en un code numérique à l'entrée, et effectuer la conversion inverse à la sortie. Aussi une équipe de linguistes de l'université de Paris VII (Jussieu), l'ALFA (Association linguistique franco-asiatique), a-t-elle développé, en collaboration avec des informaticiens et des spécialistes de l'automatisation, un terminal de saisie automatique et de traitement de texte chinois (encadré 4). Outre un clavier numérique permettant d'entrer directement des codes en machine, ce terminal comporte une tablette graphique, dont chaque point est repéré par ses coordonnées XY. Un stylo, relié au terminal, commande des impulsions électriques lorsqu'il est appuyé sur la surface. A chaque instant, les mouvements du stylo sont ainsi repérés. Un caractère chinois étant toujours tracé suivant un sens et un ordre bien déterminés, sa reconnaissance s'effectue progressivement par un

système arborescent faisant appel à l'Intelligence Artificielle : au premier trait correspond une large classe d'idéogrammes, dont le nombre se restreint au fur et à mesure que l'opérateur avance dans le tracé. Lorsque celui-ci est achevé, l'idéogramme reconnu s'affiche sur l'écran du terminal et, s'il est validé, est mémorisé sous la forme d'un code numérique avant d'être restitué, à la sortie, sous sa forme initiale.

Ce système, qui fonctionne très bien pour les caractères chinois, du fait de l'unicité de leur écriture, pourrait également s'appliquer à notre écriture « bâtons » relativement standardisée. S'il admet certaines variations d'angle ou de dimensions, il ne peut cependant pas s'accommoder d'une diversité aussi grande que celle des écritures manuscrites courantes.

Conclusion

Comme dans tout problème de « visionique », en reconnaissance de texte les données sont souvent incomplètes. Dans ce cas, l'homme parvient généralement à « remplir les blancs » en s'aidant de ses connaissances pour générer des prévisions et estimer des probabilités.

Des spécialistes pensent qu'un système de reconnaissance de formes devrait pouvoir fonctionner correctement même lorsque des quantités significatives (jusqu'à 30 %) de données sont absentes.

Ce type de problème relève de la logique des « ensembles flous », dont l'un des théoriciens, L.A. Zadeh, affirme que « en général la complexité et la précision sont en rapport inverse, c'est-à-dire que, plus la complexité d'un problème s'accroît, plus il est difficile de l'analyser en termes précis. »

Cette logique non aristotélicienne devrait autoriser la résolution des problèmes tels que la reconnaissance de textes manuscrits, qui sont bien trop complexes pour être analysés de manière précise.

Ce type de recherche s'intègre dans un ensemble de démarches nouvelles visant à rendre plus « humaines » les prestations et les performances des ordinateurs. Selon Alain Collery, président de la jeune et dynamique société AI Vision Systèmes, le marché de la vision par ordinateur devrait progresser encore plus vite que celui de la robotique. Alors

qu'en France les plus optimistes estiment cette croissance à 50 % par an, les Américains l'évaluent à 100 %.

D'ailleurs, pour Philippe Coueignoux (*), même si la lecture optique de caractères n'avait pas les avantages évidents dont nous avons parlé au début de cet article, l'intérêt scientifique des travaux qu'elle suscite suffirait déjà à la justifier. ■

Claire REMY

* B. Loring, *L'informatique, mode d'emploi*, Fayard 1985.

(*) Voir bibliographie.

Bibliographie

- « La reconnaissance des caractères », par Philippe Coueignoux, *La Recherche* n° 126, oct. 1981.
- « La reconnaissance des formes », par Pierre Goujon, *Micro-Systèmes* n° 20, nov./déc. 1981.
- « La saisie des textes par lecture optique de caractères », Centre technique informatique, déc. 1981.
- « La saisie des textes OCR », *Temps réel*, 21 juin 1982.
- « Non-keyboard data entry systems », International Resource Development, mai 1984.
- « La technologie au service des non-voyants », par Corinne Tutin, *La Recherche* n° 156, juin 1984.
- « Lecture optique, lecture de pages », par Daniel Goldwaser, *Techniques de l'Ingénieur H1410*, sept. 1984.
- « Lecture optique, lecture de caractères », par Pierre Billien, *Techniques de l'Ingénieur H1412*, juin 1985.
- « Strategies for human-like image understanding systems », par Makoto Nagao, Actes du Colloque scientifique Cognitive, CESTA, juin 1985.
- « Character recognition, neural networks and statistical physics », par L. Personnaz et coll., Actes du Colloque scientifique Cognitive, CESTA, juin 1985.
- « Les machines de vision en productique », par C. Lurgeau et M. Parent, Editions Techniques d'Alsace, Strasbourg, juin 1985.

Une formation pour un métier

SUIVEZ UNE FORMATION A LA POINTE DE LA TECHNIQUE

Pour EDUCATEL, une vraie formation professionnelle est une formation réaliste qui associe des cours complets adaptés aux réalités du monde du travail, à des matériels d'application choisis parmi les plus récents. Pour compléter votre formation, vous pourrez à la fin de votre étude, effectuer un stage en entreprise.

Que vous soyez étudiant, ou que vous exerciez un métier à temps plein, EDUCATEL se charge de vous apprendre par les moyens les plus modernes le métier qui vous convient le mieux.

Une seule chose compte pour nous, comme pour vous : que vous soyez effectivement capable, au terme de cette formation, d'exercer le métier que vous avez choisi.

Cette année, plus de 2.000 entreprises nous ont contactés pour nous confier la formation de leurs techniciens.

EDUCATEL est la plus grande Ecole privée d'enseignement par correspondance en France : 300 Professeurs contrôlés par l'Education Nationale.

QUELQUES-UNES DE NOS FORMATIONS	NIVEAU POUR ENTREPRENDRE LA FORMATION	DUREE DE L'ETUDE (sur la base de 4 devoirs par mois)	PRIX D'UNE MENSUALITE * (nombre de mensualités et prix total)
ELECTRONIQUE - AUTOMATISMES			
Electronicien	Accessible à tous	15 mois	430 F x 12 mois = 5.160 F
Technicien électronique	3°/2°	21 mois	471 F x 14 mois = 6.594 F
Monteur en système d'alarme	Accessible à tous	14 mois	440 F x 13 mois = 5.720 F
Technicien de maintenance en micro-électronique	3°/C.A.P.	18 mois	520 F x 15 mois = 7.800 F
C.A.P. électronique	5°/4°	26 mois (8 dev./mois)	414 F x 18 mois = 7.452 F
B.T.S. électronique	Baccalauréat	30 mois (8 dev./mois)	680 F x 18 mois = 12.240 F
Technicien en automatismes	3°/C.A.P.	30 mois	499 F x 17 mois = 8.483 F
Technicien en micro-processeurs	C.A.P./B.E.P. en élec.	4 mois	643 F x 7 mois = 4.501 F
Technicien en robotique	Terminale	18 mois (8 dev./mois)	550 F x 19 mois = 10.450 F
INFORMATIQUE			
Opérateur(trice) sur ordinateur	3°/B.E.P.C.	8 mois	418 F x 11 mois = 4.598 F
Programmeur sur micro-ordinateur	3°/2°	9 mois	485 F x 14 mois = 6.790 F
Programmeur de gestion	2°/1°	17 mois	484 F x 16 mois = 7.744 F
Analyste programmeur micro	Terminale/Bac	23 mois	574 F x 20 mois = 11.480 F
Analyste programmeur de gestion	Terminale/Bac	30 mois	561 F x 21 mois = 11.781 F
Technicien de maintenance	Baccalauréat	18 mois	592 F x 19 mois = 11.248 F
B.T.S. informatique	Baccalauréat	2 cycles de 16 mois	576 F x 33 mois = 19.008 F
B.T.S. informatique industrielle	Baccalauréat	33 mois	747 F x 17 mois = 12.699 F
Responsable en organisation et informatique	Baccalauréat	18 mois	650 F x 20 mois = 13.000 F
Analyste	Baccalauréat + 2	15 mois	602 F x 20 mois = 12.040 F
Technico-commercial en informatique	Baccalauréat	18 mois	650 F x 20 mois = 13.000 F
Initiation à la programmation Basic	3°/2°	5 mois	421 F x 8 mois = 3.368 F

* PRIX AU 1-8-1985

« Si vous êtes salarié(e), possibilité de suivre votre étude dans le cadre de la Formation Professionnelle Continue. »
**EDUCATEL - 1083, route de Neufchâtel
 3000 X - 76025 ROUEN Cédex**

Educatel
 G.I.E. Unico Formation
 Groupement d'écoles spécialisées.
 Etablissement privé d'enseignement
 par correspondance soumis au contrôle
 pédagogique de l'Etat.

BON pour recevoir GRATUITEMENT

et sans aucun engagement une documentation complète sur le secteur ou le métier qui vous intéresse, sur les programmes d'études, les durées et les tarifs.

M. Mme Mlle

NOM Prénom

Adresse : N° Rue

Code postal [][][][] Localité

(Facultatifs)

Tél. Age Niveau d'études

Profession exercée

Précisez le métier ou le secteur professionnel qui vous intéresse :

Retournez ce bon dès aujourd'hui à :

EDUCATEL - 3000 X - 76025 ROUEN CEDEX

Pour Canada, Suisse, Belgique : 49, rue des Augustins - 4000 Liège
 Pour TOM-DOM et Afrique : documentation spéciale par avion.

SERVICE-LECTEURS N° 118

POSSIBILITE
DE COMMENCER
VOS ETUDES
A TOUT MOMENT
DE L'ANNEE

(1) **208.50.02**
 (1) **208.50.02**
 (1) **208.50.02**



MICRO-SYSTEMES - 99

LEO

FIRST INTERNATIONAL COMPUTER, INC.

L'ORDINATEUR PERSONNEL LEO AT/XT LA PUISSANCE D'UN AT... AU PRIX D'UN PC

Le LEO AT/XT ou AT/PC

Utilise le processeur INTEL 80186 à 8 MHz

Est totalement compatible PC/XT grâce à son convertisseur de bus

Possède de nombreuses fonctionnalités du PC/AT

Est de 2 à 5 fois plus rapide que les autres compatibles PC ou XT

1) LEO AT/XT-2

Le plus puissant. Possède en standard :

- 512 Ko de mémoire vive sur la carte-mère
- Interface couleurs/graphique compatible PC
- E/S série RS-232C (V24)
- Interface // pour imprimante compatible PC
- **Une unité de disque dur de 20 Méga-octets**
- Une unité de disquette de 1,2 Mo compatible AT
- Une unité de disquette de 360 Ko compatible PC
- 3 connecteurs d'extension compatibles PC
- 2 connecteurs d'extension compatibles AT
- BIOS de 16 Ko développé par F.I.C. en collaboration avec l'ERSO
- Clavier compatible PC du type Keytronic
- Système d'exploitation MS-DOS 2.11 ou 3.0
- Système d'exploitation UNIX en option.

Applications recommandées : CAO, réseaux locaux, serveur Vidéotex, émulation de terminaux d'ordinateurs hôtes, systèmes multi-utilisateurs ou multi-tâches, applications de gestion complexes...

PRIX CONSEILLE : 37.800 F HT (sans moniteur)

PRIX SPECIAL SICOB : **32.130 F HT (sans moniteur)**

2) LEO AT/XT-1

Identique au LEO AT/XT-2 mais sans l'unité de disquette 1,2 Mo.

PRIX CONSEILLE : 35.100 F HT (sans moniteur)

PRIX SPECIAL SICOB : **29.840 F HT (sans moniteur)**

3) LEO AT/PC

Identique aux AT/XT mais sans disque dur et avec 2 unités de disquettes de 360 Ko compatibles PC

PRIX CONSEILLE : 23.260 F HT (sans moniteur)

PRIX SPECIAL SICOB : **19.770 F HT (sans moniteur)**

Garantie totale : un an sur l'ensemble de la gamme LEO AT/PC/XT

Les PRIX SPECIAUX SICOB ne sont valables que du 15 septembre au 31 octobre 1985.

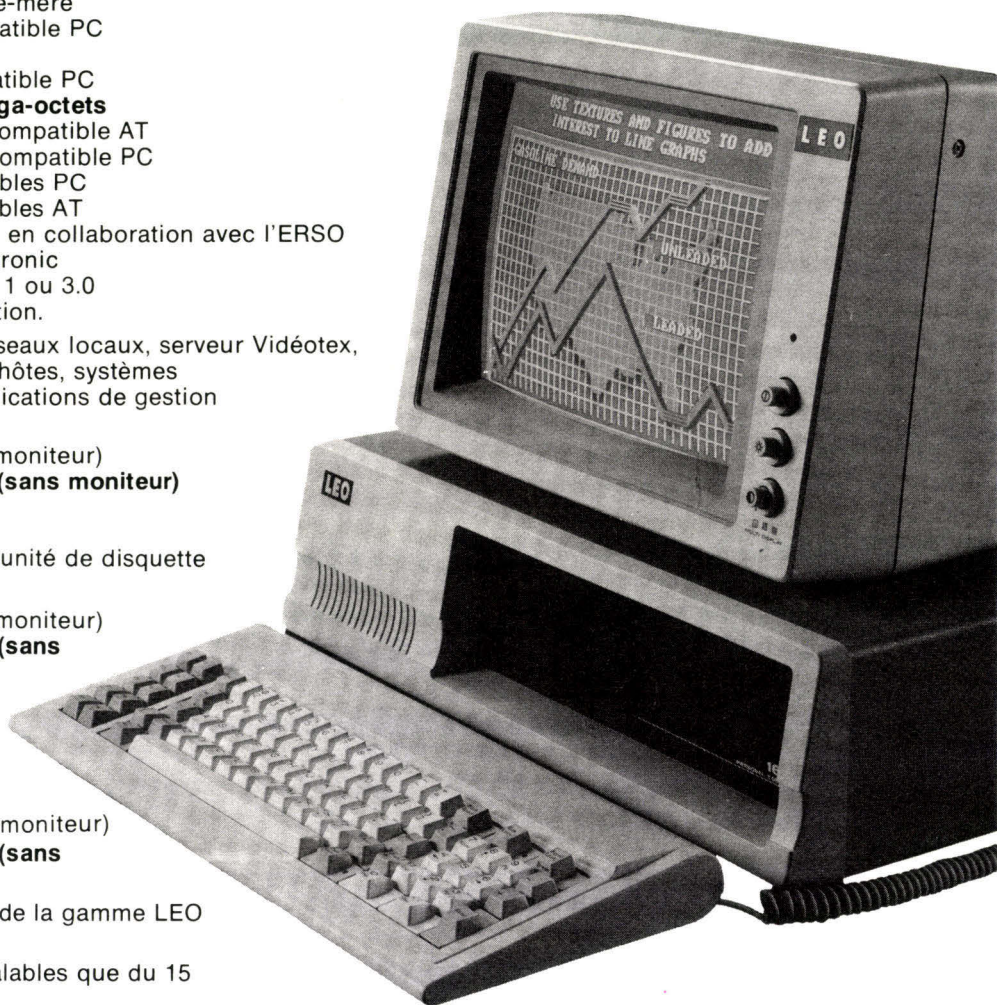

CONDITIONS de PAIEMENT : 30 % à la commande, le solde à la livraison. Délai de livraison : inférieur à deux semaines. Port en sus.

LES MATERIELS PRECEDENTS SONT EXPOSES AU SICOB BOUTIQUE STAND M240

**INTERNATIONAL INFORMATION COMMUNICATION
INFORMATIQUE pour l'INDUSTRIE et la GESTION**

1, place de la République 94200 IVRY-sur-SEINE Tél. : (1) 671.98.37

Distributeurs agréés :

TECHSYS, 37, Bd Davout 75020 PARIS Tél. : (1) 356.14.14

I.I.C. & Co, 23, rue Chantepoulet 1201 GENEVE Tél. : (022) 31.63.90

LA MICRO-INFORMATIQUE PROFESSIONNELLE DÉSORMAIS ACCESSIBLE A TOUS

Dans la catégorie des compatibles PC/XT utilisant l'INTEL 8088 à 4,77 MHz, les WENDY 640XT21, 640XT11 et 640PC2 sont probablement parmi :

- LES PLUS PERFORMANTS : tout est fourni en standard (ou presque), ce qui permet de faire fonctionner n'importe quel logiciel du commerce sans avoir besoin de carte additionnelle.
- LES PLUS FIABLES : toute l'électronique interne des WENDY PC/XT a été conçue et fabriquée par MULTITECH INDUSTRIAL CORP. (Taiwan) dont les produits portent les marques les plus prestigieuses de la micro-informatique américaine et allemande ; la mémoire de masse des WENDY PC/XT est constituée d'unités de disquettes et de disques durs des fabricants japonais TEAC, CHINON et NEC.
- LES PLUS ECONOMIQUES : tout en respectant strictement les impératifs de l'informatique professionnelle, WENDY Computers vous offre les prix les plus attractifs du marché.

1) WENDY modèle 640XT21

UNITE CENTRALE

Intel 8088 à 4,77 MHz (co-processeur 8087 en option)
640 Ko de mémoire vive en standard sur la carte mère
Horloge permanente en standard
Deux E/S série V24/RS-232 en standard
Une sortie pour imprimante compatible PC en standard
Interface couleur/graphique en standard
Interface disques souples 5" 1/4 en standard
Interface disque dur en standard
Six connecteurs d'extension dont 3 restent libres

MEMOIRE DE MASSE

Une unité de disque TEAC 360 Ko en standard
Une unité de disque dur NEC de 20 Mo en standard

CLAVIER

En standard, clavier MULTITECH KB097 AZERTY, QWERTY ou mixte de 97 touches avec témoins de mise sous tension, CAPS LOCK et NUM LOCK, ainsi qu'avec dédoublement du bloc numérique permettant l'utilisation simultanée des touches numériques et des touches de positionnement du curseur ; probablement l'un des meilleurs claviers qui existent.

LOGICIELS

MS-DOS 2.11 et Concurrent DOS 3.1 en standard
Macro-assembleur 8088/8086 en standard

Documentation en français et en anglais

Garantie totale : un an

NB : Le BIOS est un produit original développé par MULTITECH et l'ERSO (organisme de recherches dépendant du gouvernement de TAIWAN). L'alimentation est dimensionnée de façon à pouvoir supporter une 2^e unité de disquette demi-hauteur ou un streamer interne de sauvegarde (la face avant du calculateur est partiellement amovible). Le coffret du calculateur s'ouvre par le dessus.

PRIX CONSEILLE : 32.670 F HT (sans moniteur)

PRIX SPECIAL SICOB : 27.760 F HT (sans moniteur)

MONITEUR MULTITECH MVM-12 Ambre,

prix : **1.800 F HT**

MONITEUR COULEURS TVM-3D (E) avec au choix visu mono ambre, visu mono vert ou visu couleurs sur le même appareil ; traitement anti-reflets ; écran de 14 pouces,

prix : **5.600 F HT**

2) WENDY modèle 640XT11

Identique au modèle 640XT21, avec **disque dur NEC de 10 Mo**

PRIX CONSEILLE : 27.340 F HT (sans moniteur)

PRIX SPECIAL SICOB : 23.240 F HT (sans moniteur)

3) WENDY modèle 640PC2

Identique au modèle 640XT21 mais sans disque dur avec 2 unités de disque souple TEAC ou CHINON de 360 Ko.

PRIX CONSEILLE : 16.000 F HT (sans moniteur)

PRIX SPECIAL SICOB : 13.600 F HT (sans moniteur)

Les PRIX SPECIAUX SICOB ne sont valables que du 15 septembre au 31 octobre 1985.

CONDITIONS de PAIEMENT : 30 % à la commande, le solde à la livraison. Délai de livraison : inférieur à deux semaines. Port en sus.

LES MATERIELS PRECEDENTS SONT EXPOSES AU SICOB BOUTIQUE STAND M240

**INTERNATIONAL INFORMATION COMMUNICATION
INFORMATIQUE pour l'INDUSTRIE et la GESTION**

1, place de la République 94200 IVRY-sur-SEINE Tél. : (1) 671.98.37

Distributeurs agréés :

TECHSYS, 37, Bd Davout 75020 PARIS Tél. : (1) 356.14.14

I.I.C. & Co, 23, rue Chantepoulet 1201 GENEVE Tél. : (022) 31.63.90



*Les aventuriers
de l'image
informatique*

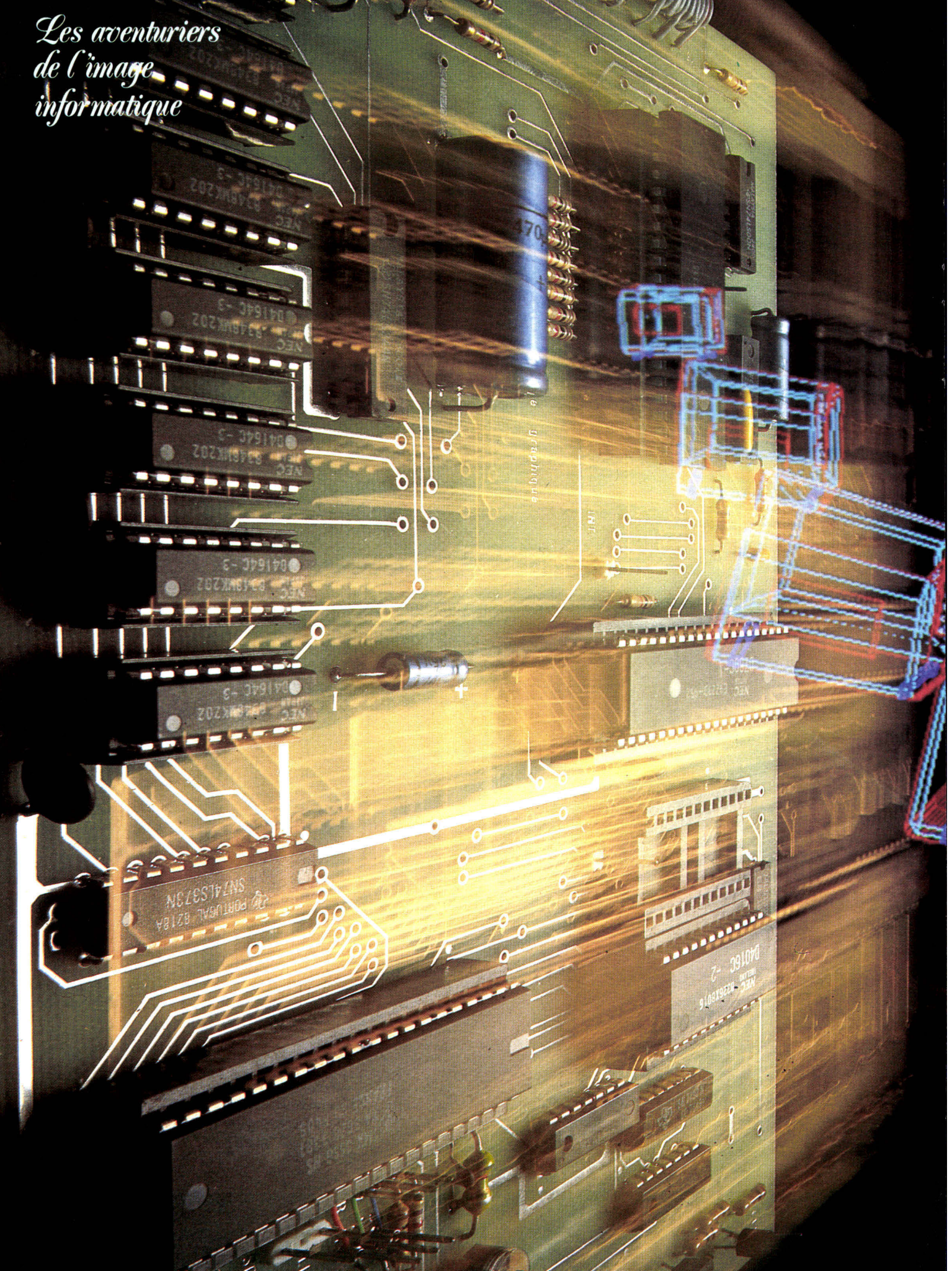

le graphique

INT.

22 PORTUGAL 8218A
SN74LS973N

NEC-3238016
D4016C-2

REALISATION

(2^{ème} PARTIE)

EXTENSIONS: PALETTE 512 COULEURS ET INCRUSTATION D'IMAGES

La réalisation de notre précédent numéro vous a enthousiasmé. Pourtant, huit couleurs, cela semble assez classique aujourd'hui. Aussi, nous vous proposons ce mois une extension à la carte graphique qui apporte une palette de 64 nuances pour chaque couleur de base (soit 512 teintes). De même, à cette heure où l'image devient le média privilégié, la seconde carte décrite dans ces pages autorise l'incrustation de graphismes dans une image vidéo classique (magnétoscope ou télévision).

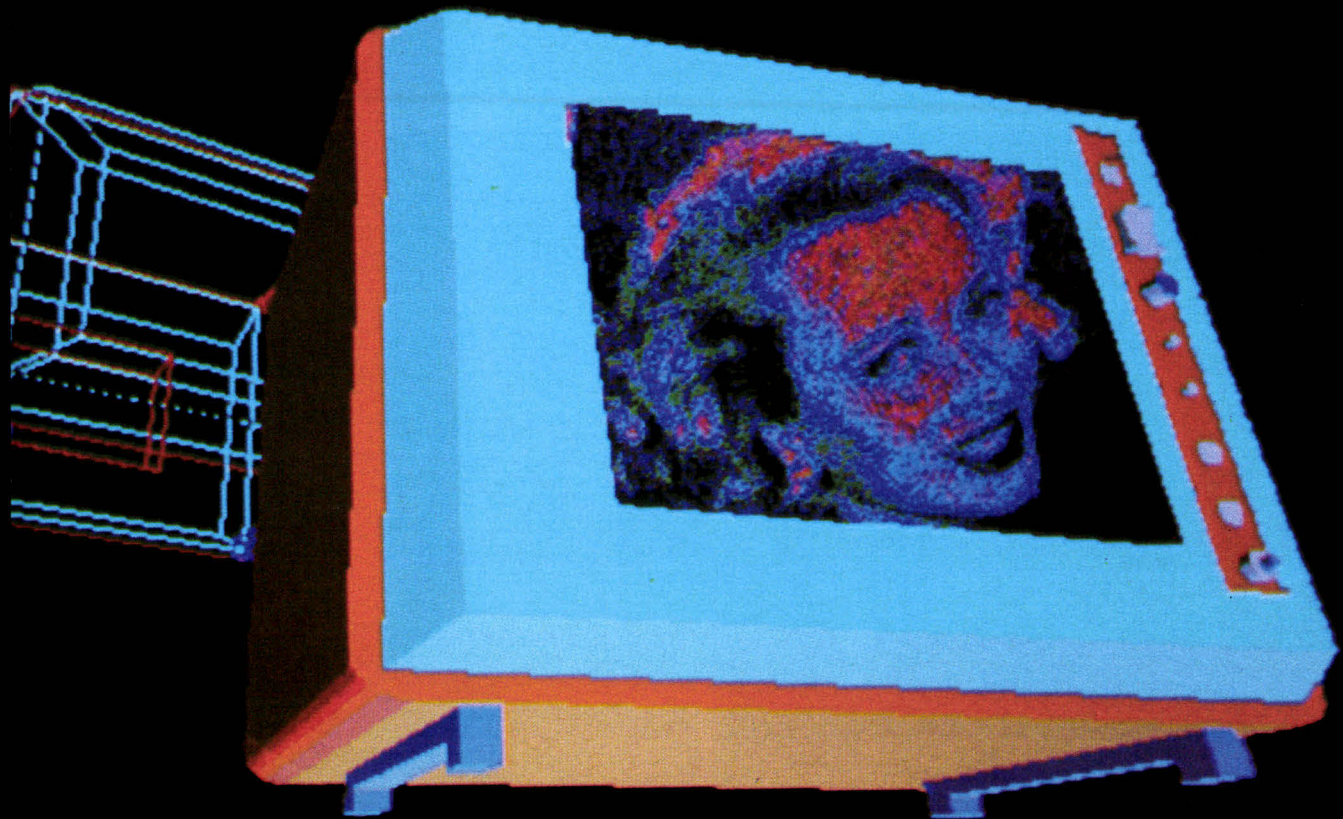
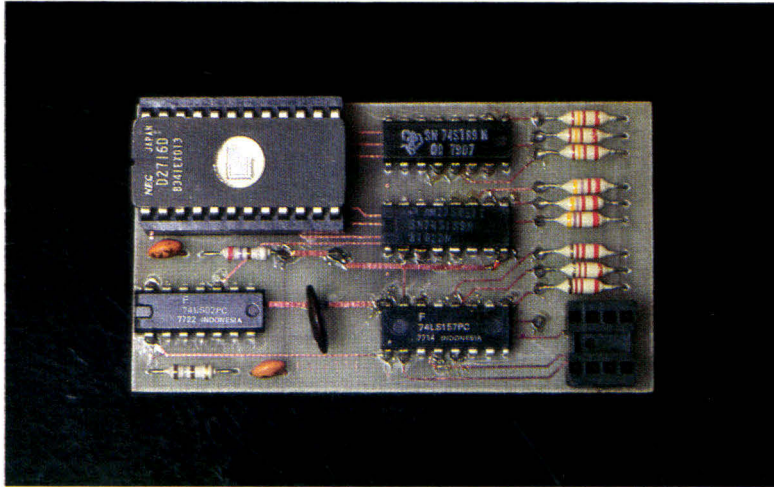

Photo Didier Crété. Graphisme réalisé avec le logiciel Magic 3D moniteur Radiance.

UNE CARTE GRAPHIQUE UNIVERSELLE

Notre palette apporte 68 nuances à chacune des 8 couleurs de la carte graphique.

OPTION PALETTE



La carte palette de couleur reprend l'EPROM de la carte graphique de base.

Fonctionnement

Notre palette est un dispositif offrant 64 nuances sur les 8 couleurs de la carte de base. Pour ce faire, elle effectue un transcodage des signaux de couleurs envoyés au téléviseur par le processeur vidéo (VDP). Il s'intercale donc entre les sorties des trois couleurs fondamentales issues du TMS 3556 et les transistors réalisant l'interface avec la prise péritélévision.

Le principe de fonctionnement est schématisé à la figure 1. Les trois bits B, V, R définissant une couleur servent à l'adressage d'une mémoire qui, à son tour, délivre sur ses sorties de données d'autres niveaux logiques en plus grand nombre. Ceux-ci sont envoyés vers trois convertisseurs numérique/analogique rudimentaires, qui élaborent les signaux analogiques B', V', R' destinés au téléviseur.



noir

Exemple d'utilisation de la carte palette.

Chacune des huit couleurs de base provoque la sortie d'un mot de neuf bits, regroupés par trois pour chacune des trois tensions qu'il faut fabriquer. Celles-ci sont enfin obtenues à l'aide de sommateurs à résistances.

Intéressons-nous par exemple à la tension en B', issue des trois signaux logiques B₂, B₁, B₀. Le théorème de Millmann permet d'écrire :

$$UB' = \frac{UB_2/R + UB_1/2R + UB_0/4R}{1/R + 1/2R + 1/4R}$$

$$= (UB_2 + UB_1/2 + UB_0/4) * 4/7$$

Or, les tensions issues de la mémoire sont des signaux logiques. En assimilant le niveau logique bas à

0 V, la formule précédente peut encore s'écrire :

$$UB' = k * (B_2 + B_1/2 + B_0/4).$$

Les B_i valent 0 ou 1 et le coefficient multiplicatif k est légèrement inférieur à 2,3 si l'on admet un niveau logique haut en sortie des mémoires de l'ordre de 4 V.

On ferait bien sûr un calcul analogue pour les deux autres couleurs. Supposons qu'à un instant donné, le code issu de VDP soit B = 1, V = 0, R = 0, qui provoque sans palette l'affichage de la couleur bleue.

Imaginons que le contenu de l'adresse correspondante de la mémoire soit B₂ = 1, V₂ = 0, R₂ = 0, B₁ = 1, V₁ = 0, R₁ = 0, B₀ = 0, V₀ = 1, R₀ = 1.

On en déduit immédiatement : UB' = 3*k/2, UV' = k/4, UR' = k/4.

La couleur 4 comprend alors, en plus du bleu, un peu de rouge et un peu de vert.

En réalité, pour des raisons de simplification, les bits B₂, V₂ et R₂ ne sont pas produits par la mémoire mais proviennent directement du VDP. On dispose donc de 6 bits pour coder chaque couleur et ainsi de 64 teintes différentes possibles, soit, pour les 8 couleurs de base, un total de 512 combinaisons.

De plus, chacun peut choisir les valeurs de résistances qui lui conviennent le mieux, pour adapter le montage aux teintes qu'il désire obtenir.

Le schéma de principe du montage proposé est représenté à la figure 2. La mémoire est constituée de deux boîtiers de mémoire vive en technologie TTL type 74S189 (16

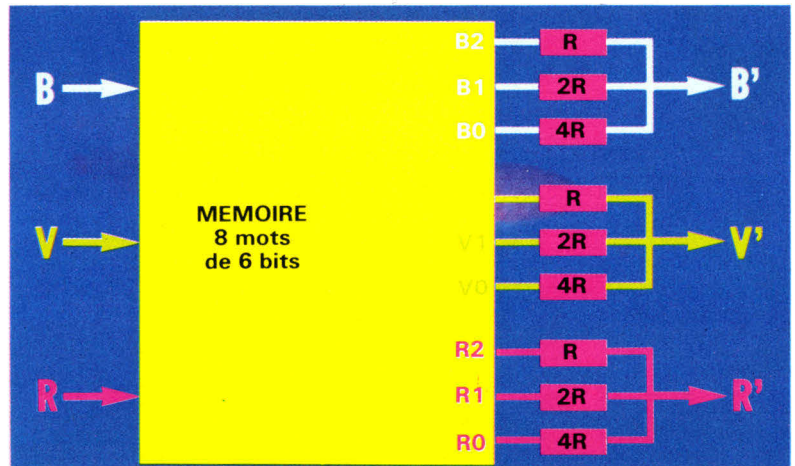

Fig. 1. - Principe de fonctionnement de la palette de couleurs.

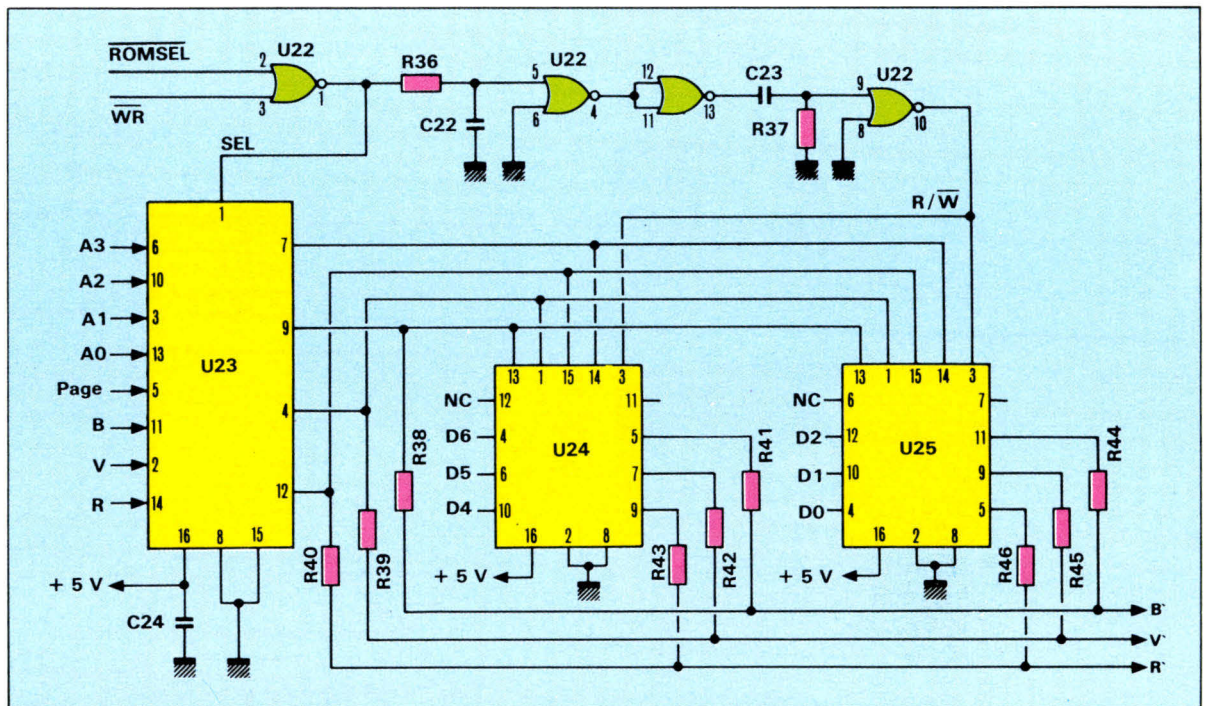

Fig. 2. - Schéma de principe de la carte.

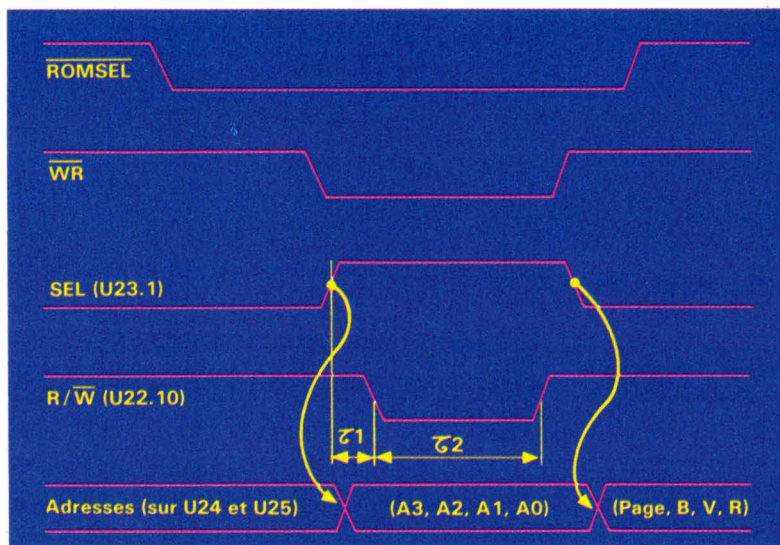

Fig. 3. - Ecriture dans la mémoire de la palette par le Z-80.

mots de 4 bits) montés en parallèle. Leurs entrées d'adresses sont attaquées, via le multiplexeur U23, soit par les 4 bits de poids faible du bus d'adresses du Z-80, soit par les 3 bits de couleur (R, V, B) et un bit supplémentaire correspondant à la page visualisée. C'est ce dernier cas qui est réalisé en temps normal. Ainsi, le transcodage des bits de couleur est

bien conforme à ce que nous avons vu précédemment.

Il reste à déterminer comment mémoriser, dans U24 et U25, les 8 teintes choisies à un moment donné. Si ROMSEL et WR passent au niveau bas simultanément, le multiplexeur bascule et les mémoires sont adressées par le Z-80. Ceci n'est absolument pas gênant pour le reste du

montage, car il est évident qu'aucune écriture n'est effectuée par le microprocesseur dans sa mémoire de programme, en temps normal. De plus, les sorties de celle-ci ne sont validées que si le signal RD est actif, ce qui ne peut pas se produire lors d'une écriture. Cette astuce de câblage, consistant en fait à placer aux mêmes adresses la mémoire REPROM (à lecture seule) et la mémoire de palette, dans laquelle le Z-80 est seulement autorisé à écrire, évite l'emploi d'un décodeur d'adresses supplémentaire.

L'examen des chronogrammes montre que le signal WR du Z-80 ne convient pas comme signal d'écriture dans la mémoire de teintes, car le temps de maintien des adresses n'est pas respecté. Des anomalies de fonctionnement seraient alors à craindre. Pour les éviter, nous avons produit grâce aux portes logiques disponibles sur U22 et à deux constantes de temps τ_1 et τ_2 (circuits RC) un signal R/W encadré par le signal de commande du multiplexeur (fig. 3).

Le signal R/W est encore d'une largeur bien supérieure à celle requise par la mémoire (25 ns), beaucoup plus rapide que les mémoires MOS. Cette rapidité est d'ailleurs indispensable également en lecture.

La carte palette couleur s'implante à la place de l'EPROM de la carte initiale.

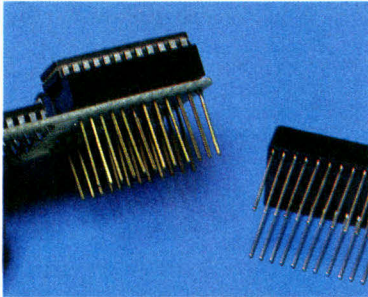

Un support à wrapper permet l'enfichage sur la carte de base.

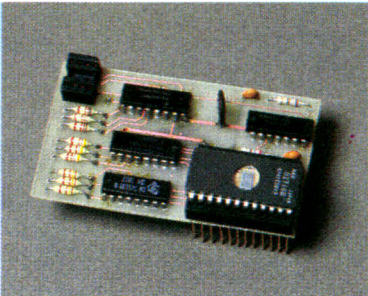

Sur cette image, on observe le support à wrapper.

La durée d'un pixel est en effet de 138 ns sur l'écran et le temps d'accès doit lui être très inférieur, de façon à déphaser le moins possible les signaux issus de la mémoire par rapport à ceux provenant directement du multiplexeur. Si ce n'était pas le cas, la qualité des couleurs s'en ressentirait. Les 74S189 utilisées ont un temps d'accès de 25 ns.

La réalisation pratique

Le module est réalisé sur un circuit imprimé double face à trous métallisés de 4 cm sur 8 cm environ (fig. 4).

Etant donné le nombre important de signaux à connecter, nous avons choisi d'enficher le module à la place de la 2732 grâce à un support à wrapper 24 broches, permettant également de surélever la palette. La 2732 sera ultérieurement remplacée sur ce support.

Cette méthode, outre le fait qu'elle assure la fixation mécanique de la palette, offre la possibilité d'acheminer les 4 bits d'adresses, les 6 bits de données, le signal $\overline{\text{ROM-SEL}}$ et l'alimentation.

Les 8 signaux restants ($\overline{\text{WR}}$, $\overline{\text{PAGE}}$ et les 6 signaux de couleurs) sont amenés par un autre connecteur du type support de circuit intégré

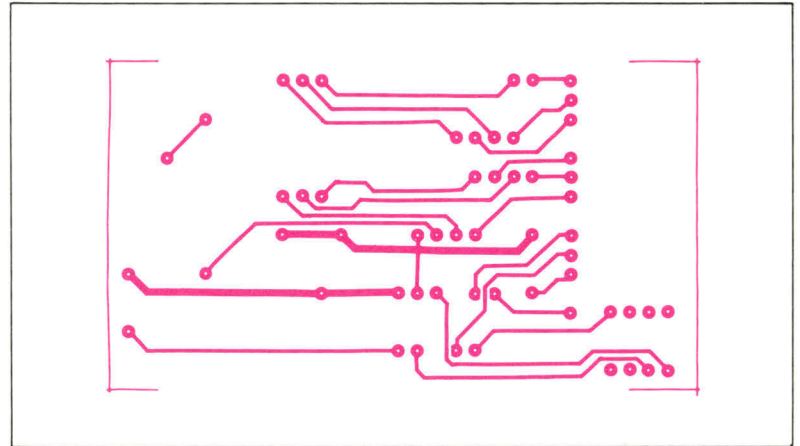

Fig. 4a. - Circuit imprimé côté composants.

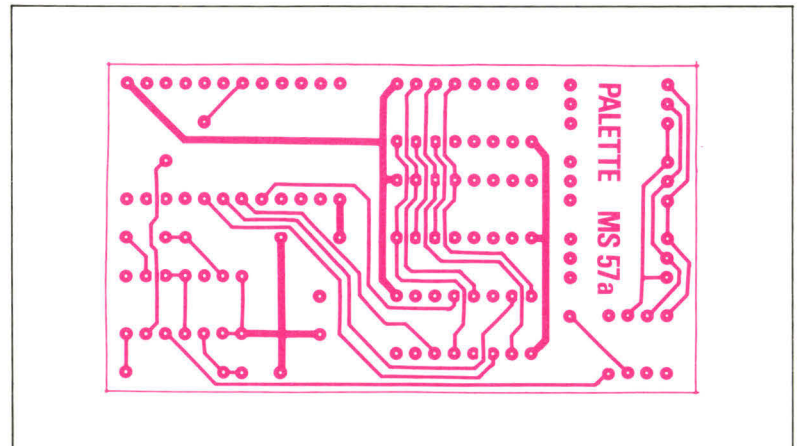

Fig. 4b - Circuit imprimé côté soudures.

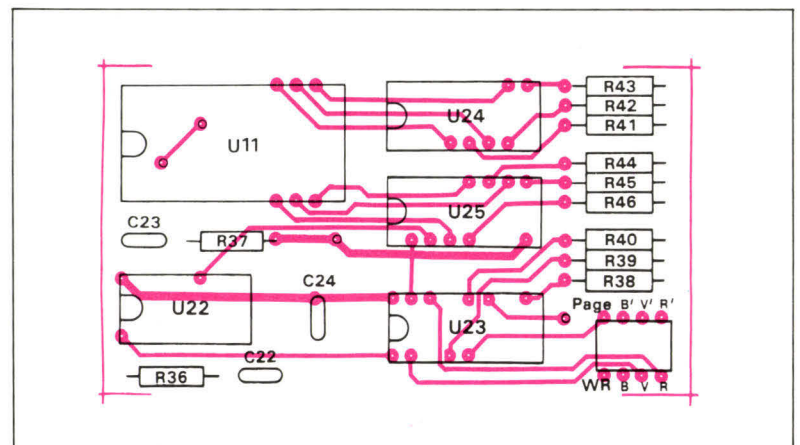

Fig. 4c. - Implantation des composants.

8 broches. Le câblage ne présente aucune difficulté particulière.

Essais

Après vérification et enfichage du module à la place de la REPRM,

il convient, bien sûr, de remplacer le 2732 sur le support à wrapper. A la mise sous tension, le montage doit se comporter comme s'il n'y avait pas de palette. En particulier, l'écran doit être uniformément de couleur

SEMICONDUCTEURS		
U22	74LS02	Quadruple pote NOR à 2 entrées
U23	74LS157	Mémoire vive de 16 mots de 4 bits
U24, U25	74 S189	Mémoire vive de 16 mots de 4 bits
RESISTANCES		
R36	180 Ω	Résistance 1/4 W
R37	270 Ω	" "
R38, R39, R40	1 kΩ	" "
R41, R42, R43	2,2 kΩ	" "
R44, R45, R46	3,9 kΩ	" "
CONDENSATEURS		
C22	270 pF	Condensateur céramique
C23	470 pF	" "
C24	100 nF	" "

Nomenclature des composants.

```

10 REM Essai des 64 nuances possibles pour la couleur No 6
20 FOR C1=0 TO 7:FOR C2=0 TO 7
30 LPRINT CHR$(1)+CHR$(6)+CHR$(16*C1+C2)
40 FOR I=0 TO 500:NEXT I:REM Temporisation
50 NEXT C2:NEXT C1
    
```

Fig. 5. - Programme d'essai des 64 nuances.

cyan. En effet, le programme initialise celle-ci de manière à obtenir par défaut les 8 couleurs de base.

Si tout est correct, on peut alors essayer sous Basic de modifier la teinte de l'écran. Pour cela, il faut utiliser la commande n° 1 avec la

valeur 6 (code du cyan) comme premier paramètre.

Le second est laissé au choix de l'utilisateur. Un exemple de programme pour passer rapidement en revue les 64 nuances possibles est donné **figure 5**.

L'INCRUSTATION

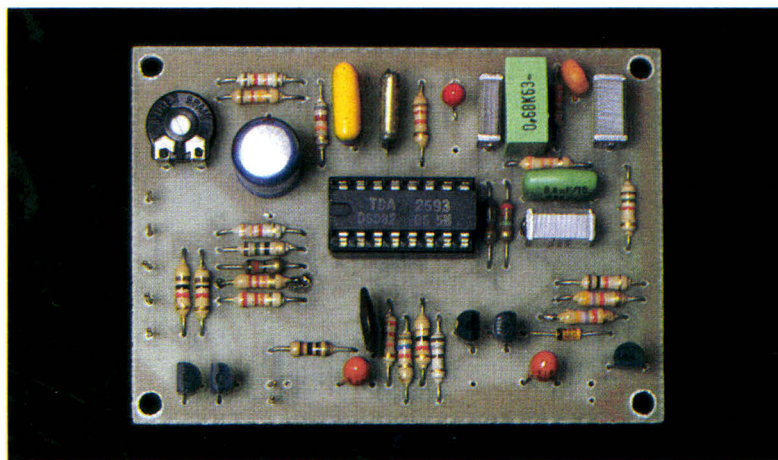

La carte d'incrustation est surtout constituée de composants passifs.

Fonctionnement

L'incrustation d'une image graphique dans une image vidéo TV est possible grâce à la broche « Commu-

tation rapide » située sur la prise péritelvision. Celle-ci agit comme un inverseur permettant d'attaquer les étages vidéo amplifiant les trois couleurs de base, soit par les signaux

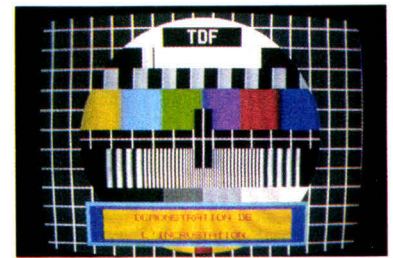

Un exemple d'incrustation sur une mire affichée sur le téléviseur.

provenant, après démodulation, de la partie haute fréquence, soit par les trois tensions de couleurs amenées sur la prise Péritel. Toutefois, se pose le problème du synchronisme de fonctionnement du montage complet afin d'effectuer les commutations nécessaires aux instants exacts requis. Comme il est impossible d'agir sur l'émetteur, notre réalisation devra se synchroniser sur ce dernier. Il est donc évident qu'avant tout, le téléviseur doit recevoir une image correcte.

La vidéo composite est alors prélevée sur la broche 19 de la prise Péritel et envoyée vers le montage qui doit fournir les tops de synchronisation ligne et trame au 3556. Celui-ci, convenablement programmé, est alors capable de synchroniser son oscillateur de référence sur ces tops et de commander le commutateur mentionné plus haut par la broche Péritel n° 16 (**fig. 6**).

La commande n° 31 de la carte graphique ne fait rien d'autre que changer le mode de fonctionnement du VDP. Dans le cas où le module d'incrustation n'est pas installé, l'image devient instable et se déchire puisque le téléviseur n'est plus synchronisé convenablement. Le module additionnel, construit autour du circuit intégré spécialisé TDA 2593 de Thomson-Efcis (**fig. 7**) a pour rôle essentiel l'extraction des tops de synchronisation contenus dans le signal vidéo composite.

Analyse du schéma

Le schéma de principe du module additionnel est représenté à la **figure 8**.

La majeure partie du montage doit être alimentée sous une tension voisine de 12 V pour obtenir un fonctionnement correct de U26. Les transistors T₈ et T₉ amplifient le signal, l'inversent, et permettent l'at-

L'incrustation dans une image analogique permet, entre autres, le sous-titrage de films vidéo.

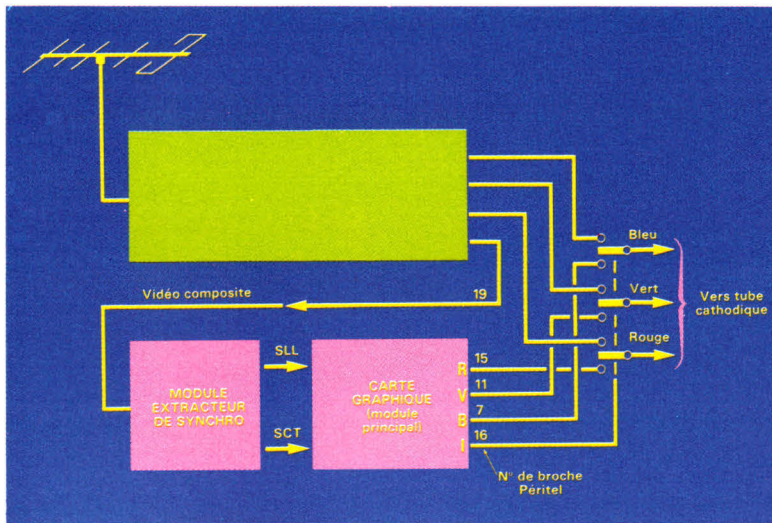

Fig. 6. - Synoptique de l'incrustation.

taque de U26 à basse impédance.

Le montage du TDA 2593 n'appelle que peu de commentaires. Les broches 5 et 6 sont mises à la masse puisque l'impulsion de retour ligne n'est pas utilisée. R₆₀ et C₃₅ déterminent la fréquence moyenne d'un oscillateur interne asservi sur la fréquence ligne de l'émetteur et devraient être choisis avec une tolérance de 2%. En fait, la fréquence est ajustable dans une plage de 10% environ par R₆₂. Il vaut mieux néanmoins prendre pour C₃₅ un modèle à faible coefficient de température.

Les impulsions de synchronisation ligne et trame sont disponibles respectivement sur les broches 3 et 8 du circuit intégré. Elle sont inversées et ramenées aux niveaux logiques compatibles avec le VDP par T₁₀ et T₁₁.

La dernière partie du schéma, construite autour de T₁₂, n'est pas indispensable. Elle a simplement pour but de générer une demande d'interruption à l'intention du Z-80 dans le cas de perte d'émission par le téléviseur. Dans ce cas, le niveau de tension du bruit amplifié autorise la charge du condensateur C₃₇, entraî-

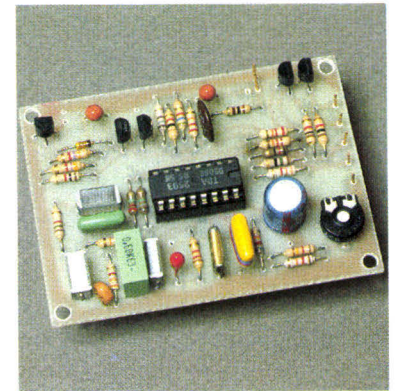

Le composant qui anime cette carte est un TDA 2593.

nant la saturation du transistor T₁₂. Le microprocesseur reprogramme alors le VDP de façon qu'il ne tienne plus compte des signaux amenés sur SLL et SCT, afin d'éviter le déchirement de l'image. L'effet produit est analogue à celui de la commande 31 avec 0 comme paramètre.

Dans ce cas, toute demande d'incrustation sera ignorée si aucune émission n'est reçue.

Réalisation pratique et essais

Le module est réalisé sur un circuit imprimé simple face de 5,5 cm sur 8 cm environ (fig. 9). Le câblage ne présente aucune difficulté. Plusieurs encombrements possibles ont été prévus pour les condensateurs de façon à utiliser des modèles de différentes dimensions, en particulier pour les fortes valeurs où l'on pourra choisir entre les condensateurs électrochimiques et les modèles tantale goutte.

Le montage ayant été câblé et vérifié, on peut le relier à la carte principale, sans oublier l'entrée vidéo et l'alimentation. Dans un premier temps, il est préférable de ne pas réaliser la liaison INT pour effectuer les réglages en toute tranquillité.

Si l'on dispose d'un oscilloscope, on pourra visualiser l'amplitude et la parfaite régularité des signaux SLL et SCT. Il faudra régler la résistance R₆₂ approximativement au centre de la plage de synchronisation de SLL sur les signaux reçus.

On peut alors faire exécuter la commande d'incrustation de la totalité de l'image, par exemple par LPRINT CHR\$(31)+CHR\$(1).

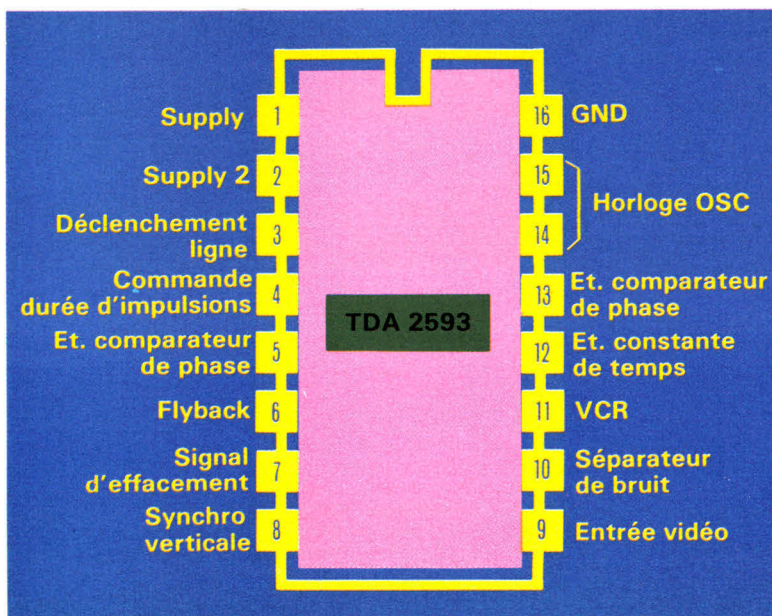

Fig. 7. - Brochage du TDA 2593.

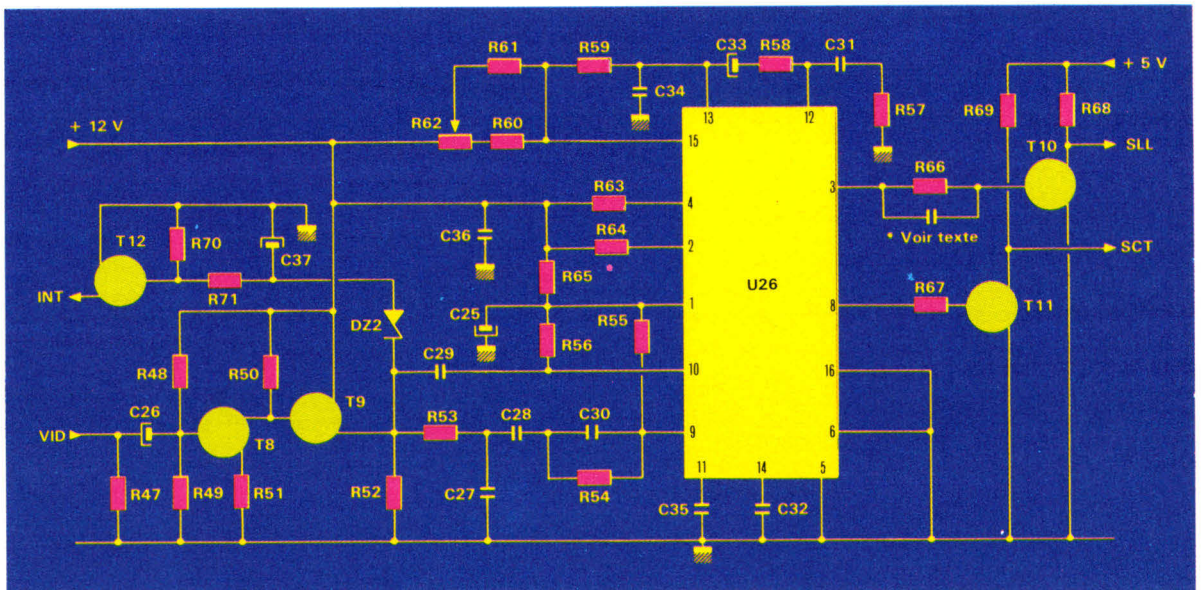

Fig. 8. - Schéma de principe du montage.

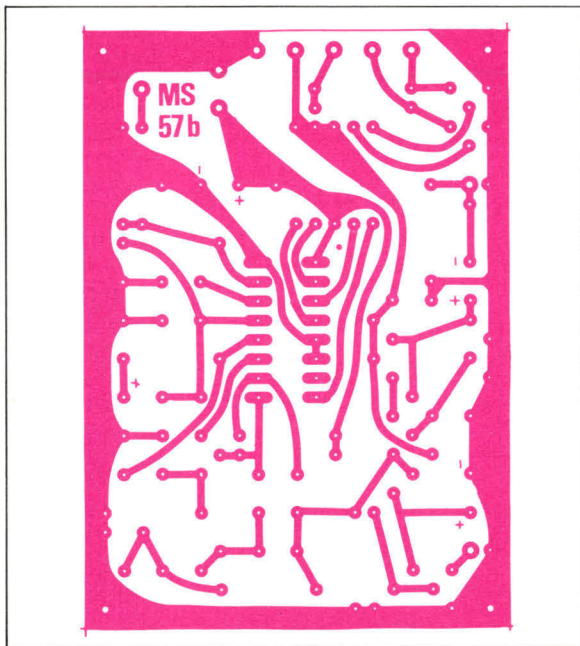

Fig. 9a. - Circuit imprimé côté soudure.

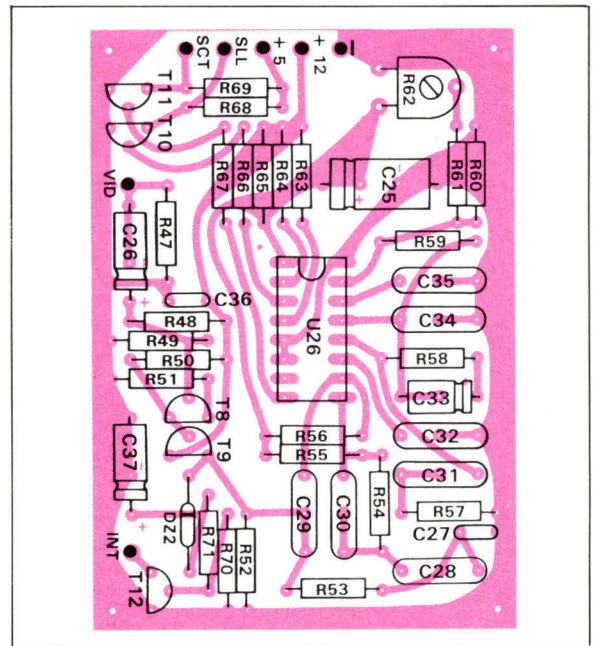

Fig. 9b. - Implantation des composants.

L'image TV normale doit apparaître (au lieu de l'image graphique), mais synchronisée par le 3556. La stabilité s'effectue avec R₆₂ mais si ce réglage ne donne aucun résultat, malgré la bonne qualité de la réception TV, l'anomalie provient sans doute des étages d'entrée. Il convient alors de changer éventuellement les valeurs des résistances de polarisation de T₈ et T₉ afin d'obtenir aux bornes de R₅₂ un signal vidéo in-

versé, non écrêté, avec des tops de synchronisation bien visibles à l'oscilloscope, et d'amplitude de l'ordre de 3 à 4 V.

Une mauvaise stabilité de l'image peut aussi avoir pour cause un front de descente trop long des impulsions sur SLL.

Un condensateur de 47 à 330 pF soudé en parallèle sur R₆₆ les améliore sensiblement.

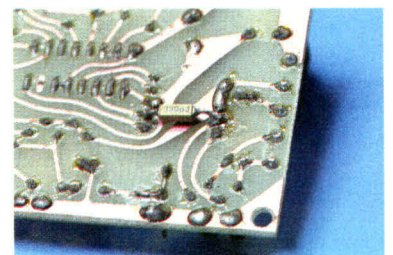

Ajouter un condensateur améliore la stabilité de l'image.

Un langage complet permet de commander l'ensemble de la réalisation

SEMI-CONDUCTEURS					
U ₂₆	TDA 2593	Synchro et balayage ligne pour TV			
T _{8... T₁₂}	BC 238 B	Transistor NPN d'usage général			
DZ ₂	BZX 46C-6V2	Diode Zener 6,2 V 400 mW			
RESISTANCES					
R ₄₇	100 Ω	1/4 W	R ₅₈	1,2 kΩ	1/4 W
R ₄₈	22 kΩ	1/4 W	R ₅₉	82 kΩ	1/4 W
R ₄₉	5,6 kΩ	1/4 W	R ₆₀	12 kΩ	1/4 W
R ₅₀	1 kΩ	1/4 W	R ₆₁	120 kΩ	1/4 W
R ₅₁	180 Ω	1/4 W	R ₆₂	47 kΩ	potentiomètre
R ₅₂	1 kΩ	1/4 W	R ₆₃	3,3 kΩ	1/4 W
R ₅₃	1,5 kΩ	1/4 W	R ₆₄	15 Ω	1/4 W
R ₅₄	33 kΩ	1/4 W	R ₆₅	12 Ω	1/4 W
R ₅₅	2,2 MΩ	1/4 W	R _{66, R₆₇}	22 kΩ	1/4 W
R ₅₆	1,8 MΩ	1/4 W	R _{68, R₆₉}	1 kΩ	1/4 W
R ₅₇	3,3 kΩ	1/4 W	R _{70, R₇₁}	4,7 kΩ	1/4 W
CONDENSATEURS					
C ₂₅	100 μF-25 V	chimique	C ₃₂	100 nF	plastique
C ₂₆	10 μF-25 V	chimique	C ₃₃	4,7 μF-25 V	chimique
C ₂₇	100 pF	céramique	C ₃₄	10 nF	plastique
C _{28, C₂₉}	470 nF	plastique	C ₃₅	4,7 nF	styroflex
C ₃₀	6,8 nF	plastique	C ₃₆	100 nF	céramique
C ₃₁	680 nF	plastique	C ₃₇	10 μF-25 V	chimique

Nomenclature des composants utilisés.

```

10 REM Essais d'incrustation
20 REM
30 L1=0:FOR I=1 TO 5:READ M:L2=L1+49
40 CD=29:GOSUB 130:L1=L1+50:NEXT I
50 LPRINT CHR$(31)+CHR$(1)
60 M=&H18:L1=70:L2=179
70 CD=30:GOSUB 110
80 CD=29:GOSUB 110
90 GOTO 70
100 REM Temporisation
110 FOR I=0 TO 1000:NEXT I
120 REM Envoi de commande
130 LPRINT CHR$(CD)+CHR$(M)+CHR$(L1)+CHR$(L2):RETURN
140 REM Valeurs des masques
150 DATA &H3C,&HFF,&HE7,&HFF,&H3C
    
```

Fig. 10. - Programme d'essai d'incrustation en Basic.

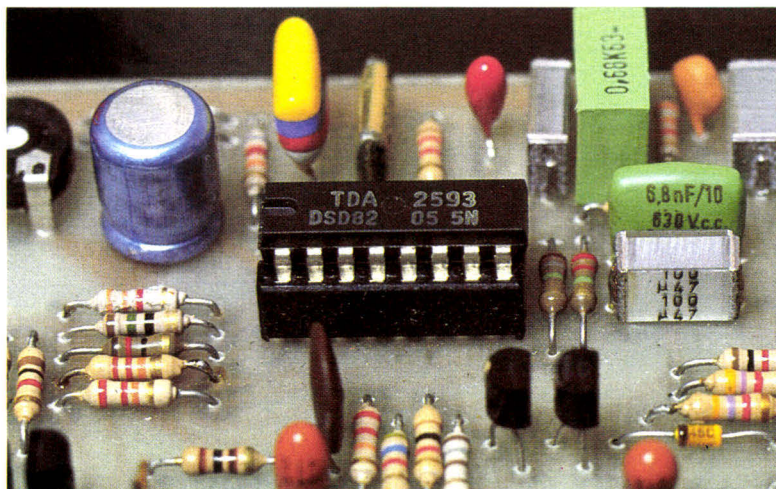

Si le transistor T₁₂ est monté, reliez provisoirement son collecteur au +5 V par une résistance de 1 kΩ. On vérifiera alors à l'oscilloscope que ce transistor est toujours bloqué, ou, en tout cas, que la tension collecteur ne descend jamais au-dessous de 3 V, en cas de réception de qualité très moyenne. Vous pouvez dorénavant passer aux essais définitifs, et câbler la liaison INT.

La commande d'incrustation s'utilise conjointement aux commandes de masquage (n° 29) et de démasquage (n° 30). Celles-ci permettent normalement de définir la zone rectangulaire de l'image graphique en cause. Si l'on demande alors une incrustation, c'est au contraire la zone préalablement masquée de l'image graphique qui apparaîtra, le reste de l'écran étant constitué de l'image normalement reçue par le téléviseur.

Le masquage est autorisé verticalement pour chaque ligne de l'écran indépendamment des autres. En revanche, horizontalement, il n'est possible que par blocs de 40 points (voir le mode d'emploi). Ces limitations sont imposées par le 3556.

Un exemple de programme de test est donné à la figure 10. L'image télévisée normale apparaît en permanence aux quatre coins de l'écran ainsi que dans un rectangle clignotant au centre. ■ **B. Marchal**

LA DESCRIPTION DE CETTE REALISATION VOUS INTERESSE...

- La carte de base :
 - circuit imprimé à trous métallisés : 220 F + 10 F (port) ;
 - le kit complet, composants + connectique : 1080 F 20 F (port).
- La carte palette :
 - circuit imprimé : 50 F + 10 F (port) ;
 - kit composants : 140 F + 20 F (port).
- La carte incrustation :
 - circuit imprimé : 40 F + 10 F (port) ;
 - kit composants : 190 F + 20 F (port).

Si vous désirez vous procurer la carte de base câblée et vérifiée, écrivez-nous vite. Nous regrouperons les commandes pour vous faire bénéficier de tarifs préférentiels.

Micro-Systèmes Ref. MS 57
2 à 12, rue de Bellevue
75019 Paris

NOTICE D'EMPLOI

Cette carte est destinée à l'affichage sur un téléviseur standard de graphismes, de caractères alphanumériques et semi-graphiques, ces derniers étant définis par l'utilisateur, et superposables aux dessins sans aucune restriction.

L'entrée sur le téléviseur s'effectue par une prise aux normes Péritel. Du côté micro-ordinateur, l'interface est du type parallèle pour imprimant aux normes Centronics.

Deux pages complètes sont mémorisées en permanence par le système et il est possible d'afficher l'une pendant que l'on modifie l'autre.

La définition est de 320 x 250 points, soit 80 000 par page. Tous les pixels sont rigoureusement indépendants les uns des autres (3 bits définissent la couleur de chacun d'eux), ce qui élimine les contraintes de voisinage rencontrées sur pratiquement tous les affichages d'ordinateurs individuels.

Avec l'option Palette, chaque pixel peut prendre l'une des 512 teintes obtenues par le mélange de trois des 8 couleurs de base indiquées ci-dessous avec leur codage conventionnel :

- 0. Noir
- 1. Rouge
- 2. Vert
- 3. Jaune
- 4. Bleu
- 5. Magenta
- 6. Cyan
- 7. Blanc

Toutefois, seules 8 teintes parmi les 512 possibles sont permises sur une même page.

Généralités

A la mise sous tension et après la phase d'initialisation, l'écran doit être d'une teinte uniforme cyan (bleu clair). Si ce n'est pas le cas, appuyez sur le bouton « reset ». La carte est alors prête. Elle est capable d'exécuter 31 fonctions dont 14 de tracé proprement dit, les autres étant allouées au choix de différents modes de fonctionnement.

Il est également possible d'afficher les codes ASCII habituels (de 20H = 32 à 7FH = 127) et de définir 128 symboles graphiques supplémentaires auxquels seront attribués les codes de 80H = 128 à FFH = 255.

Les caractères alphanumériques ou semi-graphiques sont affichés à la position courante du curseur, en envoyant vers la carte l'octet qui correspond à leur code. Les codes 01 à 1FH (= 31) sont réservés aux commandes proprement dites (le code 00 est sans effet).

Tous les transferts du micro-ordinateur vers la carte graphique sont assurés par l'interface « Centronics » sous forme d'octets.

Le plus souvent, une commande nécessite l'envoi de son code suivi d'un certain nombre de paramètres, ce qui sera réa-

lisé par le transfert d'une séquence pouvant comporter de 1 à 10 octets successifs. Ceux-ci doivent alors être envoyés assez rapidement.

Si la cadence est trop lente ou le nombre d'octets reçus insuffisant, il y a activation de la ligne FAULT, qui peut être testée par l'ordinateur, pendant un bref instant. Puis la carte se met dans l'attente d'une nouvelle commande afin de ne pas bloquer le programme en cours.

Interfaçage avec un langage évolué

La carte étant branchée sur le port parallèle utilisé normalement par l'imprimante, on pourra la commander de la même manière, par exemple grâce à l'instruction Basic « LPRINT CHR\$(x) ; », x représentant l'octet que l'on désire lui faire parvenir.

Principaux paramètres des commandes

Paramètres codés sur un octet

Il s'agit principalement des codes des couleurs à utiliser ou de valeurs décrites en détail dans le tableau 1. Comme pour l'envoi de la commande elle-même, l'octet représente le nombre à envoyer codé en binaire naturel.

Paramètres codés sur deux octets

Ils concernent essentiellement des coordonnées cartésiennes (X, Y) ou polaires (R, θ) utilisées pour le repérage

d'un pixel par exemple. Dans ce cas, les deux octets successifs représentent le nombre dans le code « complément à deux », de manière à pouvoir envoyer des nombres négatifs.

8000H = 32768 représente par convention -32768
8001H représente -32767, etc.,
FFFFH représente -1, 0000H vaut 0, puis les nombres positifs de 1 à 32767 sont codés en binaire naturel de 0001H à 7FFFH.

Les deux octets doivent être envoyés dans l'ordre : octet de faible poids suivi d'octet de poids fort. Ils doivent tous les deux parvenir à la carte même si le paramètre est inférieur à 256.

Tableau des commandes

Chaque commande est numérotée en décimal puis en hexadécimal, et le nombre d'octets supplémentaires à envoyer comme paramètres est indiqué.

Les coordonnées cartésiennes ont pour origine le point en haut à gauche de l'écran (0,0). X varie de 0 à 319 et Y de 0 à 249.

En coordonnées polaires, l'origine des angles est comptée selon un axe vertical orienté vers le haut, et le sens positif est celui de la rotation des aiguilles d'une montre.

Les exemples donnés sont écrits dans le code hexadécimal.

Numéro	Hexa	Mnémonique	Nbre d'octets supplémentaires
1	01	PAGE n1 n2	(2)
<p>Cette commande permet deux fonctions différentes.</p> <ul style="list-style-type: none"> ● Le premier paramètre vaut 16 ou 32 ; la commande est interprétée comme un choix de page, 16 représentant la page 1 et 32 la page 2. Le premier paramètre indique alors la page de travail, et le second la page visualisée. <p>Ex : 01 10 20 (travail dans la page 1 et visualisation de la 2).</p> <p>Avec la plupart des ordinateurs courants, cette commande se traduit en Basic par LPRINT CHR\$(1)+CHR\$(16)+CHR\$(32).</p>			

<p>● Le premier paramètre est inférieur ou égal à 7 ; cette commande est destinée à la palette ; elle est ignorée dans le cas où l'option correspondante n'est pas installée. Le premier paramètre désigne le code de la couleur à modifier et le second indique le mélange à effectuer pour obtenir la nuance souhaitée.</p> <p>La figure ci-dessous décrit l'octet envoyé comme second paramètre. Le quartet de gauche décrit les couleurs de base à utiliser avec le poids relatif 1/2, tandis que celui de droite a le même rôle mais avec le poids relatif 1/4 (valeurs approximatives).</p> <p style="text-align: center;">x B V R x B V R Ex : 01 02 15</p> <p>La couleur codée 2 (initialement le vert) comporte maintenant environ en valeurs relatives $1 \times \text{Vert} + (1/2 + 1/4) \times \text{Rouge} + 1/4 \times \text{Bleu}$, car le second paramètre s'écrit en binaire 0 0 0 1 0 1 0 1.</p> <p>Remarquons que les couleurs sont ensuite toujours désignées par leur numéro de code habituel. De plus, cette commande modifie uniquement les couleurs de la page de travail, ce qui permet le choix de deux palettes différentes pour les deux pages visualisées.</p> <p>signalons enfin qu'à l'initialisation, les palettes des deux pages comprennent les 8 couleurs de base saturées, ce qui correspond pour le vert, par exemple, à la commande 01 02 22.</p>			
2	02	CLOPEN n	(1)
<p>Estime l'espace « ouvert » si le paramètre est différent de zéro, ou « fermé » s'il est nul.</p> <p>Dans ce dernier cas, les bords de l'écran sont considérés comme jointifs. Par exemple, le tracé d'un segment débordant à droite de l'écran continuera à partir du bord gauche.</p> <p>Initialement, l'espace est « ouvert ».</p> <p>Ex : 02 00 (choix d'un espace « fermé »).</p>			
3	03	COLOR e f c	(3)
<p>Les 3 octets correspondent aux codes des couleurs choisies pour :</p> <p>e = « encre », f = « fond », c = « cadre »</p> <p>Si l'un des octets vaut 255, la couleur correspondante n'est pas modifiée.</p> <p>Ex. : 03 04 06 FF (Encre bleue sur fond cyan. Cadre inchangé.)</p>			
4	04	RATIO n	(2)
<p>Modifie la grandeur relative des distances verticales par rapport aux distances horizontales. Elle n'aura d'effet que pour les commandes utilisant les coordonnées polaires. Possibilité de tracé d'ellipses à l'aide de la commande CIRCLE.</p> <p>A l'initialisation, la valeur est de 256, ce qui correspond à un rapport Y/X = 1 : équivalent à la séquence 04 00 01. Les valeurs autorisées pour le paramètre vont de 1 à 511. Toute valeur dépassant 511 sera comptée modulo 512.</p>			
5	05	DIRECT θ	(2)
<p>Choix de l'une des 4 directions possibles pour l'écriture. Le paramètre θ indique l'angle 0, 90, 180 ou 270 degrés. Il est compté modulo 360 et arrondi à la valeur la plus proche de l'une des 4 directions autorisées. La valeur initiale est 90 degrés.</p> <p>Ex. : 05 14 01 (écriture à l'envers de droite à gauche) (0114H=270).</p>			
6	06	PENCAR n	(1)
<p>Le paramètre définit la manière de tracer une séquence de 8 points successifs faisant partie d'une même commande. Chaque bit à 1 correspond à un point dans la couleur d'encre et chaque bit à 0 à un point dans la couleur définie pour le fond à cet instant, autorisant ainsi le tracé de droites ou de cercles bicolores ou en tirets. D'autre part, ceci permet d'obtenir l'illusion d'un choix de teintes beaucoup plus étendu que les 8 théoriquement possibles lors du remplissage d'une zone, si deux points consécutifs sont de deux couleurs différentes.</p> <p>La valeur initiale est de FFH=255 afin que tous les points soient tracés dans la couleur d'encre.</p> <p>Ex. : 06 33</p> <p>(Les lignes tracées auront successivement deux points dans la couleur de fond puis deux points dans la couleur d'encre et ainsi de suite.)</p>			
7	07	PENRET	(0)
<p>Positionnement du curseur à l'endroit où il se trouvait avant l'exécution de la dernière commande. Aucun argument n'est nécessaire.</p>			

8	08	BACKSPACE	(0)																
Déplacement du curseur d'un caractère vers l'arrière, c'est-à-dire à l'opposé de la direction d'écriture choisie, mais sans effacement du caractère éventuellement présent.																			
9	09	CURSOR X Y	(4)																
Les paramètres indiquent la position désirée pour le curseur sans toutefois le visualiser. X : abscisse, suivi de Y : ordonnée. Ex. : 09 02 01 14 00 Le curseur est placé au croisement de la colonne 258 (=0102H) et de la ligne 20 (=0014H).																			
10	0A	LINEFEED	(0)																
Déplacement du curseur d'un interligne vers le « bas ».																			
11	0B	INTERLINE	(1)																
Définit le nombre de lignes élémentaires séparant deux lignes de texte, lors de l'exécution de la commande LINEFEED. Le paramètre peut prendre toute valeur de 1 à 255. Cette valeur est initialisée à 10, ce qui permet l'écriture de 25 lignes de 40 caractères.																			
12	0C	CLEAR	(0)																
Effacement de l'écran, c'est-à-dire remplissage avec la couleur choisie pour le fond à ce moment. Il y a aussi modification éventuelle de la couleur des bords (voir commande n° 3).																			
13	0D	CARET	(0)																
Positionnement du curseur au « début » de la ligne courante (qui dépend de la direction d'écriture).																			
14	04	DEFGR	(9)																
<p>Définition d'un caractère graphique 8 x 8. Il est possible de définir ainsi 128 symboles portant les numéros 128 à 255. C'est le premier paramètre de la commande. Les 8 suivants sont la description des 8 lignes définissant le symbole (conventions identiques à PENCAR). Ces symboles sont mémorisés mais peuvent être redéfinis à chaque instant. Leur apparition sur l'écran est provoquée par l'envoi de leur numéro de code, exactement comme les caractères prédéfinis. Rappelons à ce propos que l'envoi des codes de 20H=32 à 7FH=127 permet l'affichage des caractères ASCII correspondants.</p> <p>Ex. : 0E 85 44 EE FE FE 7C 38 10 00 Caractère graphique d'un cœur que l'on pourra afficher par la suite en envoyant le code 85H=133 vers la carte.</p> <table style="width: 100%; border: none;"> <tbody> <tr> <td style="padding-right: 20px;">0 1 0 0 0 1 0 0</td> <td style="padding-right: 20px;">= 44H</td> </tr> <tr> <td style="padding-right: 20px;">1 1 1 0 1 1 1 0</td> <td style="padding-right: 20px;">= EEH</td> </tr> <tr> <td style="padding-right: 20px;">1 1 1 1 1 1 1 0</td> <td style="padding-right: 20px;">= FEH</td> </tr> <tr> <td style="padding-right: 20px;">1 1 1 1 1 1 1 0</td> <td style="padding-right: 20px;">= FEH</td> </tr> <tr> <td style="padding-right: 20px;">0 1 1 1 1 1 0 0</td> <td style="padding-right: 20px;">= 7CH</td> </tr> <tr> <td style="padding-right: 20px;">0 0 1 1 1 0 0 0</td> <td style="padding-right: 20px;">= 38H</td> </tr> <tr> <td style="padding-right: 20px;">0 0 0 1 0 0 0 0</td> <td style="padding-right: 20px;">= 10H</td> </tr> <tr> <td style="padding-right: 20px;">0 0 0 0 0 0 0 0</td> <td style="padding-right: 20px;">= 00H</td> </tr> </tbody> </table>				0 1 0 0 0 1 0 0	= 44H	1 1 1 0 1 1 1 0	= EEH	1 1 1 1 1 1 1 0	= FEH	1 1 1 1 1 1 1 0	= FEH	0 1 1 1 1 1 0 0	= 7CH	0 0 1 1 1 0 0 0	= 38H	0 0 0 1 0 0 0 0	= 10H	0 0 0 0 0 0 0 0	= 00H
0 1 0 0 0 1 0 0	= 44H																		
1 1 1 0 1 1 1 0	= EEH																		
1 1 1 1 1 1 1 0	= FEH																		
1 1 1 1 1 1 1 0	= FEH																		
0 1 1 1 1 1 0 0	= 7CH																		
0 0 1 1 1 0 0 0	= 38H																		
0 0 0 1 0 0 0 0	= 10H																		
0 0 0 0 0 0 0 0	= 00H																		



15	0F	PAINT c	(1)
Remplissage avec la couleur c de la zone de l'écran où se trouve le curseur et limitée par un contour de couleur c. En principe, le contour en question doit être fermé. Toutefois, les bords de l'écran sont également considérés comme des limites. En d'autres termes, pour cette commande, l'espace constitué par l'écran est toujours estimé « ouvert » (voir commande n° 2). Remarque : la couleur choisie comme encre à cet instant n'est pas modifiée. Ex. : 0F 01 La zone où se trouve le curseur sera peinte en rouge jusqu'à la limite matérialisée par une courbe rouge.			
16	10	PRES x y	(4)
Le curseur est placé à l'endroit indiqué et le point correspondant est affiché dans la couleur de fond.			
17	11	PSET x y	(4)
Idem à la commande précédente mais le point est affiché dans la couleur de l'encre.			
18	12	PLOT R θ	(4)
Le point de coordonnées (R, θ) par rapport à la position du curseur est affiché dans la couleur d'encre et le curseur y est placé. R correspond aux deux premiers octets et représente une distance par rapport au curseur dans la même unité que les abscisses. Mais la distance réelle sur l'écran dépend de la direction (donc de θ) dans le cas où l'échelle verticale a été modifiée à la commande RATIO. Ex. : 12 16 00 5A 00 Le point situé à 22 unités du curseur vers la droite (005AH=90) est affiché dans la couleur d'encre.			
19	13	LINE x1 y1 x2 y2	(8)
Les 8 paramètres sont, dans l'ordre : l'abscisse puis l'ordonnée du point de départ et du point d'arrivée. Un segment est tracé entre ces deux points mais la position du curseur n'est pas modifiée.			
20	14	LINETO x y	(4)
Un trait est tracé de la position du curseur au point indiqué et le curseur y est placé.			
21	15	DRAWTO R θ	(4)
Idem à la commande précédente mais le point d'arrivée est défini par ses coordonnées polaires.			
22	16	RELINE x y	(4)
Comme LINETO mais les coordonnées du point d'arrivée sont indiquées par rapport au curseur actuel. Celui-ci est placé au point d'arrivée. Cette commande est très pratique dans le cas où la même figure doit être reproduite sur l'écran en différents endroits.			
23	17	BOX x1 y1 x2 y2	(8)
Trace un parallélogramme rectangle dont on indique les coordonnées des deux sommets opposés.			

24	18	RELBOX x y	(4)
Idem à la commande précédente mais l'un des sommets est le curseur et l'autre est défini par ses coordonnées relatives.			
25	19	FILL x1 y1 x2 y2	(8)
Trace un rectangle dont on indique les coordonnées des deux sommets opposés mais le cadre est rempli avec la couleur de l'encre ou selon les caractéristiques données par PENCAR.			
26	1A	RELFILL x y	(4)
Idem à la commande précédente mais l'un des sommets est le curseur et l'autre est défini par ses coordonnées relatives à celui-ci.			
27	1B	CIRCLE R θ_1 θ_2	(6)
Trace un arc de cercle ou une circonférence ayant pour centre le curseur (qui est inchangé), de rayon R, entre les angles θ_1 et θ_2 (θ_2 doit être supérieur à θ_1). Ex. : 1B 40 00 00 00 68 01 Ceci trace un cercle complet (0168H=360) de rayon 64 unités. Remarque : La commande RATIO, permettant de changer la longueur de l'unité de graduation selon l'axe vertical, autorise le tracé d'ellipses d'excentricités variables grâce à la commande CIRCLE.			
28	1C	POLYGON R 01 02 03	(8)
Trace un polygone régulier inscrit dans le cercle de rayon R, entre les angles θ_1 et θ_2 , chacun des côtés correspondant à l'angle au centre θ_3 . Ex. : 1C 64 00 00 00 D0 02 90 00 Étoile à 5 branches. Il faut exécuter deux tours (02D0H=720) le long du cercle de rayon 100 (=64H) pour exécuter le tracé total. L'angle au centre qui correspond à l'un des côtés vaut 144 degrés (0090H=144=720/5).			
29	1D	MASK m L1 L2	(3)
Masque la portion de l'écran comprise entre les lignes L1 et L2 définie par l'octet m de la manière suivante : chaque bit est l'image de 40 points successifs de la même ligne, et qui doivent être masqués. Remarque : contrairement aux ordonnées habituelles qui sont transmises par deux octets successifs, les numéros de ligne (compris eux aussi entre 0 et 249) sont représentés chacun par un seul octet. Ex. : 1D 18 32 C8 Masquage d'une zone de 80 points située au centre de l'image, entre les lignes 50(=32H) et 200(=C8H), car 18H=00011000.			
30	1E	UNMASK m L1 L2	(3)
Démasquage d'une zone de l'écran avec les mêmes conventions que pour la commande précédente. Le tracé précédemment effectué dans cette zone est de nouveau apparent sur l'écran. Ces deux commandes peuvent être combinées afin d'obtenir des zones masquées pouvant avoir toutes sortes de formes.			
31	1F	INCRUST n	(1)
Si le paramètre n n'est pas nul (sa valeur peut être quelconque), il y a incrustation des zones éventuellement masquées de l'image produite par la carte graphique dans l'image analogique reçue par le téléviseur. Si par contre le paramètre n vaut 00, seule l'image provenant de la carte apparaîtra sur l'écran. Notons que cette commande n'est évidemment utilisable que dans le cas où la réception est de bonne qualité, de façon à pouvoir synchroniser le fonctionnement de la carte sur l'émission reçue. L'extension prévue pour cette fonction doit évidemment être installée.			



POUR LA SCIENCE

Edition française de

SCIENTIFIC AMERICAN

UNE APPROCHE DIFFÉRENTE DE L'INFORMATIQUE

La rubrique Récréations informatiques

Chaque mois, la rubrique RÉCRÉATIONS INFORMATIQUES traite d'un point précis de l'art informatique : le calcul des grands nombres, la programmation des automates et des jeux, le stockage optimal de l'information, la réalisation de graphiques sur ordinateur, etc.

Tous les deux numéros, la rubrique JEUX MATHÉMATIQUES propose des expériences sur ordinateurs. A rythme régulier, des programmes d'application sont offerts aux lecteurs qui en font la demande.

Articles parus en 1984 et en 1985

Vision humaine et vision par ordinateur. L'ordinateur en géologie. Le traitement de texte multilingue. Les logiciels. Structures de données et algorithmes. Les langages de programmation. Les systèmes d'exploitation. Les logiciels de commande de processus. Les logiciels de gestion de l'information. Les logiciels de traitement des langues naturelles. La conception des programmes. Les logiciels graphiques. Les logiciels et l'intelligence artificielle. Les logiciels scientifiques. Le calcul parallèle. La fiabilité des mémoires d'ordinateur. Les limites physiques du calcul. La reproduction numérique du son.

Numéros spéciaux

Robotique, informatique et emploi 1982 - Les logiciels 1984.

Une application mathématique de l'informatique graphique apparaît sur ces images extraites du film animé par ordinateur *Topologie et mécanique*. Cette méthode de «décomposition» d'une hyper-sphère est fondée sur les travaux que fit le mathématicien allemand Heinz Hopf, en 1931.

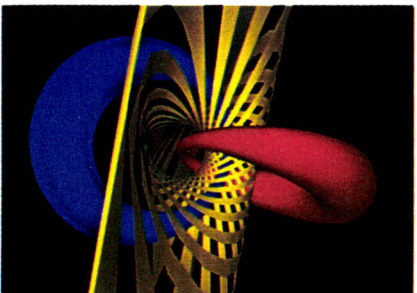
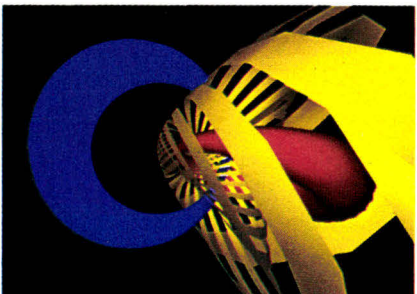
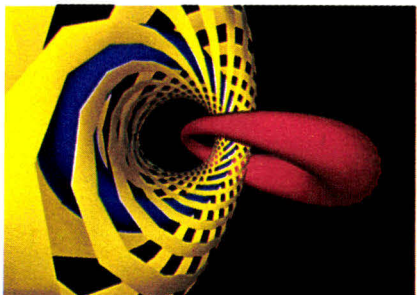
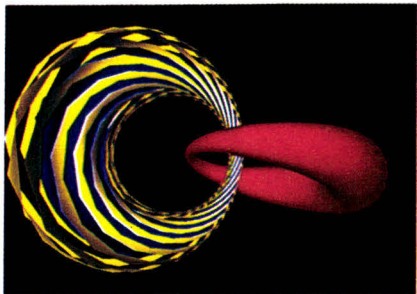
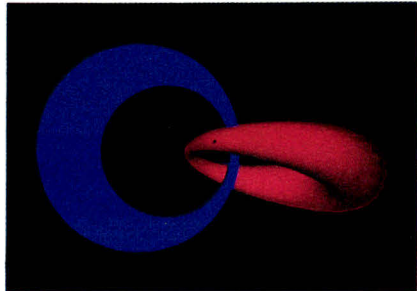

BULLETIN D'ABONNEMENT

Je désire m'abonner à POUR LA SCIENCE pour la durée cochée :

- 1 an (12 numéros dont 1 numéro spécial) pour 245 F au lieu de 305 F
 2 ans (24 numéros dont 2 numéros spéciaux) pour 450 F au lieu de 610 F
 3 ans (36 numéros dont 3 numéros spéciaux) pour 605 F au lieu de 915 F

Je règle par : chèque bancaire chèque postal mandat
et recevrai gratuitement en cadeau de bienvenue
le numéro spécial informatique «LES LOGICIELS».

M. Mme Mlle Prénom _____ Nom _____

Rue _____

Code Postal _____ Ville _____

POUR LA SCIENCE - 8, rue Férou - 75006 PARIS



NOUVEAU

- de 15 s

Temps maximum pour recopier les données d'une page écran!
LX 80, imprimante équipée d'interface pour connecter le Minitel.

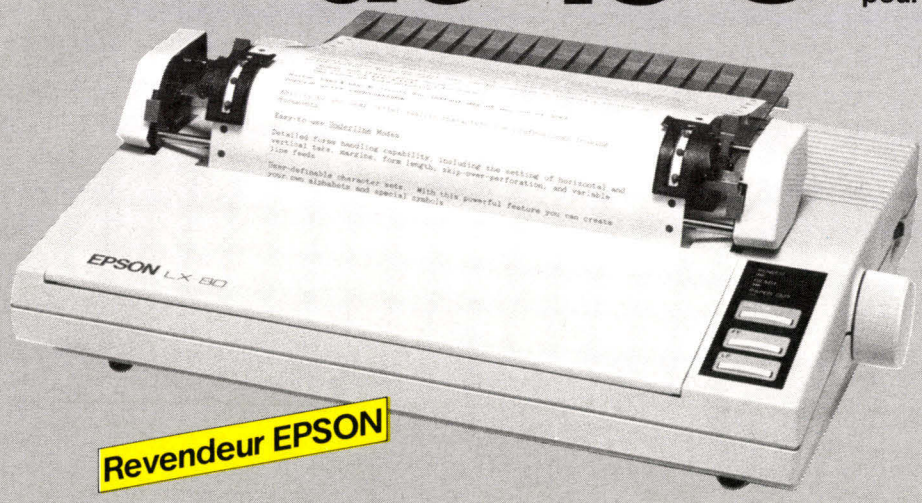

Revendeur EPSON



LIBERTY
Gamme de consoles compatibles tous systèmes.



Programme de la 2508 à la 27512 EPROMS, ainsi que les E EPROMS 2815-2816 48016.
Adaptateur par l'intermédiaire de la liaison parallèle pour les 8741-8748-8748H-8749-8755-68701-8744-8751H- 8752H.
Liaison série et parallèle, 16 formats disponibles (ASCII, Intel, Edc, etc.).
INTEL 8, 16 et 32 bits.
Vitesse jusqu'à 19200 bauds, RAM 64 K et 128 K.
Mode de programmation rapide pour 2764-27128-27256-27512.
Batterie de sauvegarde.
Possède un soft pour la réalisation des étiquettes.
Possibilité de télécommander, toutes les fonctions (REMOTE CONTROL).

Calcule le temps d'accès des mémoires.
Autres produits : service programmation de mémoires, disquettes, effaceur UV, mémoires (RAM-PROM-EPROM, etc...)
Possibilité de connecter un simulateur EPROM 16K et 32K R.A.M.

Electro DATA

68, rue de Paris - 93800 EPINAY-S/SEINE - Tél. (1) 48 26 47 45 - Télex 620 024.

SERVICE-LECTEURS N° 121

Phosphore logiciel.



20 millions de passages : une capacité de résistance étonnante due à la structure tridimensionnelle maillée RD (procédé exclusif FUJI).

Modulation 3 % : Un équilibre exceptionnel dans l'alignement des particules magnétiques.

Certifiées 100 % sans erreur : Une garantie de qualité FUJI.

FUJI MF2DD : Double face/double densité/double piste (1000 K bytes). Mécanisme de fermeture automatique, centre métallique haute précision.

GRUPE SETTON

FUJI MICRO DISQUETTE

SERVICE-LECTEURS N° 122

DIAMANT VERT

APPLE* • COMPATIBLE • IBM-PC*

APPLE

CARTE MERE II+.....	2.100,00
CARTE MERE IIE.....	3.100,00
CARTE 16K / LANGAGE.....	400,00
CARTE 128K II+, IIE.....	1.200,00
CARTE 280 II+, IIE.....	400,00
CARTE 80 COLONNES AUTO-SWITCH II+.....	700,00
CARTE 80 COLONNES + 64K IIE.....	740,00
CARTE CONTROLEUR II+, IIE.....	400,00
CARTE IMPRIMANTE //.....	500,00
CARTE IMPRIMANTE SERIE.....	500,00
CARTE SUPER SERIE.....	1.100,00
ALIMENTATION 5A II+, IIE.....	600,00
BOITIER+CLAVIER STYLE APPLE*.....	1.290,00
BOITIER STYLE IBM*.....	890,00
CLAVIER DETACHABLE II+, IIE.....	1.290,00
MONITEUR MONO VERT.....	990,00
LECTEUR SLIMLINE PROF. II+, IIE.....	1.550,00
LECTEUR " " IIC.....	1.680,00
JOYSTICK METAL II+, IIE.....	190,00
IMPRIMANTE MANNESMAN TALLY M780S.....	3.446,00
MODEM V21-V23 DIGITELEC DTL+.....	1.990,00
PINCE A DISQUETTES (DOUBLEUR DE FACE).69	
VENTILATEUR EXTERNE.....	350,00
DISQUETTES SF/DD LES 100.....	150,00
DISQUETTES SF/DD LES 100.....	1.200,00

IBM

CARTE MERE PC/XT 256K RAM, 8 SLOTS.....	4.300,00
CARTE CONTROLEUR 4 DRIVES.....	990,00
CARTE GRAPHIQUE COULEURS.....	1.700,00
CARTE MULTIFONCTIONS, RS232C, //, GAME 1.700,00	
CARTE 521K RAM EQUIPEE.....	2.990,00
BOITIER METAL.....	950,00
MONITEUR 25 MHZ VERT.....	1.700,00
ALIMENTATION 130W.....	1.530,00
CLAVIER.....	1.400,00
LECTEUR 2x40 TRACKS.....	1.890,00

LES COMPATIBLES APPLE*

- MAX PORTABLE AVEC UN MONITEUR 7" INCORPORE 8.990,00
- MAX II LE COMPATIBLE APPLE*II+ AVEC 64KO DE RAM DANS BOITIER STYLE IBM*.....4.990,00
- MAX+ IDENTIQUE AU MAX II DANS COFFRET APPLE 4.500,00

LES COMPATIBLES IBM*PC/XT

- IBECOMP LE PC AVEC 256KO DE RAM, UN DRIVE 360KO, 1 ALIM. DE 130W, BOITIER METAL, CLAVIER DETACHABLE, FABRICATION FRANCAISE...12.990,00
- IBEMAX IDENTIQUE AU IBECOMP AVEC 2 DRIVE 360KO 512KO DE RAM ET MONITEUR MONO.....15.990,00

CIRCUITS IMPRIMES VIERGES COMP. APPLE*

- CARTE MERE 1CPU OU 2CPU.....450,00
- CARTE CONTROLEUR, 16K, 128K, 80 COL., RS 232C, SUPER SERIE, COULEUR, 280, PROGRAMMATEUR, GRAPPLER, // CENTRONICS, WILDCARD.....130,00

CIRCUITS IMPRIMES VIERGES COMP. IBM*

- CARTE MERE.....390,00
- CARTE MONOCHROME.....220,00
- CONTROLEUR.....155,00
- CARTE GRAPHIQUE COULEUR.....250,00
- CARTE MULTIFONCTION.....250,00
- CARTE EXTENSION MEMOIRE 512KO.....220,00

COMPOSANTS

-2764 (250NS).....	60,00	-6522P.....	80,00
-4164 (150NS).....	20,00	-6821P.....	22,00
-4164 PAR 16 PCS.....	16,00	-6845P.....	80,00
-41256 (150NS).....	120,00	-MC 1488.....	10,00
-5161.....	45,00	-MC 1489.....	10,00
-6116 LP3.....	70,00	-MC 3470.....	80,00
-65 C 02 P1.....	120,00	-Z 80 ACPU.....	38,00

LE COMPATIBLE

Commodore*

PC 10 EN PROMO

18.590,00 TTC

MAX • IIE

128 Ko+80 Col.

LE COMPATIBLE

apple//e

CLAVIER SEPRE
BOITIER IBM LOOK..

6.955,00 T.T.C.

APPLE*, IBM* ET COMMODORE* SONT DES MARQUES DEPOSEES.

CONSULTEZ NOUS POUR AVOIR PLUS DE DETAILS.

MICROKEL

19 RUE VICTOR HUGO (APRES LA DOUANE)

57600 SCHOENECK ☎ (8) 787 58 00

•PUCE, CRABE & CIE• INFORMATIQUE ET COMPOSANTS ELECTRONIQUES

5. AV. CAMILLE PELLETAN
(DERRIERE CINEMAS)
13500 MARTIGUES

☎ (42) 81 26 12

MAXITRONIC SARL

141 BD. BOISSON TEL. (91) 34 49 79

13004 MARSEILLE

LE PROCESSEUR SIGNAL Am 29501 DE AMD

Advanced Micro Devices a toujours proposé des composants pointus et très puissants. Le 2901, par exemple, est depuis longtemps une référence en matière de bit slice. Mais naturellement, les besoins évoluent et, face aux problèmes d'analyse en temps réel, d'imagerie et de traitement du signal, AMD se devait d'offrir une solution performante : voilà qui est fait avec la famille Am 29500 dont le cœur est un processeur signal 8 bits cascadable, le Am 29501.

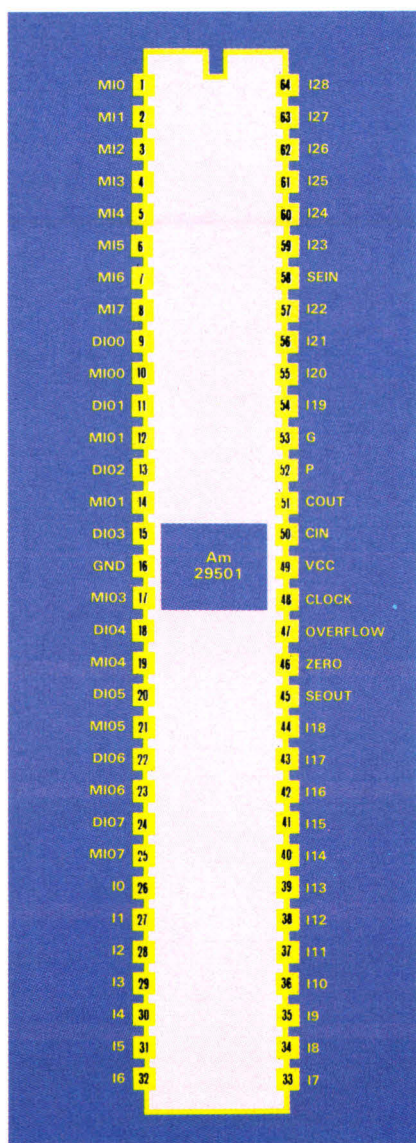

Brochage de l'Am 29501.

Octobre 1985

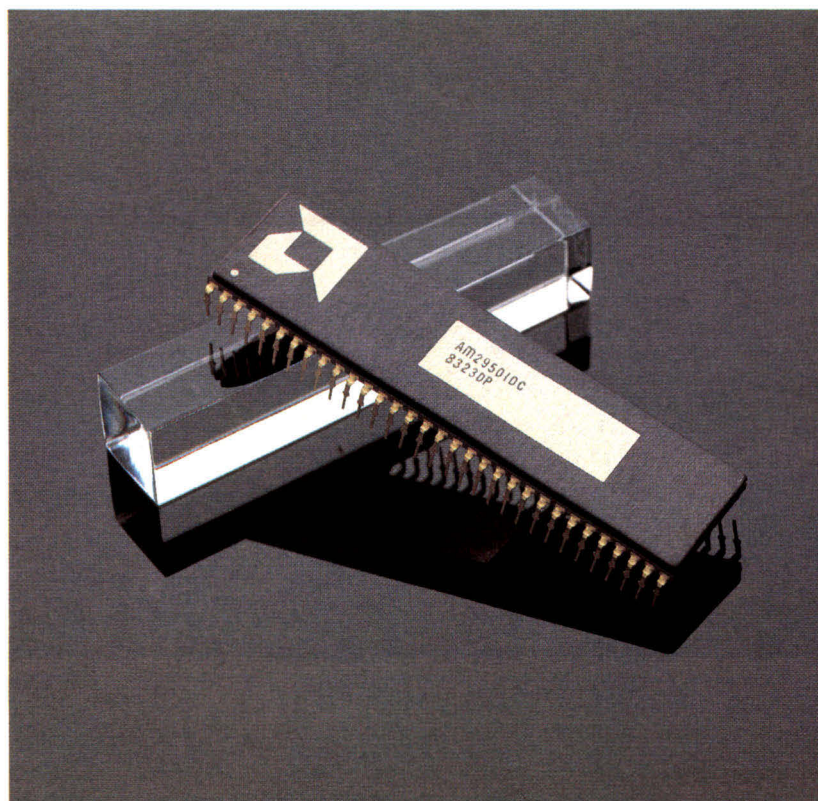

Ce composant se présente sous la forme d'un boîtier céramique à 64 pattes coiffé d'un radiateur anodisé noir : sa vue est déjà impressionnante, mais ses performances et sa technologie le sont tout autant. Comme les autres membres de sa famille, il utilise une circuiterie interne en ECL couplée à des plots de sortie compatibles TTL, ce qui lui permet d'atteindre des vitesses dont seraient totalement incapables de banals microprocesseurs C.MOS : il faut dire qu'AMD est

depuis longtemps un spécialiste du bipolaire et que ce fabricant a développé sa propre technologie : IMOX. Un autre intérêt du 29501 est qu'il reste compatible avec toute la famille 2900... Autrement dit, on pourra utiliser avec lui le séquenceur de microprogramme Am 2910, le contrôleur de status Am 2904... Bref, tous les boîtiers qui tournaient habituellement avec des 2901.

Mais examinons de plus près les caractéristiques de ce circuit d'un



FICHE N° 12

point de vue architecture. Tout d'abord, la configuration de ses bus internes l'autorise à exécuter jusqu'à six transferts de données simultanés en un seul cycle de microprogramme. Ensuite, cette structure de bus permet de faire travailler l'unité de multiplication à chaque cycle, ce qui offre des performances maximales, dans le cas de traitements portant sur des nombres complexes par exemple. L'architecture en tranches est l'un des moyens les plus sûrs pour atteindre des vitesses d'exécution très élevées dans le cas de problèmes complexes : le 29501 peut être cascadié pour obtenir une ALU de la largeur désirée, ses broches \bar{P} et \bar{G} (Propagate et Generate) permettent d'utiliser le Am 2902A (Générateur de retenue anticipée) pour grimper à des ALUs de 32 bits ultra-rapides. Ce μ PSP (pour Microprogrammable Signal Processor) comprend un port d'entrées/sorties, DIO, pour l'échange de données avec le système hôte, deux ports de données pour l'unité

de multiplication, six registres pipeline et une ALU 8 fonctions. Tous ces dispositifs sont bien sûr contrôlés par le microcode mais l'originalité du 29501 vient du fait qu'il n'a pas d'encodage interne des micro-instructions : en d'autres termes, n'importe quelle combinaison de bits est valide pour commander les fonctionnalités du boîtier. Encore une autre facilité : l'ALU comprend 8 instructions différentes (arithmétiques et logiques), mais son code de commande est sur 4 bits, ce qui offre la possibilité de coder 16 instructions différentes : on peut ainsi, dans le cas d'une configuration 32 bits, travailler également sur deux fois 16 bits en parallèle. D'un point de vue strictement interne, on ne trouve pas moins de dix bus dans le 29501, grâce auxquels on effectue des transferts de données de façon très souple et rapide puisque l'on opère alors en parallèle à l'intérieur d'un même cycle d'horloge. Le multiplexeur en entrée de l'ALU peut accepter des données en provenance de huit sources différen-

tes : soit l'un des six registres internes, soit 0 (ce qui permet de faire transiter des données par l'ALU sans modifications), soit des résultats de l'unité de multiplication. Comme on le voit, il s'agit là d'un composant très puissant qui n'a pas d'équivalent sur le marché à l'heure actuelle... Du moins jusqu'à l'arrivée des nouvelles familles de processeurs en tranches annoncées par Texas Instruments. A titre tout à fait indicatif, en suivant l'architecture donnée dans le schéma ci-contre, on réalise un papillon FFT capable d'effectuer une transformée de Fourier sur 1 024 points en 2 ms, et ce avec une simple horloge à 10 MHz. Les lecteurs intéressés pourront d'ailleurs consulter la note d'application concernant la famille 29500 à la transformée de Fourier rapide pour l'analyse de signal. Pour tout renseignement complémentaire sur cette famille, on pourra s'adresser à la société *Advanced Micro Devices* ou à ses distributeurs. ■

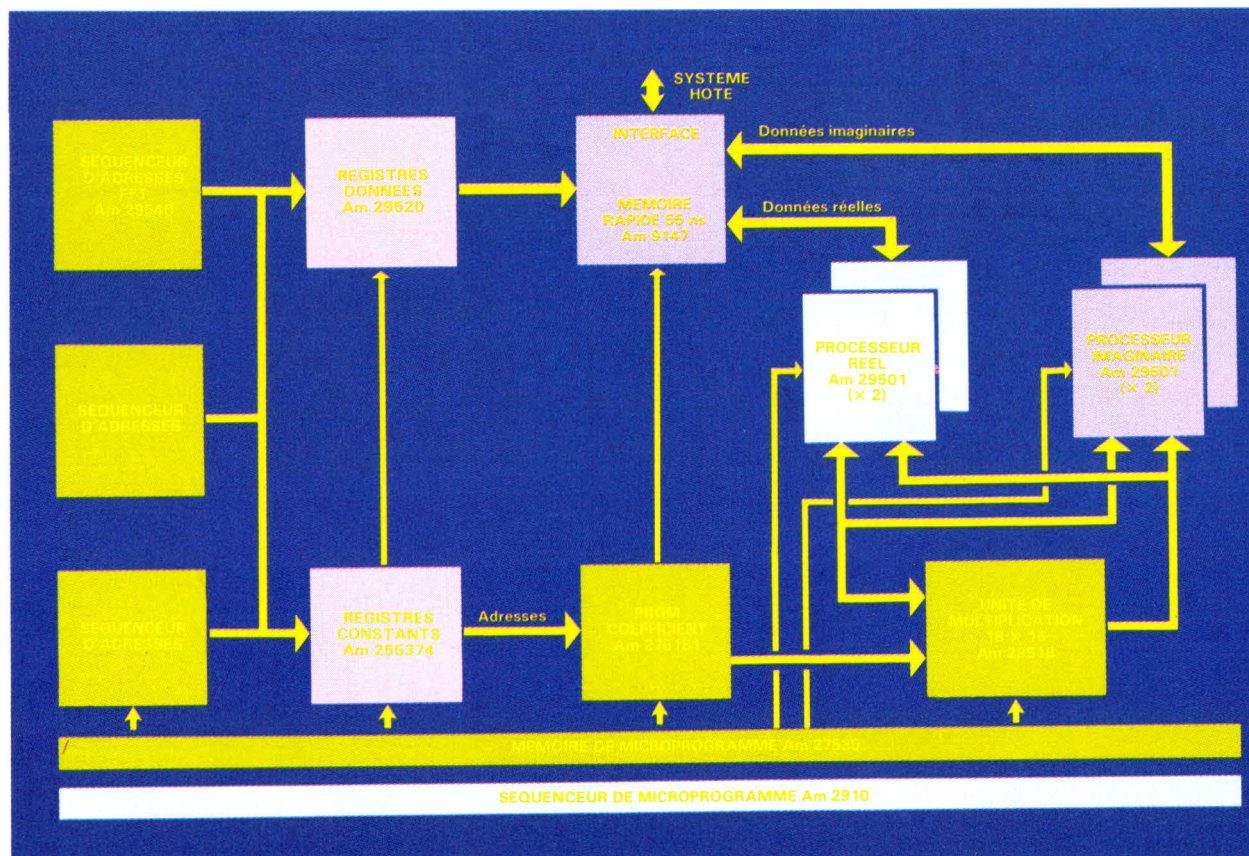

Application d'un processeur FFT.



LE CONTROLEUR DE PERIPHERIQUES INTELLIGENT MC 68120 DE MOTOROLA

Nos lecteurs connaissent maintenant le MC6801 de Motorola, une réalisation et un article théorique ayant été consacrés à ce monochip au début de l'année. Il s'agit d'un boîtier particulièrement efficace et pratique à utiliser, mais Motorola vient de passer au niveau supérieur en présentant le MC68120 qui comprend en fait un CPU de 6801 associé à des fonctionnalités orientées vers le contrôle de périphériques.

En effet, l'interface avec ces derniers devenant de plus en plus complexe, le besoin de communications intelligentes s'est fait sentir de plus en plus nettement. Intel a ainsi sorti depuis quelques temps déjà le 8089 qui est un processeur spécifiquement dédié aux entrées/sorties. Motorola nous offre à présent un composant encore plus sophistiqué avec le MC68120 ou IPC (pour Intelligent

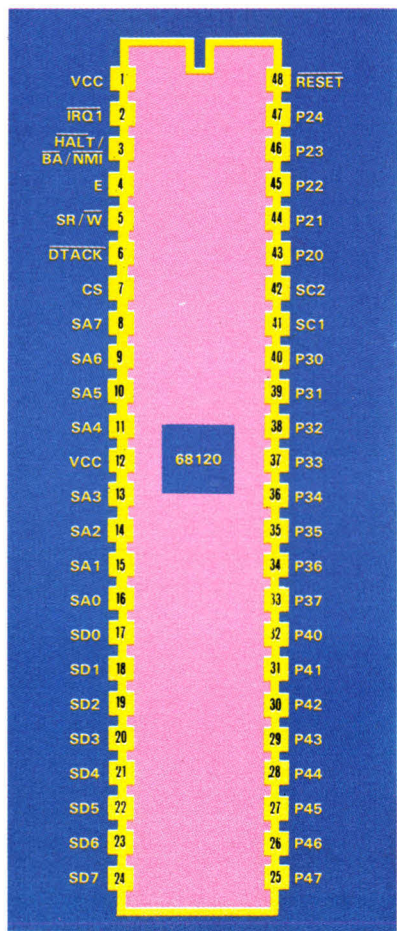

Brochage du MC 68120.

Octobre 1985

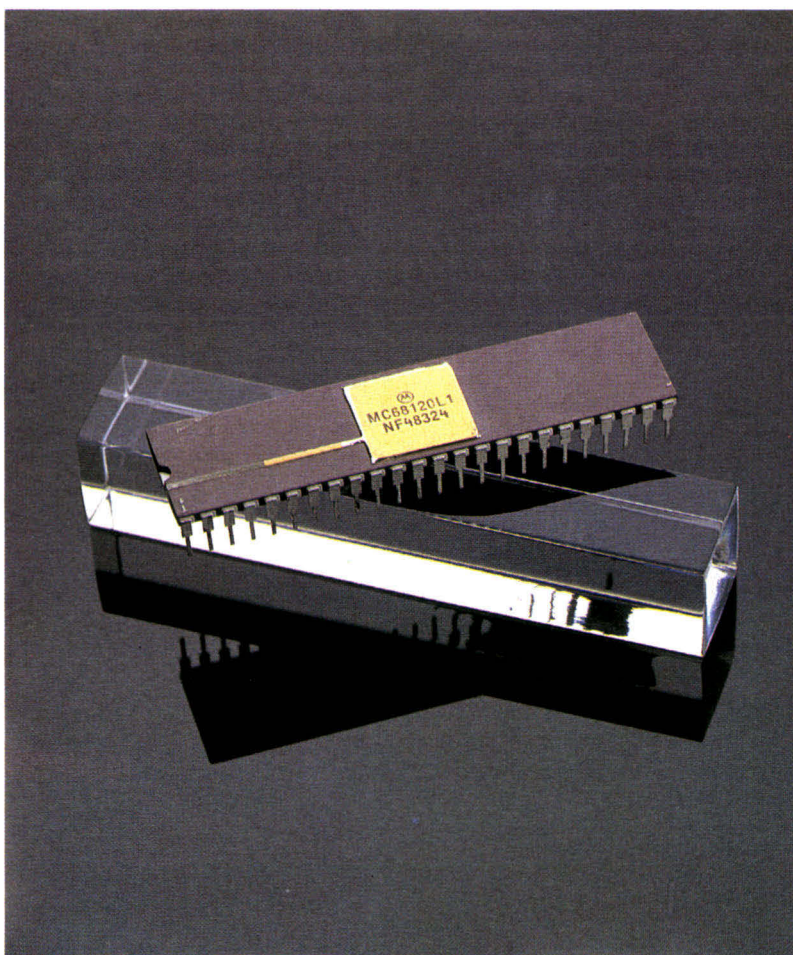

Peripheral Controller), comme on peut en juger d'après ses caractéristiques qui permettent de l'interfacier avec le bus asynchrone de la famille 68000 ou le bus synchrone de la famille 6800. Son CPU est compatible code et objet avec le 6801 et il peut exécuter des programmes écrits pour des circuits 6800. Il existe en deux versions : le 68120 avec une ROM de 2 Ko contenant soit un programme stan-

dard Motorola, soit un programme fourni par le client, et le 68121, identique au 68120 mais ne contenant pas de mémoire morte. A ce niveau, leurs caractéristiques les rapprochent des 6801 et 6803. On retrouve d'ailleurs les mêmes fonctions que sur ces boîtiers : 21 lignes d'entrées/sorties parallèles, timer 3 fonctions, deux lignes de contrôle, une interface série, huit modes d'opération différents (les

mêmes que ceux du 6801), et enfin 128 octets de mémoire double accès et six registres sémaphore partageables. Ces deux derniers dispositifs autorisent l'implantation d'un lien de communication rapide entre deux processeurs ou entre un processeur classique et un contrôleur de périphériques. De plus, le 68120 comporte un bus local distinct du bus système lui permettant d'effectuer des traitements locaux. Ce bus a d'ailleurs accès à la mémoire double accès qui peut être ainsi utilisée indifféremment par le CPU de l'IPC ou par des dispositifs externes. Les différents conflits d'accès seront alors réglés par le positionnement adéquat des registres sémaphore. Nous allons maintenant voir plus en détail les 48 broches de ce boîtier. Pour commencer, on trouve classiquement deux pattes d'alimentation (sur les broches 1 et 12), un RESET (patte 48) qui sert à configurer le système au moyen du mode d'opération sélectionné, une entrée d'horloge E sur la patte 4 qui sert aux échanges synchrones sur le bus, une patte HALT/BA/NMI (3) contrôlée par le logiciel et le mode d'opération et qui offre la

possibilité d'effectuer plusieurs fonctions spéciales comme le fonctionnement en mode pas à pas..., une entrée SR/W (lecture/écriture par le système) sur la patte 5 qui indique un accès au bus système par le processeur ou par le contrôleur, un signal de sélection du boîtier CS sur la patte 7, et enfin une entrée d'interruption, IRQ1, sur la patte 2 et un acquittement de transfert de données bidirectionnel, DTACK, sur la patte 6. Il nous reste à voir l'interface avec le système : on y trouve un bus de donnée SD0-7 et un bus d'adresse SA0-7 grâce auquel on adresse soit les 128 octets de RAM, soit l'un des 6 registres sémaphore. Ces deux bus constituent donc l'interface système avec les signaux SR/W, CS et DTACK. On dispose encore de trois ports d'entrées/sorties : le port 2 comprend 5 lignes numérotées P20 à P24 et son fonctionnement est identique à celui du 6801 : le port 3 (huit lignes bidirectionnelles P30 à P37) voit sa configuration changer suivant le mode d'opération dans lequel on se place : par exemple, en étendu multiplexé, couplé aux lignes SC1 et SC2 (pattes 41 et 42), il sert de

bus d'adresse/donnée multiplexé contrôlé par les signaux R/W (SC2) et AS (SC1). Enfin, le port 4, toujours sur 8 bits, voit également son fonctionnement différer suivant le mode. En étendu multiplexé, il fournit la partie haute du bus d'adresse qui pourra ainsi adresser 64 Ko. En résumé, on peut dire que le MC 68120 est un composant qui constitue à lui seul un dispositif d'entrées/sorties presque universel. Le fait qu'il comprenne un CPU aussi évolué que celui du 6801 et une mémoire interne à double accès lui ouvre les voies de la communication entre plusieurs machines ou plusieurs périphériques, ce qui permet au système hôte d'être déchargé d'autant de tâches. Bien sûr, une fiche composant n'autorise pas entièrement le développement de toutes les possibilités qu'offre ce boîtier, mais le lecteur pourra se reporter avec profit à l'article de *Micro-Systèmes* de mars 1985 décrivant le 6801, le MC68120 n'ayant en plus que l'interface système. Le prix de l'IPC est de l'ordre de 100 francs, ce qui lui confère un intérêt encore accru. On pourra bien sûr s'adresser à Motorola ou à ses distributeurs. ■



Schéma d'interconnexion type entre un 68120 et un 6809 de Motorola.



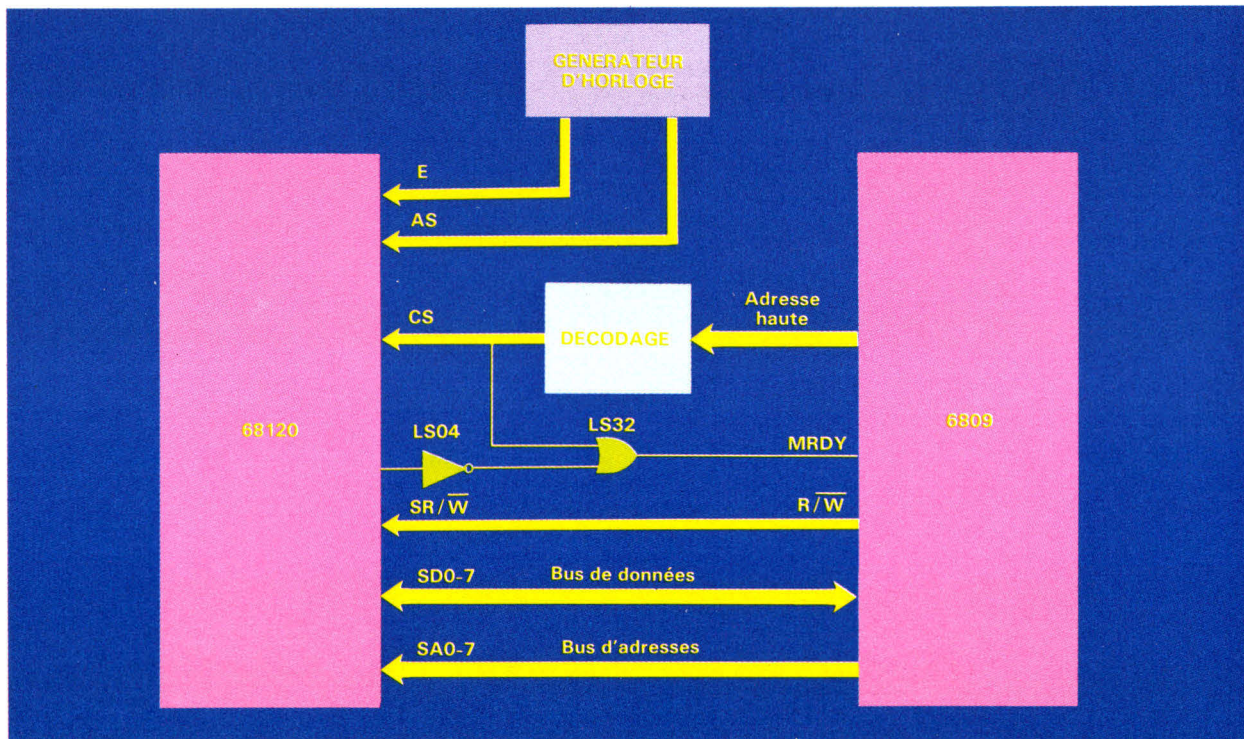

OYSTER.
Le terminal portable.
- Écran à cristaux liquides de 16 lignes de 80 colonnes.
- Clavier complet.
- Liaison configurable par menu en mémoire non volatile.
- Série RS 232 C avec ou sans protocole DTR X-ON, X-OFF.
- Autonomie de 40 heures.
- Mémoire de 24 lignes de 80 colonnes.
- Fonctions d'édition compatibles avec la plupart des terminaux.

Le dialogue en main



GAMME PT+
8, 12, 14.
Capable de dialoguer, de contrôler et d'interroger des automates programmables.
- Jusqu'à 32 caractères mémoire.
- Autonomie possible avec la batterie NiCad en option.

VDU. Le terminal de poche et de terrain :
- 7,5 K octets de mémoire non volatile (384 lignes de 20 caractères).
- Totalement autonome pendant 30 h avec sa batterie standard.
- Vitesse de transmission sélectionnable de 50 à 9 600 bauds avec ou sans protocole.
- Possibilité de développement de programmes d'application sur PROM sur demande.
- Écran à cristaux liquides de 80 caractères.
- Nombreux accessoires : sacochette, étui étanche...
Nouveau!
Un langage Basic intégré en 8 K, 32 K, 64 K octets ou 256 K octets.

Pour dialoguer avec de grands ensembles de calcul ou commander des processus à distance, mieux vaut posséder l'outil le plus adapté et le plus maniable possible.

Dans la gamme des terminaux de poche GR Electronics, vous êtes sûrs de trouver l'exacte réponse à vos besoins, aussi spécifiques soient-ils.

Avec leurs caractères affichables sur écran LED ou à cristaux liquides et leur clavier complet, les terminaux de poche GR Electronics sont capables de recevoir et d'envoyer les 128 caractères de la table ASCII. Interfaces RS 232C, boucle de courant ou RS 422, ils possèdent des caractéristiques de transmission entièrement sélectionnables. Mieux, ils peuvent aussi bien fonctionner en mode conversationnel qu'en mode bloc.

Distribué par Technology Resources,
114, rue Marius-Aufan.
92300 LEVALLOIS-PERRET.
Tél. : (1) 47.57.31.33. Télex : 610657.
Télécopie : (1) 47.57.98.67.
Lyon :
Tél. : 72.33.14.14. Télécopie : 72.33.66.31.
Toulouse :
Tél. : 61.22.91.41. Télécopie : 61.23.56.38.

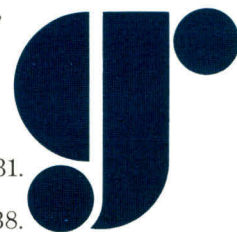

GR ELECTRONICS. LA COMMUNICATION SUR LE BOUT DES DOIGTS.

SERVICE-LECTEURS N° 124



composants électroniques 85

PARIS 4/8 NOVEMBRE

PARC D'EXPOSITIONS PARIS-NORD

Par suite de l'alternance décidée entre Paris et Munich, le Salon des Composants Electroniques 85 sera la seule manifestation internationale de cette envergure qui se tiendra en Europe au cours de l'année 1985.

- **Composants électroniques et sous-ensembles :** semiconducteurs, microsystemes, tubes électroniques, composants passifs, circuits imprimés, composants hyperfréquences, etc.
- **Mesure et Test électronique :** capteurs, analyseurs, enregistreurs, ensembles manuels et automatiques de tests pour circuits intégrés cartes et composants passifs, etc.

Badges professionnels

A l'entrée du Salon, tarif normal : FF 110

Tarif spécial pré-enregistrement

Jusqu'au 30 septembre 1985, tarif spécial réduit : FF 55

Veuillez me faire parvenir :

- dépliant Composants 85
- carte de pré-enregistrement
- liste des exposants (pré-catalogue)
- programme colloques et conférences

M. _____

Société _____

Adresse _____

organisation S.D.S.A. 20 rue hamelin F 75116 paris ☎ 505 13 17 ☐ 630 400 F

INDUSTRIE SERVICE

ACCESSOIRES MICRO

MONITEURS

ZENITH 12"
écran vert

999F



Ecran ambre

1090F

PHILIPS
12" écran vert

1050F

GOLDSTAR 12" écran vert

999F

MONITEUR POUR IBM

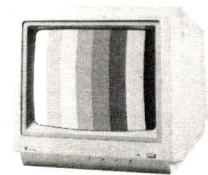

14"
HAUTE DEFINITION

Moniteur couleur 14" haute résolution Pixels 0,31 Qualité et performances professionnelles 16 couleurs.

5999F

MONITEURS TAXAN



12" vision PC compatible IBM

5290F

RGBII

Moniteur couleur entrée RVB. Bande passante vidéo > 15 MHz. Résolution horizontale 510. Résolution verticale 262. Compatible APPLE II, II+ et IIE.

3350F

PX-III. Pixels 0,31. Résolution horizontale 450 lignes. Résolution verticale 240 lignes 8 couleurs RVB

8124F

PX-V. Pixels 0,56. Résolution horizontale 320 lignes. Résolution verticale 560 lignes.

4190F

ADAPTEUR PERITEL POUR CANAL +

1190F

PHS 60. Universelle **449F**
PVP 80. PAL / PERITEL **755F**
PS 90. Convert. PAL/SECAM **1380F**

DRIVES APPLE

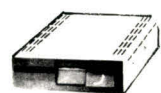

FLOPPY 5" pour APPLE **1299F**
DRIVE pour IIC **1299F**

NOUVEAU SUPER DRIVE SD13 avec carte compatible APPLE

2 lecteurs de 1 MO chaque non formatés. Compatibilité logiciel DOS 3.3 • PASCAL • CP/M (en préparation) • PRO DOS MEM DOS (en préparation) commutable soit 2 x 640 K ou 2 x 143 K.

Compatible tous logiciels APPLE 2
Livré avec carte et cordon de raccordement **14230F**

NOUVEAU DRIVE 5" POUR APPLE

Double densité, 320 K, formaté, 80 pistes (DOS spécial compris) **2580F**

DRIVES IBM

DRIVES 5" 1/4 COMPATIBLE

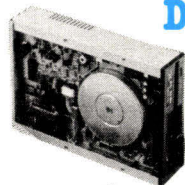

Half size extrêmement silencieux

1890F

DRIVE 5" 1/4 POUR IBM



Unité complète de drive pour IBM ou compatible autonome avec alimentation incorporée. Dim. 310 x 280 x 65 mm

2499F

NOUVEAU

IMPRIMANTE SEIKOSHA

GP 500 A

Majuscules, minuscules. Graphisme haute résolution 50 cps 80 colonnes

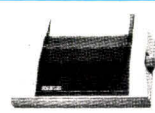

2390F

GP 50 A

1250F

Interface séréal pour branchement Minitel **1690F**

STAR GEMINI "SG 10" SPECIALE IBM + APPLE

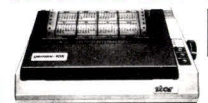

3950F

QUALITE COURRIER

Câble imprimante **290 F**
Câble série mâle/femelle **290 F**
RS 232 C pour GEMINI **799 F**

PROMOTION

MODELE 8 DIRECTIONS A TIR AUTOMATIQUE



Même modèle que ci-contre mais à tir automatique avec localisation de la cible. **199F**

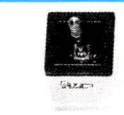

Stick seul avec potentiomètre. **32F**



Equipé de 2 trimes pour recherche du point zéro. **190F**

2 MODEM SUPER COMPETITIFS

V 21 Liaison RS232C **1299F**

Modèle réponse autom. **1890F**

PROMOTION



4164 les 9 **135F**

ACER MICRO

42, rue de Chabrol, 75010 Paris. Tél. 770.28.31.
79, boulevard Diderot, 75012 Paris. Tél. 372.70.17.

DISK NOTCHER
Perforateur de disquette pour les
rendre réversibles **PROMO 79***

CHANGEZ DE CLAVIER ! CHANGEZ D'APPLE...

Avec nos claviers détachables, rendez plus performants votre APPLE II, IIE ou II+. Ces claviers avec leur paddle numérique, leurs touches préprogrammées, les fonctions CAP LOCK et NUM LOCK simplifient la vie, font gagner du temps et rendent plus agréable votre micro-ordinateur.

— CLAVIER MULTITECH (détachable)
90 touches pour APPLE IIE et II+

1170^F

— CLAVIER DETACHABLE POUR IIE
78 touches, verrouillage électronique CAP LOCK
et NUM LOCK, AZERTY et pavé numérique

1170^F

CHANGEZ SON LOOK...

Des coffrets adaptés à cette nouvelle configuration vous permettront de rendre votre APPLE plus rationnel.

— COFFRET LOOK IBM
pour APPLE II, IIE et II+

695^F



RENDEZ VOTRE APPLE ENCORE PLUS !

- CARTE D'UNITE CENTRALE**
6502 et Z80, 64 K de RAM (sans ROM) **1990^F**
- INTERFACE GRAPHIQUE**
GRAPPLER + **1690^F**
- BUFFERBOARD**
Pour stocker jusqu'à 20 pages de texte **1890^F**
- GRAPPLER + BUFFERED**
Alliance des propriétés des 2 cartes ci-dessus **2190^F**
- CARTE MUSICALE (II+ ou IIE)** **850^F**
- CARTE SERITEL**
Connecte une imprimante sur votre Minitel **1780^F**

- CARTE LANGAGE 16 K RAM pour APPLE II+** **439^F**
- CARTE POUR 2 FLOPPY DRIVE** **395^F**
- CARTE DE PROGRAMMATION**
2716 - 2752 - 2764 pour IIE et II+
Permet duplication et transfert RAM vers EPROM. **576^F**
- CARTE DE CONNEXION**
Série RS 232C **795^F**
- CLAVIER MULTITECH APPLE**
90 touches **1170^F**
- CARTE «SPEETCH»**
Carte langage en Anglais et phonèmes **695^F**
- CARTE RVB**
Permet de brancher un moniteur couleur ou un téléviseur en modifiant le branchement de la prise Péritel. **695^F**

CARTE 6522 pour II+ et IIE
Pour télécommander des périphériques à partir de votre unité centrale. Accepte 32 lignes E ou S ou panachées **395^F**

CARTE SUPER SERIE (II+ ou IIE)
Connecte toutes imprimantes série ou MODEM. 9600 bauds en FULL duplex. Avec câble **759^F**

CARTE D'EXTENSION RAM 128 K (IIE et II+) **1299^F**

CARTE 80 COLONNES pour II+ **699^F**

CARTE Z80 (sans CPM) **435^F**

VENTILATEUR «VAN» **349^F**

CARTE EXTENSION VIDEO ET MEMOIRE pour APPLE IIE
80 colonnes et 128 K **1190^F**

ALIMENTATION pour APPLE 699^F

CARTE CIRCUIT IMPRIMÉ VIERGE

Carte mère 6502/Z80	399 ^F	Carte Z80	99 ^F
Carte 6502	350 ^F	Carte 80 colonnes	99 ^F
Carte 128 K extension	99 ^F	Super série	99 ^F
Carte Floppy disk	99 ^F	Carte RVB	99 ^F

ASSEMBLEZ VOTRE ORDINATEUR COMPATIBLE IBM PC-XT

COMPATIBLE IBM.PC

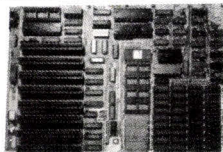

CARTE MERE

Carte mère avec 8 slots d'extension, strictement compatible IBM-PC XT, Hard et Soft, 128 K extensible 256 K et jusqu'à 640 K par carte mémoire supplémentaire.

Livré sans 4164 **3992^F**

PROMO
CARTE MERE ALIMENTATION COFFRET
~~6172^F~~
5600^F



ALIMENTATION 130 W

Avec ventilateur incorporé, permet l'emploi de toutes les extensions, y compris disque dur.
Comporte 4 sorties.

1490^F

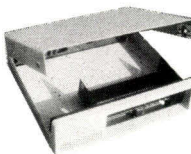

COFFRET METAL

Traité anti-statique, ouverture frontale instantanée.

695^F

ADAPTATEUR DE COMMUNICATION MONOCHROME RS 232 C
1 port **859^F**

CARTE MONOCHROME GRAPHIQUE haute résolution + port / imprimante // **3900^F**

ADAPTATEUR IMPRIMANTE PARALLELE **599^F**

ADAPTATEUR COULEUR GRAPHIQUE **2160^F**

ADAPTATEUR GRAPHIQUE ET IMPRIMANTE // MONOCHROME EXTENSION 256 K ... **5200^F**

CARTE CONTROLEUR FLOPPY **1138^F**

CARTE ECRAN MONOCHROME **1660^F**

CARTE COULEUR GRAPHIQUE + IMPRIMANTE **3580^F**

CARTE MEMOIRE 384 K (livrée sans 4164) **1300^F**

CARTE MULTIFONCTIONS ETENDUE **3130^F**

CLAVIER AZERTY avec indicateur lumineux



CAP LOCK et NUM LOCK
avec accentuation ... **1390^F**

BUFFER D'IMPRIMANTE BSP 841



4 modes d'utilisation:
• Entrée série/sortie série • Entrée // sortie //
• Entrée série/sortie // • Entrée //, sortie série
• 64 K en standard • Gestion mémoire par microprocesseur
• Alimentation secteur intégrée.

2999^F

* APPLE est une marque déposée et appartient à APPLE COMPUTER S.A.
** IBM-PC est une marque déposée d'IBM-Corp.
*** LOTUS est une marque déposée de Lotus Development Corp.

CONDITIONS GENERALES DE VENTES PAR CORRESPONDANCE
Pour éviter les frais de contre-remboursement, nous vous conseillons de régler vos commandes intégralement (y compris frais de port). FORFAIT DE PORT : 25 F.

Couvert du lundi au samedi de 9 h à 12 h 30 et de 14 à 19 h. (Lundi matin à partir de 9 h 30)

ACER MICRO

42, rue de Chabrol, 75010 Paris. Tél. 47.70.28.31.
Télex OCER 643 608

70, boulevard Diderot, 75012 Paris. Tél. 43.72.70.17.

671.29.29



671.20.21.

AED 64 Bd de Stalingrad
94400 VITRY SUR SEINE
Métro : Porte de Choisy N.305 (2500 m).
Autobus 183 A.B.C. Station « La civette »

EXTRAIT
de notre catalogue

Les prix affichés sont hors taxes (TVA : 18,60 %) pour nos clients en compte A. Pour les clients sans compte, ces prix sont à majorer de 7 %.

MICROPROCESSEURS (8/16 BIT-MONCHIP-CMOS-ETC)	MEMOIRES (RAM-EPPROM-PROM-EEPROM-EAROM)	DISQUE - DMA - DYN RAM CTRL
MC 6800 30,78 6502 65,77 8088 - 8 MHz 240,30 MC 6801 L1 181,28 6502 A 96,12 Z 8671 315,35 MC6801 L11 208,26 65 C02 113,83 MC 146805 E2 116,36 MC6802 39,80 65 C02 A 155,99 MC 6805 P2P1 82,21 MC 6805 (E) 71,25 6504 91,06 MC 68071 392,07 MC 68000 P8 232,72 8035 58,16 MC 68705 322,93 MC 68008 P8 187,18 80 C35 74,20 MC 6846 L1 189,72 MC 68010 L8 590,22 8039 37,94 R 05 F11 327,99 MC 14500 78,92 8080 46,80 I 8741 134,06 Z 80A CPU 54,81 8085 37,94 EF 6805 CT S D MK 3880-N4 63,24 8086 295,11 I 8748 185,07 MC 6803 66,19 8086 181,28	4116 (150 ns) 14,33 D 8155 236,09 32 x 8 25,30 4164 (150 ns) 12,87 2708 42,16 256 x 4 25,30 41256 (150 ns) 74,21 2716 GP 22,77 256 x 0 65,77 MCM 6685 (150 ns) 38,79 2732 38,79 512 x 4 65,77 SY 2114 (150 ns) 25,30 2784 (250 ns) 41,74 512 x 8 80,10 MK 4118 (150 ns) 41,74 27128 (250 ns) 62,37 MCM 66790 80,02 TMS 4044 53,12 27256 (S/D) MK 4802 (150 ns) 71,67 TMS 4416 64,08 27236 214,24 27128 (250 ns) 54,81 MCM 5101 37,10 27024 (300 ns) 122,26 MCM 2801 29,51 HM 6514 42,16 2816 97,81 MCM 6810 16,02 HM 6116 (150 ns) 69,56 ER 2051 59,02 1024 x 4 105,40 HM 6264 (150 ns) 125,21 ER 3400 82,63 1024 x 8 105,40 D 8755 236,09 2048/4096 x 4 (x 8)	WD 1770 241,15 WD 9216 72,26 I 8202A 189,71 WD 1771 139,12 I 8272 A 225,13 I 8205 126,14 WD 1791 163,58 UPD 765 147,55 Z 80A DMA 147,55 WD 1793 163,58 MB 887 B 151,18 Z 80 DMA (R 5) WD 1795 163,58 MB 887 A 151,18 TMS 4500 A 170,74 WD 2793 252,95 MC 3469 74,20 WD 2795 252,95 MC 3470 66,53 WD 2797 252,95 I 8237A 74,62 WD 1691 146,71 MC 6844 79,26 WD 2143 123,78 MC 3242A 101,18
CRT - VIDEO - DISPLAY - ARITH. - KEYBOARD	TELECOM - POWER SUPPLY - INTERFACE	SERIE/PARAL. B. RATE GEN.
EF 9384 58,50 TMS 9937 139,12 AM 9511 S D EF 9385 290,89 TMS 9918 110,46 EF 9386 290,89 RO 10937 122,26 MM 74C922 66,78 EF 9387 366,78 RO 10939 122,26 MM 74C923 66,78 EF 6845 (R 5) RO 10940 122,26 MM 67499 80,86 EF 9345 143,34 UPD 7225 65,77 AY-3-4592 105,40 MC 6845 86,85 UPD 7227 65,77 AY-3-3600 96,96 SY 6545-1 77,57 MC 145000 117,20 AC 5947 63,24 MC 6847 78,84 MC 145001 94,44 CDP 1871 I 8275 (R 5) I 8087 - 3 1319,56 I 8279 59,02 SY 6545 A 98,23 I 8087 - 5 1621,42	EF 7910 270,66 TL 496 11,38 MC 3446 (GP1B) 39,97 MC 14412 113,83 TL 497 22,34 MC 3447 (GP1B) 60,29 MC 6860 133,22 LM 78540 32,46 MC 3448 (GP1B) 47,64 MC 14405 L1 173,69 SG 3524 32,04 MOC 3020 18,63 L 8 285 47,64 MC 3420 38,70 MOC 3040 20,66 DF 323 29,51 MC 3423 10,54 MOC 3041 21,84 MC 3419 118,89 MC 3440 (GP1B) 39,88 AM 26 L531 30,35 TL 494 22,24 MC 3441 (GP1B) 39,88 AM 26 L532 30,35 TL 495 23,78 MC 3443 (GP1B) 39,88 DP 8304 54,38	MC 6850 20,07 Z 80 S10 50,59 MK DART 122,26 MC 6852 33,39 BR 1941 99,41 MC 6821 20,66 CDP 1854 33,39 F 4702 119,65 MC 6822 39,29 TR 1602 B 71,67 MC 14411 110,46 MC 68230 P8 65,20 TR 1863 B 71,67 Z 80 A P10 46,29 R 6520 46,29 SY 6551 77,15 COM 8116/8126 105,40 R 6522 60,71 SY 6551 A 88,45 WD 1943 80,94 R 6522 A 80,94 AY-5-1013 63,24 MC 68498 92,75 I 8255 A 43,64 AY-5-1015 D 69,14 MK 3801 111,30 CDP 1851 134,91 8250 139,97 EF 9340 63,58 CDP 1852 46,29 N 2651 74,62 EF 9341 76,56 MC 146 823 80,10 I 6251 A 43,64 Z 8550 139,97
TIME - COUNT - FREQUENCY	SOUND-VOICE	FLOPPY-DISK
MM 58167 139,12 MC 6840 41,57 SP 8793 113,83 MM 58174 139,12 I 8253 A 69,56 NJ 8812 58,94 MSM 5832 RS 74,20 Z 80A CTC 38,36 MC 145 151 114,59 MCM 146818 65,77 LS 7060 249,58 MC 145 152 114,59 MM 53110 AA 82,55 SP 8629 38,03 MC 145 155 99,41 MM 58274 188,87 SP 8680 111,30 MC 145 156 106,24	TMS 5220 82,63 SPO 256 114,67 AY-3-8910 66,81 AY-3-8912 71,25 AY-3-1350 50,51 MEA 8000 105,73 MSM 5205 105,40 MSM 5218 158,52	DF 48 TP1 500 K 1360,40 DF 96 TP1 1 M 1588,50
LE PLUS GRAND CHOIX DES CIRCUITS INTEGRÉS PROFESSIONNELS	POUR AVOIR LES PRIX DU JOUR DEMANDER NOTRE TARIF « LUCKY LUKE » : 10 F EN TIMBRES.	CONVERSION
NOTRE SELECTION !	KOMPATIBLE !!!	DAC 08 26,98 ADC 0800 231,03 AD 574 MC 1408L8 34,40 ADC 0804 64,50 (ADC 12 bits) 733,98 DAC 0801 38,36 FDC 0809 68,30 AD 532 548,06 DAC 0802 51,01 ADC 0831 57,34 AD 7555 379,43 DAC 0806 37,94 AD 558 75,04 DAC 0830 91,06 (DAC 800 ns) 133,22 ICL 7106 63,24 MC 14433 105,40 AD 561 233,56 ICL 7107 77,57 AD 536 46,29 AD 7581 88,53 CA 3162 55,95 AD 7474 MSM 5204 RS 116,36 ADD 3701 200,67
4164 (150 ns) 12,48 2764 (250 ns) 41,74 PAR QUANTITE 41256 (150 ns) 45,54 27128 (250 ns) 62,37 NOUS CONSULTER AM 7910 (MODEM)210,80 8237-5 (DMA) 102,87 MERCI HM 6264 (8 K C.MOS) 76,04	8088 181,28 MC 3487 24,28 27 16 () 8087-3 1319,56 I 8255 A 43,84 2732 38,79 8087-5 1621,42 UD 765 147,55 2764 (250 ns) 41,74 8218 23,61 MM 58167 139,12 27128 (250 ns) 62,37 8224 26,98 MC 6845 86,85 HM 6514 (R 5) 8237 A 74,62 EF 6845 (R 5) HM 6116 (150 ns) 69,56 WD 8250 139,97 Z 8530 PC 263,07 TP1 24510 32,46 8253 A 48,48 UPD 7201 155,99 74 S 288 26,98 8255 A 37,94 EF 7910 270,66 SN 75477 11,30 8259 A 43,42 EF 9340 63,58 TMS 4418 (120 ns) 84,08 8294 46,37 EF 9341 76,56 MC 4024 57,34 8298 158,94 I 8243 38,36 MC 4044 57,34 WD 9216 72,26 63 S 141 29,51 TL 783C 38,36	LISTE DES POINTS DE REVENTE AUX CLIENTS SANS COMPTE SAVARY ELECTRONIQUE - 65, BD BRUNE 75014 PARIS - Tél. 545 57 21 STE CODIFOR - 259, R. PAUL BERT 69003 LYON - Tél. (7) 233 53 59 LE MILLE PATTES - 99, BD VALMY 81000 ALBI - Tél. (63) 54 86 66 NOUVEAUX PRODUITS ET SERVICES SERVICE IMPORT-EXPRESS IMPORTATION DE CIRCUITS INTEGRÉS TOUTE MARQUE PAR QUANTITE A DES SUPER PRIX ! BIENTOT ! CARTES COMPATIBLES IBM-PC ET IBM PC-XT MONITEURS FLOPPY 5" ETC. POUR AVOIR LES PRIX DU JOUR DEMANDER NOTRE TARIF « LUCKY LUKE » : 10 F EN TIMBRES.

SERVICE-LECTEURS N° 127

NOUS AVONS TOUS LES MOYENS DE SATISFAIRE VOTRE CURIOSITÉ!

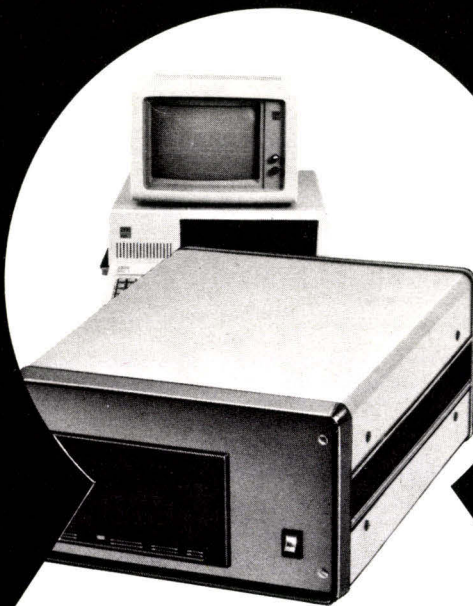

DONNEZ PLUS DE MÉMOIRE A VOTRE MICRO avec les sous-systèmes à disques "winchester" (série RKM) proposés par REPTec.

- Logiciel compatible IBM/PC, APPLE II, TRS 80, etc.
- Capacité formatée de 5 à 40 Mega Octets.
- Simplicité de mise en œuvre.



systèmes périphériques

24 Bd Anatole France 92190 Meudon
Tél. : (1) 534.76.47 - Téléc. : 270339 F

Poussez la porte, venez me voir de plus près, je suis le RKM de REPTec. Je vous aiderai à doper votre micro !

G. Nebut Conseils

—janal—

*Votre équipe
Rhône-Alpes*

DANS NOS BOUTIQUES, VOUS TROUVE-
REZ TOUTE LA GAMME **commodore**,
COMPATIBLE **PC 10/20**, **APRICOT F 1**
ET LE PLUS GRAND CHOIX DE LIVRES,
REVUES, FOURNITURES, PROGRAMMES,
PÉRIPHÉRIQUES...

—janal—	<i>Lyon</i>	1, Place Chazette 69001 Lyon Tél. (7) 839.44.76	S.A.V. 12, Crs d'Herbouville 69004 Lyon Tél. (7) 839.77.02
—janal—	<i>Grenoble</i>		9, Quai Claude Bernard 38000 Grenoble Tél. (76) 43.10.65
—janal—	<i>St Etienne</i>		25, rue Gambetta 42000 Saint-Etienne Tél. : (77) 38.48.55
—janal—	<i>Savoies</i>	12, Rue de la Paix 74000 Annecy Tél. (50) 45.24.27	2 bis, Route d'Annecy 74150 Rumilly Tél. (50) 01.42.56
—janal—	<i>Valence</i>		54, rue Faventine 26000 Valence Tél. (75) 55.43.16

HD MicroSystèmes 242.55.09

67, rue Sartoris - 92250 La GARENNE-COLOMBES

Télex : 614 260 HDM

Ouvert du lundi au vendredi de 9 h 30 à 19 h 30 - Samedi de 9 h 30 à 18 h

Vente sur place et par correspondance

Le spécialiste du compatible APPLE® et IBM®

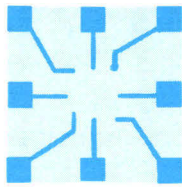

TTL LS			
00	2,50 F	157	9,90 F
01	4,50 F	158	9,90 F
02	3,80 F	160	6,90 F
04	3,10 F	161	8,00 F
05	4,50 F	164	7,00 F
06	8,00 F	166	14,00 F
07	16,00 F	170	12,00 F
08	4,50 F	174	8,00 F
09	5,00 F	175	7,00 F
10	4,00 F	194	10,00 F
11	5,00 F	195	7,00 F
14	9,00 F	221	15,00 F
16	9,80 F	240	15,00 F
17	5,50 F	241	15,00 F
20	3,50 F	243	10,00 F
21	4,50 F	244	15,00 F
27	5,90 F	251	8,50 F
30	4,40 F	257	11,00 F
32	5,70 F	258	8,50 F
38	5,80 F	259	12,50 F
40	6,40 F	260	8,00 F
42	16,00 F	266	6,80 F
47	3,60 F	273	14,00 F
51	8,00 F	279	6,90 F
74	3,60 F	280	18,00 F
86	9,80 F	283	11,90 F
90	9,00 F	299	27,00 F
93	4,60 F	322	30,00 F
109	5,40 F	323	30,00 F
121	9,00 F	365	8,90 F
123	10,50 F	367	8,90 F
125	4,90 F	368	8,90 F
132	6,60 F	373	18,00 F
133	8,90 F	374	19,00 F
138	9,90 F	378	18,00 F
139	8,20 F	379	19,00 F
145	8,20 F	390	12,00 F
151	5,90 F	393	13,00 F
153	8,90 F	398	18,00 F
155	5,80 F	670	18,00 F
Autres Réf N.C.			

TTL S			
00	7,50 F	138	19,00 F
08	9,50 F	175	19,00 F
74	14,00 F	195	29,00 F
86	14,00 F	280	25,00 F

MICROPROCESSEURS			
MC 1488	9,50 F		
MC 1489	9,50 F		
MC 6809	69,00 F		
MC 6809E	89,00 F		
MC 6821	19,50 F		
MC 6840	50,00 F		
MC 6845	105,00 F		
MC3242	120,00 F		
MC3470	90,00 F		
58167	90,00 F		
UPD 765	160,00 F		
8748	239,00 F		
8088	169,00 F		
8237	188,00 F		
8250	139,00 F		
8251	59,00 F		
8253-5	62,00 F		
8255A5	59,00 F		
8259A	74,00 F		
8284A	62,00 F		
8288	129,00 F		
Z80ACPU	39,50 F		
Z80 PIO	49,00 F		
Z80 CTC	49,00 F		
Z80DMAC	129,00 F		
Z80 SIO	110,00 F		
6502	80,00 F		
6522	75,00 F		
6551	95,00 F		
AM 7910	349,00 F		
MC 14412	170,00 F		
8126	16,00 F		
8128	12,00 F		
8195	12,00 F		
8197	12,00 F		
6116	90,00 F		
2114	39,00 F		
4116	18,00 F		
4118	120,00 F		
4164 150ms	25,00 F		
41256	140,00 F		
2708	120,00 F		
2716	49,00 F		
2732	80,00 F		
2764	90,00 F		
27128	180,00 F		
TBP 18S030	39,00 F		
TBP28 LA22	59,00 F		
TBP28 SA42	59,00 F		
5623C	65,00 F		
6309	59,00 F		
NE555	4,50 F		
NE 556	13,00 F		
NE 558	39,00 F		

QUARTZ			
32768 KHz	39,00 F		
1 3432 MHz	39,00 F		
2 4576 MHz	39,00 F		
3 579 MHz	39,00 F		
4 000 MHz	39,00 F		
8 MHz	39,00 F		
14 318 MHz	39,00 F		
16 MHz	39,00 F		
17 430 MHz	39,00 F		
18 432 MHz	39,00 F		



HDM1 : 64 K, 6502 clavier Multitech MAK II, boîtier métal avec intégration des drives.

HDM2 : 64 K, 6502 clavier intégré avec 60 touches de fonctions et pavé numérique.

HDM3 : idem HDM1 avec Z 80 intégré 5 500 F

HDM4 : Idem HDM2 avec Z 80 intégré. 4 300 F

HDM XT : 256 K compatible IBM XT clavier AZERTY Carte contrôleur 2 drives : 2 x 320 K, Carte multifonction 256 K, Carte monochrome, Moniteur vert 12"

MT 80S : 80 col., 100 cps bidirect., full graphique, traction friction.

DISTAR : 48TPI, 40 pistes, 143 KO, entraînement direct.

CARTES INTERFACES POUR APPLE

- 16 K 450 F
- 128 K Saturne 990 F
- Contrôleur de drive 390 F
- 80 colonnes 690 F
- 80 colonnes étendue pour IIe 690 F
- RS 232 600 F
- Super serial card 990 F
- Couleur avec câble péritel 900 F
- Z 80 370 F

CIRCUITS IMPRIMÉS NUS

- Carte mère 1CPU ou 2CPU 390 F
- Carte contrôleur, 16 k, 128 K, prototype 80 colonnes RS232, super serial card, 6809, 850 F
- Horloge 600 F
- Programmeur d'EPROM 600 F
- Buffer grappier + avec câble 1 290 F
- Grappier + avec câble 575 F
- Parallèle centronics avec câble 490 F

CARTES SEMI ÉQUIPÉES

- Carte mère 1CPU 1 250 F
- Carte mère 2CPU 1 290 F

Également disponible toutes les autres cartes, consultez-nous.

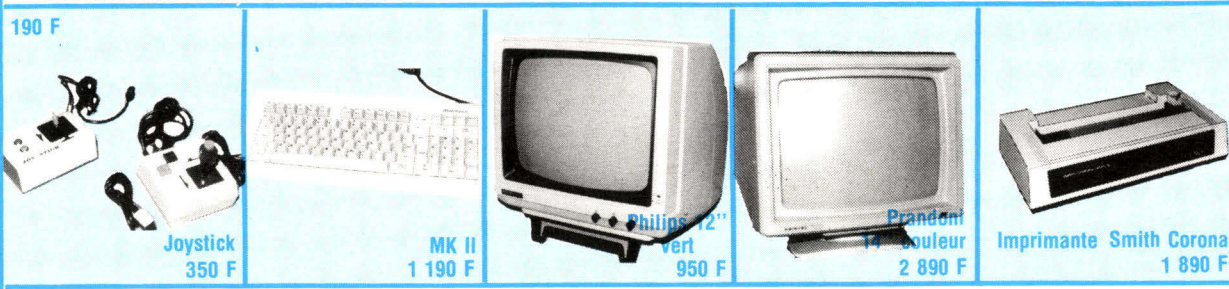

PÉRIPHÉRIQUES POUR APPLE

- Moniteur Philips 12" ambre 990 F
- Moniteur couleur PRANDONI 14", PB 15 MHz résolution 380 x 350, socle orientable 2 890 F
- Drive type Shugart 1 450 F
- Drive DISTAR 1 350 F
- Alimentation 5 A pour Apple 550 F
- Ventilateur externe 290 F
- Ventilateur interne 190 F
- Boîtier métal style IBM 890 F
- Clavier Multitech MAK II 1 190 F
- Boîtier + clavier style Apple 1 290 F
- Ruban pour imprimante MT 80, 180, 280 75 F
- Disquette Xidex. La boîte 190 F
- Disquette en boîte carton. Les 10 95 F
- Disquette en boîte plastique. Les 10 129 F
- Imprimante Smith Corona 1 890 F
- Paquet de listing (2 000 feuilles 80 col) 110 F
- Paquet de listing (2 000 feuilles 130 col) 130 F
- Pince pour disquettes 49 F

CIRCUIT IMPRIMÉS NUS POUR IBM

- Carte mère 640 K 330 F
- Carte mère 256 K 290 F
- Carte RS232C 150 F
- Carte imprimante II 150 F
- Carte monochrome 220 F
- Carte multifonctions 220 F
- Carte 512 K 220 F
- Carte contrôleur (pour 4 drives) 150 F
- Carte prototype 220 F

CARTES SEMI-ÉQUIPÉES : nous consulter

PÉRIPHÉRIQUES IBM

- Coffret métal pour IBM 890 F
- Clavier AZERTY pour IBM XT et AT 950 F
- Alimentation 130 W 1 190 F
- Imprimante MT 180-280-85-86-490 N.C.
- Moniteur ambre 1 770 F
- Câbles pour imprimantes 237 F

VENTE PAR CORRESPONDANCE :

Chèque bancaire joint 30 F pour port, emballage
Mandat-lettre joint
Contre-remboursement frais de port en sus. Sauf imprimante, moniteur, système, listing : 70 F moins de 10 kg, 110 F plus de 10 kg.

- Prix pour clubs + CE et par quantité
- Revendeurs : nos composants, nos systèmes, nos sous-ensembles vous intéressent : contactez-nous.
- Apple® est une marque déposée par Apple computer.
- IBM® est une marque déposée par IBM.

CONFIDENTIEL

CONFIDENTIALITÉ D'ACCÈS :

CRYPTO est un progiciel destiné aux utilisateurs de micro-ordinateurs professionnels, de type PC-XT ou compatibles, qui souhaitent rendre CONFIDENTIEL l'accès à leurs fichiers ou simplement ÉVITER LES ERREURS DE MANIPULATION sur le disque dur.

CRYPTO offre aux différents utilisateurs d'un micro-ordinateur plusieurs types de protection, et, dans ce but, gère son propre catalogue dans lequel un fichier peut se trouver dans différents "MODES" :

MODE NORMAL : le fichier se trouve dans le mode standard MS-DOS. Il est donc vulnérable aux erreurs de manipulation.

MODE LISIBLE : le fichier peut être lu et copié, mais ni modifié, ni détruit sous MS-DOS.

MODE CACHÉ : le fichier disparaît du répertoire MS-DOS. Il ne peut être ni détruit, ni renommé. Tout se passe comme s'il n'existait plus.

MODE CRYPTÉ : comme dans le mode CACHÉ, le fichier disparaît du répertoire, mais après avoir été CRYPTÉ. Le cryptage consiste à coder l'information par une série d'opérations logiques, à l'aide d'une CLÉ UNIQUE portée sur la disquette CLÉ de l'utilisateur. Un fichier crypté est totalement "illisible" et "appartient" à l'utilisateur qui lui a donné ce mode. Seul, cet utilisateur peut choisir un autre mode et rendre le fichier de nouveau utilisable.

GESTION "INTERACTIVE" DE RÉPERTOIRES :

Outre la confidentialité, CRYPTO offre des fonctions de gestion de fichiers à partir d'une liste "INTERACTIVE" :

- COPIE de 1 ou plusieurs fichiers sélectionnés.
- DESTRUCTION de 1 ou plusieurs fichiers sélectionnés.
- "RENOMMAGE" des fichiers.
- RECHERCHE de fichiers dans un répertoire et ses différents sous-répertoires.
- VISUALISATION rapide d'un fichier.
- NAVIGATION dans les différents répertoires du disque, et manipulations des répertoires affichés : tri des fichiers par nom, extension, taille, etc.

CRYPTO AU PREMIER PLAN :

CRYPTO SE SUPERPOSE A L'APPLICATION EN COURS :

l'ensemble des fonctions offertes est accessible en mode interactif, à tout instant, quelle que soit l'application en cours (tableur, traitement de texte, progiciel intégré, ...). En effet, CRYPTO, une fois chargé en mémoire, devient "résident" et peut être lancé pendant l'utilisation d'un autre produit. Il apparaît alors dans une fenêtre "au-dessus" de ce produit et permet d'y revenir dans son état initial.

CRYPTO est un produit fonctionnant sur micro-ordinateurs professionnels de type IBM-PC/XT ou "compatibles" équipés d'un système d'exploitation MS-DOS ou PC-DOS 2.xx. Il occupe 48 KO de mémoire.

Il est proposé au prix de 1.650 F HT, soit 1.956 F TTC.

CRYPTO est un produit développé et distribué par

tecsi microsystemes

3, rue du Faubourg Saint-Honoré 75008 PARIS - Tél. : (1) 742.72.99

CRYPTO

la clé...

Veuillez m'envoyer CRYPTO
au prix de 1.956 F TTC (1.650 F HT)
Règlement par chèque joint à l'ordre de : TECSI

Nom :

Prénom :

Signature :

Nom de la société :

Fonction :

Tél. :

Adresse de la société :

LA RECHERCHE

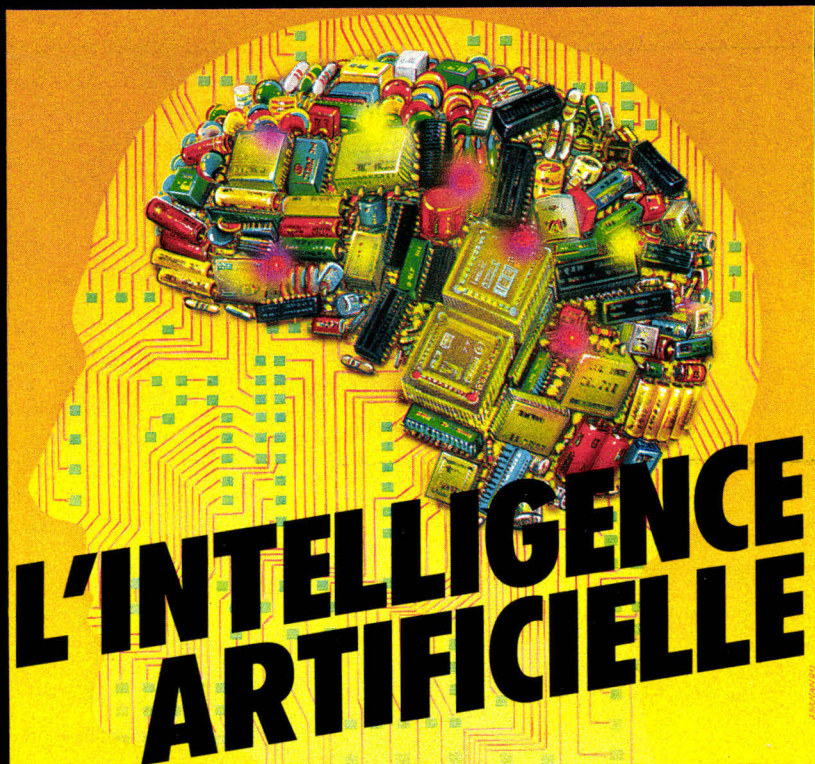

OCTOBRE 1985

numéro
special

**13 GRANDS
ARTICLES INEDITS**

**N° 170 - 32 F
EN VENTE PARTOUT**

● **L'ORDINATEUR
ET LES JEUX DE L'ESPRIT**

par B. Faller

● **LA RECONNAISSANCE
DE L'ECRIURE**

par A. Belaïd et J.-P. Haton

● **LA NAISSANCE DE
L'INTELLIGENCE ARTIFICIELLE**

par J. Pitrat

● **LA CONCEPTION
DES SYSTEMES EXPERTS**

par J.-G. Ganascia

● **LA SIMULATION
DU RAISONNEMENT MEDICAL**

par A. Fagot Largeault

● **LA RECONNAISSANCE
DE LA PAROLE**

par J. Mariani

● **LA VISION DES ROBOTS**

par M. Briot et A. Robert de Saint Vincent

● **LES ARMES INTELLIGENTES**

par J.F. Gilmore

● **LES ROBOTS MOBILES
AUTONOMES**

par R. Chatila, J.-P. Laumond et R. Prajoux

● **ETC.**

ABONNEMENT: 1 AN 209F au lieu de **264F** (prix de vente au numéro)
Je souscris un abonnement d'un an à **LA RECHERCHE** au prix de **209F T.T.C.**

Nom _____ Adresse _____

Code postal _____

Je règle par cheque mandat
à l'ordre de **LA RECHERCHE**
57, rue de Seine
75280 Paris cedex 06
SERVICE-LECTEURS N° 132

DECOUVREZ PASCAL SUR APPLE II, //e, //c

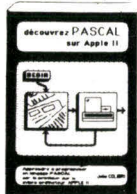

John COLIBRI

La nouvelle édition en 2 tomes de ce grand classique. Permet une initiation pas à pas, par l'exemple. Décrit les nouveautés de la version 1.2, et l'utilisation du PASCAL sur APPLE //e et APPLE //c. Comprend aussi les schémas mémoire et les exemples d'exécution.

Tome 1: matériel nécessaire, branchements, amorçage, variables, contrôle du programme, procédures et fonctions (localité, paramètres, récursivité). 352 pages, 57 programme, 193 schémas et figures.

Le livre seul.....148 F TTC
La disquette du livre.....75 F TTC

Tome 2: tableaux, enregistrements, fichiers, ensembles, pointeurs. Unités et segments, chaînage, fichiers de commande, lancement automatique. Une mine pour le traitement des fichiers, un exposé complet sur les pointeurs, et 33 fabuleuses annexes qui en font un ouvrage de référence. 424 pages - 175 figures, 63 programmes.

Le livre seul.....148 F TTC
La disquette du livre.....75 F TTC

Disquette d'utilitaires (installation, impression de programmes, utilisation de la souris, conversions, etc)

La disquette d'utilitaires: 98 F TTC

BASIC APPLESOFT DOS3.3 et PRODOS

Paul MERRY

Guide de référence alphabétique. Définition, utilisation, exemples, types d'erreurs. Programmes de gestion de fichiers, calculs scientifiques, graphiques haute et basse résolution. 3ième édition augmentée avec PRODOS, 102 programmes, 641 pages.

Le livre seul.....168 F TTC
La disquette du livre.....75 F TTC

MAGICALC TUTORIAL

Christian B DUBOS

Manuel pas à pas pour apprendre à utiliser MAGICALC. Contient 10 tableaux professionnels commentés: devis, planning de fabrication, bulletin de salaire, facturation/stock, investissements, budgets, CEG/bilans, prévisions, stratégie d'entreprise, étude de prix. 383 pages

Le livre seul.....148 F TTC
La disquette du livre.....75 F TTC

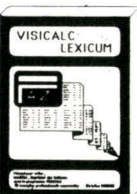
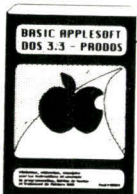

RECUEIL PASCALISSIME

Recueil de programmes et d'articles PASCAL

Recueil 1: étiquettes - dump Epson - tri disque - modules assembleurs - séquentiel indexé - baguenaudier - lettres géantes - fichiers graphiques.

Recueil 2: labyrinthe - copie de fichiers - les routines réelles - source de l'interprète 6502 - perspective 3D - assembleurs 6502 symbolique.

Recueil 3: système expert - gestion d'adresse - générateur de menu - compilateur nano PASCAL - l'éditeur Elastique - utilisation de la souris - initiation PROLOG - tutorial Turbo PASCAL 1/N

Chaque recueil.....120 F TTC
Les disquettes de chaque recueil.....80 F TTC



TOPIQUES PASCAL

John COLIBRI (septembre 85)

Descriptions et utilisation des techniques avancées et du fonctionnement système. Conversions de types - Entrées / sorties directes - Tableaux dynamiques - Interprète Visicalc - Fichiers de longueur variable - Fichiers Dynamiques - Implémentation: plan mémoire, Operating System, Interprète, Segments et Unités. 50 programmes. 400 pages.

Le livre seul.....290 F TTC
La disquette du livre.....98 F TTC



VISICALC TUTORIAL

Christian B DUBOS

Manuel pas à pas pour apprendre à utiliser VISICALC. Contient 10 tableaux professionnels commentés: devis, planning de fabrication, bulletin de salaire, facturation/stock, investissements, budgets, CEG/bilans, prévisions, stratégie d'entreprise, location de matériel. 375 pages

Le livre seul.....145 F TTC
La disquette du livre.....75 F TTC



VISICALC LEXICUM

Christian B DUBOS

Guide de référence alphabétique. Définition, utilisation, exemples pour les commandes, fonctions et manipulations VISICALC. Consolidation de tableaux, contrôle d'imprimante, interface avec des programmes BASIC. 375 pages

Le livre seul.....145 F TTC
La disquette du livre.....75 F TTC

INITIATION PASCAL

John COLIBRI

Stage de formation avec le célèbre spécialiste PASCAL. Méthode pas à pas, avec travaux pratiques sur IBM PC, Apple II, Mac Intosh. Conventions de formation.

Types de données simples, structures de contrôle, procédures et fonctions, données structurées, gestion de fichiers, tris en mémoire, programmation structurée.

Prochaines sessions: 3 Septembre, 5 Novembre, 7 Janvier
4 jours..... 4900 F HT

GESTION DE FICHIERS PASCAL

John COLIBRI

Stage de formation animé par un virtuose des fichiers. Travaux pratiques sur IBM PC, Apple II, Mac Intosh. Conventions de formation.

Saisie contrôlée, gestion de masques, structures de tri (hash code, B arbres) et séquentiel indexé. Programmes importants (compilation séparée, segmentation, chaînage). Fonctionnement de l'Operating System et utilitaires PASCAL. Communications. Compatibilité et transferts entre versions PASCAL.

Prochaines sessions: 1er Octobre, 3 Décembre, 4 Février
4 jours..... 4900 F HT

DISQUETTES DE PROGRAMMES SOURCE

Textes sources. Format Apple 2)

- Le compilateur P4 de Zurich. Le langage PASCAL complet..... 190 F TTC
- Le compilateur / interprète PASCAL S (compilateur interprète en mémoire, sans les pointeurs et sans les fichiers)..... 145 F TTC
- Le compilateur PASCAL C (PASCAL S moins les réels, plus la concurrence)..... 90 F TTC
- L'interprète de P CODE 6502 (texte de l'interprète et du BIOS désassemblés)..... 190 F TTC
- PASCALISSIME 1..... 40 F TTC
- PASCALISSIME 2..... 40 F TTC
- PASCALISSIME 3..... 40 F TTC
- PASCALISSIME 4..... 40 F TTC
- PASCALISSIME 5..... 40 F TTC
- PASCALISSIME 6..... 40 F TTC
- Découvrez PASCAL Tome 1..... 75 F TTC
- Découvrez PASCAL Tome 2..... 75 F TTC
- Attach Bios (utilitaire de rattachement de périphériques)..... 98 F TTC

LE MAGAZINE PASCALISSIME

- Le magazine consacré au langage PASCAL. Programmes source commentés, présentation de nouvelles implémentations, coordonnées de séminaires, initiation, bibliographie.

Au numéro:..... 25 F TTC
Abonnement de 12 numéros:..... 240 F TTC
Abonnement de 12 numéros et 4 disquettes (format Apple UCSD ou IBM MS DOS):. 390 F TTC

LIBRAIRIE

Plus de 200 livres sur PASCAL. Ouvrages sur MODULA, Lisp, Prolog, Smalltalk, ADA. Collections américaines (Addison Wesley, Hayden, McGraw Hill, Osborne, Prentice Hall, Reston, Springer Verlag, Wiley) et françaises (Dunod, Eyrolles, Gaëtan Morin, Masson, Sybex). Documentations et Magazines Pascal. Rayon PROLOG en plein essor.

GUIDEX

Cartes de référence en couleur. L'essentiel à la portée de la main.

GUIDEX ERREURS PASCAL (compilation, exécution, entrée-sortie) - GUIDEX APPLE PASCAL (périphériques, options de compilation, extensions) - GUIDEX SYNTAXE UCSD - GUIDEX CODES ASCII (table des codes, entrée des codes, fonctions système)
Chaque GUIDEX:..... 19 F TTC

CLUB DES UTILISATEURS PASCAL

SESSIONS INITIATION AVEC TRAVAUX PRATIQUES: Tous les 15 jours, le mercredi de 19h30 à 21h. Prochaine session: 18 Sept.

SESSIONS PRESENTATIONS: tous les 15 jours, le mercredi de 19h30 à 21h30. Versions PASCAL, utilitaires et outils, PASCAL et les langages LISP, PROLOG, PLOT, communications, traitements graphiques etc. 11 Sept: dé assemblage symbolique 8086 - 25 Sept: KYAN PASCAL sur APPLE - 9 Oct: Turbo désassemblé. Les minutes des présentations sont publiées dans Pascalissime.
Cotisation annuelle:..... 290 F TTC

OUTILS 8088 / IBM PC

- **ASSEMBLEUR SYMBOLIQUE 8086**
Edition de texte, assemblage et exécution en mémoire. Peut générer un fichier .COM ou du texte Inline Turbo..... 490 F TTC
- **DESASSEMBLEUR SYMBOLIQUE 8086**
Fichier de paramètres des zones de données. Validation des labels. Re définition des labels. Sortie écran ou fichier ré assemblable 490 F TTC
- **DESASSEMBLAGE DE TURBO PASCAL**
Version 2 ou 3 (nécessite Turbo.com, non fourni)..... 290 F TTC

LES LANGAGES EVOLUES

- **PASCAL UCSD** Environnement de développement
Version IV IBM PC sous MS DOS: 3950 F TTC
Version 1.2 Apple (utilise 128K //e) 1500 F TTC
- **Compilateur MODULA II** - Génère du code natif
Version Lisa (Mac Intosh en Mai)..... 290 F TTC
- **R LISP 2.0** (le MAC LISP de Winston intégral)
Disquette Apple II 128K, et manuel.. 590 F TTC

PROLOG. 1.3

Système de développement PROLOG complet. Destiné essentiellement à maîtriser rapidement le langage et à comprendre ses domaines d'utilisation. Editeur de règles pleine page. Interprétation en mémoire centrale. Possibilité de trace hiérarchique mise en oeuvre à n'importe quel moment. Explication des résultats. Mesure de l'efficacité de la solution. Syntaxe simple. Version APPLE 2 et IBM PC.
Le système PROLOG 1.3:..... 490 F TTC

PRODUITS PASCAL APPLE 2

- **MNEMO DUMP:** affichage du contenu d'une disquette ou d'un fichier, affichage du contenu de la mémoire..... 90 F TTC
- **PERUSE:** édition rapide du contenu de fichiers texte. Facilite la recherche de textes... 95 F TTC
- **PIP-EDITOR:** éditeur UCSD amélioré (table de matières, impression ligne à ligne, généralisation de Ppage et Aadjust etc)..... 190 F TTC
- **MNEMO DE PCODE** désassemblage d'un fichier compilé. Mnémoniques en toutes lettres.. 290 F TTC
- **Transfert de fichiers Apple UCSD** -> DOS 3.3 et DOS 3.3 -> UCSD..... 290 F TTC
- **Communications Apple UCSD/IBM UCSD**..... 490 F TTC
- **Communications Apple UCSD/IBM MS**..... 490 F TTC

Vous pouvez acheter ces produits directement, ou les commander par correspondance en écrivant à:

MNEMODYNE

26 rue Lamartine
75009 Paris

Tel 285 10 82 - Métro Cadet
9h-12h 13h-18h, fermé le samedi

Ces produits seront visibles sur le stand de L'INSTITUT PASCAL lors du SIBOB BOUTIQUE, du 23 au 28 Septembre, stand P 44 (Côté BOUTIQUE)

Je commande:
PRODUIT: _____ PRIX TTC: _____
NOM et ADRESSE: _____

Le port en France Métropolitaine est compris. Pour les autres destinations: ajoutez 20F par produit. Précisez le format des disquettes commandées.

MYKERIN

Les images de synthèse, *Micro-Systèmes* l'a amplement démontré à l'occasion de son dernier numéro, sont de plus en plus mises à contribution dans les domaines de la publicité, du cinéma et de l'industrie. Nous vous proposons, ce mois-ci, de mettre à la portée de tous un logiciel présentant toutes les caractéristiques des programmes de CAO, excepté la vitesse puisqu'il est écrit en Basic. Il permet, entre autres, les évolutions sous tous les angles d'objets en trois dimensions ainsi que le tracé d'objets en relief... avec une petite astuce il est vrai.

L'ordinateur, ici un Canon X 07, ne sait manipuler que des chiffres; il faut donc lui traduire l'objet dont on veut une image en chiffres. Pour ce faire, l'objet devra être décrit sous forme de points joints par des segments de droite. Dans l'espace, chaque point est repéré par ses trois coordonnées, dites « cartésiennes » (x, y, z) (fig. 1). Un objet sera donc une suite de

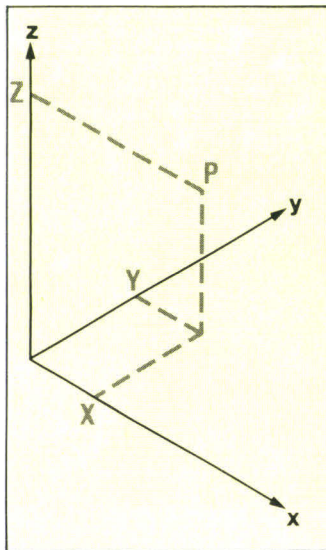

Fig. 1. - Chaque point est représenté dans l'espace par ses trois coordonnées.

groupes de trois nombres (les points en coordonnées cartésiennes). En reliant ceux-ci par un trait, dans un ordre donné, on le dessinera. Comment apprendre à l'ordinateur à dessi-

ner? Lorsque nous regardons un point de coordonnées (x, y, z), la direction de notre regard peut en fait être repérée par deux angles seulement (donc deux nombres): θ (« thêta ») angle d'AZIMUT et φ (« phi »), angle de SITE (fig. 2). Si plusieurs points sont situés sur la direction de notre regard, en l'occurrence une droite, ils se confondent et nous n'en voyons qu'un, par conséquent nous n'en dessinons qu'un.

On s'aperçoit donc que dessiner, c'est d'abord traduire les coordonnées (x, y, z) de chaque point en coordonnées (θ, φ) puis

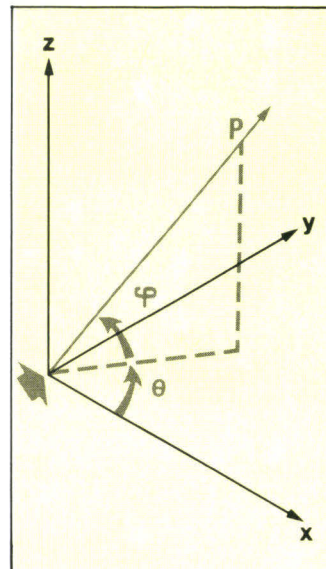

Fig. 2. - La direction d'une droite partant d'une origine est définie parfaitement par deux angles dits d'azimuts et de site.

positionner ce point image sur une feuille dont les axes sont θ et φ . A ce niveau, intervient une première restriction. Notre champ de vision n'est pas illimité, la feuille de papier de

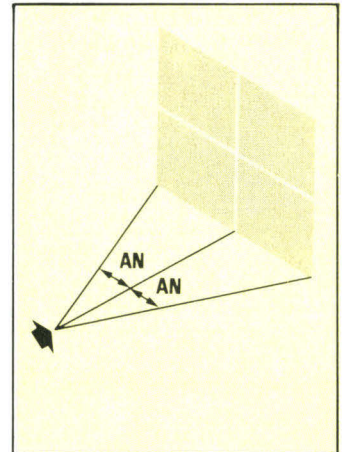

Fig. 3. - Le champ couvert par l'œil qui regarde l'objet est défini par le demi-angle d'observation AN.

l'imprimante ou l'écran vidéo non plus. Pour mesurer cette limitation, on appellera ouverture angulaire, et on notera AN, le demi-angle du champ de vision latéral (fig. 3).

De plus, lorsque nous regardons un objet, nous le cadrans instinctivement de telle sorte qu'il soit bien au centre de notre champ de vision. Il est donc souhaitable que l'ordinateur dessine les points en coordonnées (θ, φ) de telle sorte que le point visé (la MIRE) soit au milieu de l'écran

LA CAO A LA PORTEE DI

OS

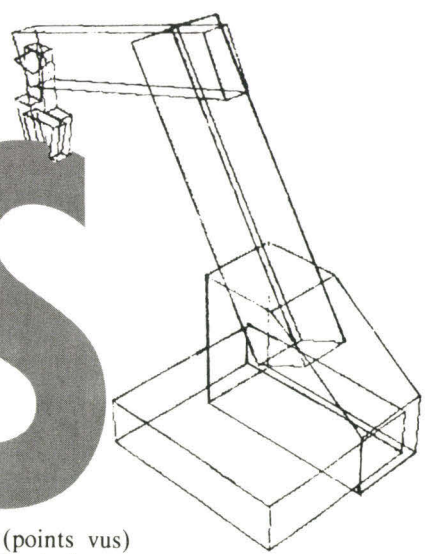

et que les autres (points vus) soient sur les bords droits ou gauches quand θ est supérieur à AN (fig. 4).

Connaissant θ et φ (encadré 1), les formules donnant les coordonnées écran des différents points, en tenant compte des restrictions précédentes, seront :

$$\begin{cases} X_{\text{écran}} = \frac{X_{\text{max}}}{2} - \theta \cdot \frac{X_{\text{max}}}{2 \cdot \text{AN}} \\ Y_{\text{écran}} = \frac{Y_{\text{max}}}{2} - \varphi \cdot \frac{Y_{\text{max}}}{2 \cdot \text{AN}} \end{cases}$$

dans le cas où l'ordinateur repère son écran suivant le schéma de la figure 5.

Sur ces formules, l'influence du choix de l'ouverture angulaire AN est notable. Si AN est

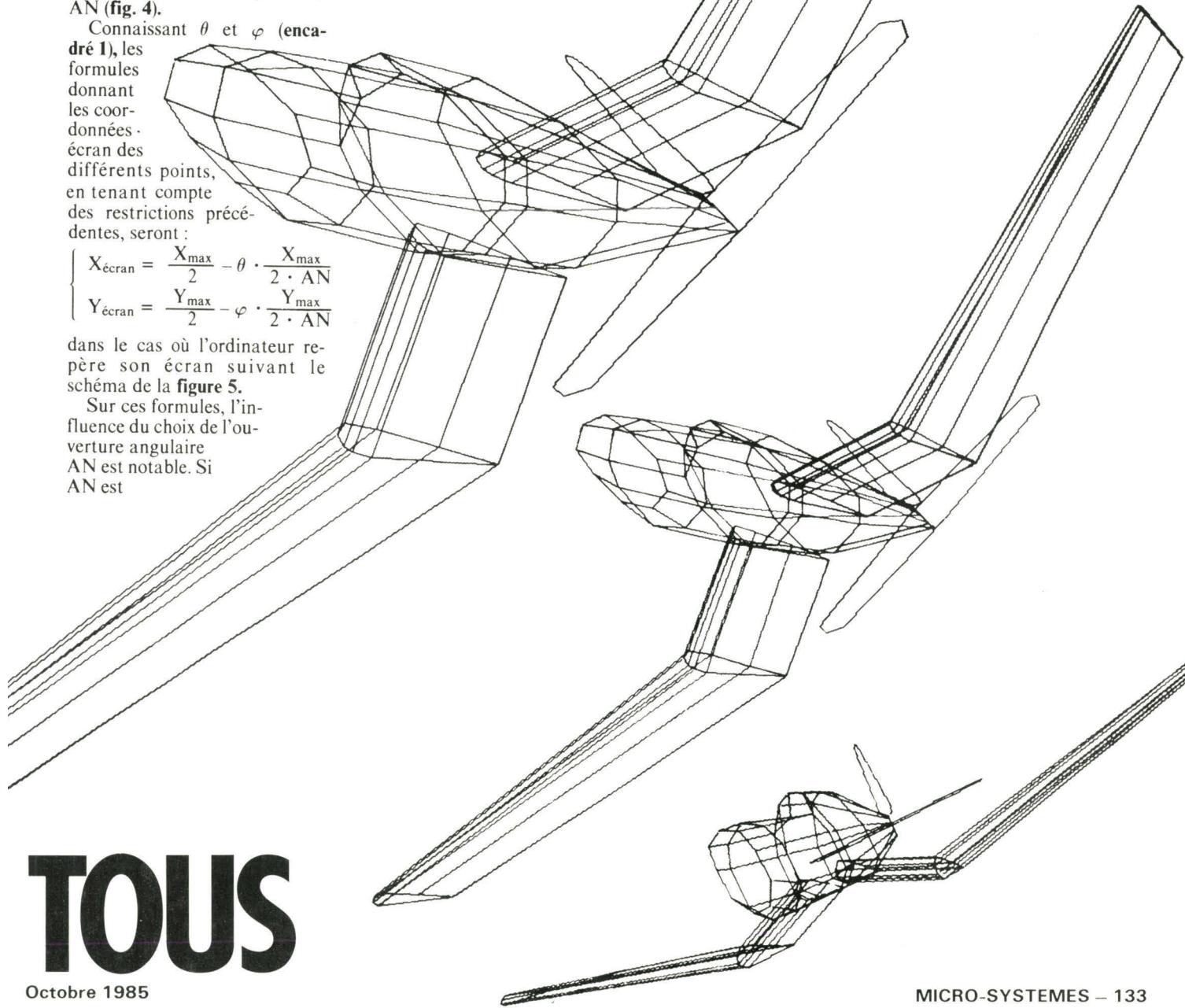

TOUS

Mykérinos peut dessiner des objets aussi complexes qu'une maison ou un paysage.

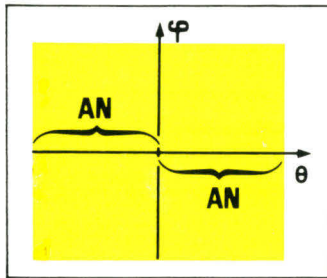

Fig. 4. - Positionnement de la mire (point observé) sur l'écran en fonction des champs de vision.

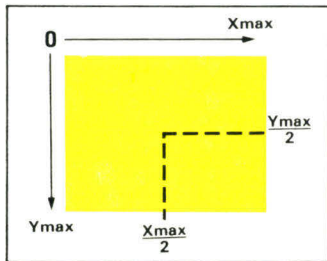

Fig. 5. - Définition de l'écran d'observation de l'objet.

petit, $1/AN$ est grand, les points sont très dispersés autour du centre de l'écran (de coordonnées $X_{max}/2$, $Y_{max}/2$) : l'objet est alors visualisé en petit au

centre de l'écran. Ceci vient du fait qu'en augmentant AN, on voit beaucoup plus d'espace. Relativement à cet espace, l'objet occupe moins de place : il est donc plus petit sur l'écran ou sur la feuille de papier qui sont de dimensions fixes. Modifier AN, c'est modifier votre vision comme avec un zoom pour rapprocher ou éloigner l'objet que vous observez, sans introduire de courbure apparente due à une trop grande proximité (vision de près) de l'observateur avec l'objet (fig. 6).

Quelques particularités du programme

A l'aide des formules précédemment exposées, Mykérinos peut dessiner des objets aussi complexes qu'une maison, un avion ou un paysage, en quatre couleurs sur imprimante HCP 40 à plat ou en relief.

Afin de tenir compte de la capacité mémoire réduite du Canon X 07 (surtout en version 8 Ko), Mykérinos utilise un sys-

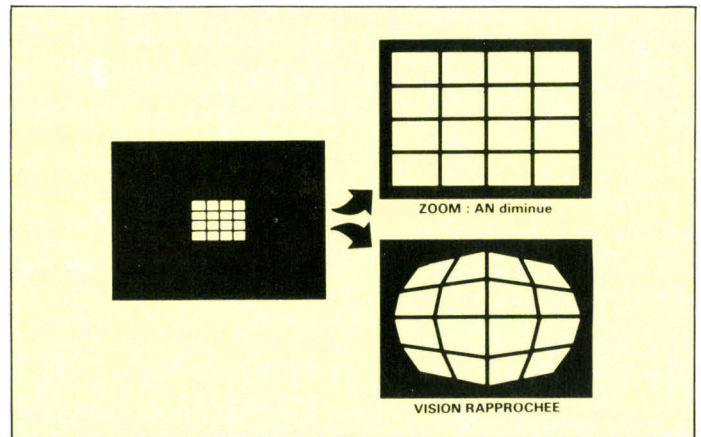

Fig. 6. - Effet de zoom obtenu en changeant l'angle de vision. La distorsion est corrigée ici lors de la diminution de cet angle.

tème de description des objets (langage graphique propre) qui fait appel aux éventuelles symétries que peut présenter l'objet.

L'observateur introduit sous la forme d'instructions DATAS les chaînes de points en coordonnées (x, y, z) de l'objet qu'il veut dessiner (fig. 7). Le programme est lancé par RUN. Les DATAS sont mises en mémoire puis l'ordinateur demande, par l'affi-

chage d'un menu, les paramètres nécessaires pour créer le dessin. Ceci fait, l'objet pourra être visualisé morceau par morceau (par exemple, pour un avion : fuselage + ailerons + empennage + ailes).

Le programme occupe seul 4,6 Ko environ. Avec la configuration de 8 Ko, l'utilisateur peut définir environ 7 chaînes de 10 points. Si besoin est, en suppri-

Encadré 1

LE CALCUL DE θ ET φ

On a supposé, pour simplifier, que θ et φ étaient calculés avec l'observateur à l'origine du repère dans lequel est défini l'objet, mais en fait il peut se trouver n'importe où et regarder dans n'importe quelle direction.

Soit le point P de coordonnées absolues (X_1 , Y_1 , Z_1). Un observateur est en ob de coordonnées (X_{ob} , Y_{ob} , Z_{ob}) et il regarde le point de mire M de coordonnées (X_m , Y_m , Z_m). Alors dans le repère ($\vec{u} = a\vec{M}$, \vec{V} , \vec{W}) liés à l'observateur ob, le point P aura pour coordonnées (X_2 , Y_2 , Z_2).

Il faut d'abord calculer l'azimut et le site du vecteur ob-M dans le trièdre relatif à ob (et non pas le trièdre lié à ob), avec $A = \text{Azimut}$ et $S = \text{Site}$, on aura :

$$\begin{aligned} X_2 &= (X_1 - X_0) \cos S \cdot \cos A + (Y_1 - Y_0) \cos S \sin A + (Z_1 - Z_0) \sin S \\ Y_2 &= (X_1 - X_0) (-\sin A) + (Y_1 - Y_0) \cdot \cos A \\ Z_2 &= (X_1 - X_0) (-\sin S) \cdot \cos A + (Y_1 - Y_0) (-\sin S) \sin A + (Z_1 - Z_0) \cos S \end{aligned}$$

Avec (X_2 , Y_2 , Z_2) on calcule θ_0 et φ_0 , azimut et site dans le repère lié à l'observateur, puis les coordonnées écran, X écran et Y écran (fig. A).

Les azimut et site d'un point de coordonnées (x, y, z), se calculent respectivement par :

$$\theta_{(\text{azimut})} = \text{Arctg} \frac{Y}{X}$$

[Si ($X < 0$ et $Y < 0$) ou ($X < 0$ et $Y > 0$), il faut ajouter π]

$$\varphi_{(\text{site})} = \text{Arctg} \frac{Z}{\sqrt{X^2 + Y^2}}$$

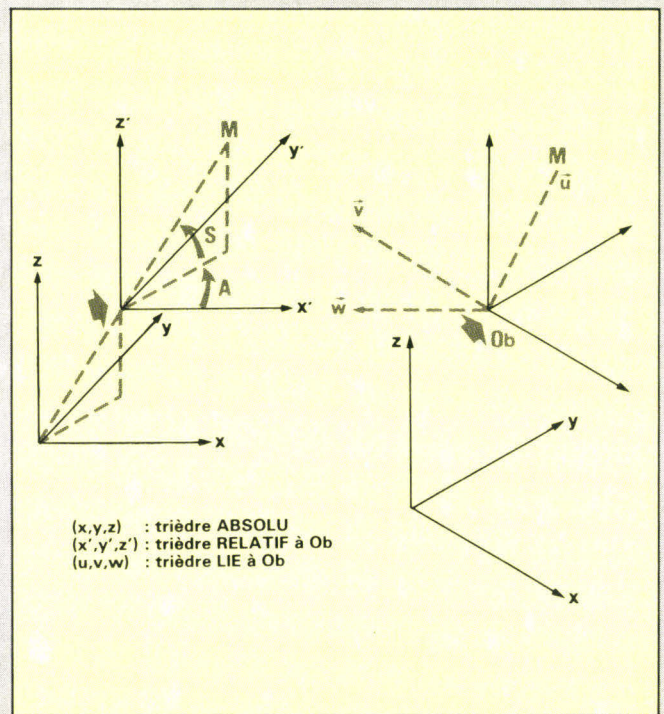

Visualisation du changement de repère correspondant à la position de l'observateur (ce dernier n'étant pas nécessairement à l'origine de l'espace de définition de l'objet).

```

8000 '***Enregistrement Chaines***
8020 RESTORE8000
8030 M(6)=10:M(7)=10:M(8)=10:M(9)=10:M(1
0)=10:M(11)=9:M(12)=9:M(13)=9:M(14)=10
8031 M(15)=9
8040 FORJ=6T015'Nbre de chaines
8050 M(J)=M(J)-1
8060 FORI=0TOM(J)'Nbre de pts par chaine
8070 READXM(J,I),YM(J,I),ZM(J,I)
8080 NEXTI,J
8093 ' ** AVION **          S.P.I.A  12 A
8095 'Couples de fuselage
8097 'Chaine 6
8100 DATA10,0,22,10,-4,20,11,-5,15,12,-5
,8,13,-2,3,13,2,3,12,5,8,11,5,15
8110 DATA10,4,20,10,0,22
8115 'Chaine 7
8120 DATA23,0,23,23,-5,20,23,-7,15,23,-7
,5,23,-3,0,23,3,0,23,7,5,23,7,15
8130 DATA23,5,20,23,0,23
8135 'Chaine 8
8140 DATA58,0,23,58,-6,21,58,-8,15,58,-8
,4,58,-4,0,58,4,0,58,8,4,58,8,15
8150 DATA58,6,21,58,0,23
8155 'Chaine 9
8160 DATA65,0,30,65,-4,28,65,-8,15,65,-8
,4,65,-4,0,65,4,0,65,8,4,65,8,15
8170 DATA65,4,28,65,0,30
8175 'Chaine 10
8180 DATA172,0,18,172,0,17,172,0,15,172,
0,12,172,0,10,172,0,10,172,0,12
8190 DATA172,0,15,172,0,17,172,0,18
8193 'Couples d'aile
8195 'Chaine 11
8200 DATA95,30,0,81,30,3,67,30,6,59,30,7
,54,30,5,53,30,3,54,30,2,58,30,1
8210 DATA95,30,0
8215 'Chaine 12
8220 DATA88,120,10,76,120,12,64,120,14,6
1,120,14,59,120,13,58,120,12,59,120,11
8230 DATA59,120,11,88,120,10
8235 'Chaine 13
8240 DATA88,120,10,76,124,11,64,126,12,6
1,125,12,59,122,12,58,120,12,58,120,12
8250 DATA58,120,12,88,120,10
8255 'Chaine 14
8260 DATA190,0,15,187,-38,15,179,-40,15,
171,-38,15,165,-1,15,165,1,15
8270 DATA171,38,15,179,40,15,187,38,15,1
90,0,15
8275 'Chaine 15
8280 DATA172,0,18,182,0,20,184,0,23,178,
0,47,175,0,50,172,0,50,169,0,48
8290 DATA158,0,20,172,0,18
8450 RETURN
a)

```

```

Avion : S.P.I.A  12 A
*****
Objet 1 : C6KDC7KDJC8KDJC9KDJT30,0,0KDJC
10KDJ
Objet 2 : C14KDC15KD
Objet 3 : C12KDC11KDJ T0,-24,0KDJT0,-12,
0KDT0,-24,0KDJM0C12T0,-240,0KDC0J
*****

```

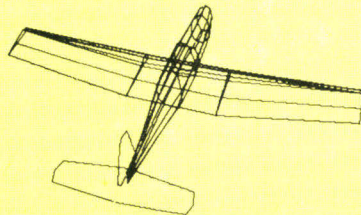

Obs: 400 100 300 / Mire: 80 0 20
An: 20 / Ecran: 240 240

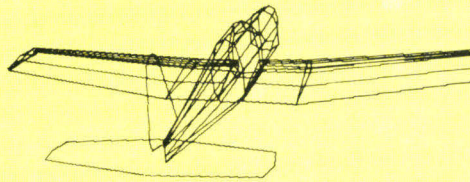

Obs: 364 85 116 / Mire: 80 0 20
An: 20 / Ecran: 240 240

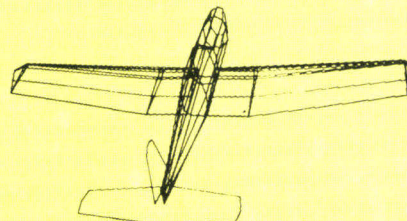

Obs: 388 92 248 / Mire: 80 0 20
An: 20 / Ecran: 240 240

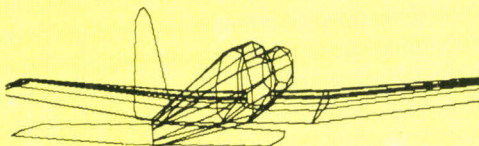

Obs: 344 79 56 / Mire: 80 0 20
An: 20 / Ecran: 240 240

b)

Fig. 7. - a) Listing des points définissant un avion. b) Résultat de l'impression de l'avion défini ci-dessus sous divers points de vue.

mant les lignes 14000 à 14999 (se privant ainsi des possibilités de rotation des chaînes) et les remarques, il pourra définir environ 14 chaînes de 9 points.

Avec la configuration 16 Ko, on peut définir environ 37 chaînes de 13 points, ce qui est amplement suffisant et permet déjà

de dessiner l'avion supersonique Grumman X-29 (fig. 8).

Le langage graphique propre au programme

En changeant les paramètres tels que : position de l'observateur, point de mire, etc., on mo-

die la vue que l'on a de l'objet.

Mais comment modifier l'objet lui-même ? Comment transformer une partie de l'objet seulement, les ailes d'un avion par exemple ? La manière la plus simple serait de redéfinir les DATAs puis de refaire fonctionner le programme.

Pour y remédier, Mykéros a été conçu de telle sorte que transformer un objet ne revient qu'à modifier la liste des instructions graphiques spéciales servant à le définir dans une configuration donnée.

Vous aurez à votre disposition différents opérateurs tels que **T, R, D** (Translation d'une chaîne, Rotation ou Dessins) remplissant différentes fonctions précises. La façon dont vous construisez géométriquement le dessin sur l'imprimante sera similaire à celle dont vous effectuerez algébriquement un calcul en notation polonaise inverse (en plus simple).

Pas de panique ! Aussi incongru que cela paraisse de prime abord, l'emploi de cette méthode est simple et adaptée à la description d'objets définis en trois dimensions. Supposons, par exemple, que nous désirions dessiner un cube : celui-ci est défini par 8 points représentant 8 sommets et par 12 segments de droite de même longueur, c'est-à-dire ses arêtes. Il faudrait donc mémoriser les 8×3 coordonnées cartésiennes des sommets, soit 24 nombres pour, ensuite, les dessiner les uns à la suite des autres, reliés par un trait. Comme il est impossible de dessiner un cube d'un seul trait continu sans repasser plusieurs fois par le même point ou en retraçant au moins deux fois le même segment, il faut donc mémoriser une suite de 18 points à la place de 8, soit $18 \times 3 = 54$ nombres pour un simple petit cube (fig. 9). 54 nombres en DATAs plus 54 emplacements dans des tableaux pour les ranger, à ce rythme on occupe vite 8 ou 16 Ko. S'il fallait dessiner un parallépipède rectangle à la place du cube, il faudrait encore 54 autres nombres en DATAs et en mémoire, alors qu'un parallépipède rectangle n'est qu'un « cube » un peu spécial, dont les arêtes n'ont pas toutes la même longueur.

Mais en fait, qu'est-ce qu'un cube ? Simplement deux carrés joints par des segments de droite. Or, qu'est-ce qu'un carré ? Ce n'est qu'une chaîne de 5 points (il faut en effet enfermer la chaîne) soit 15 nombres seulement. Pour dessiner

Doté d'un langage propre, Mykérimos fonctionne selon le principe de la pile polonaise.

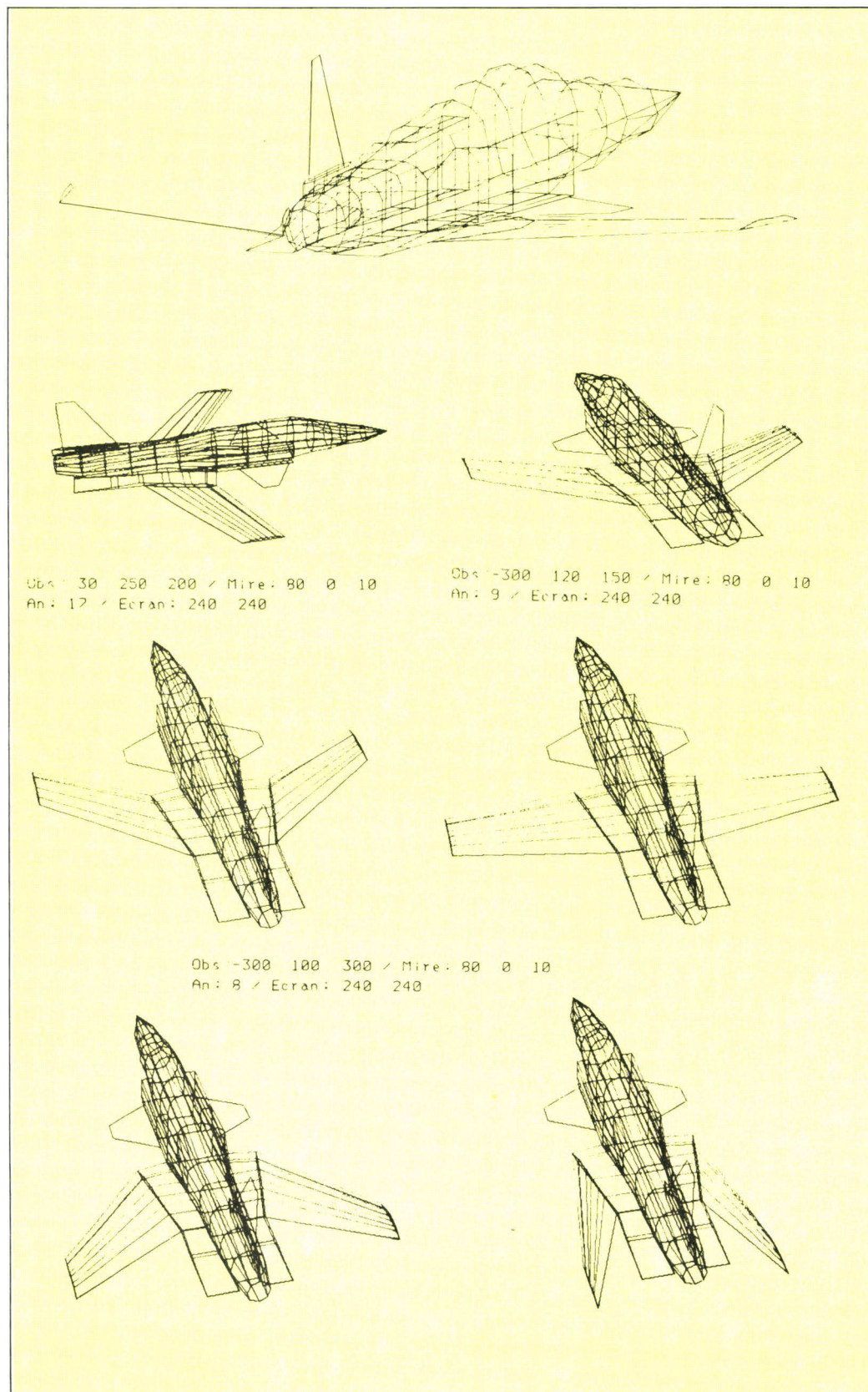

Fig. 8. - Dessin du prototype Grumman X-29 à l'aide de Mykérimos.

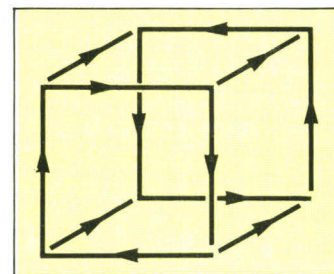

Fig. 9. - Tracé d'un cube par Mykérimos.

un cube avec le langage graphique spécial, le programme n'utilise donc qu'une chaîne de 5 points. Il la dessine, la « translate » d'une longueur égale au côté de la chaîne, la trace (sur l'imprimante) vue à sa nouvelle position et joint les points de même rang des deux chaînes dessinées. On obtient ainsi le dessin d'un cube. Si un parallépipède rectangle doit être dessiné, on opère de même en tradant la chaîne d'une longueur supérieure à celle de son côté. Tout ceci ne nécessite qu'une chaîne de 5 points et 2 listes d'instructions graphiques (1 pour le cube et 1 pour le rectangle).

Ainsi, par exemple, si la chaîne numéro 6 définit un carré de côté 10 dans le plan $(x, 0, z)$, pour dessiner un cube, la liste des instructions graphiques sera :

Objet 1 : C 6 KD T0, 10, 0 KD J

L'explication est simple : **C6** charge la chaîne 6 en coordonnées cartésiennes (x, y, z) dans la pile ; **K** calcule la vue de la dernière chaîne entrée dans la pile (ici la chaîne 6) suivant les paramètres introduits (observateur, mire, etc.) ; **T0, 10, 0** translate dans l'espace la dernière chaîne entrée dans la pile (chaîne courante), calcule ses nouvelles coordonnées 3D et les place (en décalant vers le haut les autres chaînes qui pouvaient s'y trouver) ; **K** calcule la vue de la chaîne tradatée dans sa nouvelle position ; **D** dessine la nouvelle vue sur l'imprimante puis **J** joint par un trait les points de même rang des 2 dernières chaînes de la pile (n° 6 tradatée et n° 6).

Pour dessiner un parallépipède rectangle on aura :

Objet 2 : C 6 K D T0, 35, 0 K D J

La liste complète des opéra-

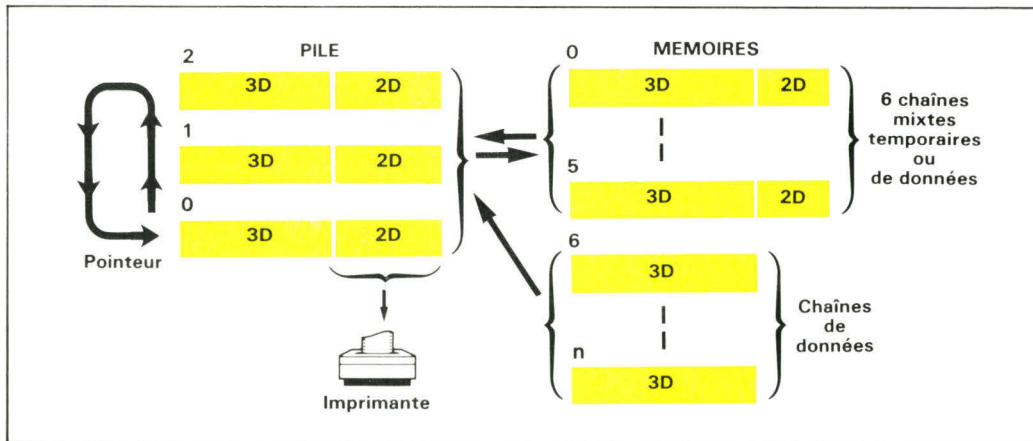

Fig. 10. – Structure de fonctionnement de la pile et de la gestion mémoire de Mykérinos.

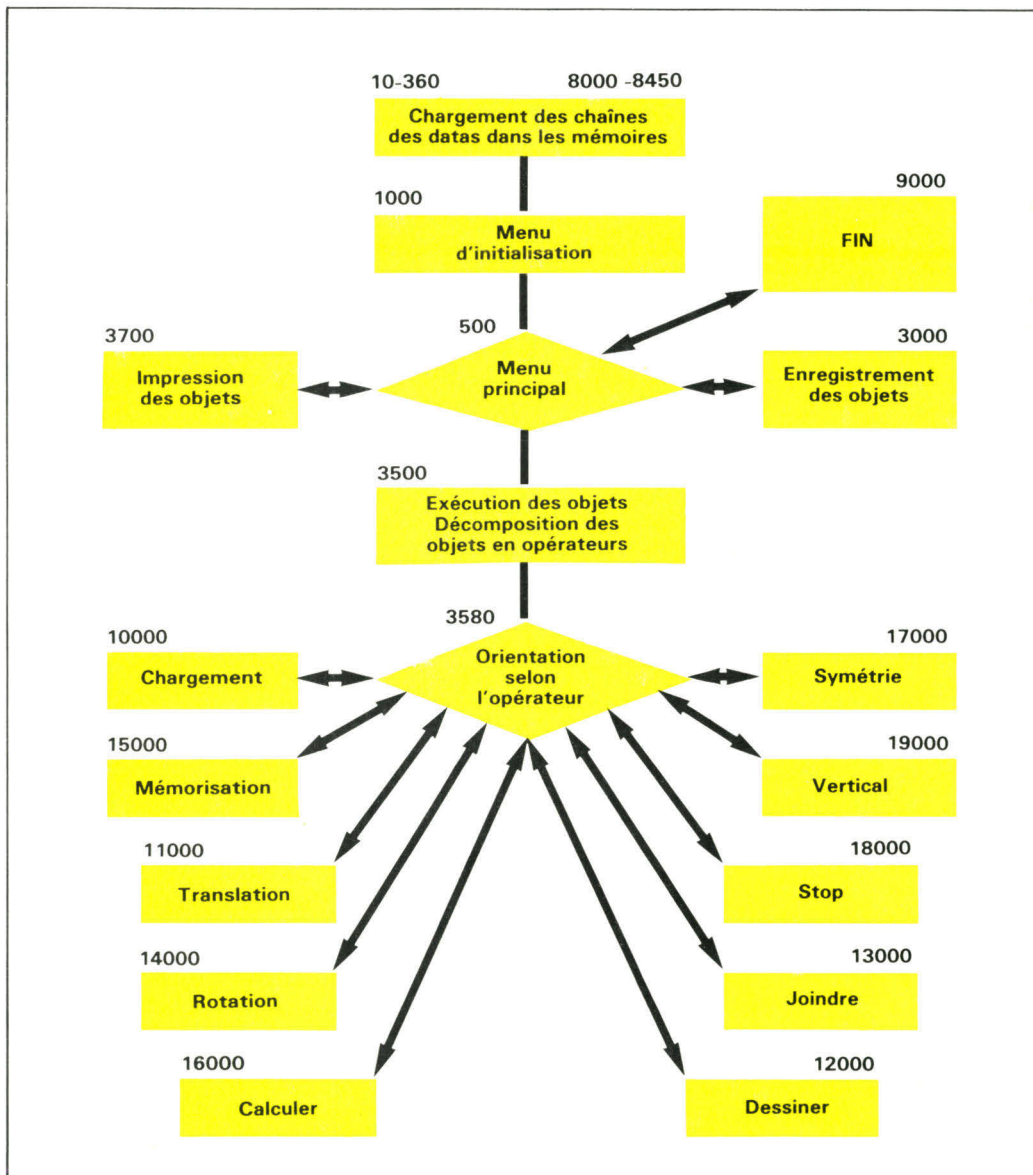

Fig. 11. – Organigramme de Mykérinos.

teurs graphiques avec leur fonction est fournie dans l'encadré 2, et la structure de la pile et de la mémoire sont décrites à la figure 10.

Mode d'emploi du logiciel

• Codage et enregistrement de l'objet

A partir d'un plan à échelle soigneusement coté, il faut à la main traduire l'objet en chaînes de points exprimés en coordonnées cartésiennes. Le nombre de points par chaîne a été fixé à 10 maximum, et le nombre de chaînes à 16 maximum (dans un premier temps, il est conseillé de ne pas modifier ces limites aux lignes 220-270).

On pourra écrire ces chaînes sous forme d'un tableau pour plus de commodités.

Les valeurs de x, y et z devront être des entiers compris entre - 32 000 et + 32 000 (ceci pour économiser de la place en mémoire, ligne 120).

Lorsque toutes les chaînes sont ainsi écrites, on passe à l'enregistrement sous forme de DATAs dans le programme dans l'ordre, à partir de la ligne 8100, jusqu'à la ligne 8999 si besoin est, sous la forme : DATA X1, Y1, Z1, X2, Y2, Z2... etc.

Il est conseillé d'intercaler des commentaires entre les DATAs pour faciliter la relecture. On termine la liste des DATAs par une ligne RETURN. Il faut ensuite déclarer, lignes 8030-8039, la longueur de chaque chaîne (le nombre de points de chaque chaîne) sous la forme M (c) = m, où c est un numéro de chaîne et m son nombre de points. Pour finir, la ligne 8040 indiquera les numéros de la première et de la dernière chaîne mises en DATAs.

Six chaînes sont réservées pour servir de mémoires temporaires (chaînes 0 à 5). Il n'est donc possible de commencer à enregistrer les chaînes de données qu'à partir de la sixième. Mais si ces six chaînes temporaires ne sont pas nécessaires, on peut tout aussi bien n'en garder que deux (0 à 1) et commencer à enregistrer les chaînes

Le programme fonctionne avec des menus qui guident l'opérateur durant toute la session.

Encadré 2

LES OPERATEURS DU LANGAGE GRAPHIQUE

CHARGER *Cmc* *C₃*

Paramètre : nc = numéro de chaîne.
Fonction : décale toutes les chaînes de la pile d'un écran et met dans la chaîne 3D courante de la pile, la chaîne 3D nc.

MEMORISER *Mnc* *MO*

Paramètre : nc = numéro de chaîne compris entre 0 et 5.
Fonction : sauvegarde de la chaîne courante de la pile. La chaîne nc reçoit la chaîne (3D + 2D) courante de la pile.

TRANSLATION *TDX, DY, DZ* *T 720, 0, -55*

Paramètre : DX, DY, DZ = coordonnées (entières) du vecteur de translation.
Fonction : opère une translation suivant un vecteur DX, DY, DZ de la chaîne courante 3D et charge la chaîne 3D résultante dans la pile.

ROTATION *Ra C₁, C₂, D* *RX 315, -463, 90*

Paramètre : a = axe du trièdre parallèle à celui autour duquel se fait la rotation x, y, z, en minuscules.
C₁, C₂ = coordonnées du point d'intersection de l'axe de rotation avec le plan qui lui est perpendiculaire. *C₁* et *C₂* doivent être dans l'ordre alphabétique xy, yz, ou xz.
D = valeur en degrés de l'angle de rotation.
Fonction : rotation de la chaîne 3D courante de la pile. Charge la chaîne 3D résultante.

CALCULER *K* *K*

Paramètre : aucun.
Fonction : à partir de la chaîne 3D courante de la pile, cet opérateur calcule les coordonnées écran correspondantes et place les résultats dans la partie 2D de la chaîne courante de la pile.

DESSINER *D* *D*

Paramètre : aucun.
Fonction : dessine sur l'imprimante la chaîne 2D courante de la pile.

JOINDRE *J* *J*

Paramètre : aucun.
Fonction : joint par un trait sur l'imprimante les points de même rang de la chaîne courante 2D de la pile et de celle qui la précède.

ROP * *

Paramètre : aucun.
Fonction : arrête l'exécution de l'objet, qui pourra se poursuivre par cont. ou goto 500, et indique le numéro de la chaîne courante de la pile (0, 1 ou 2). Sert pour la mise au point ou la vérification de l'objet.

VERTICAL *V* *V*

Paramètre : aucun.
Fonction : opère une symétrie de la chaîne courante 2D par rapport à la droite $x = y$. Cela revient à dessiner non pas horizontalement mais verticalement sur le papier, ceci pour de plus grands dessins et donc une meilleure résolution.

SYMETRIE *S* *S*

Paramètre : aucun.
Fonction : opère une symétrie de la chaîne courante 2D par rapport à l'axe vertical de l'écran (les coordonnées 3D ne sont pas affectées). Cela revient à dessiner non pas l'objet mais son image dans un miroir (utilisé pour les vues stéréoscopiques).

```
*****
# MYKERINOS *
# *****
# Conception Assistee par Ordinateur #
#####
Visualisation plane
Visualisation stereoscopique (en relief)

0 ' AUTEURS:
1 ' CAYARCY Pierre
2 ' ROQUES Sylvain
3 '
4 ' Copyright 1985
10 '** Version 4.3 **
20 CLEAR 500
50 LPRINTCHR$(18)
100 '***Init***
120 DEFINT X,Y,Z
130 DEFFNS(A,B,C)=ATN(C/SQR(A*A+B*B+2E-1
4))
140 DEFFNA(A,B,C)=ATN(B/(A+1E-14))-3.141
592653*(A<0)
150 DEFFNPT(X)=X+1+3*(X=2)
160 DEFFNR$(X,Y)=STR$(X)+", "+STR$(Y)
170 DEFFNQ(X)=X-1-3*(X=0)
180 DEFFNQ2(X)=X+1+3*(X=2)
200 '
220 DIMXM(15,9),YM(15,9),ZM(15,9),M(15)
230 DIMXP(2,9),YP(2,9),ZP(2,9),P(2)
240 DIMXQ(2,9),YQ(2,9)
250 DIMO$(9)
270 DIMXN(5,9),YN(5,9)
300 '
320 PT=0
330 OP$="DTJCRMKS*U"
350 GOSUB8000'eng
360 GOSUB1000'init
500 '***Menu***
510 CLS
530 PRINT" 1 Init 2 Fin"
540 PRINT"OBJET:3 Enregistrer"
```

Listing de Mykérinos. Les DATAs décrivent ici le tracé d'une maison.

de données en commençant à la deuxième.

● Utilisation du programme pour dessiner

Après avoir entré le programme (fig. 11), il est activé par RUN (l'imprimante étant en mode graphique durant le fonctionnement du programme, il faut la mettre sous tension avant le lancement).

Il suffit dès lors de suivre le mode d'emploi qui s'affiche à l'écran. D'abord les initialisations sont demandées selon que l'on appuie sur :

● **1 (: Obser)** on entre les coordonnées x, y, z de la position de l'observateur :

● **2 (: Pt de mire)** on fournit les coordonnées x, y, z du point de mire.

```

550 PRINT"      4 Imprimer"
560 PRINT"      5 Executer";
570 I$=INKEY$:IFI$=""THEN570
580 CLS:A=VAL(I$)
590 ONAGOSUB1000,9000,3000,3700,3500
600 GOTO 510
1000 '***Init***
1010 CLS
1020 PRINT"1:Obser 2:Pt de mire";
1030 PRINT"3:Angle de vision ";
1040 PRINT"4:Ecran 5:Print 1-4 ";
1050 PRINT"6:Autre dessin";
1060 I$=INKEY$:IFI$=""THEN1060
1070 I=VAL(I$):IFI=0THENRETURN
1080 CLS
1100 IFI=1THENINPUT"Obs :X, Y, Z";XM, YM, ZM:
GOSUB1300
1120 IFI=2THENINPUT"Mire :X, Y, Z";XG, YG, ZG
:GOSUB1300
1140 IFI=3THENINPUT "AN";AD:AN=AD*3.1416
/180
1160 IFI=4THENINPUT"Ecran :X, Y";MX, MY
1180 IFI<5THEN1220
1190 LPRINT CHR$(17);"Obs :";XM;YM;ZM;
1200 LPRINT " / Mire :";XG;YG;ZG
1210 LPRINT"An :";AD;" / Ecran :";MX;MY, CHR
$(18)
1220 IFI=6THENLPRINTCHR$(18), "I", "M0, ";S
TR$(-2*MY):LPRINT"I"
1290 GOTO1010
1300 '
1320 A=FNA(XG-XM, YG-YM, ZG-ZM)
1330 S=FNS(XG-XM, YG-YM, ZG-ZM)
1340 CT=COS(A):CK=COS(S)
1350 ST=SIN(A):SK=SIN(S)
1360 RETURN
3000 '***Entree codes objets***
3020 OJ=99:INPUT "ENR. objet n";OJ
3030 IFOJ>9THENRETURN
3040 CLS
3050 PRINTO$(OJ);CHR$(11);
3060 LINEINPUTO$(OJ)
3070 GOTO3020
3500 '***Analyse O$***
3510 OJ=99:INPUT"EXE. objet n";OJ
3520 OI=1:IFOJ>9THENRETURN
3530 B=OI:OI=OI+1
3540 A=INSTR(OP$, MID$(O$(OJ), OI, 1))
3550 IFA=0THENOI=OI+1:GOTO3540
3560 B=MID$(O$(OJ), B, OI-B)
3570 A=INSTR(OP$, LEFT$(B$, 1))
3580 ONAGOSUB12000, 11000, 13000, 10000, 140
00, 15000, 16000, 17000, 18000, 19000
3590 IFOI<=LEN(O$(OJ))THEN3530
3600 LPRINT"H"
3610 RETURN
3700 OJ=99:INPUT"IMP. objet n";OJ
3710 IFOJ>9THENRETURN
3720 CLS
3730 LPRINTCHR$(17);"ObJet";OJ;": " :O$(O
J):LPRINTCHR$(18)
3740 GOTO3700
4000 '***Parametres de T et R***
4020 B$=MID$(B$, 2+(LEFT$(B$, 1)="T")):A$=
LEFT$(B$, 1)
4030 IFA$<"0"ORA$>"9"THENB$=MID$(B$, 2)
4050 A=VAL(B$):B$=MID$(B$, INSTR(B$, ",")+
1)
4060 B=VAL(B$):B$=MID$(B$, INSTR(B$, ",")+
1)
4070 C=VAL(B$)
4090 RETURN
5000 '***Coord ecran***
5020 XL=XT-XM:YL=YT-YM:ZL=ZT-ZM
5030 AX=XL*CK*CT+YL*CK*ST+ZL*SK
5040 AY=-XL*ST+YL*CT
5050 AZ=-XL*SK*CT-YL*SK*ST+ZL*CK
5060 A=FNA(AX, AY, AZ)
5070 S=FNS(AX, AY, AZ)
5080 X=MX-MX*A/AN:Y=MY+MY*S/AN
5090 RETURN
8000 '***Enregistrement Chaines***
8020 RESTORE8000
8030 M(2)=5:M(3)=4:M(4)=5
8040 FORJ=2TO4'Nbre de chaines
8050 M(J)=M(J)-1
8060 FORI=0TOM(J)'Nbre de pts par chaine
8070 READXM(J, I), YM(J, I), ZM(J, I)
8080 NEXTI, J
8090 'MAISON
8100 'FACADE:chaine 2
8110 DATA0,0,0,8,0,0,8,0,6,0,0,6,0,0,0
8115 'TOIT:chaine 3
8120 DATA0,0,6,8,0,6,4,0,9,0,0,6
8125 'PORTE:chaine 4
8130 DATA3,0,0,5,0,0,5,0,3,3,0,3,3,0,0
8450 RETURN
9000 '***FIN***
9010 CLS:SLEEP:RETURN
10000 '***Chargement***
10020 NC=VAL(MID$(B$, 2))
10120 FORI=0TOM(NC)
10130 XP(PT, I)=XM(NC, I)
10140 YP(PT, I)=YM(NC, I)
10150 ZP(PT, I)=ZM(NC, I)
10160 IF NC<=5THENXQ(PT, I)=XN(NC, I):YQ(P
T, I)=YN(NC, I)
10170 NEXTI
10200 P(PT)=M(NC)
10210 PT=FNPT(PT)
10220 RETURN
11000 '***Translation***
11020 GOSUB4000
11030 DX=A:OY=B:OZ=C
11100 FORI=0TOP(FNQ(PT))
11110 XP(PT, I)=XP(FNQ(PT), I)+DX
11120 YP(PT, I)=YP(FNQ(PT), I)+OY
11130 ZP(PT, I)=ZP(FNQ(PT), I)+OZ
11140 NEXTI
11200 P(PT)=P(FNQ(PT))
11210 PT=FNPT(PT)
11220 RETURN
12000 '***Dessin***
12120 FORI=0TOP(FNQ(PT))
12130 IFI=0THENC$="M"ELSEC$="D"
12140 LPRINTC$;FNR$(XQ(FNQ(PT), I), YQ(FNQ
(PT), I))
12150 NEXTI
12160 RETURN
13000 '***Joindre***
13120 IFP(FNQ2(PT))<>P(FNQ(PT))THEN13120
13130 FORI=0TOP(FNQ(PT))
13140 LPRINT"M";FNR$(XQ(FNQ2(PT), I), YQ(F
NQ2(PT), I))

```

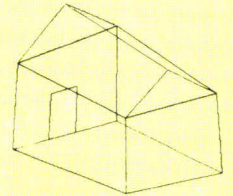

Obs: 30 -30 -15 / Mire: 4 6 5
An: 15 / Ecran: 240 240

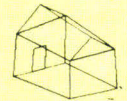

Obs: 30 -30 -15 / Mire: 4 6 5
An: 30 / Ecran: 240 240



Obs: 30 -30 -15 / Mire: 4 6 5
An: 45 / Ecran: 240 240



Obs: 30 -30 -15 / Mire: 4 6 5
An: 60 / Ecran: 240 240

Objet 1 : C2KD T0,12,0 KDJ
Objet 2 : C3KD T0,12,0 KDJ
Objet 3 : C4KD

Fig. 12. - Effet du changement de la valeur AN (angle de vision) sur le résultat imprimé.

- **3 (: Angle de vision)** c'est l'angle de vision AN en degré qui doit être donné (fig. 12).
- **4 (: Ecran)** les dimensions horizontales et verticales de l'écran sont entrées.
- **5 (: Print 1-4)** imprime les valeurs numériques des paramètres 1 à 4.
- **6 (: Autre dessin)** fait défiler le papier d'une longueur égale à la hauteur de l'écran pour un autre dessin. Si un autre caractère est entré, le menu principal s'affiche. Les options suivantes sont alors disponibles.
- **1 (: Init)** provoque le retour aux initialisations.
- **2 (: Fin)** l'ordinateur s'éteint en gardant toutes les variables en mémoire.
- **3 (: Enregistrer)** permet l'enregistrement de la liste d'instructions graphiques définissant l'objet. Il s'affiche : ENR. objet n ? le n° de l'objet (0 à 9) doit

Grâce à une petite astuce, Mykérimos permet la représentation de formes en relief.

```

13150 LPRINT"D";FNR$(XQ(FNQ(P T),I),YQ(FN
Q(P T),I))
13160 NEXTI
13170 RETURN
14000 '***Rotation***
14010 GOSLB4000
14020 C=C/180*3.1416
14030 D=INSTR("xyz",A$)
14040 ONDGO TO14100,14400,14700
14050 RETURN
14100 '***RX***
14120 YA=A:ZA=B:AR=C
14220 C=COS(AR):S=SIN(AR)
14230 FORI=0TOP(FNQ(P T))
14240 Y1=YP(FNQ(P T),I)-YA
14250 Z1=ZP(FNQ(P T),I)-ZA
14260 XP(P T,I)=XP(FNQ(P T),I)
14270 YP(P T,I)=Y1*C-Z1*S+YA
14280 ZP(P T,I)=Y1*S+Z1*C+ZA
14290 NEXTI
14300 P(P T)=P(FNQ(P T))
14310 PT=FNPT(P T)
14320 RETURN
14400 '***RY***
14420 XA=A:ZA=B:AR=C
14520 C=COS(AR):S=SIN(AR)
14530 FORI=0TOP(FNQ(P T))
14540 X1=XP(FNQ(P T),I)-XA
14550 Z1=ZP(FNQ(P T),I)-ZA
14560 XP(P T,I)=Z1*S+X1*C+XA
14570 YP(P T,I)=YP(FNQ(P T),I)
14580 ZP(P T,I)=Z1*C-X1*S+ZA
14590 NEXTI
14600 P(P T)=P(FNQ(P T))
14610 PT=FNPT(P T)
14620 RETURN
14700 '***RZ***
14720 XA=A:YA=B:AR=C
14820 C=COS(AR):S=SIN(AR)
14830 FORI=0TOP(FNQ(P T))
14840 X1=XP(FNQ(P T),I)-XA
14850 Y1=YP(FNQ(P T),I)-YA
14860 XP(P T,I)=X1*C-Y1*S+XA
14870 YP(P T,I)=Y1*S+X1*C+YA
14880 ZP(P T,I)=ZP(FNQ(P T),I)
14890 NEXTI
14900 P(P T)=P(FNQ(P T))
14910 PT=FNPT(P T)
14920 RETURN
15000 '***Memoriser***
15020 NC=VAL(MID$(B$,2))
15120 FORI=0TOP(FNQ(P T))
15130 XM(NC,I)=XP(FNQ(P T),I)
15140 YM(NC,I)=YP(FNQ(P T),I)
15150 ZM(NC,I)=ZP(FNQ(P T),I)
15160 IFNC<=5THEN XN(NC,I)=XQ(FNQ(P T),I)
:YN(NC,I)=YQ(FNQ(P T),I)
15170 NEXTI
15180 M(NC)=P(FNQ(P T))
15190 RETURN
16000 '***"K"alcul***
16120 FORI=0TOP(FNQ(P T))
16130 XT=XP(FNQ(P T),I)
16140 YT=YP(FNQ(P T),I)
16150 ZT=ZP(FNQ(P T),I)
16160 GOSUB5000
16170 XQ(FNQ(P T),I)=X:YQ(FNQ(P T),I)=Y
16180 NEXTI
16190 RETURN
17000 '***Sym***
17100 FORI=0TOP(FNQ(P T))
17110 XQ(FNQ(P T),I)=-XQ(FNQ(P T),I)+2*MX
17200 NEXTI
17230 RETURN
18000 '***Stop***
18010 PRINT"PT=";FNQ(P T)
18020 STOP
18030 RETURN
19000 '***Vertical***
19010 FORI=0TOP(FNQ(P T))
19020 A=XQ(FNQ(P T),I)
19030 XQ(FNQ(P T),I)=YQ(FNQ(P T),I)
19040 YQ(FNQ(P T),I)=A
19050 NEXTI
19060 RETURN

```

Listing (suite et fin).

alors être tapé suivi de RETURN. Ensuite, il faut fournir la liste des instructions graphiques suivies de RETURN.

Pour revenir au menu, il suffit de taper un numéro d'objet supérieur à 9 ou RETURN (un maximum de 80 caractères est

possible pour chaque objet). Pour modifier un objet, l'option 3 suivie du numéro de celui-ci provoque l'affichage de la liste à l'écran. On s'aide alors avec les touches Ins, Del, alphabétiques, numériques, etc., puis on valide avec RETURN.

● 4 (: Imprimer) la question : IMP objet n ? s'affiche. Il faut taper le numéro de l'objet suivi de RETURN. La liste des instructions graphiques correspondantes s'imprime. Le retour au menu s'obtient par RETURN.

● 5 (: Exécuter) il s'affiche : EXE objet n ? La frappe du numéro de l'objet suivi de RETURN entraîne l'exécution de la liste des instructions graphiques correspondantes. Le retour au menu est ici automatique.

Encadré 3

POUR CEUX QUI SOUHAITENT MODIFIER OU ADAPTER CE PROGRAMME A UN AUTRE ORDINATEUR

Numéros des lignes affectés par :

- le nombre total de chaînes : 220 ;
- le nombre de chaînes de la pile : 150, 170, 180, 230, 240 ;
- le nombre d'objets : 250, 3020, 3030, 3510, 3520, 3700, 3710, 20 ;
- le nombre de chaînes temporaires : 220, 270, 10160, 15160 ;
- les opérateurs : 330, 3580 ;
- l'imprimante : 50, 1220, 3730, 12130, 12140, 13140, 13150.

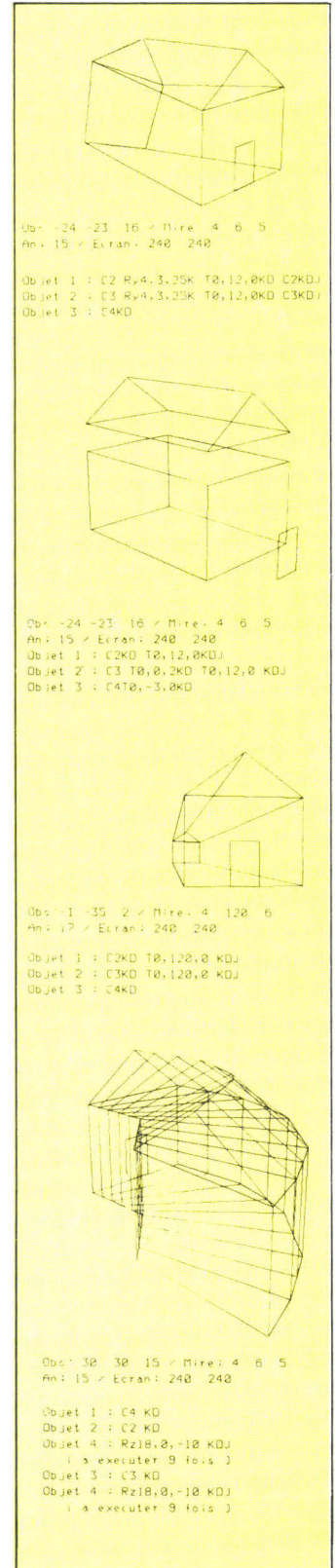

Fig. 13. - Exemples d'affichage des différentes chaînes représentant la maison.

Encadré 4

VARIABLES, TABLEAUX ET FONCTIONS

Variables

PT : pointeur de la pile (0, 1, 2).

OS (a) : objet n° a.

OPS : ensemble de tous les signes des opérateurs.

OJ : numéro de l'objet en cours d'exécution.

OI : position du signe de l'opérateur en cours de traitement dans l'objet OJ.

Tableaux

Toutes les coordonnées commençant par x, y, z, sont des entiers.

a : n° de la chaîne considérée.

b : n° du point de cette chaîne.

XM (a,b), YM (a,b), ZM (a,b) : coordonnées cartésiennes du point b de la chaîne a.

M (a) : nombre de points de la chaîne a.

XN (a,b) YN (a,b) (0 ≤ a ≤ 5) : coordonnées 2D des chaînes temporaires.

XP (a,b), YP (a,b), ZP (a,b) (0 ≤ a ≤ 2) : coordonnées 3D des chaînes de la pile.

XQ (a,b), YQ (a,b), (0 ≤ a ≤ 2) : coordonnées 2D des chaînes de la pile.

P (a) (0 ≤ a ≤ 2) : nombre de points de la chaîne « a » de la pile.

Fonctions

FNS (a,b,c) : calcul du site du point de coordonnées cartésiennes (a,b,c).

FNA (a,b,c) : calcul de l'azimut du point de coordonnées cartésiennes (a, b, c).

FNPT (a) : incrément de a de 1 sur le cycle 2, 0, 1, 2, 0, 1, etc.

FNQ (a) : décrétement de a de 1 sur le cycle 2, 0, 1, 2, 0, 1, etc.

FNQ2 (a) : décrétement de a de 2 sur le cycle 2, 0, 1, 2, 0, 1...

FNRS (a, b) : transforme a et b en une chaîne de caractères « a, b » (pour le dialogue avec l'imprimante).

Encadré 5

INSTRUCTIONS SPECIFIQUES

CHRS (18) : met l'imprimante en mode graphique.

CHRS (17) : met l'imprimante en mode texte.

CHRS (11) : (HOME) renvoie le curseur en haut à gauche de l'écran.

LPRINT « H » : ramène le stylet de l'imprimante à l'origine.

La création d'une paire de vues stéréoscopiques

Le fait que nous puissions distinguer différents plans dans l'espace, c'est-à-dire le relief (vision stéréoscopique), vient de ce que nous avons deux yeux, comme nous pouvons entendre en stéréophonie grâce à nos deux oreilles. Etant décalés dans l'espace, nos deux yeux, pourtant fixés sur le même objet, ne voient pas la même

image. Le cerveau en fait la synthèse et restitue le relief. Pour un relief artificiel (dessin, photo...), il faut adresser à l'œil droit une image différente de celle adressée à l'œil gauche, les deux yeux fixés sur le même endroit (sans loucher). Si les deux images présentent une différence identique à celle de la vision normale, le cerveau trompé restituera le relief. Avec Mykérinos, on peut obtenir deux images d'un même objet en déplaçant légèrement l'ob-

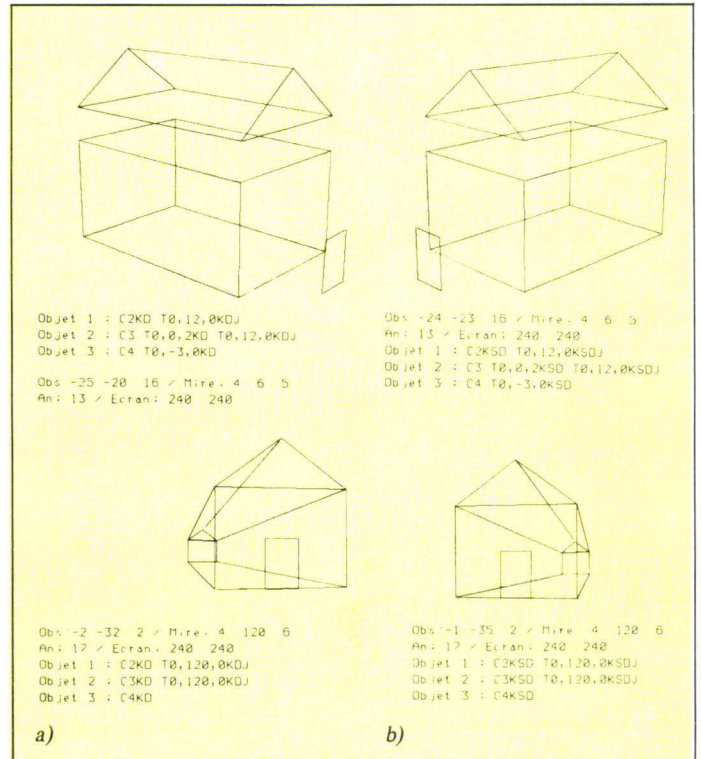

Fig. 14 et 15. - Visualisations stéréoscopiques.

a) Exemples d'images gauches.

b) Images droites obtenues en utilisant la fonction S du langage de commande.

servateur. Le problème est de trouver comment adresser à chaque œil l'image qui lui revient, et celle-ci uniquement, tout en focalisant les deux yeux sur le même point.

La solution la plus courante est celle des anaglyphes. Les deux vues sont superposées, celle de l'œil droit est en rouge, celle de l'œil gauche est bleu-vert. On observe la vue avec des lunettes colorées. Cette solution n'est malheureusement pas applicable ici car les couleurs rouge et bleu des crayons de l'imprimante ne correspondent pas aux teintes pastel nécessaires. On se tourne donc vers la solution du miroir trompeur.

Les deux vues sont distinctes, posées à plat sur une surface bien éclairée, écartées de 20 cm environ. La vue de droite est à droite, celle de gauche à gauche. On se place entre les deux vues, à une hauteur de 20 cm environ, un petit miroir placé contre le côté droit du nez, face réfléchissante à droite. L'œil gauche regarde la vue de gau-

che. L'œil droit, qui regarde automatiquement le même endroit que l'œil gauche, voit, dans le miroir, l'image de la vue de droite. En bougeant le miroir, on superpose les 2 vues et on observe le relief. Cependant, comme les miroirs renversent les images, la vue de droite doit être au préalable renversée pour que, vue dans le miroir, elle soit bien orientée. On utilisera l'opérateur SYMETRIQUE S.

Pour créer des vues stéréoscopiques, il faut donc :

- dessiner la vue de l'œil gauche (fig. 14a et 15a) ;
- déplacer l'observateur perpendiculairement à la direction de la vision et horizontalement pour le placer à la position de l'œil droit.

On dessine la symétrique de la vue de l'œil droit en rajoutant S immédiatement après tous les K dans les instructions graphiques définissant les objets (fig. 14b et 15b). On observe les vues comme expliqué ci-dessus.

Le cerveau possédant une

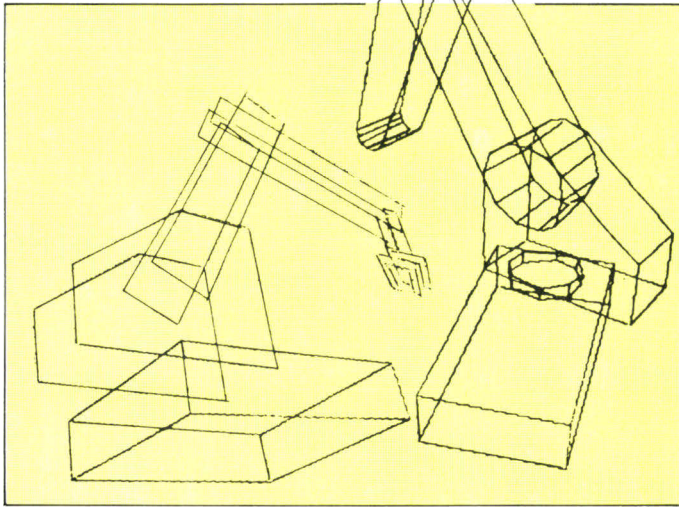

Fig. 16. - N'importe quelle forme peut être visualisée avec Mykerinos. Ici, un bras manipulateur.

large plage d'accoutumance, on obtiendra le relief pour un rap-

$$\frac{\text{distance observateur-mire}}{\text{distance position droite-position gauche}}$$

variant entre distance position droite-position gauche 8 et 28. On s'efforcera d'obtenir les dessins les plus larges possibles en diminuant AN.

Conclusion

Sans prétendre concurrencer des outils de CAO sophistiqués, ce programme propose un ensemble de caractéristiques tout à fait complet pour une initiation. Développé dans un souci de portabilité, il sera aisé de le modifier en se référant aux encadrés 3, 4 et 5 qui indiquent ses articulations essentielles.

Les quelques dessins obtenus et présentés ici vous auront sans doute encouragés à de nombreuses réflexions que nous vous incitons à appliquer le plus rapidement possible. ■

P. CAYARCY
S. ROQUES

Bibliographie

Pangraphe, Jean-Pierre Petit, P.S.I. 1984.

Graphisme et CAO, P. Parnis, J.-M. Van Thong, Edimicro 1984.

En relief, Hal Morgan, Dan Symmes, Hollywood Memories, 1984 à Wonderland productions, 39, rue Jean-Goujon, 75008 Paris.

« Graphisme 3D », P. Guiochon, *Micro-Systèmes* n° 37.

LE LOGICIEL MYKERINOS VOUS INTERESSE

La cassette de ce programme est disponible sur simple commande chez DDI, Centre d'affaire Paris Nord, « Le Bonaparte », 93153 Le Blanc Mesnil

pour un prix de 60 F TTC
franco de port (étranger + 10 F)

EN VENTE : FNAC · DARTY · HACHETTE
et tous distributeurs MSX

Vente en gros :

MAUBERT ELECTRONIC®

49, Boulevard Saint Germain 75005 PARIS - Télax 203939F

TÉL. 43.29.35.89

KONAMI

HAL

CALCUL

Jouez en vous exerçant au calcul mental. 4 opérations ; niveaux de difficultés croissants. Développe la réflexion et la décision précise et rapide.

NOUVEAUTÉS

MSX

STEP UP Montez les étages de l'immeuble infernal	FRUIT SEARCH Devinez le nom des fruits	DRAGON ATTACK Les dragons envahissent le ciel et la terre
PICTURE PUZZLE Reconstituez les dessins du puzzle électronique	SUPER SNAKE Le serpent diabolique dans un labyrinthe	SPACE ATTACK Cherchez votre chemin dans un labyrinthe
BUTAMARU Ne cassez pas les œufs qui tombent du ciel	HEAVY BOXING Combat de boxe contre l'ordinateur ou un adversaire	SUPER BILLARD Exercez-vous au billard depuis votre fauteuil
Mr CHIN Jouez à l'équilibriste avec les assiettes	SPACE TROUBLE Bataille de l'espace	ROLLER-BALL Flipper électronique

HOLE IN ONE Golf, plusieurs degrés de difficultés, simulation parfaite de votre jeu

PROGRAMMES SPECIAUX MUE

Programmes d'enseignement musical assisté par ordinateur

EDDY-2

Programme évolué de conception graphique. Il offre grâce à la boule CAT des possibilités de D.A.O. réservées aux systèmes professionnels 16 couleurs, effet de zoom, rotation, effacement, etc ...

ACCESSOIRE SPECIAL CAT

Graphic Trackball. Boule de commande dénommée « le chat » permettant une accélération fantastique des mouvements. Il donne des résultats extraordinaires avec les programmes : FRUIT SEARCH, SPACE TROUBLE, MUE, et surtout EDDY-2.

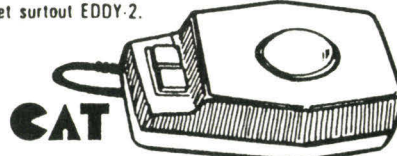

ROAD FIGHTER

Un jeu très excitant à une vitesse terrifiante. Votre calme et votre dextérité seront nécessaires.

PING-PONG

Testez vos réflexes contre l'ordinateur ou avec un autre joueur. Très réaliste et rapide.

MOPIRANGER

Les Razzons envahissent le territoire de Mopilla. Aidez Mopiranger à sauver les petits Mopilla des griffes des horribles Razzons.

ATHLETIC LAND

Le paradis des sportifs

MONKEY ACADEMY

Apprenez à compter en vous amusant

SUPER COBRA

Mission dangereuse pour l'hélicoptère

HYPER OLYMPIC 1

Jeux Olympiques 1^{ère} partie

COMIC BAKERY

Lutte entre boulanger et rats-laveurs dans la fabrication des croissants

HYPER SPORTS 1

Le sport dans un fauteuil

YIE-AR-KUNG-FU

« Lee » maître du Kung-Fu sera-t-il vainqueur de la famille maléfique « Chao-hang » ?

SKY JAGUAR

Votre mission est de protéger votre territoire et de restaurer la paix.

KING'S VALLEY

Le grand combat avec les mystères des tombes de la vallée des rois. Gagnez les trésors tout au long de votre route.

ANTARTIC ADVENTURE

Aventure d'un pingouin sur la banquise

TIME PILOT

Jeu de tir rapide aux commandes d'un avion

CIRCUS CHARLIE

Le cirque chez vous réalise des prouesses

HYPER OLYMPIC 2

Jeux Olympiques 2^{ème} partie

HYPER SPORTS 2

D'autres disciplines dans un fauteuil

TENNIS

Des effets très réalistes

M.S.X est une marque déposée par Microsoft U.S.A.

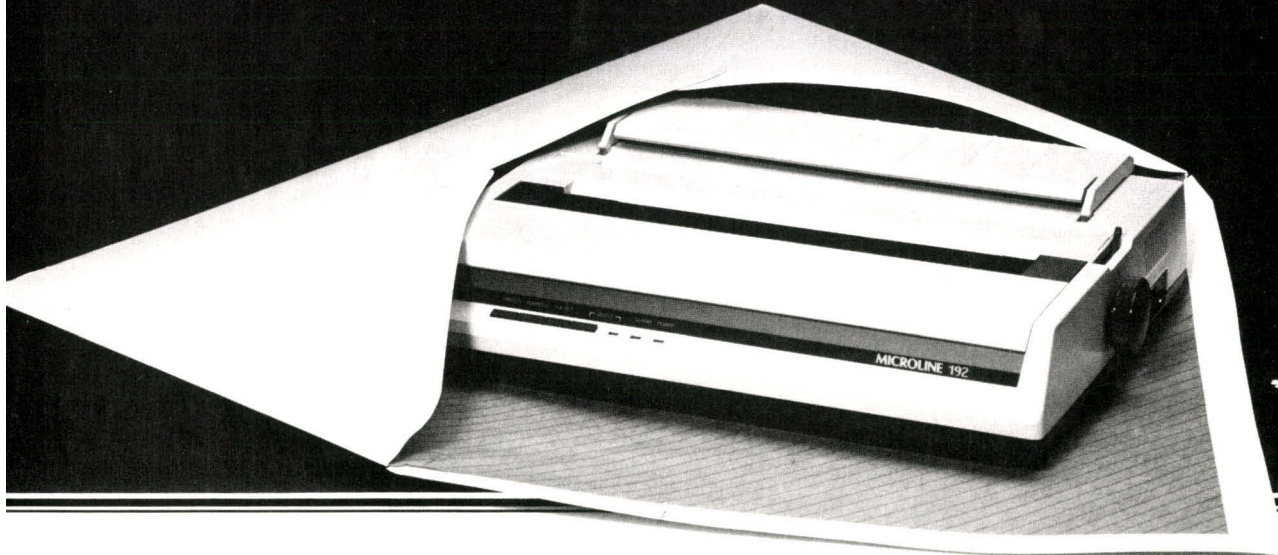

SEUL LE FORMAT DE VOTRE PAPIER A LETTRE NOUS EMPÊCHE DE RÉDUIRE ENCORE LA TAILLE DES NOUVELLES "MICROLINE" OKI C'EST O.K.

OKI l'avance technologique pour la nouvelle gamme "MICROLINE".

L'avance technologique n'est pas sans effets.

Une fiabilité extrême, un nouveau concept, une baisse de prix; c'est le résultat de l'avance technologique et de la production robotisée.

Plus petites, plus silencieuses, plus performantes.

Les MICROLINES 192/193 sont les top modèles d'une nouvelle génération qui a fait une apparition très remarquée.

De nouvelles technologies permettent une disposition très compacte et un design ultra plat.

De nombreuses innovations ont été intégrées:

- Entraînement direct de la tête d'impression
- Electronique de contrôle en modules "flat pack"
- Câbles en nappe
- Mémoires tampon
- Logiciel très performant

Le résultat: de nouvelles MICROLINES performantes et silencieuses.

Des performances inégalées:

- Impression bidirectionnelle
- Impression qualité courrier

OKI

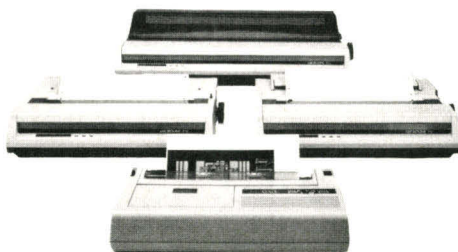

METROLOGIE

Tour d'Asnières 4 Avenue Laurent Cely

92606 Asnières Cedex

Tel.: (1) 7906240 · Telex: 611448 f

SERVICE-LECTEURS N° 135

- 14 types de caractères
- Qualité graphique excellente grâce à une définition de 288 x 144 points par pouce.
- Compatibilité avec la majorité des PC et une version spéciale IBM.

De plus la tête d'impression légendaire OKI avec une durée de vie de 200 millions de caractères qui reste la référence en matière de fiabilité et d'endurance.

Pour une première prise de contact avec les nouvelles OKI MICROLINE: renvoyez nous le coupon réponse ou contactez votre revendeur le plus proche.

Avec METROLOGIE OKI c'est OK.

Coupon réponse

- intéressé par: Contact
Documentation
- MICROLINE 84 MICROLINE 182
 CP 2350/2410 MICROLINE 192
 OKIMATE 20 MICROLINE 193

Nom _____
 Société _____
 Adresse _____
 Ville _____
 Téléphone _____



BRAVO ET MERCI !

MR JACK TRAMIEL POUR VOTRE JACKINTOSH

**Vous êtes un vrai démocrate de l'informatique !
comme nous !**

9950

F.T.T.C.

- 1 unité centrale 512 Ko RAM
- clavier Azerty
- 1 Drive 500 Ko RAM
- 1 écran monochrome haute résolution
- 1 souris
- 6 logiciels (GEM MSDOS, LOGO, BASIC, GEM PAINT, GEM WRITE, DISK UTILITIES)

DYNAMIT[⚡]COMPUTER MOINS CHER QUE MOI TU MEURS !
64, rue de Dunkerque, 75009 PARIS - Tél. : 282-17-09 - Métro Gare du Nord

apple[®]

**ACHETEZ VOS ROMS CHEZ apple[®] !!
ET NOUS VOUS FOURNIRONS TOUT LE RESTE !
compatible 2e
(ROMS absolument vierges : **3.900,00 F T.T.C.****

KIT ROMS 2e-2c (original apple)	1100,00 F	80 COL + 64 K	450,00 F
PAVE NUMERIQUE 2e	550,00 F	WILD CARD	350,00 F
DRIVE POUR 2e	1200,00 F	SPEECH CARD	290,00 F
MONITEUR	900,00 F	128 K RAM	900,00 F
MOCKING CARD	790,00 F	ETC...	

DYNAMIT[⚡]COMPUTER, 54, rue de Dunkerque, 75009 PARIS, Tél. : 282-17-09

Distributeur régionaux : STUDIO 5, 5, avenue Jeanne d'Arc, 51200 EPERNAY - Tél. 54-62-97
FRANCE DISQUETTES, 255, avenue Berthelot, 69008 LYON - Tél. 801-79-63
COMPUTERSHOP, 18, rue Général Leclerc 25200 MONTBELIARD - Tél. 91-12-61
SERVICE COMPUTER, 89, rue Lafayette, 76100 ROUEN - Tél. 62-34-63

Le compatible IBM PC-XT®
(avec super-bios)

99000 F TTC!

OFFRE LIMITEE

UNITÉ CENTRALE « **DYNAMIT-16XT** » COMPATIBLE PC-XT®
CARTE MERE (8 SLOTS) AVEC 256 K RESIDENTS
ALIMENTATION 130 W
2 DRIVES JAPONAIS 360 K
CLAVIER AZERTY
CARTE MONOCHROME GRAPHIQUE IMPRIMANTE
(NO-FLICKERING)
CARTE DRIVE

(GARANTIE 1 AN)

Interfaces 16 BITS

Imprimante parallèle **450 F**
Monochr. Graph. imprim **1900 F**
RS 232C **790 F**
Mémoire 512 Ko (OK) **1250 F**
Couleur graphique **1800 F**
Multi-fonction 384 Ko (OK) **2900 F**
Carte transfer Apple-PC

Light PEN
RÉSEAUX LOCAUX
LIAISON 3270 IBM

7500 F HT

DISQUE DUR 10 MEG POUR IBM
AVEC CONTROLLEUR XEBEC !

Guerre des prix ?



monte au front !

INTERFACES POUR APPLE
128 K RAM **900 F**
80 COL. + 64 K
Z-80
IMPRIM + 64 K
WILCARD
SPEECHCARD
MOQUINBORD
MODEM V 21

PÉRIPHÉRIQUES
PAVÉ NUM. 2e
JOYPORT
IMPRIMANTES
MONITEURS
DISQUETTES
DRIVES
JOYSTICKS
TABLETTE GRAPHIQUE

CUIVRES NUS !

CERTAINS DE NOS PRIX
SONT TROP BAS POUR
ÊTRE PUBLIÉS. NOUS
BATTONS N'IMPORTE
QUEL PRIX !

ÉCRIVEZ-NOUS POUR UNE LISTE COMPLÈTE DE NOS ARTICLES

Pour 16 bits, 8 bits 2e, MODEM COMMODORE, ATARI

DERNIERE MINUTE :

PROMO RENTRÉE DISQUETTES 5" 1/4 SF/DD **74,50 /10**

54, rue de Dunkerque - 75009 PARIS.

Tél. : 282.17.09



PC-XT marque déposée d'IBM

International Specialist Course

Computers in university administration - for administrators

6-11 April 1986 in Belfast

This course is aimed at giving administrators an understanding of the part they play in making computer systems (particularly in the context of an information system) a useful and worthwhile asset to their job and to the work of the administration. It also aims to develop an appreciation of the potential of modern computer systems so that full and intelligent use can be made of them.

The course will be directed by **Professor R W Ewart**, Head of the Department of Computing Science at the University of Ulster.

Qualifications of members

The course is designed for senior staff experienced in university administration, who have, or who may have in the future, some responsibility for the development of information systems within their university.

There are vacancies for 30 participants.

Fee £365 (Residential only).

Venue and accommodation

The sessions will be based at the University of Ulster in Jordanstown, just outside Belfast. Participants will be accommodated in a hall of residence on the university campus.

Further information and application forms are available from British Council Representatives overseas or from Courses Department, The British Council, 65 Davies Street, London W1Y2AA.

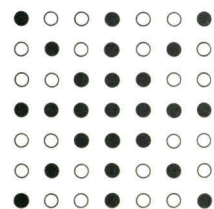

The
British
Council

CARTES ADDITIONNELLES PC/XT et CLAVIERS MULTITECH INDUSTRIAL CORP.

PRIX Hors Taxe PRIX TTC
(TVA 18,6 %)

*Carte Extension Mémoire MEB-PC sans RAM équipée 256 Ko RAM équipée 384 Ko RAM (à n'utiliser que pour les PC ou XT déjà équipés de 256 Ko)	987,00 F 1.530,00 F 1.973,00 F	1.170,58 F 1.814,58 F 2.339,98 F
*Carte Couleurs/Graphique CGA-PC/T (sans scintillement, compatible PC)	1.484,00 F	1.760,02 F
*Carte Monochrome/Graphique MGA-PC (compatible HERCULES)	2.104,00 F	2.495,34 F
*Carte Multifonction MFB-PC (Horloge + 2 RS-232 C + Imprimante + logiciels d'émulation disque et spooler) sans RAM équipée 256 Ko RAM équipée 384 Ko RAM	2.104,00 F 2.960,00 F 3.384,00 F	2.495,34 F 3.510,66 F 4.013,42 F
*Carte Emulateur 3278 E-PC	8.415,00 F	9.980,19 F
*Clavier KB097 de 97 touches compatible PC/XT, très fiable et ergonomique, doté d'un bloc numérique et d'un bloc « positionnement du curseur » séparés, extrêmement utiles avec les tableurs (voir publicité WENDY PC/XT). Livré avec clavier AZERTY, QWERTY ou MIXTE	1.325,00 F	1.571,45 F

CARTES ADDITIONNELLES PC/XT (Fabriquées spécialement à TAIWAN pour IIC/IIG)

PRIX Hors Taxe PRIX TTC
(TVA 18,6 %)

*Super XT Main Board : Carte-mère d'ordinateur compatible PC/XT, INTEL 8088 à 4,77 MHz, 8 slots d'extension, 256 Ko de RAM installés, entièrement équipée. Livrée avec Super XT BIOS	3.404,00 F	4.037,14 F
*New Super XT Main Board : semblable à la précédente mais de taille plus réduite ; livrée entièrement équipée avec 640 Ko de RAM installés	4.246,00 F	5.035,75 F
*Carte Multifonction avec logiciels — version 256 Ko sans RAM équipée 256 Ko RAM — version 384 Ko sans RAM équipée 384 Ko RAM	2.030,00 F 2.677,00 F 2.065,00 F 2.876,00 F	2.407,58 F 3.174,92 F 2.449,09 F 3.410,93 F
*Carte couleurs/graphique	1.445,00 F	1.713,77 F
*Carte imprimante // compatible PC	315,00 F	373,59 F
*Carte RS-232C (V24)	566,00 F	671,27 F
*Carte Extension Mémoire — version 384 Ko sans RAM équipée 256 Ko RAM équipée 384 Ko RAM — version 512 Ko sans RAM équipée 512 Ko RAM	810,00 F 1.461,00 F 1.629,00 F 788,00 F 2.088,00 F	960,66 F 1.732,74 F 1.931,99 F 934,56 F 2.476,36 F

GARANTIE TOTALE : UN AN

LES PRIX SUISSES HORS ICHA S'OBTIENNENT EN DIVISANT LES PRIX FRANÇAIS
HORS TAXE PAR 3.6. LES PRIX PRÉCÉDENTS S'ENTENDENT PORT EN SUS

VENTE PAR CORRESPONDANCE UNIQUEMENT

Les chèques devront être à l'ordre de I.I.G.-France ou I.I.C.-Suisse
Les matériels précédents sont également disponibles chez nos distributeurs agréés
en France et en Suisse.

*INFORMATIQUE pour l'INDUSTRIE et la GESTION (I.I.G.-FRANCE)
1, place de la République 94200 IVRY-sur-SEINE - Tél. : (1) 671.98.37

*INTERNATIONAL INFORMATION COMMUNICATION (I.I.C.-SUISSE)
23, rue Chantepoulet 1201 GENEVE Tél. : (022) 31.63.90 Télex : 27067 HAIE CH

*INFORMATIQUE pour l'INDUSTRIE et la GESTION (I.I.G.-TAIWAN)
6F-7, n° 177, HO-PING E. Rd, Sec. 1 TAIPEI, TAIWAN (ROC) Télex : 10831 PATEX

PROMOTIQUE

LA PROMOTION EN INFORMATIQUE

42.80.44.90

A 200 METRES DE LA GARE ST-LAZARE
METRO TRINITE - CH. D'ANTIN - ST-LAZARE
PARKING FACILE - AUTOBUS.

4 et 6, rue de Clichy
75009 Paris

11 h à 19 h T.J. sauf dimanche et lundi

EXPEDITIONS TRES RAPIDES
FRANCE ENTIERE

PRIX TTC

Sauf mentions particulières
Prix indicatifs révisibles sans
préavis. Promotions limitées
aux stocks disponibles.
Illustrations indicatives non
contractuelles.

PORT: 40 F jusqu'à 4 kg par
envoi (PTT), au-dessus = port
du par transporteur.

* CREDIT * LEASING * DETAXE A L'EXPORTATION

REVENDEURS BIENVENUS

520 ST

LE SUPER JACK INTOSH : 3 fois MOINS CHER ! PLUS ET MIEUX QUE LA CONCURRENCE, ET EN COULEUR.

Vrai 68000 à 8 MHz. RAM 512 k ext. à 16 Mo. ROM 192 k. Vrai clavier professionnel 95 touches (Pavé num. 7 fonctions). 1 ou 2 lecteurs 350 ou 720 k chacun. Souris. Icônes. "Couper, Copier, Coller". Synthétiseur de musique. Ecran 640 x 400. 16 couleurs. Prises Joysticks. Interfaces : série, parallèle, disque dur, modem, 2 X musique, cartouches, vidéo. Livre complet avec programme = GEM-PAINT, GEM-WRITE, BASIC, LOGO. Plusieurs langages disponibles. Les programmes arrivent.
TOUS LES AVANTAGES DU CONCURRENT SANS SES DEFAULTS, et au JUSTE PRIX !

ATTENTION ! QUANTITE LIMITEE.
PASSEZ COMMANDE DES MAINTENANT.

9.990 F TTC.
(à crédit : 313 F/mois)

DÉSASSEMBLEUR
8086-80186
-8088

EXCLUSIF

Désassemble tous les programmes y compris les **PROGRAMMES PROTEGES**, complètement, en MS-DOS et CP/M. Fournit toutes les tables, les variables, les adresses, les tables de croiséférence, etc., TRES RAPIDE.

Prix Tarif **PROMO 1.370 F**

16-BIT COMPATIBLE IBM-PC

moins cher que des 8 bits

SANYO 550

RAPPORT QUALITE-PRIX INEGALE!

RAM. 128 à 512 k. Ecran 25 X 80 car. Superbe GRAPHIQUE 640 x 200 en huit couleurs. Coprocesseur 8087 en option. Interfaces imprimante, moniteur mono, couleur, périph joystick. MS-DOS 2.11 + utilitaires + BASIC très puissant gérant toute la mémoire et non 64 k seulement comme les autres. Tous langages disponibles = Pascal, Cobol, Fortran, C, Basic compilé, GW BASIC, Turbo Pascal, Assembleur, etc.

VICTOR

VPC

100 % COMPATIBLE IBM® + la QUALITE VICTOR. Grand écran vert 14 pouces orientable. Clavier azerty. Sortie imprimante. 256 k. 7 slots.

● VPC : 2 DRIVES 360 k 31.900 F
Impr. 132 col. Qualité courrier 9.900 F
câble spécial blindé 534 F
42.334 F

soit H.T. : 21.071 F **PROMO 24.990 F**
(à crédit : 652 F/mois)

● VPC-15 : DISQUE DUR 15 M 41.390 F
Impr. 132 col. Qualité courrier 9.900 F
câble spécial blindé 534 F
51.824 F

soit H.T. : 29.502 F **PROMO 34.990 F**
(à crédit : 894 F/mois)

SANYO 550

RAPPORT QUALITE-PRIX INEGALE!

RAM. 128 à 512 k. Ecran 25 X 80 car. Superbe GRAPHIQUE 640 x 200 en huit couleurs. Coprocesseur 8087 en option. Interfaces imprimante, moniteur mono, couleur, périph joystick. MS-DOS 2.11 + utilitaires + BASIC très puissant gérant toute la mémoire et non 64 k seulement comme les autres. Tous langages disponibles = Pascal, Cobol, Fortran, C, Basic compilé, GW BASIC, Turbo Pascal, Assembleur, etc.

CADEAU : 3 logiciels en français.
- TRAITEMENT DE TEXTE "PRO".
- FEUILLES DE CALCULS (tableur).
- GESTIONNAIRE DE FICHER MAILING.
prix de l'ensemble 2.500 F

PROMO : GRATUIT

1 DRIVE 180 k **7.995 F**
(à crédit : 313 F/mois)

2 DRIVES 180 k + 256 k **8.995 F**
(à crédit : 352 F/mois)

1 DRIVE 360 k + 256 k **10.300 F**
(à crédit : 388 F/mois)

2 x 360 k + 256 k + moniteur **11.600 F**
(à crédit : 359 F/mois)

2 x 360 k + 512 k + moniteur **13.990 F**
(à crédit : 437 F/mois)

1 DRIVE 720 k + 256 k **10.990 F**
(à crédit : 343 F/mois)

+ moniteur **13.990 F**
(à crédit : 437 F/mois)

Extension 64 ko 390 F
Extension 512 ko 2.390 F
Carte video-Lotus. (pour la pleine compatibilité IBM) 1.995 F
Drive 180 ko 740 F
Drive 360 k professionnel 1.950 F
Drive 720 k professionnel 2.385 F

**NORTON UTILITIES
VERSION 3**

NOUVEAU

La toute dernière version d'accès direct aux disques et aux disquettes. Toutes opérations sur tous programmes PROTEGES ou NON. Outil indispensable à tous, très facile à utiliser.

Prix 1.800 F **PROMO 1.350 F**

SANYO 885

VRAI 100 % COMPATIBLE IBM®

8088 à 8 MHz. format IBM PC. Accepte toutes cartes et extensions IBM PC ou XT. Tous les logiciels tournent. 256 à 640 k. Sortie parallèle. Carte couleur graphique. 2 FOIS PLUS RAPIDE QUE L'IBM 8 slots.

● 2 DRIVES 360 k **17.990 F**
(à crédit : 541 F/mois)

● DISQUE DUR 10 Mo + DRIVE 360 k
soit H.T. : 24.444 F **PROMO 28.990 F**
(à crédit : 756 F/mois)

TOUTATIS

LE MEILLEUR SUPER 16-BIT VRAIMENT FRANCAIS.

80186 à 8 MHz. RAM 512 k à 1 Mo
2 plans graphiques 1024 x 1024 simultanés superposables et flashables. Le plus bel outil graphique disponible actuellement. 2 drives 1,6 Mo capables de LIRE et ECRIRE tous les formats de 320 k à 1,29 Mo sans instruction particulière! Ecran texte de 75 lignes de 132 colonnes à 20 lignes de 40 car. à la demande, très facilement.

MS-DOS 3.1 (déjà!) + Basic + Utilitaires. Nombreux programmes disponibles. Interfaces série (3), parallèle, disque dur, couleur, etc., en standard.

Le TOP-LEVEL **29.990 F** H.T.
actuel. Le seul permettant de
repasser des disquettes
720 K en 320 K IBM!
Prix tarif 39.990 F.H.T.

Plusieurs versions disponibles, en couleurs, avec disques durs 10 à 120 Mo, streamer, etc. Appareil idéal en télécommunication.

IMPRIMANTES
80-136 col.

CARACTERISTIQUES COMMUNES :
Bidirectionnelles optimisées.
Matricielles. Graphiques Hte Rés.
Recopie d'écran graphique.

SMITH-CORONA
Buffer de ligne. Parallèle. compressé. Double largeur.
FASTEXT 80 cps **1.990 F**

BROTHER 1009
80 à 136 col. Tous papiers.
Graphique Hte résolution. Qualité courrier.
Parallèle + série. Type EPSON ou IBM. **2.435 F**

POLARIS 130 cps
Semi-qualité courrier **2.950 F**
Friction + Traction. Full compatible IBM

EPSON LX-80
Qualité courrier.
100 cps. Matrice 18 x 12.
Tous papiers. 11 jeux de car. Tous ordinateurs. Nombreuses options disp. Pratique et belle. **3.298 F**

SAKATA 1200 + : superbe qualité courrier 80-136 col. Qualité professionnelle véritable. Mode IBM et EPSON commutables. Très robuste. Graphisme quadruple densité parmi les plus beaux du marché. Raccordement des lignes parfait. Line feed inverse. Matrice 20 x 18.
Prix tarif **6.350 F**

PROMO 3.490 F
(à crédit : 190 F/mois)

SAKATA 1500 + : idem 1200 + mais 180 - 200 cps + 240 caractères programmables.
Prix tarif **7.690 F**

PROMO 4.490 F
(à crédit : 206 F/mois)

STAIR
LE STANDARD EPSON AU MEILLEUR RAPPORT QUALITE/PRIX:
120 cps
80-136 col. **3.885 F**
Ruban économique (à crédit : 174 F/mois)
11 jeux de caractères + 240 car. redéfinissables. Graphique quadruple densité. Recopie d'écran haute résolution. Friction et traction. Tous papiers. Étiquettes. Buffer 2 ko. Mode EPSON + mode IBM par switches. Belle QUALITE COURRIER.

SR 10
200-240 cps. Très belle qualité courrier. Line-feed inverse. Introduit de feuille à feuille. Magasin en option. Macro. Instructions Hex Dump. Pause **7.950 F**
(à crédit : 313 F/mois)

MANNESMANN-TALLY
MT 85 : 180 cps. Belle qualité courrier. Buffer 3 ko. Friction et traction. Parallèle, série, Image Writer. Comp. IBM, EPSON, APPLE 2c, MAC INTOSH. **4.995 F**
(à crédit : 196 F/mois)

Ces imprimantes 80 colonnes sont aussi disponibles en 132/236 colonnes, ainsi qu'imprimantes à MARGUERITES, LASER, COULEURS, JETS D'ENCRE,...

commodore

100 % COMPATIBLE IBM®
256 k. Ecran vert. Parallèle + série.

● PC-10 : 2 DRIVES 360 k
Impr. 132 col. Qualité courrier
Câble spécifique blindé 21.289 F
9.900 F
534 F
31.723 F

soit H.T. : 20.143 F **PROMO 23.890 F**
(à crédit : 625 F/mois)

● PC-20 : Disque dur 10 Mo
Impr. 132 col. Qualité courrier
Câble spécifique blindé 34.335 F
9.900 F
534 F
44.769 F

soit H.T. : 30.619 F **PROMO 35.780 F**
(à crédit : 919 F/mois)

IBM®

PC XT

100 % COMPATIBLE

Unité centrale 128 à 640 ko. 8 slots. Carte type XT pour disque dur. Alimentation surdimensionnée 135 W. Contrôleur pour 4 drives ou disque dur et streamer. Excellent clavier détachable AZERTY professionnel. Qualité professionnelle fiable - ni kit ni bricolage plus ou moins douteux. Interface imprimante + carte écran inclus.

● 128 k RAM + 1 drive 360 k **9.990 F**
(à crédit : 313 F/mois)

● 256 k RAM + 2 drives 360 k + carte graphique couleur + carte imprimante + écran. **14.990 F**
(à crédit : 450 F/mois)

● Même modèle avec ECRAN COULEURS résolution 720 x 480. **18.990 F**
(à crédit : 570 F/mois)

● 640 k RAM + DISQUE DUR 10,5 Mo ECRAN COULEURS graphique. Drive 360 k. Interface imprimante. **29.990 F**
(à crédit : 765 F/mois)

Nous avons TOUTES les interfaces et accessoires et périphériques pour IBM et compatibles aux meilleurs prix. Consultez-nous.

COMMODORE

Imaginez le MAC devenu un ORDINATEUR PUISSANT :
4 microprocesseurs dont le 68000 à 8 MHz. 256 k à 8 Mo RAM.
MULTITACHE + 4096 COULEURS + SYNTHÈSE VOCALE + MUSIQUE + VIDEO. Jusque 10 FOIS PLUS RAPIDE que le MAC! Souris, Icônes, etc.
Tout l'environnement MAC + la compatibilité IBM.

Nous prenons Environ **12.000 F** les commandes.

AMIGA

640 k RAM pour les LOGICIELS INTEGRES + 8.995 F
63.034 F
(indispensable)
soit H.T. : 32.875 F **PROMO 38.990 F**
(à crédit : 996 F/mois)

● 640 k. DRIVE 720 k. DISQUE DUR 10 Mo. ECRAN COULEUR. Impr. 132 col. 180 cps. NLQ 73.383 F
Modem bidirectionnel 1.650 F
+ MSX pour la maison 2.980 F
87.113 F

soit H.T. : 48.735 F **PROMO 57.800 F**
(à crédit : 1.251 F/mois)

● MEME ENSEMBLE avec disque dur 30 Mo 87.913 F
+ 21.500 F
109.413 F

soit H.T. : 57.083 F **PROMO 67.700 F**
(à crédit : 1.680 F/mois)

● PORTABLE 640 k 2 x 720 k + Modem 48.800 F
soit H.T. : 25.287 F **PROMO 29.990 F**
(à crédit : 766 F/mois)

● PORTABLE 640 k 720 k + 10 Mo + Modem 56.700 F
soit H.T. : 34.992 F **PROMO 41.500 F**
(à crédit : 1060 F/mois)

● M-24-PERSONA à partir de **16.990 F**
(soit HT : 14.325 F)

Unité centrale 64 ko 100 % compatible

APPLE® 2 100 % compatible

● Contrôleur pour 2 drives. Un lecteur de disquettes. Clavier à pavé numérique. Touches de fonction et moniteur haute déf complet, testé, sans ROM. **7.490 F**
(à crédit 294 F/mois)

● MEME ENSEMBLE en boîtier type IBM incorporant les drives CLAVIER DETACHABLE AZERTY + pommes **7.995 F**
(à crédit : 313 F/mois)

TOUTES CARTES APPLE® 2
ET PERIPHERIQUES pour II +, IIe, IIc.

DRIVE : **1.245 F**
DISTAR ou équivalent

Existe aussi en qualité professionnelle silencieuse, robuste et très fiable **1.495 F**
Plus rapides, plus fiables et plus résistants. Cartes Z-80, 80 colonnes, 16 k. Imprimantes, série, super série, Eprom Writer, contrôleur, etc. Toute une variété de JOYSTICKS.

PAR 100 **7,50 F**
5 pouces 1/4. GARANTIES TYPE APPLE, COMMODORE.

PAR 10 **85 F**

PAR 10 **MEMOREX**
3431 **9,50 F**
PAR 100

olivetti LogAbax

100 % COMPATIBLE IBM® mais de 2 à 4 fois plus RAPIDE. Possède en standard ce qui est en option sur les autres 8086 à 8 MHz, Horloge temps réel, interfaces série, RS-232, parallèle, imprimante, cartes graphiques haute et basse résolution, couleur. Alimentation 135 W. Moniteur 24 kHz, 25 lignes x 80 car., graphiques 320 x 200 à 640 x 400 points. RAM 128 k à 640 ko sans adjonction de carte supplémentaire. MS-DOS 2.11 - GWBASIC - Utilitaires systèmes divers

ACCEPTÉ TOUS LES LOGICIELS DE L'IBM-PC ou XT en les rendant BEAUCOUP PLUS PERFORMANTS!

128 k. Ecran vert. 2 DRIVES 360 k 31.695 F
Extension à 256 k 1.700 F
Modem bidirectionnel 1.650 F
Impr. 132 col. 120 cps. NLQ 9.900 F
Prix tarif de l'ensemble 44.945 F

soit H.T. : 25.287 F **PROMO 29.990 F**
(à crédit : 766 F/mois)

128 k. Ecran vert. 2 DRIVES 720 k 39.459 F
Extension à 256 k 1.700 F
Impr. 132 col. 180 cps. NLQ 9.900 F
+ MSX pour la maison 2.980 F
54.039 F

soit H.T. : 28.659 F **PROMO 33.990 F**
(à crédit : 868 F/mois)

● MEME ENSEMBLE avec 54.039 F
640 k RAM pour les LOGICIELS INTEGRES + 8.995 F
63.034 F
(indispensable)
soit H.T. : 32.875 F **PROMO 38.990 F**
(à crédit : 996 F/mois)

● 640 k. DRIVE 720 k. DISQUE DUR 10 Mo. ECRAN COULEUR. Impr. 132 col. 180 cps. NLQ 73.383 F
Modem bidirectionnel 1.650 F
+ MSX pour la maison 2.980 F
87.113 F

soit H.T. : 48.735 F **PROMO 57.800 F**
(à crédit : 1.251 F/mois)

● MEME ENSEMBLE avec disque dur 30 Mo 87.913 F
+ 21.500 F
109.413 F

soit H.T. : 57.083 F **PROMO 67.700 F**
(à crédit : 1.680 F/mois)

● PORTABLE 640 k 2 x 720 k + Modem 48.800 F
soit H.T. : 25.287 F **PROMO 29.990 F**
(à crédit : 766 F/mois)

● PORTABLE 640 k 720 k + 10 Mo + Modem 56.700 F
soit H.T. : 34.992 F **PROMO 41.500 F**
(à crédit : 1060 F/mois)

● M-24-PERSONA à partir de **16.990 F**
(soit HT : 14.325 F)

● MEME ENSEMBLE avec 54.039 F
640 k RAM pour les LOGICIELS INTEGRES + 8.995 F
63.034 F
(indispensable)
soit H.T. : 32.875 F **PROMO 38.990 F**
(à crédit : 996 F/mois)

● 640 k. DRIVE 720 k. DISQUE DUR 10 Mo. ECRAN COULEUR. Impr. 132 col. 180 cps. NLQ 73.383 F
Modem bidirectionnel 1.650 F
+ MSX pour la maison 2.980 F
87.113 F

soit H.T. : 48.735 F **PROMO 57.800 F**
(à crédit : 1.251 F/mois)

● MEME ENSEMBLE avec disque dur 30 Mo 87.913 F
+ 21.500 F
109.413 F

soit H.T. : 57.083 F **PROMO 67.700 F**
(à crédit : 1.680 F/mois)

● PORTABLE 640 k 2 x 720 k + Modem 48.800 F
soit H.T. : 25.287 F **PROMO 29.990 F**
(à crédit : 766 F/mois)

● PORTABLE 640 k 720 k + 10 Mo + Modem 56.700 F
soit H.T. : 34.992 F **PROMO 41.500 F**
(à crédit : 1060 F/mois)

● M-24-PERSONA à partir de **16.990 F**
(soit HT : 14.325 F)

● MEME ENSEMBLE avec 54.039 F
640 k RAM pour les LOGICIELS INTEGRES + 8.995 F
63.034 F
(indispensable)
soit H.T. : 32.875 F **PROMO 38.990 F**
(à crédit : 996 F/mois)

● 640 k. DRIVE 720 k. DISQUE DUR 10 Mo. ECRAN COULEUR. Impr. 132 col. 180 cps. NLQ 73.383 F
Modem bidirectionnel 1.650 F
+ MSX pour la maison 2.980 F
87.113 F

soit H.T. : 48.735 F **PROMO 57.800 F**
(à crédit : 1.251 F/mois)

● MEME ENSEMBLE avec disque dur 30 Mo 87.913 F
+ 21.500 F
109.413 F

soit H.T. : 57.083 F **PROMO 67.700 F**
(à crédit : 1.680 F/mois)

● PORTABLE 640 k 2 x 720 k + Modem 48.800 F
soit H.T. : 25.287 F **PROMO 29.990 F**
(à crédit : 766 F/mois)

● PORTABLE 640 k 720 k + 10 Mo + Modem 56.700 F
soit H.T. : 34.992 F **PROMO 41.500 F**
(à crédit : 1060 F/mois)

● M-24-PERSONA à partir de **16.990 F**
(soit HT : 14.325 F)

FRAME WORK + EXTENSION RAM COMPLETE A 640 k
(FRANCAIS) IBM® ou COMPATIBLE

Prix 16.307 F **PROMO 9.800 F**
(à crédit : 313 F/mois)

soit HT 8.264 F

TOUS LES CONSOMMABLES A PRIX CHOC

MONITEURS
MONOCHROMES **949 F**
à partir de
COULEURS **2.690 F**
à partir de

SERVICES CLIENTS N° 730

JEUX ET INTELLIGENCE

Si les chercheurs en Intelligence Artificielle se sont beaucoup intéressés aux jeux, ce n'est pas seulement parce qu'ils permettent de tester une certaine forme d'intelligence, mais aussi parce que les problèmes de jeu offrent des modèles pour un grand nombre de systèmes d'importance économique. Il suffit pour s'en convaincre de penser aux contextes dans lesquels on emploie, par exemple, le mot « stratégie ». Sans doute les jeux peuvent-ils aussi offrir des modèles pour certains de nos propres comportements.

Un intérêt didactique supplémentaire à l'étude de ce monde restreint est que, puisque la plupart d'entre nous avons pratiqué les jeux dans notre jeunesse, le contexte associé fait partie de la connaissance commune et n'a donc pas besoin d'être excessivement précisé.

On pourra, de façon très générale, considérer qu'un jeu est un système évolutif opérant par transformations successives à partir d'une situation initiale et cela jusqu'à terminaison.

L'univers des jeux étant vaste et gourmand en moyens de calculs, nous nous limiterons à une certaine classe d'entre eux simples à aborder, et que l'on appelle « duels ». La construction d'un système expert sur ce domaine conduit à un programme peu volumineux (environ 3 Ko) et opérationnel sur une machine de petite taille (microprocesseur Z 80 avec mémoire de 64 Ko).

Les duels

Un duel met en présence deux acteurs et une situation. Tour à tour, chacun porte un coup à son adversaire, en respectant un code commun, formé d'un ensemble de règles. Une des règles doit préciser que dans une certaine situation, il n'y a plus de coup jouable, ce qui met un terme au duel. Une autre des règles désigne alors le vainqueur. La règle conventionnellement adoptée est de désigner comme vainqueur celui qui a porté le dernier coup.

Pour mériter l'appellation de duel, un jeu répondant à la description précédente doit posséder une qualité essentielle : les

deux joueurs doivent avoir une connaissance complète de la situation. Cette condition élimine les jeux de cartes où, en général, un joueur ne connaît pas celles de ses partenaires, ainsi que l'ensemble de ceux où intervient le hasard. En revanche, les jeux utilisant un damier tels que dames, échecs font partie de la classe des duels. Nous nous intéresserons aux jeux de ce type, mais plus simples pour pouvoir être traités par une petite machine.

Un exemple de duel simple

Deux joueurs sont en présence de 4 allumettes (fig. 1). Ils jouent tour à tour en ôtant du

tas d'allumettes 1, 2, ou 3 allumettes. Tout autre nombre d'allumettes est interdit. Le gagnant est celui qui prend la dernière allumette. Ce jeu a toutes les caractéristiques d'un duel car les deux joueurs ont la même information complète. Puisque chaque coup joué retire au moins une allumette, on peut être assuré que la partie se terminera en un nombre de coups au plus égal au nombre d'allumettes initial.

Un déterminisme théorique

Montrons d'abord que, théoriquement au moins, il existe pour ce type de jeux une stratégie optimale et que, en fait, la situation de départ conditionne l'ensemble des développements ultérieurs. Pour cela, plaçons-nous à la place du joueur face à une situation particulière. Dans le cas où cette situation est terminale, il est évident que la personne pour qui c'est le tour de jouer a perdu. Supposons maintenant que vous soyez placé dans une situation non terminale, mais qu'il existe un coup autorisé permettant de transfor-

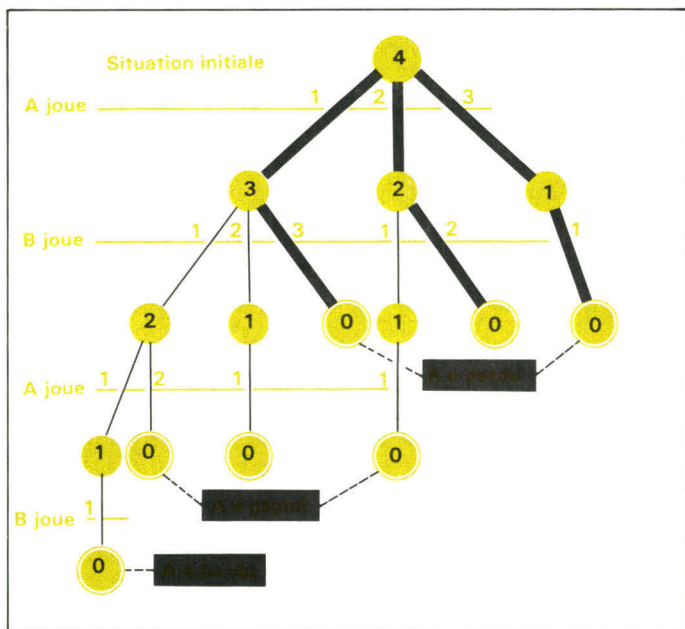

Fig. 1. - L'arbre de tous les développements possibles à partir d'une situation initiale comporte quatre allumettes. Les cercles désignent les situations successives, et les segments qui joignent ces cercles représentent les actions (les coups joués) qui modifient ces situations. Les cercles doubles représentent les situations terminales, perdantes par convention.

ARTIFICIELLE

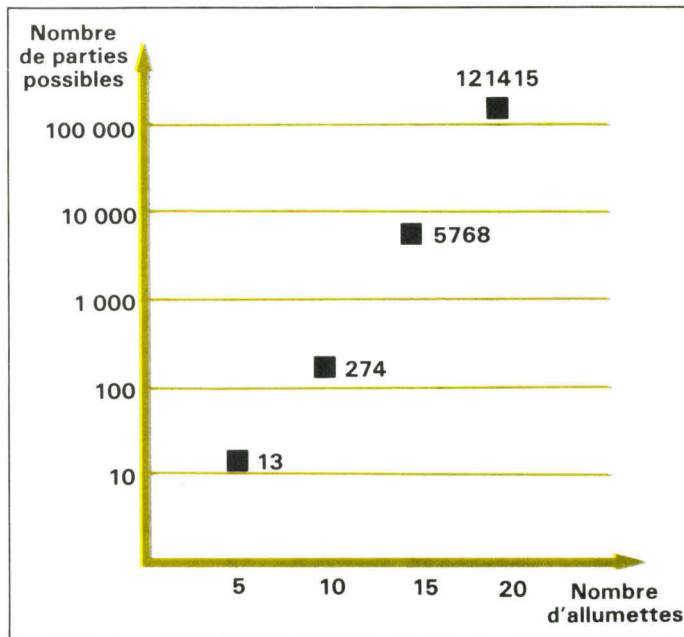

Fig. 2. — Indication sur une échelle semi-logarithmique du nombre de combinaisons possibles en fonction du nombre initial d'allumettes.

mer cette situation en une situation terminale. Alors en jouant ce coup, vous allez placer l'adversaire dans une situation perdante, et donc gagner vous même. Une situation est donc gagnante s'il existe parmi celles qui peuvent lui succéder au moins une perdante. Inversement, une situation sera perdante s'il n'existe aucune situation perdante qui lui succède.

En appelant S_1, S_2, \dots, S_i les situations qui peuvent succéder à une situation S , et en associant à chacune d'elles une valeur $X(S)$ prise dans l'ensemble $\{0, 1\}$ de telle sorte que :

$X(S)=0$ pour une situation perdante
 $X(S)=1$ pour une situation gagnante

la valeur $X(S)$ d'une situation s'obtient alors algébriquement à partir des valeurs des situations qui lui succèdent par la relation :

$$X(S)=1 - \min (X(S_i))$$

Connaissant une situation de jeu initiale, il est alors théoriquement possible de construire l'arbre de tous les développements possibles à partir de cette dernière, puis en procédant progressivement à partir des feuilles de l'arbre (les situations terminales) de calculer la valeur, gagnante ou perdante, associée

à chaque situation, et ceci en remontant jusqu'à celle de départ. Une fois cette construction effectuée, la suite des coups échangés apparaît complètement déterministe. En effet, si la situation de départ est gagnante, il suffit de jouer en plaçant toujours l'adversaire dans une situation perdante ; ceci est possible puisque justement la situation de départ est gagnante. En revanche, si la situation de départ est calculée comme perdante, la partie est perdue, sauf erreur de l'adversaire. Mais là encore, la construction effectuée précédemment permet de répondre de façon optimale à une faute de l'adversaire, en retournant la situation à son profit. En fait, de tels jeux sont, au moins théoriquement, parfaitement déterministes.

L'informatisation du bon sens : les méthodes heuristiques

Si les jeux du type précédent peuvent théoriquement se résoudre de façon complètement déterministe, ce n'est en pratique pas le cas, du fait du grand nombre de combinaisons possibles. Par exemple, avec 20 allu-

mettes, le nombre de parties possibles dépasse les 100 000 et ce nombre croît de façon exponentielle avec le nombre d'allumettes initial. En effet, chaque fois que l'on ajoute une allumette à la situation de départ, le nombre de parties possibles est presque doublé (fig. 2). De nombreux domaines scientifiques ont été confrontés à cette même tentation du déterminisme. Citons un exemple issu du domaine de la mécanique des fluides : de façon individuelle, chaque particule d'un fluide obéit aux lois de la mécanique. Cependant, même si, à un instant donné pris pour instant initial, les conditions qui déterminent l'état du fluide étaient connues, il serait impossible d'établir complètement l'évolution du système au-delà d'une certaine échelle de temps, du fait d'une extrême sensibilité à ces conditions initiales. On dit que le battement de l'aile d'un papillon au Mexique conditionne l'état de l'atmosphère sur l'Europe plusieurs mois plus tard. Dans ce cas, comme dans le cas des jeux, il est clair que le déterminisme théorique n'est pas une notion opérationnelle. La complexité du problème modifie en fait sa nature profonde et les méthodes de résolution qui lui sont associées. Il en va souvent de même dans le domaine des jeux : plutôt que de tenter une exploration systématique de tous les développements possibles, qui ne peut être menée à terme vu la taille de l'espace de recherche, il sera en général plus payant d'utiliser des mécanismes qui, bien que ne permettant pas d'aboutir à coup sûr à la meilleure solution théorique, autoriseront cependant une résolution efficace de la majorité des problèmes dans un temps acceptable. Ces mécanismes, que l'on appelle heuristiques (du grec *heuriskein* : trouver), sont des méthodes visant à faire face à la complexité et à trouver une réponse optimale, compte tenu des moyens de calcul utilisables et des délais impartis. Ces heuristiques consistent souvent à mimer des comportements humains.

Voyons deux exemples d'heuristiques très usitées : estimer la complexité d'une recherche arborescente avant de l'entreprendre, et renoncer à résoudre globalement le problème si celui-ci est trop complexe. Ou bien encore, dans cette même situa-

tion, jouer au hasard, jusqu'à tomber sur une situation connue. C'est le principe de la navigation à vue. Bien entendu, ces heuristiques sont caricaturales et on ne les utilisera qu'en dernier recours. Dans tous les cas, le seul critère de validité de ces méthodes est leur efficacité mesurée de façon statistique, c'est-à-dire en pourcentage de problèmes résolus de façon satisfaisante.

Une stratégie économique pour les duels : mini-max

Plaçons-nous dans la situation du joueur « A » alors que c'est à lui de jouer et qu'il reste quatre allumettes, et suivons le raisonnement qu'il pourrait tenir après avoir construit l'arbre précédent représentant toutes les parties jouables (fig. 1).

Il a au départ le choix entre trois coup différents : 1, 2, ou 3.

En jouant 3 : la réponse de l'adversaire le fait perdre immédiatement, il ne le jouera donc pas.

En jouant 2 : la réponse 2 de l'adversaire le fait perdre, mais, si par erreur ou par faiblesse l'adversaire répondait 1, alors il pourrait retourner la situation et gagner.

En jouant 1 : la réponse 3 de l'adversaire le fait perdre, mais comme précédemment, une défaillance de l'adversaire lui serait profitable.

Déçu, mais lucide, A sait maintenant que :

- il est dans une situation perdante parce que tous ses coups peuvent être contrés victorieusement ;
- cependant, misant sur une défaillance de l'adversaire, il jouera 1, ou à la rigueur 2, plutôt que 3, coup qui le ferait perdre, quelle que soit la réponse de l'adversaire.

Remarquez que, pour aboutir à ces conclusions, A n'a pas besoin de construire comme nous l'avons fait la totalité de l'arbre des développements possibles. En effet, ayant trouvé pour chacun de ses coups une réponse possible victorieuse de l'adversaire, c'est assez pour qu'il se sache perdu. En fait, seule l'exploration de la partie de l'arbre dessinée en traits épais est nécessaire, dans le cas où la chance ou l'intuition conduisent à explorer d'abord

ces branches. Dans notre cas de figure, une exploration de chaque niveau de l'arbre à partir de la droite serait très rapide, puisque les situations gagnantes sont alors explorées en premier.

En revanche, une exploration en partant de la gauche conduit à examiner non seulement les voies figurées en gras, mais aussi toutes les autres, ce qui augmente considérablement le temps de la recherche, particulièrement lorsque celle-ci s'effectue sur plusieurs niveaux. Si vous pouviez disposer d'une fonction de choix qui vous propose assez souvent, parmi les évolutions possibles une situation répondant au critère sélectionné (ici on recherche $X(S)=1$), alors la recherche de la valeur d'une solution peut être très rapide. Dans l'hypothèse la plus favorable, le temps de recherche devient proportionnel à la profondeur de l'arbre, alors que dans le cas le plus défavorable où l'on devrait explorer la totalité de l'arbre, le temps de recherche augmente de façon exponentielle avec la profondeur de celui-ci.

A chaque niveau de l'arbre, il s'agit en fait d'essayer plusieurs solutions : si vous trouvez tout de suite celle qui vous sied, alors l'affaire sera conclue rapidement. En revanche, si vous devez en essayer plusieurs avant de trouver celle qui vous convient, alors il faudra plus de temps. Remarquez que pour trouver un pantalon, vous ne les essayez pas au hasard, ni dans l'ordre dans lequel ils se trouvent sur le présentoir ; vous vous aidez de critères d'évaluation supplémentaires, qui augmentent beaucoup la probabilité de réussite d'un essai d'un pantalon particulier, comme la taille, la couleur, ou l'intuition (féminine !), ce qui raccourcit sensiblement le temps de la recherche.

Notez qu'il est nécessaire de posséder des critères de réussite *a priori* d'un essai. Si vous cherchez, non pas une solution qui vous va, mais celle qui vous va le mieux, il faudra les essayer toutes, ce qui sera très long.

On voit donc l'intérêt des critères *a priori* pour éviter un parcours complet de l'arbre. Remarquez que même sans l'aide d'une heuristique particulière nous permettant de trouver plus rapidement une solution satisfaisante, avec une simple exploration séquentielle des évolu-

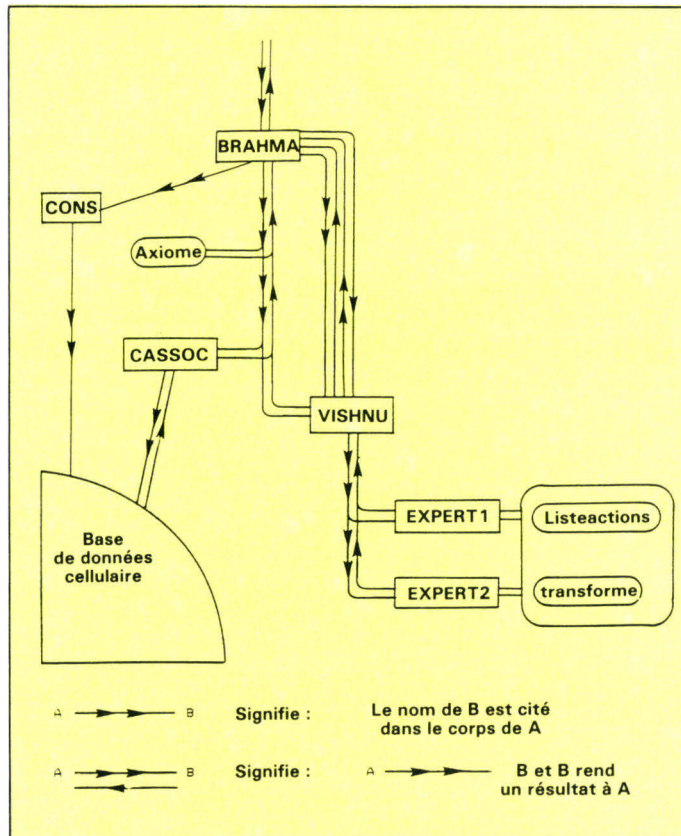

Fig. 3. - Circulation des informations dans le noyau du programme.

tions possibles, on ne parcourt pas la totalité de l'arbre, sauf lorsque les choix correspondent systématiquement aux dernières possibilités examinées.

Cette méthode, grâce à laquelle on limite l'étendue des recherches, est appelée stratégie mini-max.

Cette dernière est d'usage très général et est étroitement liée à la remarque suivante : s'il existe différentes méthodes concurrentes pour résoudre un problème, alors, le problème se trouve résolu dès qu'une méthode fournit la solution. On peut alors abandonner les autres tentatives. Par exemple, considérons la règle de conduite suivante :

« Je prendrai un parapluie s'il pleut, ou bien si la météo est mauvaise. » et appliquons cette règle dans la situation : « Il pleut. »

S'il pleut effectivement, alors il est inutile d'écouter la météo.

En termes de logique, la détermination de la valeur VRAI ou FAUX de l'expression « A ou B » ne nécessite de s'interroger sur la valeur logique de B que dans le cas où A = FAUX.

On utilise fréquemment cette méthode dans le cas où le problème est de satisfaire une

contrainte de minimum (ou de maximum) et que la valeur de ce minimum (ou maximum) est connue.

Dans le cas des duels, la recherche du meilleur coup revient à trouver un maximum : $X(S) = 1 - \min(X(S_i))$.

Or le minimum que l'on peut espérer pour $X(S_i)$, c'est la valeur 0, puisque les valeurs de $X(S)$ appartiennent à l'ensemble $\{0, 1\}$.

Dès que l'on rencontre une situation S_i telle que $X(S_i)=0$, la valeur de $X(S)$ est connue.

Un modèle d'évolution

Evolution par situation/ action :

Chaque situation à laquelle est confronté le joueur peut être considérée comme un problème auquel il faut apporter une réponse. Celle-ci sera une action qui va transformer le système pour le faire évoluer vers une nouvelle situation. Il peut y avoir plusieurs actions autorisées par les règles, relativement au problème que constitue une situation donnée. Et face à une situation, il sera nécessaire de choisir la meilleure action (on dira encore l'action optimale).

Satisfaction par action/ récompense :

Pour cela, à chaque action sera associée une valeur numérique représentant la récompense associée à cette action. Nous appellerons solution du problème correspondant à la situation le couple récompense/action. Le choix de la meilleure action devient alors la recherche de la récompense maximale et de l'action qui lui est associée. Pour que soit connue la récompense associée à l'action, il faut que cette action ait déjà été rencontrée et appliquée à cette même situation.

Apprentissage par expérience/simulation :

Remarquons que la récompense associée à une action n'est pas toujours connue aussitôt l'action effectuée, mais qu'il peut être nécessaire d'attendre quelques développements. Cette récompense ne peut donc être perçue que par un apprentissage préalable résultant de l'observation, de l'analyse et d'enchaînements de situations ayant réellement existé, ou bien alors par simulation.

Notre système d'apprentissage

Le système va utiliser une base de données, formée d'un ensemble de cellules. Chacune représentera un couple problème/solution. La représentation de chaque problème sera particulière au jeu considéré et sera une description de la situation devant laquelle se trouve le joueur : damier, tas d'allumettes... La solution sera elle-même un couple récompense/action. L'action aura aussi une représentation propre au domaine considéré. Dans notre cas, ce pourra être un entier représentant un nombre d'allumettes que l'on ôte d'un tas, ou bien un couple de nombres représentant le vecteur déplacement d'un pion.

Toutefois, les fonctions propres du système expert devront fonctionner sans considérer le type des objets ou la nature des connaissances qu'elles manipulent. (On s'aperçoit ainsi que la pauvreté des types de données primitifs du langage LISP est d'une puissance considérable.)

La procédure principale du système (Brahma) devra fournir l'action optimale face à une

situation donnée. Pour cela, elle observera en premier lieu si ce n'est pas une situation terminale décrite par un axiome et sinon effectuera une recherche dans la base de données, pour voir si cette situation n'a pas déjà été rencontrée. Si la recherche précédente réussit, elle fournit le coup à jouer, si elle échoue elle transmet le problème à la procédure **Vishnu**. Après analyse, puis synthèse, Vishnu fournira une réponse à Brahma, en lui associant la valeur (i.e. récompense) fournie par la simulation. Brahma, à son tour, enregistre alors dans la base de données le problème et sa solution, cette dernière étant formée du couple récompense/ action, et donne le résultat à la procédure appelante.

Deux stratégies de crise pour Vishnu : la fuite ou l'attaque

Lorsque Brahma n'a pas de solution évidente à proposer, le problème est transmis à Vishnu pour analyse. Vishnu génère alors la liste des situations vers lesquelles peut évoluer le système, compte tenu de l'ensemble des coups alors possibles, et observe s'il n'y aurait pas parmi celles-ci une situation perdante pour l'adversaire. N'oublions pas qu'une situation gagnante est une situation depuis laquelle on peut projeter l'adversaire dans une situation perdante. Pour cela, Vishnu demande à nouveau à Brahma si les situations qu'elle explore ne sont pas déjà connues et Brahma répond immédiatement, ou génère un nouvel appel récursif vers Vishnu, ce qui conduira toujours, en définitive, à une réponse (en fait, la recherche récursive opérée par le couple Brahma/Vishnu est une simulation des développements ultérieurs possibles, à partir d'une situation initiale passée en argument à Brahma).

En revanche, si Vishnu n'a pas trouvé de situation perdante dans laquelle on pourrait projeter l'adversaire, alors c'est que la situation courante est bien perdante. Il faut bien malgré tout jouer un coup, et le meilleur possible. Plusieurs stratégies peuvent alors être utilisées, en étant conscient que, la situation étant perdante, on ne peut qu'espérer une faute de l'adversaire. Une stratégie plutôt dé-

```

;Le noyau du système

;la fonction principale
(de brahma (situation)
  (or (axiome situation)
      (cassoc situation base)
      (let ((solv (vishnu situation))
            (setq base (cons (list situation solv) base))
            solv)))

;pour parcourir la base et chercher une solution
(de cassoc (s al)
  (cond
    ((null al) ())
    ((equal s (caar al)) (cadar al))
    (t (self s (cdr al)))))

;la procédure très experte
(de vishnu (s)
  (or (expert1 situation)
      (expert2 situation)))

;l'expert des tâches agréables
(de expert1 (situation)
  (let ((l (listeactions situation))
        (cond ((null l) ())
              ((= 0 (car (brahma (transforme (car l) situation))))
               (list 1 (car l)))
              (t (self (cdr l)))))))

;en cas de difficultés, un premier expert qui joue la première
;chose qui lui passe par la tête: (car (listeactions situation))
;ce qui permet de tester rapidement le système.
(de expert2 (situation) (list 0 (choix situation)))
(de choix (situation) (car (listeactions situation)))

;Un jeu de règles pour tester le système

;qui exprime les règles associées au duel vu comme exemple

(de init () (setq s 4))

(de listeactions (s) (inter (upto s) '(1 2 3)))

(de transforme (a s) (- s a))

(de axiome (s) (if (= 0 s) '(0 nil)))

;-----
;qui utilise les deux utilitaires suivants
;une fonction qui génère tous les entiers depuis 1 jusqu'à n
(de upto (n) (if (= n 0) () (cons n (self (1- n)))))
? (upto 4)
= (4 3 2 1)

;l'intersection de deux ensembles
(de inter (l1 l2)
  (cond
    ((null l1) ())
    ((member (car l1) l2) (cons (car l1) (self (cdr l1) l2)))
    (t (self (cdr l1) l2))))
? (inter (upto 5) '(4 8 9))
= (4)

;-----
;le test du noyau
? (setq base ())
= nil
? (brahma 2)
= (0 1)
? base
= ((2 (0 1)) (1 (1 1)))
? (brahma 11)
= (1 4)
?

```

Fig. 4. - Liste écrite en Lisp du noyau de notre logiciel de jeu.

```

;Un expert qui contre-attaque

(de expert2 (situation) (list 0 (choix situation)))

;entre deux maux, il faut choisir le moindre
(de choix2 (action1 action2)
  (cond ((null action2) action1)
        ((maxp (valeur action1)
                (valeur action2))
         action1)
        (t action2)))

;dans une liste, on itère le procédé
(de choix (situation)
  (lit 'choix2 () (listeactions situation)))

;avec une fonction très utile
;l'itérateur dyadique qui permet d'appliquer à des listes
;des fonctions prévues pour seulement deux arguments.
(de lit (fn fin l)
  (if (consp l)
      (funcall fn (car l)
                (lit fn fin (cdr l)))
      fin))

;un générateur qui fabrique toutes les situations possibles
;au coup suivant, pour voir.
(de gensituations (situation)
  (mapcar
   (lambda (action) (transforme action situation))
   (listeactions situation)))

;estime la valeur d'une situation gagnante
;c'est à dire le rapport du nombre de coups gagnants
;au nombre de coup possibles
(de valeur (action)
  (let ((l (mapcar
             '(lambda (situation) (car (brahma situation)))
             (gensituations (transforme action situation))))
        (list (lit '+ 0 1) (length l))))))

;compare deux fractions
(de maxp (x y)
  (> (- (* (car x) (cadr y))
         (* (car y) (cadr x))) 0))

```

Fig. 4. - Liste écrite en Lisp du noyau de notre logiciel de jeu (suite et fin).

sespérée est de jouer au hasard : c'est celle de la fuite. Une stratégie plus agressive pourrait consister à rechercher, dans l'ensemble des situations (gagnantes) où pourrait se trouver projeté l'adversaire après notre coup, celle qui, pour ce dernier, serait gagnante de la façon la moins évidente possible, et qui donc lui demanderait un temps de calcul si important que vous pouvez encore espérer une faute de sa part. La puissance des méthodes d'Intelligence Artificielle apparaît surtout dans ces situations de crise. En effet, quoi de plus simple que de gagner dans une situation gagnante. Il est beaucoup plus exaltant de tenter de gagner dans une situation perdante, en exploitant les faiblesses de l'adversaire. D'ailleurs, le propre de l'intelligence n'est-il pas de tirer profit de circonstances impré-

vues, et de pouvoir y apporter une réponse appropriée ?

Le moteur du système

La procédure principale, Brahma, est donc la spécialiste des problèmes déjà résolus. Quant à Vishnu, elle doit résoudre de nouveaux problèmes en utilisant bien sûr les précieuses compétences de Brahma. Vishnu, que l'on pourra qualifier de procédure ministre, délèguera elle-même ses pouvoirs à plusieurs experts invoqués séquentiellement, un nouvel expert étant invoqué chaque fois que le premier n'apporte pas de solution. La procédure experte « expert1 » aura la tâche la plus agréable, celle de proposer à Brahma une solution gagnante projetant l'adversaire dans une

situation perdante ; « expert 2 » sera la procédure de crise, chargée de proposer à Brahma, par l'intermédiaire de Vishnu, la solution la moins mauvaise, à défaut de solution gagnante dans cette situation. Le moteur proposé comprend ces deux experts. Pour « expert 2 », plusieurs options sont possibles et le choix définitif devra être fait par l'utilisateur au moment du démarrage du système. On peut y implanter un expert qui joue au hasard ou bien le premier coup possible, ou alors un expert plus agressif utilisant la

stratégie de combat vue précédemment.

Avec ce modèle, la totalité du système est indépendante d'un contexte particulier, ce qui justifie son nom de moteur de système expert.

Les interactions avec le jeu particulier choisi se font par l'intermédiaire des règles du jeu, exprimées sous forme de quatre fonctions Lisp (fig. 3 et fig. 4).

La fonction **init** décrit la situation initiale.

La fonction **listeactions** décrit les coups autorisés en fonction de la situation.

La fonction **transforme** combine une action et une situation pour créer une nouvelle situation.

La fonction **axiome** permet de décrire certaines situations par une règle plutôt que de les décrire dans la base de données. Elle sera surtout utilisée pour décrire les situations terminales. Cette fonction n'est pas indispensable, et elle autorise une utilisation plus souple du système. En effet, si l'on convient que les situations terminales sont celles où aucune action n'est possible, alors on peut toujours par défaut définir une fois pour toutes la fonction **axiome** par :

```
(de axiome (s) (ifn (listeactions s) '(0 nil)))
```

Cependant, on pourra soulager la base de données en décrivant certaines situations à l'aide de la fonction **axiome**.

La boucle Top-level qui établit le dialogue avec l'utilisateur

Le noyau précédent suffit pour une fonction de conseil. Il suffit d'invoquer Brahma face à un problème (une situation de jeu) pour obtenir une solution optimale en « prononçant » la phrase :

? (brahma s)

Mais il faut ensuite agir soi-même pour transformer la situation à l'aide de la solution proposée.

La fonction suivante (fig. 5)

NOM	PARAMETRE	RESULTAT
init		→ SITUATION
listeactions	SITUATION	→ liste d'ACTIONs
transforme	ACTION, SITUATION	→ SITUATION
axiome	SITUATION	→ SOLUTION

```

;La boucle principale qui place le decor
;et qui donne la main tour a tour au deux adversaires
(de jeu()
  (setq base ())
  (print '!Quels sont les noms des joueurs ?!')
  (print '!PG et JC designent le programme!')
  (setq lui (read))
  (setq moi (read))
  (init)
  (until (exit finpartie (jouer lui) (jouer moi))))

;detecte la fin de la partie
;et, en fonction du nom du nom du joueur
;donne la main au clavier, ou a Brahma
(de jouer (nom)
  (let ((sol (brahma s)))
    (ifn (cadr sol)
      (selectq (car sol)
        (1 (exit finpartie
            (print '! Bravo ! nom '! ....C'est gagne!!)t))
        (0 (exit finpartie
            (print '! Dommage ! nom '! ,vous avez perdu.!)t))
      )
    (print '! La situation est: ! s )
    (print '! et c'est a ! nom '! de jouer. !')
    (setq s (transforme
              (if (member nom '(JC PG))
                (jeu_brahma)
                (jeu_homme))
              s))))))

;c'est Brahma qui joue
(de jeu_brahma () (print '! Je joue ! (cadr sol)))

;c'est vous qui jouez
(de jeu_homme ()
  (let ((r) (1 (listeactions s)))
    (until (progn (print '! Que jouez vous ? !')
                 (member (setq r (read)) 1)))
    r))

```

Fig. 5. - Liste en Lisp des routines permettant le fonctionnement interactif du jeu.

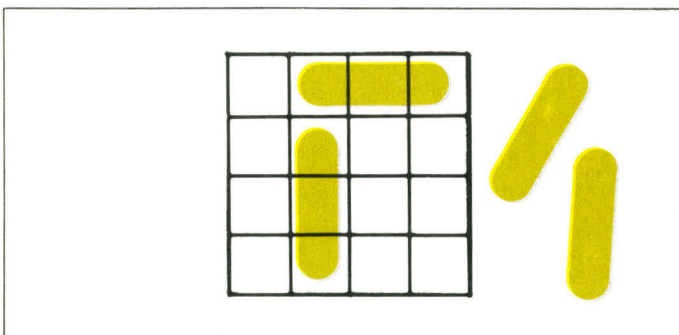

Fig. 6. - Le damier et les pions de notre nouveau jeu.

permet une utilisation interactive et transparente de Brahma. Elle établit un dialogue avec l'utilisateur et il est possible de l'utiliser de différentes façons. Cette fonction demande d'abord les noms des deux joueurs. Ceux-ci sont réservés et désignent en fait le programme. Ce sont PG et JC. Vous pouvez donc jouer contre le programme si vous prenez comme adversaire JC ou PG. Vous pouvez aussi faire jouer le programme contre lui-même,

c'est-à-dire JC contre PG. Vous pouvez aussi utiliser le programme pour jouer à deux. Il ne sert alors qu'à vous empêcher de tricher, en vérifiant la conformité des coups échangés avec les règles du jeu.

Dans tous les cas, pour démarrer, entrez :

? (jeu)

Et voilà le dialogue qui s'établira si vous demandez au programme de jouer contre lui-même :

Quels sont les noms des joueurs ?

PG et JC désignent le programme

? PG

? JC

La situation est : 4
et c'est à PG de jouer.
Je joue 1

La situation est : 3
et c'est à JC de jouer.
Je joue 3

Désolé PG, mais vous avez perdu...

L'encadré 1 fournit quelques exemples de duels typiques qu'une simple modification du noyau permettra d'intégrer.

L'intégration d'un nouveau jeu dans le système

Elle nécessitera l'écriture des règles de production particulières

à ce jeu et exprimées dans un langage compréhensible par le système. Ici, ce sera le langage Lisp, augmenté d'un certain nombre de fonctions utiles pour représenter les jeux.

Cette intégration comprendra plusieurs étapes. Il faudra d'abord prouver au client potentiel que vous êtes en mesure de répondre à son problème, condition nécessaire pour que puisse s'établir le climat de confiance indispensable au dialogue. Sur ce point, quelques exemples de réalisations opérationnelles seront plus convainquants qu'un long discours. Le rôle de l'ingénieur « ludicien » sera alors de provoquer ce dialogue, puis de l'entretenir et de l'orienter, pour éclaircir le problème par restrictions successives du contexte, en levant peu à peu toutes les ambiguïtés liées à l'utilisation du langage naturel.

Après cette phase hautement interactive, c'est au « ludicien » de formaliser les règles du domaine d'intérêt de son client pour les rendre compatibles avec la configuration de son système expert. Il devra alors opter pour une représentation des connaissances permettant une manipulation ultérieure facile, sans que cette représentation soit trop gourmande en espace mémoire. Ensuite, il devra écrire les règles du jeu dans le langage utilisé (Lisp dans notre cas), puis tester ces règles. Mais voyons sur un exemple concret comment se déroulent ces différentes étapes, et tout d'abord la partie la plus délicate, la rencontre avec le client.

Rencontre d'un autre type

Quelque temps après avoir conçu son système expert, voilà que le professeur Im-bus rencontre un client potentiel qui répondait au nom très étrange de Ominibus.

Et celui-ci lui tint à peu près ce langage :

→ Cher monsieur, voilà que depuis la rentrée, mon fils, qui n'a pourtant que quatorze ans, me propose chaque week-end de jouer à des jeux idiots, mais où il gagne toujours. C'est diabolique ! J'ai pourtant considéré sérieusement le problème, en vain. Je soupçonne son professeur de mathématiques de le monter contre moi. Sinon, je ne comprends pas. Le pire, c'est

```

Voilà le travail:

(de init() (setq s (xlist (upto 1)
                        (upto 4))))

(de transforme (a s) (sauf (extend a) s))

(de listeactions (s)
  (let ((space s))
    (nconc (actiondir s 'u)
           (actiondir s 'r))))

(de axiome (s) (ifn s '(0 nil)))

(de extend (p)
  (let ((x (car p))
        (y (cadr p))
        (dir (caddr p)))
    (selectq dir
      ('u (xlist * (fromto y (+ 2 y))))
      ('r (xlist y (fromto * (+ 2 *))))
    )))

(de actiondir (s dir)
  (let ((p (list (caar s) (cadar s) dir)))
    (cond ((null s) ())
          ((includ (extend p) space)
           (cons p (actiondir (cdr s) dir)))
          (t (actiondir (cdr s) dir))))))

;le test des règles
? (extend '(1 2 U))
= ((1 4) (1 3) (1 2))
?
? (setq s '((1 4) (1 3) (1 2) (1 1)))
= ((1 4) (1 3) (1 2) (1 1))
?
? (listeactions s)
= ((1 2 U) (1 1 U))
?
? (transforme '(1 2 U) s)
= ((1 1))

```

Fig. 7. - Le programme Lisp et les modifications du noyau nécessaires à la résolution du problème du damier.

que tout cela a des répercussions sur mon état général et c'est pourquoi j'ai pris la résolution de venir vous consulter.

← Quelles sont vos règles ? demanda le professeur Im-bus.

→ Eh bien voilà, c'est un damier avec des pions...

← J'entends bien, mais de quelle sorte de damier s'agit-il ? Précisez moi sa taille, et puis aussi sa forme.

→ Oh, c'est un simple damier carré de quatre sur quatre avec des cases noires et des cases blanches, comme tous les damiers.

← Je vois, avec des pions, comme au jeu de dames ?

→ Non, attendez... Voilà mon mal de crâne qui me reprend.

← Asseyez-vous là un moment. Tenez... Buvez un peu.

→ Ah oui, ça me revient maintenant, c'étaient des pions allongés qui recouvraient trois cases à la fois.

← Tiens ? Etes-vous sûr de cela ?

→ Oui.

← Et comment se déplaçaient ces pions ?

→ Oh, ils ne se déplaçaient pas, on les posait seulement.

← Le damier était donc vide au départ, n'est-ce pas ?

→ Oui, c'est ça... c'est bien ça.

← Et, chacun à votre tour, vous posiez un de ces pions, que vous venez de me décrire, sur le damier, jusqu'à ce que l'un des deux joueurs ne puisse plus jouer, faute de place suffisante.

→ C'est exactement comme ça, je vois que vous me comprenez tout à fait. Mais il me semble que ce jeu ne vous est pas totalement inconnu.

← Si, mais j'ai une certaine expérience de cette classe de problèmes, pour avoir déjà rencontré des cas analogues. Mais au fait, dans ce jeu, quel est le perdant ?

→ Puisque je vous dis que c'est toujours moi, diable ! Pourquoi croyez-vous que je sois là aujourd'hui ?

← Ne vous emportez pas ! Je voulais dire : quelle est la règle

```

Quels sont les noms des joueurs ?
PG et JC désignent le programme
? :
? :

La situation est: ((4 4) (4 3) (4 2) (4 1)
                  (3 4) (3 3) (3 2) (3 1)
                  (2 4) (2 3) (2 2) (2 1)
                  (1 4) (1 3) (1 2) (1 1))

et c'est à JC de jouer.
Je joue (1 1 U)

La situation est: ((4 4) (4 3) (4 2) (4 1)
                  (3 4) (3 3) (3 2) (3 1)
                  (2 4) (2 3) (2 2) (2 1)
                  (1 4) (1 3) (1 2) (1 1))

et c'est à PG de jouer.
Je joue (4 2 U)

La situation est: ((4 4) (4 3) (4 2) (4 1)
                  (3 4) (3 3) (3 2) (3 1)
                  (2 4) (2 3) (2 2) (2 1)
                  (1 4) (1 3) (1 2) (1 1))

et c'est à JC de jouer.
Je joue (1 4 R)

La situation est: ((4 4) (4 3) (4 2) (4 1)
                  (3 4) (3 3) (3 2) (3 1)
                  (2 4) (2 3) (2 2) (2 1)
                  (1 4) (1 3) (1 2) (1 1))

et c'est à PG de jouer.
Je joue (2 1 R)
Désolé JC, mais vous avez perdu...

```

Fig. 8. - Un exemple de déroulement de partie.

que vous avez perdu ?

→ Eh bien, c'est toujours mon fils qui joue le dernier coup, alors c'est moi qui perds, bien sûr !

← Le perdant est donc celui qui ne peut plus jouer, faute de place suffisante sur le damier lorsque c'est à son tour de jouer ?

→ C'est bien ce que je vous disais... !

← Bien. Résumons nous. Voici un croquis-robot que mes services viennent de réaliser (fig. 6).

→ Oui, c'est bien lui.

← Eh bien, cher Monsieur, votre problème m'intéresse et je ferai mon possible pour le résoudre. Bien sûr, je ne peux rien vous promettre, mais ce cas relève parfaitement de la classe des problèmes que j'ai l'habitude de traiter et mon pronostic ne peut être que favorable. Le mieux est que nous prenions un rendez-vous pour, disons dans deux jours. Cela vous conviendrait-il ?

→ Certainement...

Professeur Im-bus au travail

Après cette consultation, notre « ludicien » se mit promptement au travail, car les trois fonctions init, transforme, et listeactions devaient être livrées le surlendemain. Il avait souvent rencontré des damiers, et comme d'habitude, il le définit comme un ensemble de cases, et chaque case comme un couple de coordonnées :

SITUATION → liste de CASEs libres
CASE → couple d'ENTIERS

Un damier de quatre sur quatre fut donc créé par la fonction LISP :

```
(de init () (setq s (xlist (upto 4) (upto 4))))
```

Pour le pion, c'était plus délicat. Il avait l'habitude de pions simples, que l'on posait sur une case, mais des modèles qui occupaient trois cases à la fois, c'était nouveau. Sa première idée fut de considérer qu'un pion qui occupait trois cases à

Encadré 1

UNE BIBLIOTHEQUE DE DUELS

Voici trois exemples avec, pour chaque duel, les règles du jeu, en français d'abord, puis en Lisp.

● Une variante du jeu d'allumettes

Deux joueurs sont en présence de 20 allumettes. Chacun à son tour, les joueurs prennent 1, 2, ou 3 allumettes avec la restriction suivante : on ne peut prendre le même nombre d'allumettes que le joueur précédent. A chaque coup, on n'a donc que deux possibilités, sauf pour celui qui commence qui peut prendre 1, 2, ou 3 allumettes. Le perdant est celui qui ne peut plus jouer et le gagnant est alors celui qui a pris la dernière.

La situation doit alors être représentée par un couple de deux nombres. Le premier pour le nombre d'allumettes restant, le second pour rappeler le coup précédemment joué.

```
(de init () (setq s '(20 0)))
(de listeactions (s) (cdr s)
  (inter (upto (car s))
    '(1 2 3))))
(de transforme (a s) (list (- (car s) a) a))
(de axiome (s) (if (= 0 (car s)) '(0 nil)))
```

● Encore un jeu d'allumettes : jamais plus du double !

Deux joueurs sont en présence de 15 allumettes et retirent tour à tour des allumettes du tas. Le premier peut prendre un nombre quelconque d'allumettes, sauf la totalité. Ensuite on ne peut pas prendre plus du double de ce que vient de prendre l'adversaire. Le double exactement est permis. Comme d'habitude, le gagnant est celui qui joue le dernier coup, en emportant la dernière allumette.

Comme dans le jeu précédent, la situation est un couple formé du nombre d'allumettes et du coup précédent.

```
(de init () (setq s '(15 0)))
(de listeactions (s) (if (= 0 (cadr s))
  (upto (1- (car s)))
  (inter (upto (car s))
    (upto (* 2 (cadr s))))))
(de transforme (a s) (list (- (car s) a) a))
(de axiome (s) (if (= 0 (car s)) '(0 nil)))
```

Et voilà le duel lorsque le programme joue contre lui-même :

Quels sont les noms des joueurs ?
 PF et JC désignent le programme
 ?JC
 ?PG

La situation est : (18 0)
 et c'est à JC de jouer.
 Je joue 5

La situation est : (13 5)
 et c'est à PG de jouer.
 Je joue 4

La situation est : (9 4)
 et c'est à JC de jouer.
 Je joue 1

La situation est : (8 1)
 et c'est à PG de jouer.
 Je joue 2

La situation est : (6 2)
 et c'est à JC de jouer.
 Je joue 1

La situation est : (5 1)
 et c'est à PG de jouer.
 Je joue 2

La situation est : (3 2)
 et c'est à JC de jouer.
 Je joue 3

Désolé PG, mais vous avez perdu...

● Le jeu de la course à l'origine

Deux joueurs sont en présence d'un damier rectangulaire (fig. A) et d'un unique pion. Deux cases diagonalement opposées du rectangle sont privilégiées : l'une est la case de départ (le coin supérieur droit) et l'autre est la case d'arrivée (le coin inférieur gauche). Le pion est initialement sur la case départ. Il se déplace à la manière d'une dame aux échecs, c'est-à-dire parallèlement aux côtés, ou en diagonale à 45 degrés, avec une restriction : seuls sont permis parmi ces mouvements ceux qui rapprochent de la case d'arrivée. Chacun à son tour, les joueurs déplacent le pion et le gagnant est celui qui, en jouant le dernier coup, atteint la case arrivée.

La situation sera représentée par un couple de nombres, les coordonnées cartésiennes du pion, la case arrivée ayant pour coordonnées (1 1). Un coup sera représenté par un couple lettre/nombre, la lettre indiquant la direction :

G(auche)
 B(as)
 D(iagonale)

et le nombre l'amplitude du mouvement, comptée en quantité de cases. La situation est initialisée à la taille du damier choisi :

```
(15 10)
(de init () (setq s '(15 10)))
(de listeactions (s)
  (let ((x (car s))
    (y (cadr s)))
    (append (xlist 'g (upto x))
      (xlist 'b (upto y))
      (xlist 'd (upto (min x y))))))
(de transforme (a s)
  (let ((m (cadr a))
    (x (car s))
    (y (cadr s)))
    (selectq
      (car a)
      (g (list (- x m) y))
      (b (list x (- y m)))
      (d (list (- xm) (-y m))))))
(de axiome (s) (if (and (= 0 (car s))
  (= 0 (cadr s)))
  '(0 nil)))
```

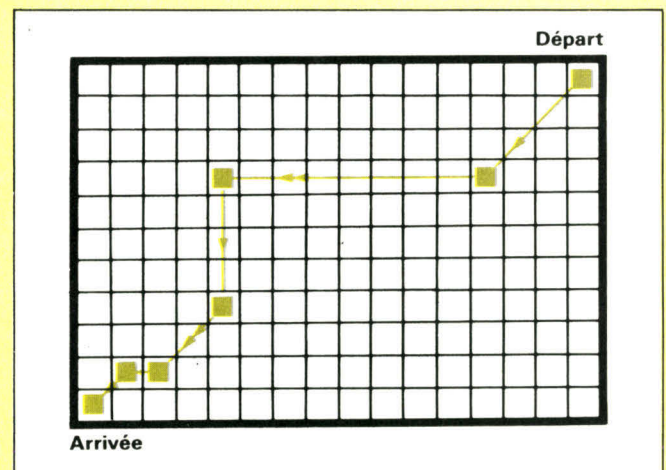

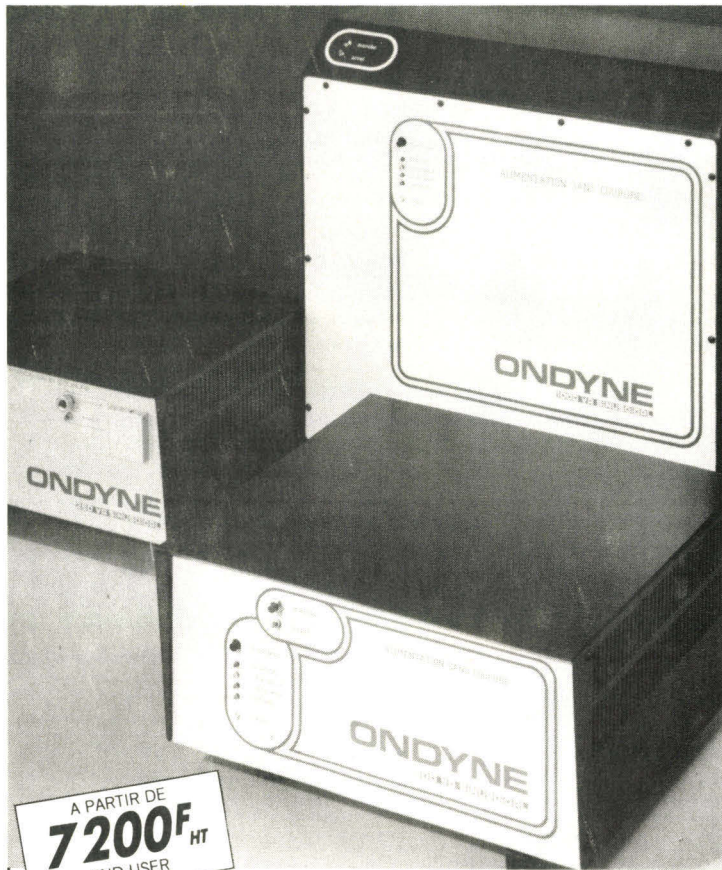

A PARTIR DE
7200F HT
END USER

AU SECOURS!

OFFREZ A VOTRE ORDINATEUR UNE ALIMENTATION SANS COUPURE

Votre installation informatique est vulnérable.

La moindre défaillance du secteur peut provoquer la destruction de vos fichiers et programmes, voir de votre ordinateur, en cas de surtension.

Les « ONDYNE » sont des alimentations de secours sans commutation, qui produisent leur propre courant, pour protéger votre ordinateur contre les microcoupures et les pannes secteur d'une durée de 30 mn en moyenne.

Les « ONDYNES » sont des unités compactes qui sous un faible volume comprennent : un chargeur régulé, un onduleur à haut rendement, des batteries étanches sans entretien, un module d'alarme. Un simple branchement sur le secteur les rend immédiatement opérationnels.

Gage de sécurité : les tests réalisés auprès d'IBM PC, XT et AT, toute la gamme THOMSON MICROMEGA, APPLE, BULL MICRAL, CANON, RAI, GOUPIL, OLIVETTI, TANDY, COMMODORE, LEANORD etc.

ONDYNE
LE COMPLICE VIGILANT DE VOTRE ORDINATEUR
FRANCE ONDULEURS ONDYNE
8, RUE DE LA MARE 91630
AVRAINVILLE TÉLÉX : 690804
TÉL : 082.06.54

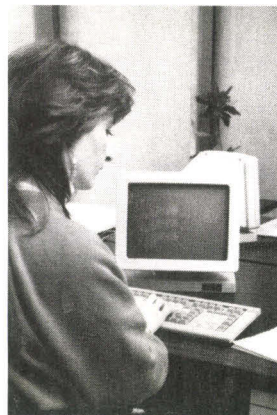

PROMOPRESS

NOUVEAUX DISTRIBUTEURS FRANCE ET ÉTRANGER RECHERCHÉS

SERVICE-LECTEURS N° 140

la fois était équivalent à une liste de trois pions. Mais une telle liste est encombrante à manipuler, et de plus, seules les combinaisons correspondant à trois pions alignés et jointifs sont permises. Après réflexion, il abandonna cette idée pourtant séduisante et décida de représenter un pion d'une façon plus économique, avec une case origine et une direction :

PION → CASE origine, DIRECTION
DIRECTION → U(p) ou R(ight)

Mais si cette représentation du pion était plus condensée et donc plus maniable, elle ne s'adaptait guère à la définition du damier comme un ensemble de cases. Sa première idée lui permettait plus facilement de décrire la nouvelle situation, une fois que l'on avait posé un pion. Il suffisait d'éliminer de la situation initiale les cases occupées par le pion.

Finalement, comme les deux représentations avaient chacune des avantages, il décida de conserver les deux, ou plutôt de choisir la première et de construire un opérateur permettant de fabriquer la seconde à partir de la première. Il pourrait alors à son gré utiliser l'une ou l'autre des représentations.

Il construisit pour cela la

fonction **extend**. Alors, la fonction « transforme » fut facilement écrite, puisque il suffisait d'ôter de la situation les cases occupées par le pion.

La fonction « listeactions » lui demanda encore quelques efforts, mais le surlendemain, les autres fonctions étaient construites, testées, prêtes à être livrées (fig. 7 et 8).

On retrouve dans le problème de la représentation du pion une interrogation classique en Intelligence Artificielle, la représentation multiple de concepts et le maintien de la cohérence entre ces différentes représentations.

Ici, la représentation du pion est inséparable de l'opérateur **extend** qui lui donne une signification opérationnelle dans le contexte du damier. ■

A. PIC

Bibliographie

- 1967 : Koestler, *The ghost in the machine*.
- 1973 : Laborit, *Les comportements*.
- 1975 : Corge, *Éléments d'informatique*.
- 1982 : Nilsson, *Principles of Artificial Intelligence*.
- 1983 : Chailloux, *Le Lisp 80*.

CHERCHEURS, ETUDIANTS

L'Intelligence Artificielle ou la Robotique vous concernent, vos travaux méritent d'être communiqués ou, plus simplement, un concept vous tient à cœur et vous désirez le transmettre,

Artefact vous attend !

Rejoignez l'équipe de **Micro-Systèmes** en envoyant vos propositions à :

MICRO-SYSTEMES/ARTEFACT
2 à 12, rue de Bellevue
75940 Paris Cedex 19

ou en téléphonant à :

Georges PECONTAL
au (1) 200.33.05

ENFIN!



**SEULEMENT
5900^F TTC**

P&P, un des leaders de la micro-informatique en Angleterre, distribue maintenant en France sa fameuse carte d'extension pour Macintosh[®] qui transformera votre 128k en 512k.

Pour cela, apportez votre Macintosh[®] chez MICROSHOP et ce dernier vous sera transformé par adjonction de la carte, en 3 ou 4 jours.



MICRO DISTRIBUTORS LTD

L'Adjonction de la carte résilient votre garantie Apple, Microshop et P&P reconduisent cette dernière pour une période de 12 mois pour toutes fautes intervenant sur votre carte mère

**+ 1 MOIS
SUPPLEMENTAIRE
GRATUIT!**

Alors, n'hésitez pas pour 5900^F TTC, apportez à votre Macintosh[®] un second souffle!!

[®] Macintosh est une marque déposée d'Apple Computer Inc.

DEPARTEMENT IMPORTATION



microshop
micro-informatique

6, rue de Châteaudun 75009 - PARIS

Métro: Cadet
Notre-Dame-de-Lorette  **878.80.63**

Magasin ouvert du Lundi au Samedi
de 10 h à 19 h sans interruption

NOUVEAU BRANCHEZ VOTRE MICRO A L'ECHELLE MONDIALE

- Accédez mondialement aux réseaux Vidéotext comme Télétel (FR), Prestel et Micronet 800 (G.B.), aux serveurs comme Calvados (FR) ou la Source (U.S.A.), etc.
- Envoyez ou recevez du courrier électronique.
- Créez des services directement consultables sur Minitel.
- Transmettez et "parlez" avec un correspondant équipé d'un ordinateur, même à l'autre bout du monde.

UNE NOUVELLE RACE DE MODEMS

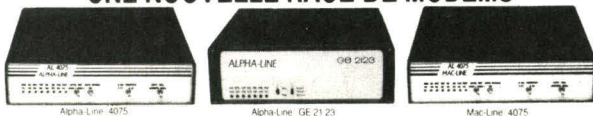

L'Alpha-Line[®] et le Mac-Line[®] sont des modems électroniques français possédant déjà des caractéristiques intelligentes : "Eyes Control" pour la visualisation de l'état de vos transmissions, Réponse automatique pour la réception en différé ou la création de micro-serveur, Tests digital et analogique, Raccrochement automatique.

- Alpha-Line[®] 4075 : L'Universel

Destiné à être raccordé à tout ordinateur ou terminal équipé d'une RS 232. En cours d'agrément PTT. Vitesses (bds) : 300 / 1200-75 / 300-300 / 75-1200. Standarts : CCITT : V21, V23, V25 / BELL (USA) : B 103. Modes : Appel / Réponse automatique et manuelle, Full et Half-Duplex.

- Mac-Line[®] 4075 : Le Spécial Macintosh[®]

Possédant les mêmes caractéristiques que l'Alpha-Line, il est livré avec le câble spécial du "Mac" et une disquette avec un utilitaire de communication à loger dans "la Pomme". En cours d'agrément PTT.

- Alpha-Line[®] GE 21 23 : Le Professionnel

Destiné aux professionnels et agréé PTT, il possède en plus des caractéristiques techniques que l'Alpha-Line[®] 4075 : Le 600 et 1200 bds en Half, un symétriseur de vitesse 1200/1200 bds en mode Vidéotext, une table de traduction téléchargeable pour les touches de fonction du Minitel. La modification du mode et de la vitesse pouvant être télécommandée par la RS 232.

OFFRE SPÉCIALE DE LANCEMENT

Alpha-Line[®] 4075 : - 250 F TTC

Mac-Line[®] 4075 : - 305 F TTC

ATTENTION Offre valable jusqu'au 12/11/85 et dans la limite des stocks.

COUPEL RÉPONSE à retourner à :
GROUPE PERFORMANCE-SERVICES

34, RUE PONCELET 75017 PARIS - TÉL. : (1) 764.18.09

- Je désire une documentation sur (préciser la référence du modem) : _____
- Profitant de votre offre de lancement, je commande le modem suivant :
- Alpha-Line 4075 - 2490 F - 250 F = 2240 F TTC (+ port 45 F)
 - Mac-Line 4075 : 2800 F - 305 F = 2495 F TTC (+ port 45 F)
 - Alpha-Line GE 21 23 - 5560 F TTC (+ port 45 F)

Je joins un chèque bancaire ou un CCP

Je régle ai à la livraison (+ 30 F contre-remboursement) : []

NOM _____ PRENOM _____

ADRESSE _____

VILLE _____ Code postal _____

MARQUE ET TYPE D'ORDINATEUR UTILISÉ _____

RECHERCHONS DISTRIBUTEURS

SERVICE-LECTEURS N° 142

Passez professionnel avec Control Data.

L'informatique vous attire... vous êtes peut-être déjà un amateur passionné. Vous sentez les immenses possibilités, encore à peine explorées, qu'offrent les ordinateurs.

Vous avez entre 20 et 30 ans. Vous désirez exercer un métier captivant et bien rémunéré.

Une formation intensive et solide, chez un constructeur d'ordinateurs de réputation internationale, fera de vous le [ou la] vrai professionnel que les entreprises recherchent.

Demandez la brochure de l'Institut Privé Control Data. Vous y trouverez toutes les informations sur ses conditions d'admission, ses méthodes d'enseignement avancées et éprouvées dans un environnement qui ne ressemble en rien à celui de l'école.

Vous découvrirez les nombreux débouchés des deux principaux métiers de l'informatique : l'analyse-programmation et l'inspection de maintenance.



INSTITUT PRIVÉ CONTROL DATA
pour devenir un vrai professionnel

A RETOURNER A : Institut Privé Control Data
Bureau 431, 59 rue Nationale - 75013 Paris.
Tél. : (1) 584.15.89.

Nom _____

Adresse _____

Age _____

NIVEAU D'ÉTUDES : niveau bac bac
études sup. Autres _____

INTÉRESSÉ PAR COURS D'INSPECTEUR DE MAINTENANCE en 26 semaines à Paris seulement

INTÉRESSÉ PAR COURS D'ANALYSTE-PROGRAMMEUR en 19 semaines à Paris
à Marseille à Nantes à Lille à Lyon

SERVICE-LECTEURS N° 143

ALPHA-LINE, MAC-LINE, sort des marques déposées. MACINTOSH est une marque déposée à Apple Computer Inc. PROMODIA CONSEIL - GROUPE PERFORMANCE-SERVICES

MS 08

GRAPHI REAL

LES BOUTIQUES DE ... **L'EXPLOTT!!**

RD junior

100 % COMPATIBLE
avec la grande bibliothèque de programmes existante
au monde

- Microprocesseur 6502, pavé numérique incorporé, clavier double fonction (60 touches programmes), unité centrale 64 K RAM (4 164), alimentation à découpage, 5 A sur le 5 V, BOOT ROOM 4 900 F TTC
 - Lecteur de disquettes 5 1/4 1 450 F TTC
 - Contrôleur 430 F TTC
 - Moniteur 12" écran vert 995 F TTC
- L'ENSEMBLE 7 600 F TTC**

Imprimante Mannesmann Tally
Seiksha pour nos compatibles
RD junior, RD PC, et le DAI

Apple est une marque déposée

DAI son, graphisme,
un club dynamique



La Boutique **RD**
Micro-Informatique

SERVICE-LECTEURS N° 144

RD pc

COMPATIBLE PC/XT
Français et garanti 3 ans

- Microprocesseur 8088
- Clavier
- 256 KO RAM
- 8 slots extensions
- Lecteur disquette 360 K avec contrôleur
- Moniteur 12" haute résolution + base orientable
- Carte graphique couleur

11.840 F TTC

DISQUE DUR

Disque dur 10 M	12.927,40 F	17.197,00 F
Disque dur 20 M	22.237,50 F	25.617,60 F
Strimer complet	11.741,40 F	13.746,60 F

IBM PC/XT est une marque déposée par IBM Corp.

PROMO sur disquettes !

DISQUETTES 3" 1/2 135 TPI
350 F TTC /10
320 F TTC /100

DISQUETTES 5" SF /DD
95 F TTC /10
89 F TTC /100

95 rue de JAVEL 75015 / ouvert du lundi au samedi
575.51.48
de 9 h 30 à 12 h 30
et de 14 h à 19 h

revendeurs ! contactez P. Hebert au : 575.51.48

S.S.I.M.M.E.

32, rue Montessuy

91260 JUVISY-SUR-ORGE — Tél. (6) 921.84.85

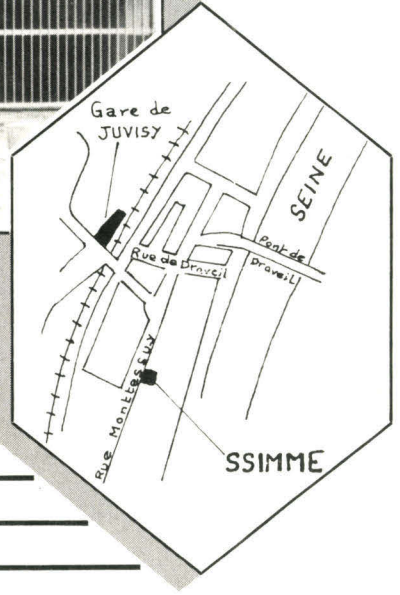

OFFRE SPÉCIALE

limitée à 1 mois

COMPATIBLE PC avec :

- 256 K mémoire centrale
- 2 disques de 360 K chaque
- Sortie // et RS 232
- Carte couleur 2 sorties
- Clavier détachable
- 1 vidéo vert

PRIX T.T.C. **12500 F**

Consultez Nous!

MAINTENANCE TECHNIQUE ASSURÉE

CONTRAT DE GARANTIE

SERVICE LOGICIEL

ASSISTANCE CLIENTS

- unité centrale 64 K avec 2 drives. Contrôleur clavier détachable moniteur monochrome **9600 F**
 - Drive "Slim" 5" 1/4 **1400 F**
 - Imprimante Mannesman 805 avec 4 K mémoire **3650 F**
 - Carte // imprimante **370 F**
 - Joystick **220 F**
 - Moniteur vert **1000 F**
- Papiers, disquettes, rubans

MEMOIRE DE MASSE

- 10 M octets avec interface SED 10 **15000 F**
 - SED 10 + Sauvegarde sur disquette **18000 F**
- et bien d'autres

**MONITEUR COULEUR COMPATIBLE
DIRECTEMENT SANS CARTE
AVEC LES SYSTÈMES APPLE* 3100 F**

ARRIVAGE PROCHAIN PC AT** compatible

TOUS NOS PRIX SONT T.T.C.

* APPLE est une marque déposée

** Marque déposée IBM

S.S.I.M.M.E.

32, rue Montessuy

91260 JUVISY-SUR-ORGE — Tél. (6) 921.84.85

TROYES MICRO SERVICE

PRUGNY 10190 ESTISSAC

Tél. : (25) 70.42.67

9983,14 HT
11840 F TTC

Compatible PC-XT *

- Unité Centrale 8088, 256 K RAM
- 8 slots d'extension. Alim. 130 W.
- Contrôleur disques
- 1 lecteur de disques, 360 K
- 1 Moniteur Zenith ZVM 124
- 1 Carte Vidéo Monochrome
- 1 Clavier AZERTY

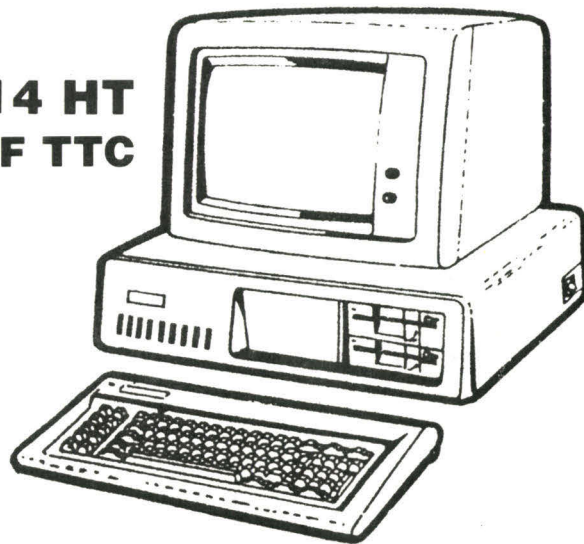

Pour IBM PC * et compatibles :

Disque dur (dimensions slim)	} 10 M _____	10 900 F HT
Complet avec logiciel		20 M _____
		18 750 F HT
		22 237,50 TTC
Streamer : Complet pour 10 ou 20 M (dimensions slim)	_____	9 900 F HT
		11 741,40 TTC

* Déposée par IBM

Participation aux frais de Port : 150 F

SERVICE-LECTEURS N° 146

INCROYABLE !

100 % COMPATIBLE

avec la plus grande bibliothèque de programmes existante au monde

VELA (Marque Déposée)

- Unité centrale 64 K RAM (*Livré avec EPROM) **4 500 F TTC**
- Lecteur de disquettes avec contrôleur **1 950 F TTC**
- Lecteur de disquettes sans contrôleur **1 450 F TTC**
- Moniteur 12" **990 F TTC**

- Disque dur 10 M complet **14 500 F TTC**
- Boîte de 10 disquettes * **130 F TTC**
- Joy stick Métal **140 F TTC**
- Clavier Multitech **1 100 F TTC**

OFFRE SPÉCIALE

- 1 VELA 64 K RAM (µP 6502)
- 1 lecteur de disquettes avec contrôleur
- 1 moniteur 12" vert
- 1 Joy stick et 1 boîte de disquettes

*(Logiciel déposé à l'A.P.P. Paris)
*Minimum par 5 boîtes

7 400^F T.T.C.

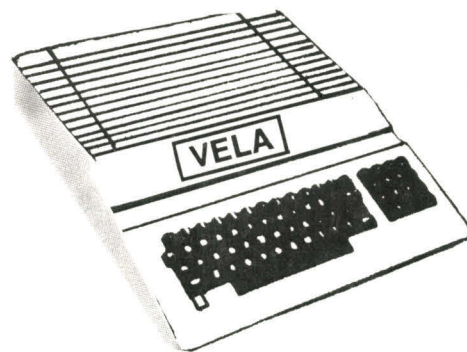

Garantie : 6 mois P. et M.O.

BON DE COMMANDE à envoyer à :

TROYES MICRO SERVICE

PRUGNY - 10190 ESTISSAC - ☎ (25) 70.42.67

NOM Prénom

Adresse

Date Signature

Quantité	Libellé	Prix Unit. T.T.C.	Prix Total T.T.C.
PORT EN SUS			TOTAL T.T.C.

Uniquement contre-remboursement

Tél. :

VELA est une marque déposée par Troyes Micro Service

L'ASSURANCE DE LA QUALITÉ :

GESTION COMMERCIALE	(CDE, LIV, FAC, Règlement)
GESTION COMPTABLEE	(Journaux, Comptes, Bilans)
GESTION DE PHARMACIE	(Tiers payant, Ordonnancier, Règlement)
LOGICIELS DIVERS	(Traitement de textes, Tableurs, Fichiers)



opération :
"L'avenir n'attend pas"
prix spécial pour
écoles et centres de
formation

APRICOT

portable
F1
PC - Xi

COMPAQ

portable
Deskpro

OLIVETTI

M 24
portable
M 21

SANYO

550
555

A SAISIR : — **30 %**

Imprimante Centronics
H 80 - parallèle - 140 cps

~~5714~~ HT **4000 HT**



DOCUMENTATION

(réponse assurée)

Nom, Prénom : _____

Adresse : _____

Code Postal, Ville : _____

Documentation et prix sur : _____

CATALOGUE guide **jbfb** (joindre 3,50 F en timbres S.V.P.)

Bon à expédier à : **jbfb** - 270, rue de Paris - 91120 Palaiseau.

jbfb

(R.E.R. : PALAISEAU-VILLEBON) Ouvert du lundi au vendredi - 9 h à 12 h - 14 h à 18 h 30

270, rue de Paris
91120 PALAISEAU
Tél. (6) 014.38.25

INFORMATICIEN, ELECTRONICIEN PROFESSIONNEL OU AMATEUR

*vous êtes passionné de micro-informatique
ou d'électronique, vous savez rédiger et
communiquer vos idées et vos connaissances
avec clarté*



ETSF

*l'un des principaux éditeurs de livres
techniques recherche, pour ses différentes
collections, des*

AUTEURS

*Toutes les propositions d'ouvrages seront
étudiées avec la plus grande attention.*

*Pour toute information complémentaire,
n'hésitez pas à nous contacter au :
200 33 05 poste 456*

TERMINAL INFORMATIQUE

120 bis, rue du Vieux Pont de Sèvres
92100 BOULOGNE - Tél. : 621.08.47

28 bis, rue de l'Est
92100 BOULOGNE
Tél. 605.14.40

LE VRAI MULTIPOSTE

— Micro Processeur 80186 8 MHz, Multipostes jusqu'à 9 terminaux, Multitaches.

Logiciels :

Gestion commerciale complète écrite dans un langage professionnel (RM-COBOL). Possibilité de personnaliser le programme à faible coût par nos programmeurs. Possibilité de travailler en mono poste avec les logiciels pour IBM-PC sous MS/DOS



COMMODORE

Les 2 compatible IBM

PC 10 (256 K RAM, 2 disques 360 K)
PC 20 (256 K RAM, 1 x 360 K, 1 disque dur 10 Mo)

Logiciels : YES YOU CAN (générateur d'application), YC-COMPTA, YC FACTUR/STOCK
Les logiciels : BIRDY'S - MICROPRO - MICROSOFT.

Toute une gamme de périphériques et d'extensions (traceurs, sauvegarde disque dur, cartes)

17 950 F HT
28 950 F HT

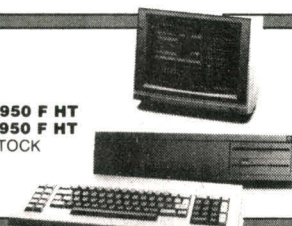

rockwell

AIM 65 et AIM 65 / 40 (prix nous consulter)

Logiciels : Basic, PL / 65, Forth, Assembleur, Pascal

Cartes d'extension : mémoire, CRT, RS 232C, IEEE 1/0 parallèles, 1/0 Analog, Digit.

Double unité de disque AIM 65

En coffret câblé : 2 x 250 K 9800 F HT 2 x 500 K 10800 F HT

à monter en rack : 2 x 250 K 6800 F HT 2 x 500 K 7800 F HT

Logiciels et utilitaires disponibles sur disquette.

NOUVEAUTE

Programmeur Lloyd Reseach de 2716 à 27256.

L 2000 256 K RAM

L 8500 256 K RAM (peut copier jusqu'à 8 Eprom)

Effaceur 5, 10, 26 ou 52 EPROM de 650 F à 2 150 F HT

16 550 F HT

23 650 F HT

TOSHIBA

Les 4 AS de l'informatique
PAP PAP C PAP Man
Imprimante « 3 plumes »

Prix : nous consulter

MONITEUR

TAXAN	TTC
Monochrome vert	1 410
Monochrome ambre	1 510
(Version IBM) vert	1 630
(Version IBM) ambre	1 700
Couleur Vision I-EX	3 000
Couleur Vision II	4 150
Couleur Vision III	5 300
Couleur Vision PC	5 300
Couleur Vision IV	7 500

GOLSTAR

Monochrome vert 950
AGC Moniteur 9" ambre 1 400

FIDELITY

Couleur CM 14 (Pal et RVB) 2 850
Moniteur chassis
5" - 9" - 12" - 15" (nous consulter)
N et B, ambre ou vert
Terminal en chassis
OEM 1" 3 950 F HT

WYSE
Terminal de table
WY 50 7 560 F HT

IMPRIMANTE

TAXAN	TTC
KP 810 (80 colonnes, 160 cps)	5 000
KP 811 (compatible PC)	5 800
KP 910 (136 colonnes, 160 cps)	6 800
KP 911 (compatible PC)	7 600
Buffer d'imprimante 64 Ko parallèle centronics	2 950
SMITH-CORONA	
Fastext 80 (80 colonnes, 80 cps)	1 990
D 100 (80 colonnes, 120 cps)	3 350
D 200 (80 col., 160 cps, compat. IBM)	4 850
D 300 (132 col., 160 cps, compat. IBM)	6 850

STAR	TTC
SG 10 (80 col., 120 cps, 2 Ko RAM)	4 500
SG 10 C (interface commodore 64)	4 500
SG 15 (136 col., 16 Ko RAM)	5 800
SD 10 (80 col., 160 cps, 2 Ko RAM)	6 500
SD 15 (136 col., 16 Ko RAM)	8 300
SR 10 (80 col., 200 cps, 2 Ko RAM)	9 300
SR 15 (136 col., 16Ko RAM)	10 800

Les imprimantes de série SG - SR et SD possèdent 2 modes parallèles.

EX 43 imprimante marguerite à clavier interface commodore 64 ou // Centronics 4 980 F

EXTRAIT DU TARIF COMPOSANTS ELECTRONIQUES

6502	75	MICRO-MEMOIRES	4116	18
6502 A	95	6821	4118	48
6522	72	6845	105	62
6532	95	8085	42	85
6551	92	8088	165	22
6802	45	280 A	39	95
6809	79	2114	28	32

FOURNITURES
INFORMATIQUES
RUBAN D'IMPRIMANTE
PAPIER LISTING
DISQUETTES
3" 1/2, 5" 1/4, 8"

COMMODORE 64

C 64 Pal	2400	Paper clip (Trait. text)	990
C 64 RVB	2700	Data mat	350
1541 (drive)	2900	JEUX ET EDUCATIF	
MPS 803 (imprim.)	2450	ANKH	110
SX 64 portable	6500	AZTEC	110
		Batailles des chiffres	195

UTILITAIRES-INTERFACES

Interface Centronics	560	Battle for Normandy	195
RS 232C	650	Blue max	130
Bus card II (IEEE)	1950	Combat leader	195
Crayon optic	499	Combat lynx	125
Assembleur 64	550	Congo bongo	150
Simon's Basic	750	Count daun to melt daun	110
Master 64	950	Decathlon	130
Joystick Quick shot II	145	Fighter pilot	120
		F 15 Strike eagle	195
		Ghost busters	130
		Hunch back II	100

GESTION

Comptabilité 64	3558	Indiana Jones	130
Facturation 64	2600	Match point	120
Super Base 64	1190	Nato commander	190
Calc Result	990	Raid over Moscou	150
Vizawrite (Trait. text)	1150	Spy us Spy	120

AMSTRAD (Monochrome)

CPC 464	2990 F
CPC 664	4490 F

AMSTRAD (couleur)

CPC 464	4490 F
CPC 664	5990 F

TERMINAL INFORMATIQUE

LOGICIELS JEUX

Aventures au chateau	180	Py Jamarama	170
Android I	160	Ring of darkness	190
Battle for Midway	170	Série noire	180
Challenger	140	Spécial opérations	150
Combat Lynx	140	Sorcery	160
Cobra	140	Survivor	150
Code name Mat	160	Star commando	160
Deathpit	130	Super chess III	170
DAO	130	Steve Davis snooker	170
Defend or die	130	Tank busters	140
Daley thomson decathlon	130	World cup	140
Execution	130	3D Starstrike	140
Eric the viking	180		
Foot ball manager	140	LOGICIELS EDUCATIFS	
Fighter pilot	150	Animal, végétal, minéral	120
Flight path 737	140	Artwork	140
Graphologie	160	Coloric	120
Ghost busters	140	Nombres magiques	120
Heroes of karn	140		
Histo quiz	140	AIDE ET DEVELOPPEMENT	
Hunch back	130	CP Graph	170
Hunch back II	150	DEVPAC assembleur	290
Hyper space 4	160	Guide du Basic	260
House of usher	140	Hisoft Pascal	390
Hunter killer	140	Logo	235
Hobbit	190		
Interdictor pilot	280	GESTION - BUREAU	
Jewels of Babylone	130	AM lettres	170
Johnny Reb	130	Data Base	185
Jammin	150	Easy Amscal	245
Jet set willy	140	Easy Bank	190
Jack and the beans talk	140	Easy calc	200
Knight lore	170	Easy file	200
Kong strike back	140	Gestion de fichiers	180
La ville infernale	140	Multi gestion	220
M.A. base	200		
Meurtre à grande vitesse	200	LIBRAIRIE	
Macadam Bumper	180	Trucs et astuces du CPC 464	149
Mission Delta	150	Le Basic au bout des doigts	149
Night booster	140	Programmes Basic	129
Pin ball	150	Amstrad ouvre toi	99
Project volcano	190	Les jeux d'aventures	129
		La bible du CPC 464 (500 pages)	249
		Le langage machine du CPC 464	129
		Graphisme et son du CPC 464	129

OFFRE

Commodore 64 + Moniteur Monochrome + disque 1541 +
EX43 Silver Reed + traitement de textes 11 950 F TTC

BON DE COMMANDE

NOM : PRÉNOM :
ADRESSE :
Code : Ville :
Tél. : Signature :

RÉF

PRIX

Port gratuit au-dessus de 2000 F de Commande

NOS TARIFS SONT T.T.C

TOUT POUR :



CARTOUCHE COPIES CANON
3 000 pour PC = 1000,00
11 000 pour NP = 750,00

Les FOURNITURES

TELEX, etc.



CORRECTEUR
UNIVERSEL 10,00



23, rue des Volontaires
734 87 15

TOUJOURS MIEUX
ni "Mac" ni "Charlot"

128, avenue du Maine
734 87 15

DES PRIX:
MATERIELS
LOGICIELS
PERIPHERIQUES...

L'ATARI 520 ST
à moins de
10 000,00 Frs

DES SERVICES:
LIVRAISON
INSTALLATION
ET MISE EN SERVICE
à DOMICILE.

DEMANDEZ NOTRE CATALOGUE ET COMPAREZ...!
SANS CONCURRENCE, ni CHEQUE de CAUTION, ni PROMESSES: DES RESULTATS

SERVICE-LECTEURS N° 101

**N'ATTENDEZ PAS 86*...
CHANGEZ POUR D-PROLOG**
LE LANGAGE DE L'INTELLIGENCE

ROBOTIQUE — SYSTEMES EXPERTS — INTELLIGENCE ARTIFICIELLE — C.A.O.-D.A.O.

D-PROLOG by DELPHIA

Je souhaite recevoir des informations complémentaires sur :

Je désire recevoir par retour de courrier :

le produit complet limité (spécial distributeurs) **750 F H.T.** 889.50 F T.T.C.

la disquette demo ouvrage d'initiation **350 F H.T.** 415.10 F T.T.C.

vous trouverez joint mon règlement par cheque (bancaire ou postal) à l'ordre de Pro-Forma

je paierai à réception de votre facture

l'interpréteur D-PROLOG **4 900 F H.T.** 5 811.40 F T.T.C.

l'ouvrage d'initiation **120 F T.T.C.**

ORGANISME NOM CODE POSTAL

ADRESSE ORDINATEUR

VILLE TEL Coupon à découper et à expédier à Pro-Forma

***OFFRE SPECIALE**

UNE DISQUETTE DE PROGRAMMES écrits en D-PROLOG (UTILITAIRES, JEUX,...)

POUR TOUTE COMMANDE PARVENANT AVANT 86...

DOCUMENTE

- Ouvrage d'initiation clair
- Sessions de formation

PERFORMANT

- Rapide
- Banques de faits illimitées
- Plusieurs fichiers ouverts simultanément
- Blocs, échappements, coroutines...

PUISSANT

- Entiers & réels positifs et négatifs
- Debugger symbolique
- Mode trace puissant
- Editeur pleine page

disponible sur

IBM PC DEC RAINBOW
HP 150 MICROMEGA 32
VICTOR S 1 ERICSSON
GOUPIL AXEL 20 A
APRICOT F 1 CANON
BULL PC TRS 80... etc.

Portable sur demande

PRO-FORMA
14, rue MARTEL - 75010 PARIS
Tél. : 523.25.05

Nous finançons ^{toute} l'informatique.

Pour les entreprises et les professions libérales, pour les professionnels et les passionnés, CEGEDATA donne aujourd'hui plus que jamais les moyens de choisir le système informatique le plus adapté.

Département du Groupe Crédit Général Industriel, CEGEDATA a bâti sa réputation en développant des formules de financement nouvelles pour les matériels informatiques, micro-informatiques et bureautiques, les systèmes clés en main, les progiciels, les conversions.

Toujours fidèle à ses objectifs, quel que soit votre choix, du plus modeste investissement au grand projet d'équipement, CEGEDATA vous donne les moyens financiers de vos ambitions.

Nos 100 agences en France sont à l'écoute de vos questions pour vous le prouver.



CRÉDIT GÉNÉRAL INDUSTRIEL
69, avenue de Flandre - 59700 MARCQ-EN-BARŒUL
Tél. (20) 72.59.69.

Imprimantes matricielles

DMP 1100

DMP 1300

compatible IBM

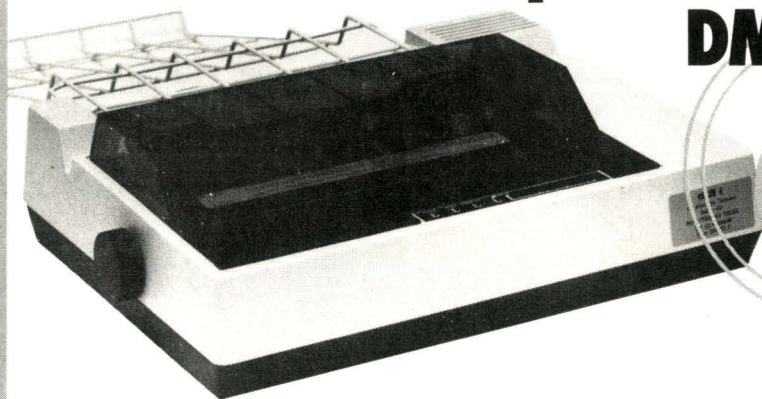

Entraînement friction et traction en standard.
Haute qualité d'impression et résolution graphique.
Interface parallèle Centronics standard, RS232C, buffer 2 ou 4 K (options).
Vitesse d'impression 100 et 130 cps, 80 col.
Impression bidirectionnelle optimisée.

Distributeurs recherchés



15, allée des Platanes - SOFILIC 427 - 94263 Fresnes Cedex
Tél. : (1) 668.89.56 - Télex : 204 657

CB Birepub 902

SERVICE-LECTEURS N° 104

electro-puce

Lecteur de disquette BASF

prix T.T.C.

5" 1/4	
- 6128	1.600,00
500 Ko DF/DD 48 TPI	
- 6138	2.000,00
1 Mo DF/DD 96 TPI	
3" 1/2	
- 6162	1.600,00
500 Ko DF/DD	
- 6164	2.000,00
1 Mo DF/DD	

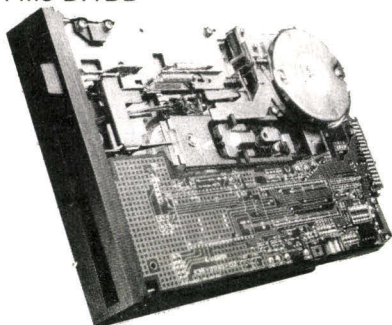

Moniteurs couleurs MICROVITEC

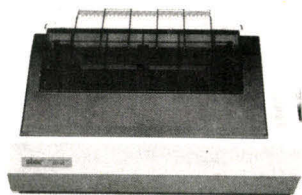

- 452 x 585 points au pas de 0,64 mm
châssis MÉTALLIQUE, entrée RVB
numérique 4.000,00
- 653 x 585 points au pas de 0,43 mm
châssis MÉTALLIQUE, entrée RVB
numérique 5.000,00
- 895 x 585 points au pas de 0,31 mm
châssis MÉTALLIQUE, entrée RVB
numérique 6.000,00

Moniteur vert GOLD STAR

- 25 lignes de 80 colonnes, 18 MHz
950,00

Imprimante STAR SG 10

- 80 colonnes
- 120 cps bidirectionnel optimisé
- 2 octets de BUFFER
- Qualité COURRIER
- Compatible IBM PC ou
standard 3.550,00

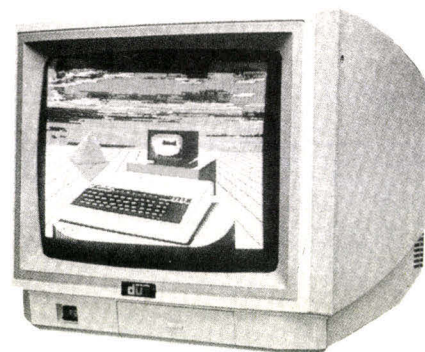

4, rue de Tréaigne - 75018 PARIS - Métro Jules Joffrin - Tél. : (1) 254.24.00

(heures d'ouverture : 9 h 30 - 12 h - 14 h - 18 h 30 du Mardi au Samedi)

STRICTEMENT
COMPATIBLE IBM* PC
HARD ET SOFT

DONATEC® PC :

CHOISISSEZ VOTRE CONFIGURATION

CF1 : Configuration de base monochrome **12 450 F. HT - 14 766 F. TTC**
128 K RAM, 1 lecteur 360 K, 1 clavier classique Azerty, 1 écran monochrome ambre.

CF2 : Configuration de base couleur **17 278 F. HT - 20 492 F. TTC**
Idem que CF1 avec écran couleur DONATEC multi-affichages et anti-reflets, adaptateur couleur graphique.

CF3 : Configuration monochrome standard **15 060 F. HT - 17 861 F. TTC**
Idem que CF1 avec 256 K RAM, 2 lecteurs de disquettes 360 K, adaptateur écran imprimante.

CF4 : Configuration standard couleur **20 271 F. HT - 24 041 F. TTC**
Idem que CF3 avec écran couleur DONATEC, adaptateur couleur graphique et adaptateur imprimante parallèle.

NOTA : Ces configurations types sont de simples suggestions. Elle peuvent être modifiées et combinées, pour mieux répondre à votre besoin, selon votre application.



CF9 : Configuration maxi disque dur couleur **59 796 F HT - 70 918 F TTC**
Idem que CF8 avec écran couleur DONATEC et adaptateur couleur graphique.

CF5 : Configuration disque dur monochrome **24 299 F. HT - 28 819 F. TTC**
256 K RAM, 1 lecteur de disquettes, 1 disque dur 10 Mo avec carte contrôleur, 1 adaptateur écran imprimante, 1 port série.

CF6 : Configuration disque dur couleur **29 510 F HT - 34 999 F TTC**
Idem que CF5 avec écran couleur DONATEC, adaptateur couleur graphique, adaptateur imprimante parallèle, 1 port série.

CF7 : Configuration graphique haute résolution monochrome **18 804 F. HT - 22 302 F. TTC**
Idem que CF3 avec 512 K RAM, carte monochrome graphique haute résolution, port parallèle.

CF8 : Configuration maxi disque dur monochrome **54 968 F HT - 65 192 F TTC**
640 K RAM, carte multifonctions, port parallèle, port série, port joystick, horloge calendrier, mémoire.
Disque dur 20 Mo, streamer 45 Mo, adaptateur écran monochrome.

DONATEC®

Groupe SMERWICK

Pour ceux qui font la différence !

8, boulevard de Ménilmontant
75020 PARIS
Tél. : (1) 348.70.48. Téléc. : 220 692.

Passez votre commande aujourd'hui même au :

(1) 348.70.48

Revendeurs acceptés sur agrément.

*IBM est la marque déposée de IBM Corp.

Plus précise, plus rapide, plus complète!

La nouvelle table traçante MP 2000, version améliorée de la célèbre MP 1000, vous offre les «plus» suivants:

- 8 plumes, 8 couleurs
- rebouchage automatique des plumes
- pas programmable: 0,05 mm / 0,1 mm (commutable)
- vitesse de la plume: 250 mm/s en traçant, 400 mm/s plume levée
- 2 interfaces incorporés: parallèle (type Centronics) et série (RS-232-C)*
- directement compatible avec le langage graphique HP-GL
- compatible avec les programmes existants pour la MP 1000 ou la FP 5301

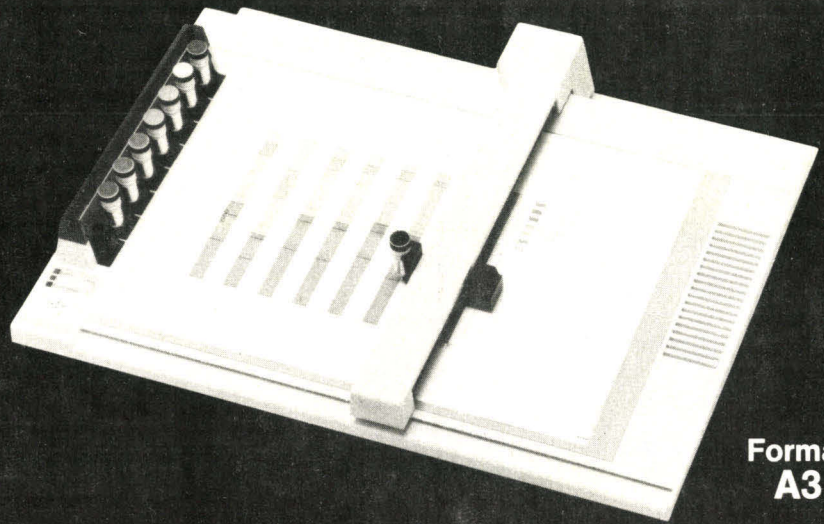

Format
A3

* en option: interface GP-IB (IEEE-488)



Ankersmit France s.a.

B.P. 305 - 126, Av. Maréchal Foch - 59701 Marcq-en-Barœul Cedex
Tél.: 20 / 72 73 84

Télex: 820 710

SERVICE-LECTEURS N° 107

exceptionnel

FLOPPY DISK

5 1/4 compatible Apple II e et II c

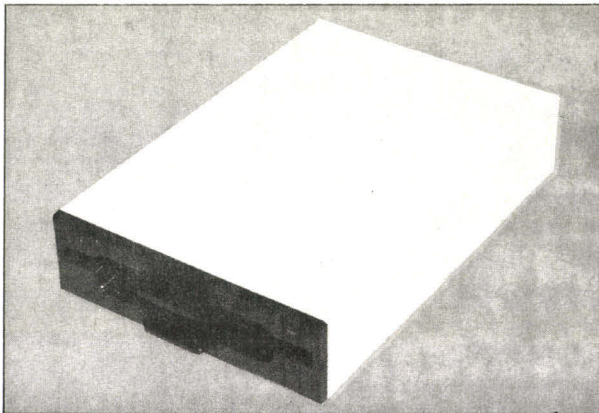

CHINON

- 48 T.P.I
- 40 pistes
- 143 Ko sous DOS 3.3
- 160 Ko sous DOS spécial
- ultra silencieux
- détection de piste 0 par photo détecteur
- vitesse ultra stable par moteur à entraînement direct

SICOB BOUTIQUE
STAND T 143

promotion
1256 Frs H.T.

1490 Frs T.T.C.

2521 Frs H.T. la paire

2990 Frs T.T.C.

(prix par quantité sur demande)

1/2 hauteur • haute fiabilité • garantie 1 an

Ce lecteur de disquette a été homologué par la FRAMIF, l'Aérospatiale, le club Thomson, etc...

PROMO

- Carte 80 colonnes étendue **990** Frs T.T.C.
- Disquettes 5 1/4 **9,90** Frs H.T. par boîte de 10. **11,75** Frs T.T.C.
- Moniteurs 12" haute résolution vert **990** Frs T.T.C.

BOUTIQUE IEF: 403, rue de Vaugirard (porte de Versailles) 75015 PARIS • Tél.: 828.06.01

Nom: Prénom: Tél:
Adresse:
Société: Profession:

Veuillez m'envoyer une documentation sur vos produits.

Je suis intéressé(e) à titre personnel professionnel

M.S. 10/85

UNE CRÉATION
PHILIPPE KAHN
300.000 LOGICIELS
VENDUS AUX USA

LE LANGAGE DE LA PUISSANCE

PLUS VITE, PLUS FACILE,
LE LANGAGE QUI VOUS PERMET
D'UTILISER A FOND VOTRE ORDINATEUR

• Vitesse de compilation

Turbo Pascal compile en mémoire et en une seule passe, à la vitesse d'environ 100 lignes/seconde.

• Editeur-compileur intégrés

L'ensemble éditeur-compileur réside en mémoire. Lorsque votre programme est entré, vous le compilez en tapant simplement sur une touche.

Si une erreur survient à la compilation, l'éditeur est appelé et l'erreur retrouvée dans le code source.

• Un langage toutes applications

Toutes vos applications peuvent être écrites avec Turbo Pascal : gestion, enseignement, calculs, logiciels systèmes, jeux, graphisme, recherche, etc..

LE PASCAL « SANS PEINE » AVEC TURBO TUTOR

Débutants ou confirmés, Turbo Tutor vous guide dans l'écriture de vos programmes. Il vous explique clairement les notions les plus « pointues » et vous fournit des exemples directement utilisables en Turbo Pascal. Turbo Tutor ne coûte que 400 F. Il comprend 1 manuel en français (200 pages) et 1 disquette reprenant tous les exemples du livre.

TURBOPASCAL 3.0
plus puissant, 5 fois moins cher

625 F HT pour CPM-80
800 F HT pour PC/MS DOS
l'ensemble éditeur-compileur
+ le manuel en français (300 pages)
+ 1 micro-calque (petit tableur écrit en Turbo pascal).

AVEC TURBO PASCAL

- VOUS PROGRAMMEZ EN FRANÇAIS
- VOUS NE PÂYEZ PAS DE ROYALTIES
- VOUS BÉNÉFICIEZ D'UNE GARANTIE

Si après avoir étudié le manuel Turbo Pascal (en français), vous ne désirez pas le conserver, renvoyez le tout et nous vous rembourserons immédiatement (dans une limite de 15 jours et si la disquette n'a pas été utilisée).

BON A DÉCOUPER ET A RENOYER A FRACIEL

TURBOPASCAL 3.0 MS

Je désire recevoir par retour :

- Turbo Pascal 3.0
 625 F HT pour CPM-80
 800 F HT pour PC/MS DOS.
 Turbo 87
1.350 F HT permet
d'utiliser le coprocesseur 8087 CPM-86

- Turbo Pascal BCD
1.350 F HT
 Turbo Pascal 87 + BCD
1.650 F HT
 Turbo Tutor
400 F HT
* TVA en sus : 18,60 %

REMPILIR
SOIGNEUSEMENT
POUR
UN TRAITEMENT
RAPIDE

reglement joint

carte bleue (date d'exp.)

contre-remboursement
(+ 25 F)

signature : _____

NOM : _____

ADRESSE : _____

TÉL. : _____

ordinateur : _____

Disque : 3" 3 1/2"

5 1/4" 8"

DOS : CP/M80 CP/M86

MS-DOS PC-DOS

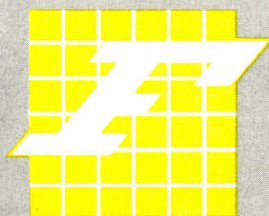

FRACIEL

Pour vos commandes,
renseignements,
documentation gratuite,
mise à jour 2.0 en 3.0 ;
ou pour contacter notre
assistance téléphonique :
47.64.08.52.

42, rue des Prébendes
37000 Tours

SERVICE-LECTEURS N° 109

SINCLAIR : LA VALEUR SURE

La gamme complète des périphériques de VTR Informatique sur ZX 81 et SPECTRUM. Cartes Mémoires, Sonores, Vocales, Cartes Entrées Sorties, Analogiques, Crayon Optique, Programmeur d'Eprom, Lecteur Disquette 3" 1/2 500 K, etc... **CONSULTEZ-NOUS.**

AMSTRAD : LA RÉVÉLATION

Imprimante DMP 1	2 490 F
Lecteur Disquette 3" + CP/M 2.2	2 490 F
Joystick	140 F
Carte 8 Entrées/Sorties Digit.	395 F
Synthèse Vocale	460 F
Carte 8 Entrées/Anal.	395 F
Rallonge Bus Souple	155 F
Interface Péritel	160 F
Câble Péritel	80 F

PERIPHERIQUES MULTI-ORDINATEURS

Lecteur de Cassettes	445 F
Table Tracante (KIT)	1 650 F
Robot Traceur (KIT)	2 500 F
(Commandes Infra-rouge)	

IMPRIMANTES

GP 50 S (40 col.)	1 550 F
GP 50 A (40 col.)	1 450 F
GP 500 A (80 col.)	2 590 F
GP 550 A (80 col.)	3 550 F
GP 700 A (80 col. Coul.)	4 950 F
SP 800 (80 col. - 80 cps - Comp. IBM)...	3 795 F

MONITEURS

Monochrome Haute Résolution	1 095 F
Couleur Moyenne Résolution	2 990 F

L'INFORMATIQUE FAMILIALE C'EST SÉRIEUX

Rapport Qualité/Prix, Pérennité des produits, Environnement logiciel sont nos critères de sélection.

Rendez visite en toute confiance aux points de vente **VTR Informatique**. Ils sont compétents et responsables.

PROMOTIONS SPÉCIALES SICOB 85

RENSEIGNEZ-VOUS SUR PLACE

UNITÉS CENTRALES

Toutes les Unités Centrales sélectionnées par VTR sont bien sûr disponibles :

SINCLAIR ZX 81 Mallette	680 F
SINCLAIR SPECTRUM + PAL	1 660 F
SINCLAIR QL + 4 Logiciels	6 950 F
MSX SANYO 16 K	1 995 F
MSX SANYO 32 K	2 395 F
MSX SANYO 80 K	2 990 F
MSX YAMAHA 32 K	2 990 F
MSX YENO 64 K (AZERTY)	3 190 F
AMSTRAD CPC 464 Mono.	2 690 F
AMSTRAD CPC 464 Coul.	3 990 F
AMSTRAD CPC 664 Mono.	3 790 F
AMSTRAD CPC 664 Coul.	5 290 F
THOMSON T07	3 590 F
THOMSON M05	2 450 F

MSX : LA VALEUR MONTANTE

Extension 64 K	695 F
Boule de Commande	640 F
Câble Centronic	295 F
Câble Magnétophone	70 F
Clavier Musical YAMAHA - Petit modèle...	890 F
Grand Modèle	1 790 F
Synthétiseur FM Stéréo	1 490 F
Cartouches Composition	420 F
Quick Disk Drive (64 K)	1 995 F
Disquette 64 K	25 F
Lecteur 5" 1/4 360 K + Controleur ...	3 995 F
Version 2 x 360 K	6 495 F
MSX DOS	320 F
Joystick Quick Shot 2	140 F
Hyper Shot	240 F
Extension Lecture de cartes magnét.	800 F
etc...	

THOMSON : L'ORDINATEUR EDUCATIF

Lecteur Cassette M05	750 F
Lecteur Cassette T07	650 F
Crayon Optique M05	195 F
Controleur Communication	650 F
Imprimante Impact	2 950 F
Câble Imprimante	250 F
Extension Music - Jeux	590 F
Controleur + Lecteur Disque	3 450 F
etc...	

FOURNITURES LIBRAIRIE et DIVERS

Câbles, Cassettes Vierges, Disquettes, Magnétophones, Mobilier, Papiers, Listings, Rubans. **Nous consulter.**

En consultation libre des ouvrages sélectionnés pour répondre à vos questions : PSI - ETSF - SYBEX SORACOM - etc...

SERVICE-LECTEURS N° 110

POURQUOI DEPENSER PLUS ?

VISU

Ecran vert 31 cm. Entrée vidéo.
Synchro V et H ou composite par interface à réaliser (2 transistors).
Alimentation 12 volts. **711 F**
Même modèle en coffret métal **865 F** (Transport SNCF port dû)

DISQUETTES 5"

PERTEC 48 TPI
35 pistes, piste à piste, 25 millisecondes.
Simple face **1 400 F** Double face **1 700 F**
TANDON TM 100/4
96 TPI, 80 pistes, piste à piste, 3 millisecondes.
Double face **2 200 F**
(Port PTT recommandé + 39 F)

DISQUE DUR 5"

TANDON TM 603 SE
11 MGO, 3 plateaux, 6 têtes, 230 cylindres.
(Port PTT recommandé + 45 F)
4 950 F

SERVICE TECHNIQUE A VOTRE DISPOSITION

Tous les samedis matin un ingénieur informaticien est dans nos magasins à votre disposition.

CARTE MERE

CPU 6809. Horloge 4 MHz. Contrôle d'écran 80 x 25.
Mémoire ram dynamique 64 K. Contrôle de floppy.
1 port TS 232. Moniteur 4 K.
1 port centronics.

EN KIT

CIRCUIT IMPRIME

Dossier de montage

DOS et PROMS

(Port recommandé : 39 F)

1 050 F

INTERFACE

Vous permet le contrôle du disque et aussi d'un second.
Entrée SASI.
(Port PTT recommandé + 39 F)

2 372 F

ALIMENTATION A DECOUPAGE

+ 5 volts : 11 ampères.
+ 12 volts : 6 ampères.
- 12 volts : 1 ampère.
+ 12 volts : 2 ampères.
(Port PTT recommandé + 45 F) **1 126 F**

CLAVIER

QWERTY 90 touches
• 15 touches jaunes de fonction.
• 5 touches vertes de direction.
• 70 touches noires clavier.
(Port PTT recommandé + 39 F)
711 F

IMPRIMANTES

MARGUERITE
31 chars/s, tracteur, pas réglable. **5 330 F**
MATRICIEL
180 chars/s, 132 colonnes.
(Transport SNCF port dû) **1 779 F**

Stock important de cartes « BULL MICRAL » à l'attention des administrations pédagogiques. Nous consulter pour prix.

SOLISELEC

137, avenue Paul-Vaillant-Couturier
94250 GENTILLY - Tél. 735 19 30

(le long du périphérique entre la Porte d'Orléans et la Porte de Gentilly)
Parking à votre disposition

Ouvert de 10 h à 13 h et de 14 h à 19 h - Fermé dimanche et lundi
SOLISELEC pratique les prix grand public, 1/2 gros, gros

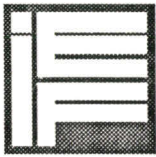

I.E.F. Spécialiste des applications professionnelles et industrielles
 crée **L'ÉVÈNEMENT** de la Micro-Informatique
 par le **LANCEMENT** de



L' OLIVETTI M24 **TURBO**

présent au SICOB BOUTIQUE
 Porte Maillot Stand n° T143
 du 23 au 28 septembre



Prix Spécial
 de Lancement

39.900 F.h.t.*

au lieu de 54.900F

* Offre limitée, renvoyez
 d'urgence votre bon
 Spécial de Réserveation

TURBO I.E.F.

- Mémoire de 640K Octets
- Disque Dur de 20 Mégas
- Horloge CPU 10 MHz
- Vitesse augmentée de 25%

L'OLIVETTI M24 **TURBO** c'est :

- Le meilleur compatible PC du marché.
- des performances accrues en capacité et en vitesse.
- des caractéristiques supérieures à l'AT.
- des solutions de sauvegarde adaptées (en option).

La PROMOTION comprend:

- Unité centrale M24 équipée d'un 8086 fonctionnant à 10 MHz.
- Mémoire vive rapide de 640 K octets.
- Ecran "design" de haute définition à affichage rapide.
- Clavier ergonomique type Olivetti ou type IBM.
- Lecteur de disquette de 360 K accéléré.
- Disque dur intégré de 20 Méga-octets à accès rapide.
- Système d'exploitation MS-DOS.

SCOPE S.A. Paris

COUPON REPONSE à retourner d'URGENCE à: I.E.F. 217, quai de Stalingrad 92130 ISSY les Moulineaux

Nom: _____ Fonction: _____ Société: _____
 Adresse: _____ Tél: _____

Je réserve 1 système M24 TURBO au prix spécial de 39.900F. H.T.

Je souhaite des renseignements sur la gamme de produits I.E.F.

I.E.F. tél: 557-14-14 télex: 200210 F

MAGIC UN OUTIL POUR LES PROS

Dans la catégorie des logiciels de prise de vue pour Macintosh, Magic occupe une place à part, car sa puissance est telle qu'il s'agit d'un véritable outil de création graphique.

Magic se présente sous la forme d'une disquette et d'une boîte métallique de la taille d'un livre permettant de connecter une caméra vidéo classique. Cette boîte contient les entrées et sorties vidéo coaxiales permettant de brancher la caméra. Elle se raccorde en outre à un boîtier d'alimentation également fourni. Côté Mac, une des deux entrées série est utilisée.

L'écran général de Magic offre en un seul coup d'œil toutes les commandes du programme, et elles sont nombreuses. Au centre, la fenêtre permettant la prise de vue. Celle-ci ne correspond qu'à une partie de l'image, qui couvre au total la surface exacte d'un écran de télévision au standard européen ou américain. Cette fenêtre de 256 x 300 points n'est qu'une partie de l'écran du Mac (512 x 342), lui-même partie d'un écran du type NTSC (525 x 768). En haut et à droite de l'écran se trouve indiquée la po-

sition de la fenêtre, par rapport à ces deux écrans imbriqués. Deux règles graduées verticales et horizontales donnent et corrigent avec la souris la position de la fenêtre correspondant à l'écran du Mac par rapport au format général de l'écran TV. A l'intérieur, un second cadre figure la fenêtre visible dans l'écran Mac. Une petite ouverture indique également le mode 525/625 lignes que l'on change par une simple pression sur la souris. La partie gauche de l'écran comprend, sous forme de menu, les différentes commandes qu'il suffit de cliquer. La commande « Make Pic » permet de choisir le mode de prise de vue par un balayage répété de l'écran. Un petit rectangle blanc à droite de cette case produit le même effet, mais une seule fois. Pour prendre la vue, il suffira de cliquer le cadre « Full Focus » si l'on désire une image plein écran, ou « Fast Focus » pour une vue de contrôle dans la fenêtre. Parmi les autres commandes accessibles par ce menu, citons la possibilité de sauvegarder les prises de vue (récupérables par Mac Paint), de consulter le catalogue ou de changer l'entrée série en service (on peut connecter la A ou la B), et de modifier la synchro pour adapter le balayage aux caractéristiques de la caméra utilisée.

Des possibilités infinies

Tout cela n'est rien devant les capacités de traitement propres de l'image. Le bas de

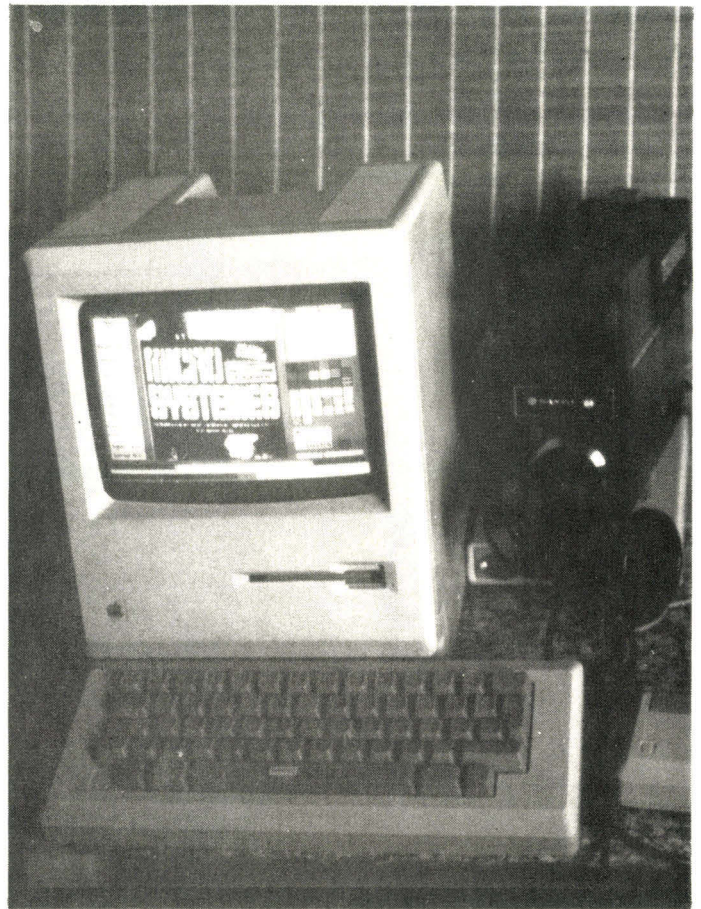

l'écran comprend en effet plusieurs zones de contrôle. La première, notée « Cut bar », est composée d'une barre horizontale avec trois zones (deux noires et une blanche entre) dont l'importance peut être modifiée grâce à la souris. Cette barre matérialise, sans d'ailleurs d'indication chiffrée, les valeurs de gris, en partant du noir pur (0), à l'extrême gauche, jusqu'au blanc intégral (255) à l'extrême droite. La zone à gauche figure la valeur de lumière minimum au-delà de laquelle le logiciel passe d'un point blanc à l'écran à un point noir. La zone noire à droite définit la quantité de lumière au-delà de laquelle les points seront transcrits une nouvelle fois en noir. En temps normal, cette dernière zone doit être inexistante, puisqu'elle signifie que les points les plus lumineux seront noircis. Si elle existe, elle crée des effets spéciaux, et si l'on supprime entièrement la zone noire située à droite, cela inverse complètement l'image

et donne un négatif. En ne créant sur cette « Cut Bar » qu'une infime zone blanche centrale, seuls les points d'intensité moyenne se trouveront transcrits en blanc, créant un effet de contour. La zone située au-dessous de la « Cut bar » permet de translater entièrement celle-ci à droite ou à gauche et de modifier la valeur de lumière sur laquelle s'applique la zone blanche. Cela revient à modifier la sensibilité de la prise de vue.

Magic : logiciel de prise de vue sur Macintosh avec une caméra vidéo
Prix : environ 8 000 F
Points forts :
Souplesse d'utilisation
Possibilités de traitement de l'image
Points faibles :
Résolution limitée du Macintosh
Prix élevé.
Performance : *****
Facilité d'emploi : **
Documentation : ***

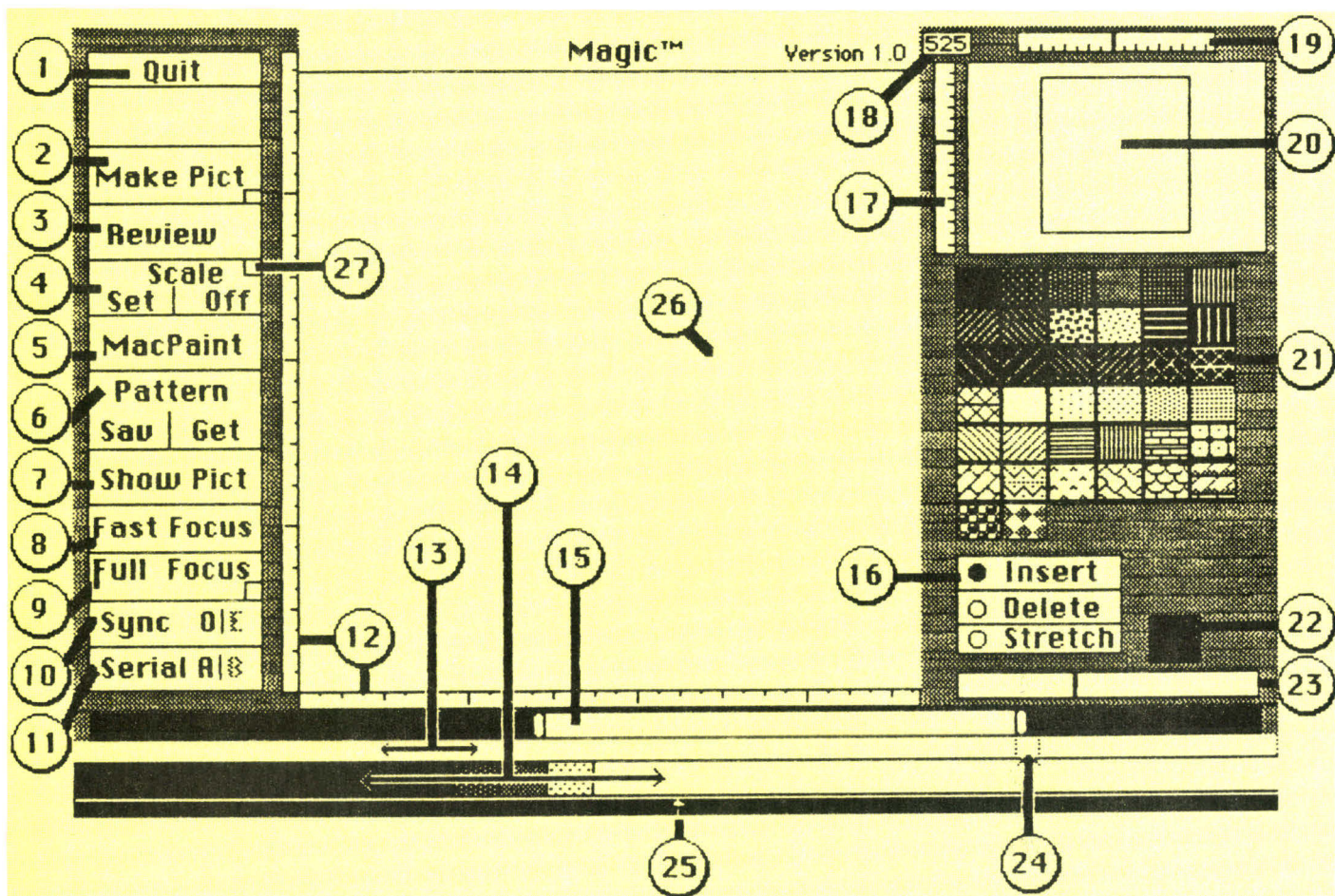

Fig. 1. - L'écran Magic.

1. Option pour quitter le programme.
2. Commande de prise de vue répétitive. Le petit carré blanc à droite permet de ne prendre la vue qu'une seule fois.
3. Examen des fichiers graphiques enregistrés.
4. Permet de définir une fenêtre pour examen des prises de vue existantes.
5. Pour transférer un document sur Mac Paint.
6. Pour sauvegarder ou charger une prise de vue.
7. Efface l'écran de contrôle et montre la photo plein écran.
8. Prise de vue dans la fenêtre.
9. Prise de vue sur tout l'écran.
10. Réglage synchro.
11. Sélection du connecteur série de sortie.
12. Règles malheureusement en 1/8 d'inches.
13. Contrôle d'exposition.
14. Zone de composition de trames.
15. Zone de réglage de lumière.
16. Insertion, effacement ou modification de largeur des zones de trames.
17. Positionnement vertical de la fenêtre.
18. 525/625 lignes.
19. Positionnement horizontal de la fenêtre.
20. Positionnement de la fenêtre écran.
21. Trames.
22. Trame en cours de sélection.
23. Réglage du chevauchement des trames.
24. Indicateur de chevauchement des trames.
25. Indicateur de position de la dernière modification de trame.
26. Zone de prise de vue.
27. Supprime ou rappelle les règles verticales et horizontales entourant la prise de vue (12).

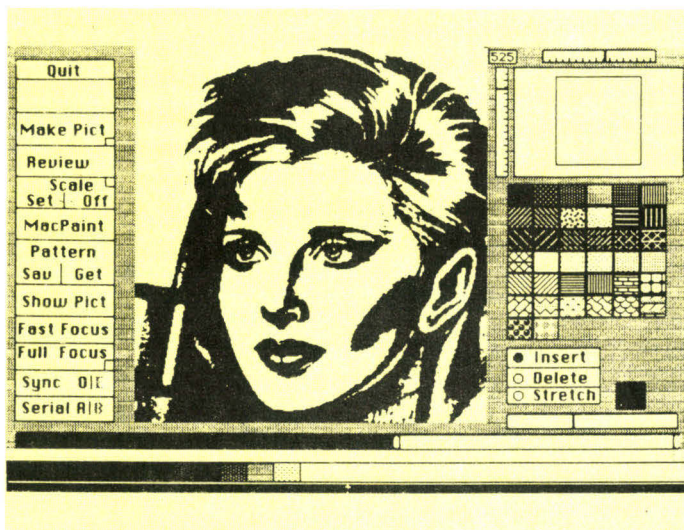

Fig. 2. - Exemple de prise de vue normale.

Au-dessous, la « **Pattern bar** » donne la possibilité de construire une échelle de trames avec les différents motifs contenus dans le damier de droite (38 possibilités équivalentes aux trames de Mac

Paint). Là encore, la largeur de la barre représente toutes les possibilités entre le noir et le blanc (0 à 255). Une trame insérée selon sa position sur la « **Pattern bar** » remplace donc la gamme de gris correspon-

Dans ce domaine d'activité, Magic reste le plus performant que nous ayons testé.

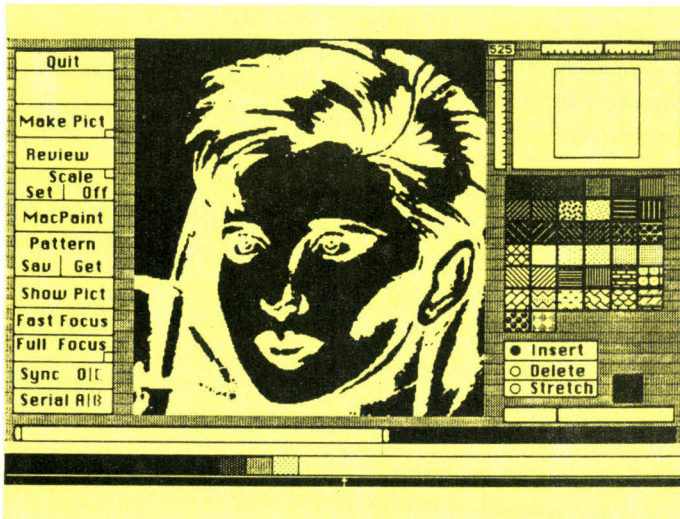

Fig. 3. - La zone d'exposition a été inversée (blanc à gauche), ce qui crée une prise de vue en négatif.

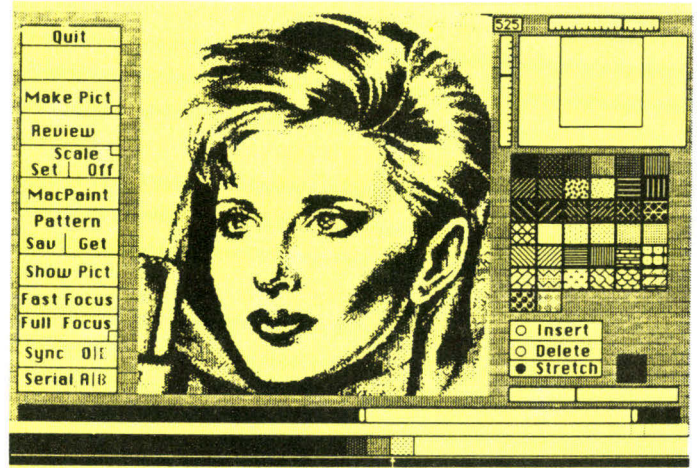

Fig. 6. - Utilisation de trois trames en rapport avec la valeur du gris. On obtient ainsi une photo plus ou moins précise suivant le nombre de trames utilisées.

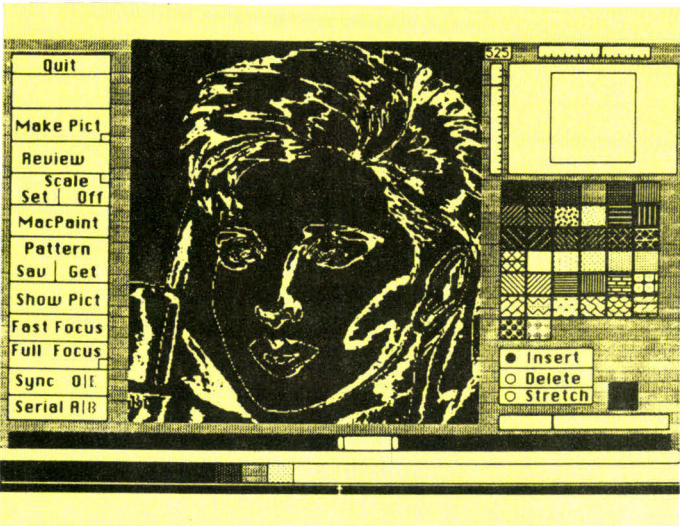

Fig. 4. - La zone de blanc a été réduite, ce qui crée un effet de contour.

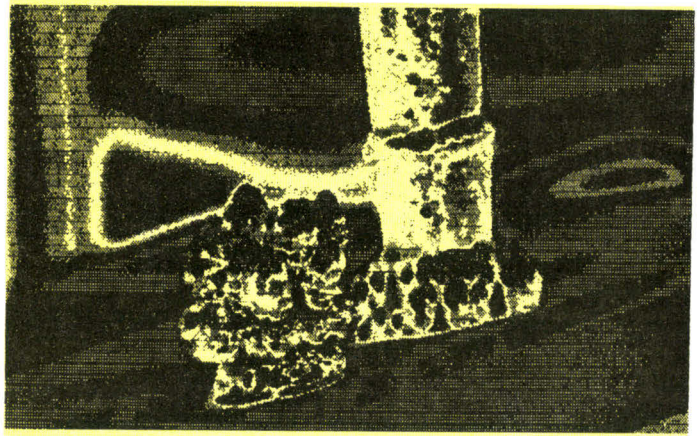

Fig. 7. - Effet de solarisation : MAGIC.

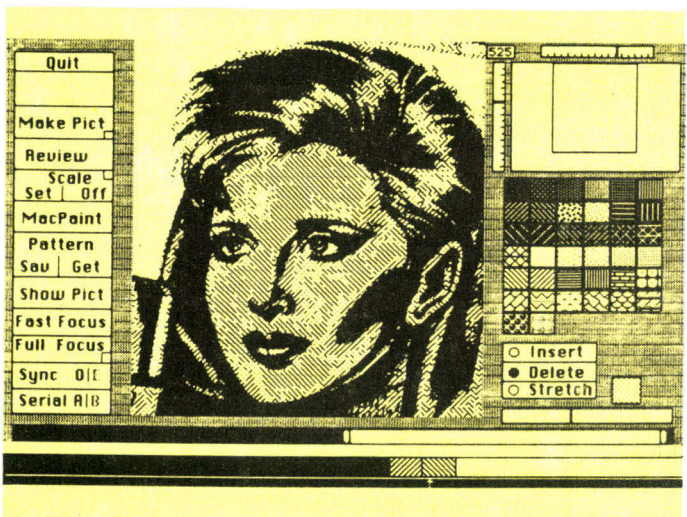

Fig. 5. - Utilisation de deux trames pour les gris sans rapport réel avec la valeur de la zone (effet).

dante. Mais cette trame étant choisie au gré de l'opérateur et sans correspondance avec la valeur réelle de gris de la zone, tous les effets spéciaux sont permis. Exemple, dans la zone 50-70, proche du noir, on pourra insérer une trame très claire, ou intégralement blanche. Cela créera sur l'image un effet de solarisation bien connu des photographes.

Trois modes sont accessibles pour modifier la « Pattern Bar » ; ils sont matérialisés par trois points à cliquer avec la souris. On peut ainsi ajouter de nouvelles trames dans l'échelle, les effacer, et réduire ou augmenter la zone de chaque trame, en tirant sur la limite avec la souris. Autre commande, la « Blend bar », petite échelle horizontale où l'on peut modifier la position d'un curseur, ce qui crée des séparations noires plus ou moins importan-

tes entre chaque zone de trame, et des effets de traits sur la prise de vue.

En conclusion

Remarquable programme de création graphique à partir d'une prise de vue par caméra vidéo classique, Magic pourrait être qualifié d'outil professionnel si la définition graphique du Mac était supérieure. Comme le remarque en effet le manuel, les 180 000 points composant l'écran ne peuvent être que noirs ou blancs. La création de trames et de gris est réalisée sur des matrices dont la surface unitaire croît avec la clarté, et non pas en modulant la valeur de chaque point. Cela dit, Magic reste le logiciel le plus performant que nous ayons testé en ce domaine et sur cet appareil. ■

A. CAPPUCIO

Octobre 1985

GENIUS + INVENTER

intègre la **comptabilité générale** sur votre ordinateur personnel.

- Saisissez les pièces comptables, GENIUS fera le reste :

- Vérification de l'égalité débit/crédit. Mise à jour des comptes, des journaux, du grand livre et de la balance.

- GENIUS calcule à votre place, et vous donne les informations comptables nécessaires à la gestion de votre entreprise : COMPTE de RÉSULTAT et BILAN aussi souvent que vous le souhaitez.

- Gagnez du temps, et prenez des décisions plus tôt grâce à GENIUS.

- En fin d'année GENIUS clôture automatiquement la comptabilité et édite les documents indispensables.



intègre la **gestion des ventes** sur votre ordinateur personnel.

- Saisissez les factures ou les bons de livraisons, et INVENTER fera le reste :

- Calcul et édition des factures, mise à jour du stock, des statistiques, des comptes clients, du C.A. par représentant, et de la **COMPTABILITÉ GÉNÉRALE**.

- INVENTER peut aussi préparer automatiquement les commandes aux fournisseurs, éditer un relevé par client, avec traite, vous donner la liste des clients débiteurs, ou le chiffre d'affaires, l'inventaire par famille et par fournisseur.

- Laissez tomber votre calculatrice, votre crayon, et gérer mieux avec INVENTER.

GESTION INTÉGRÉE

SUR VOTRE : IBM PC, COMPATIBLE, APRICOT, RAINBOW, SANYO 550, TANDY 1000, 2000, CANON, etc.

DÉMONSTRATION ET VENTE :
ET DANS LES POINTS
DE VENTE ALIANCE

Espace Micro

89, CRS V-HUGO
33000 BORDEAUX
TÉL. (56) 81.75.64

SERVICE-LECTEURS N° 114

VISSERIE AMERICAINE

Acier et Inox

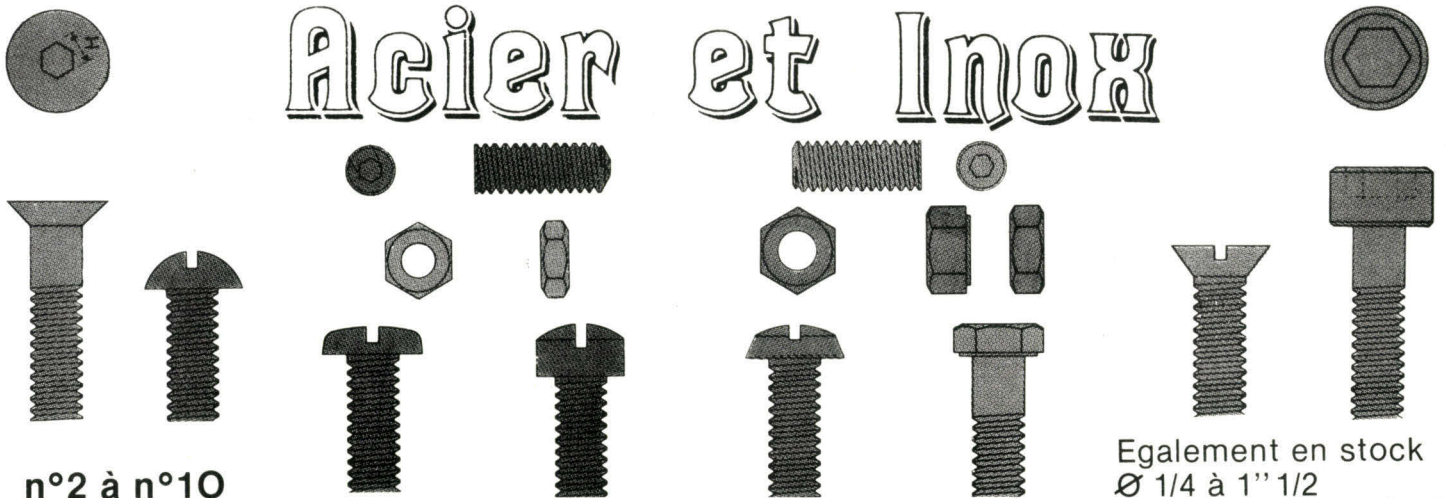

n°2 à n°10

Egalement en stock
Ø 1/4 à 1" 1/2

BAFA

BOULONNERIE AUTOMOBILE FRANCO AMERICAINE

Demande de documentation BAFA à :
BAFA 168 Rte de l'Empereur, 92500 Rueil Malmaison
Tél: (1) 749.20.00

Nom _____ Société _____
Adresse _____
Tél _____

OP turbo. Devir de ce micro



ez la nationalité compatible.

Bravo, vous avez deviné, l'OP Turbo est un ordinateur français. Il est conçu et fabriqué par la société française Normerel. Son usine est située à Granville dans la Manche.

L'OP Turbo est, bien sûr, compatible avec l'IBM PC et permet d'accéder à tous les logiciels conçus pour lui. Aucun problème pour trouver béret à votre tête.

Il offre de nombreux avantages :

- rapide grâce à son microprocesseur fonctionnant à 8 MHz (et 4,77 MHz compatibilité oblige !),
- complet : 256 Ko de mémoire vive, sortie parallèle et série, carte graphique de base. Une de ces configurations offre 640 Ko de mémoire vive, un disque dur 20 Mo et un "streamer" intégré de 20 Mo,
- très sûr, grâce à son "streamer" qui permet de sauvegarder rapidement la totalité de vos informations. Tout se stocke et tout se conserve.

Enfin, le moniteur est soit un écran de 12 pouces monochrome graphique, soit un écran de 14 pouces graphique couleur.

De quoi voir la vie en tricolore...

Pour tout renseignement complémentaire, appelez gratuitement, et de toute la France, notre numéro vert : 16.05.10.11.12.

OP turbo

Distribué par

RANK XEROX

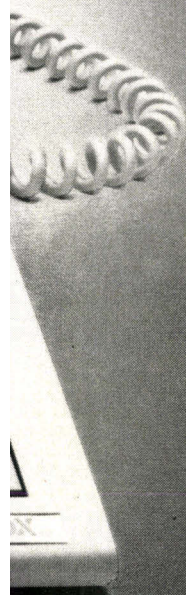



Le minitel sort du placard.

Le minitel a été une mode. C'est devenu une passion. La Revue du minitel vous révèle les innombrables talents de cette star qui entrera dans la vie de tous les Français. Elle vous permet d'en suivre l'actualité fulgurante, de découvrir ses nouveaux services et d'en tirer le maximum de plaisir.

LA REVUE DU
MINITEL

le maximum du minitel.

SERVICE-LECTEURS N° 113

BULLETIN D'ABONNEMENT
Je désire m'abonner au bimestriel "LA REVUE DU MINITEL"
 1 AN soit 6 numéros 130 F 2 ANS soit 12 numéros 240 F
Ci-joint mon règlement par
 chèque bancaire chèque postal
à l'ordre de SUPPORT P.A. 5, rue Coq Héron - 75001 PARIS

Nom : _____ Profession : _____

Prénom : _____

Adresse : _____

Code Postal : _____ Localité : _____

Date : _____ Signature : _____

Écrit en langage machine 6502, ce logiciel vous permettra d'exploiter les possibilités sonores de l'Apple II sans avoir à créer vos propres routines. En effet, il conçoit directement de nouvelles instructions qui pourront être insérées dans tout programme écrit en Basic Applesoft.

de Y. BELCHENKO

Ordinateurs :

Apple II+, IIe, IIC

Langage :

Assembleur 6502

Le Basic Applesoft, loin d'être aussi puissant que ses nouveaux rivaux, possède toutefois une particularité qui le rend tout à fait modulable.

On peut, en effet, exécuter des routines en langage machine à partir du Basic en utilisant le fameux « & » bien connu des programmeurs en assembleur sur l'Apple.

Une fois que l'Ampersand a été validé, le Basic pointe directement sur les paramètres qui le suivent éventuellement. Il suffit alors d'interpréter ces paramètres (qui peuvent être des chaînes ou des variables numériques) et de se raccorder aux routines désirées. Lorsque le Basic a interprété l'Ampersand (« & »), il se branche à l'adresse \$3F5 où se trouve un **JMP** à la routine dont la position aura été stockée dans les adresses \$3F6 et \$3F7 dans l'ordre poids faible-poids fort bien entendu. Ici, il vous suffira, après avoir entré le programme, de faire un : **CALL 36864 « RETURN »** si vous êtes sous Basic, ou un : **9000G « RETURN »** si vous êtes sous le monitor, et les octets \$3F5 et \$3F6 seront automatiquement initialisés avec les bonnes valeurs. Une autre solution consiste à exécuter le programme de Checksum proposé **figure 1**, qui se chargera de vérifier que le programme (**fig. 2**) a été bien rentré et qui initialisera les adresses de branchement avec les valeurs désirées.

INSTRUCTIONS SONORES POUR APPLE II



Tableau synoptique des notes et leurs valeurs correspondantes

Note	Valeur du paramètre correspondant
DO	0
DO dièse	1
RE	2
RE dièse	3
MI	4
MI dièse	5
FA	6
FA dièse	7
SOL	8
SOL dièse	9
LA	10
LA dièse	11
SI	12
Si dièse	n'existe pas dans la gamme classique

L'octave 3 correspond à l'octave la plus aiguë. Le paramètre 13 (décim.), valeur correspondant au SI dièse, génère un message d'erreur car cette note n'existe pas dans la gamme classique.

Le fonctionnement

Les deux commandes proposées sont les suivantes : **&SOUND X, Y** et **&PLAY X, Y, Z** où X, Y et Z sont les paramètres nécessaires. Pour l'instruction **&SOUND**, le paramètre X désigne la fréquence du son désiré tandis que Y désigne la longueur de ce même son. Ces deux paramètres pourront varier entre 0 et 255. Ils pourront aussi être des variables comme dans l'exemple d'utilisation en Applesoft proposé **figure 3** qui illustre l'emploi de ces deux fonctions. Pour l'instruction **&PLAY**, X désigne le numéro de la note (X peut varier entre 0 et 13, ce qui correspond à la gamme classique si l'on considère que les paramètres impairs représentent les dièses), Y désigne l'octave indiquée (Y pourra varier entre 0 et 3 suivant l'octave) et Z désignera la longueur de la note, comme l'instruction **SOUND**. Pour ce qui est de la routine en assembleur, le programme se sert de l'adresse **\$C030** qui permet de générer des sons sur l'Apple. Les novices désireux d'en comprendre l'utilisation pourront étudier le source (**fig. 4**) qui a été entré sous l'assembleur Lisa 2.5 et qui a été abondamment commenté pour faciliter sa compréhension. Ceux qui veulent entrer le source sous un autre assembleur devront préalablement s'assurer que les pseudo-instructions sont identiques et sinon les transformer pour que l'assemblage ne génère pas d'erreurs. Une fois le programme assemblé, sauvez le source ainsi que le code objet pour pouvoir éventuellement le modifier. Le code objet pourra bien évidemment être chargé par l'instruction « **BLOAD** » ou exécuté directement par un « **BRUN** », auquel cas la routine sera immédiatement effective.

PROGRAMME

UTILITAIRE

Reprenons les syntaxes des deux instructions :

&SOUND « FREQUENCE », « LONGUEUR »
&PLAY « NOTE », « OCTAVE », « LONGUEUR »

Si un des paramètres dépasse les valeurs acceptées, le programme enverra un « Overflow Error » qui indique des paramètres erronés. Pour ce qui est des notes, les valeurs hexadécimales ont été choisies de telle sorte que la gamme classique soit reproduite le plus fidèlement possible. Désormais, il ne vous reste plus qu'à utiliser ces deux fonctions pour créer des programmes musicaux qui peuvent, malgré la carence sonore de l'Apple, être tout à fait performants.

Le programme, qui fait tout juste 256 octets, a été stocké à partir de 9000 hexa, pour des raisons de commodité. Si vous désirez le rentrer à partir d'une autre adresse, il est nécessaire de modifier la pseudo-instruction « ORG 9000 » du source en remplaçant le 9000 par la valeur de l'adresse souhaitée. Les personnes ne disposant pas d'un assembleur seront tenues de le rentrer à partir de 9000, le programme étant non relogeable sans modifications préalables que les spécialistes de l'assembleur pourront aisément effectuer en analysant le source proposé. ■

```
10 REM **** CHARGEUR HEXADECIMAL ****
20 N = 36864
30 SC = 0
40 NR = N: GOSUB 1000: PRINT HX$;";";
50 FOR W = 0 TO 7
55 C$ = "":D$ = ""
60 GET C$: PRINT C$;: GET D$: PRINT D$ " ";
65 A$ = C$ + D$: GOSUB 2000
70 POKE N,P
80 N = N + 1
90 SC = SC + P
100 NEXT
110 PRINT : INPUT "SOMME DE CONTROLE :";SK
120 IF SK < > SC THEN 150
130 IF N = 37120 THEN 160
140 GOTO 30
150 PRINT : PRINT "ERREUR DE FRAPPE !":
    ^ PRINT :N = N:8: GOTO 30
160 POKE 1013,76: POKE 1014,0: POKE 1015,144
170 END
1000 HX$ = ""
1010 Q = INT (NR / 16):I = NR - Q * 16
1020 HX$ = CHR$ (48 + I + 7 * (I > 9)) + HX$
1030 NR = Q: IF NR < > 0 THEN 1010
1040 RETURN
2000 P = 0:Z = 0: FOR T = 1 TO LEN (A$)
2010 Z = ASC (MID$ (A$,T,1)) - 48:
    IF Z > 9 THEN Z = Z - 7
2030 P = Z * 16 ^ (2 - T) + P
2040 NEXT
2050 RETURN
```

Fig. 1. - Programme Basic de chargement contrôlé de la routine.

9000	A9	10	8D	F6	03	A9	90	8D	:	1029	9080	20	F5	E6	86	0D	20	F5	E6	:	1161
9008	F7	03	A9	4C	8D	F5	03	60	:	980	9088	86	0E	4C	8D	90	A4	0D	A6	:	852
9010	A9	BF	85	06	A9	90	85	07	:	952	9090	0E	AD	30	C0	CA	D0	04	C6	:	1039
9018	A0	00	A5	B8	48	A5	B9	48	:	1003	9098	0E	F0	08	88	D0	F6	A4	0D	:	1029
9020	20	B7	00	D1	06	F0	03	4C	:	749	90A0	4C	91	90	60	A5	0C	0A	0A	:	658
9028	35	90	C8	C0	04	F0	25	20	:	902	90A8	18	69	C8	85	0A	A9	90	69	:	890
9030	B1	00	4C	23	90	A0	00	A9	:	761	90B0	00	85	08	A5	08	A8	B1	0A	:	672
9038	C3	85	06	A9	90	85	07	68	:	891	90B8	F0	C1	85	0D	4C	8D	90	50	:	1020
9040	68	20	B7	00	D1	06	F0	01	:	775	90C0	4C	41	59	53	4F	55	4E	44	:	623
9048	60	C8	C0	05	F0	32	20	B1	:	992	90C8	FF	7F	3E	1F	F2	78	3B	1D	:	925
9050	00	4C	44	90	68	68	20	F5	:	773	90D0	E6	71	38	1B	DA	6A	35	19	:	828
9058	E6	E0	0E	B0	19	86	0C	20	:	847	90D8	CF	64	32	18	C3	5E	2E	16	:	738
9060	F5	E6	E0	04	B0	10	86	08	:	1037	90E0	C3	5E	2E	16	B9	59	2C	15	:	696
9068	20	F5	E6	86	0E	4C	A4	90	:	1039	90E8	AF	55	2A	14	A4	50	27	13	:	624
9070	60	A2	10	4C	12	D4	A2	45	:	811	90F0	9A	4C	25	12	91	47	23	11	:	553
9078	4C	12	D4	A2	35	4C	12	D4	:	827	90F8	88	43	21	10	00	00	00	00	:	252

Fig. 2. - La routine en codes hexadécimaux ainsi que les sommes de contrôle pour le chargement.

PROGRAMME

UTILITAIRE

```
10 REM ::::::::::::::::::::::::::::::::::::::::::::
20 REM ::
30 REM ::          GAMME CLASSIQUE ILLUSTRANT      ::
40 REM ::          L'UTILISATION DU PROGRAMME      ::
45 REM ::
50 REM ::::::::::::::::::::::::::::::::::::::::::::
55 REM
56 HOME : PRINT "GAMME (SANS LES DIESES)"
60 FOR GAMME = 0 TO 3: FOR MUS = 0 TO 12 STEP 2
70 & PLAYMUS,GAMME,100
80 NEXT MUS: NEXT GAMME
82 REM
85 REM ::::::::::::::::::::::::::::::::::::::::::::
86 REM ::
87 REM ::  SON 'LASER' ILLUSTRANT '&SOUND' X,Y  ::
88 REM ::
89 REM ::::::::::::::::::::::::::::::::::::::::::::
90 REM
95 PRINT "SON 'LASER'"
100 FOR DUREE = 5 TO 10: FOR HAUTEUR = 60 TO 80
110 & SOUNDHAUTEUR,DUREE
120 NEXT HAUTEUR: NEXT DUREE
125 REM
130 REM ::::::::::::::::::::::::::::::::::::::::::::
140 REM ::
150 REM ::          MUSIQUE: BEATLES ( YESTERDAY )  ::
160 REM ::
170 REM ::::::::::::::::::::::::::::::::::::::::::::
175 REM
176 DIM H$(14,1)
178 PRINT : PRINT "BEATLES : YESTERDAY"
180 OCT = 1:M = 200: FOR T = 0 TO 13: READ H$(T,0),H$(T,1): NEXT
200 FOR T = 0 TO 32: READ A$
201 PRINT A$;" ";
205 IF A$ = "01" THEN OCT = OCT - (OCT = 2): GOTO 250
210 IF A$ = "02" THEN OCT = OCT + (OCT = 1): GOTO 250
220 IF A$ = "SIL" THEN FOR D = 0 TO 150: NEXT : GOTO 250
225 READ B$: FOR SEEK = 0 TO 13
226 IF H$(SEEK,0) = A$ THEN NUM = VAL (H$(SEEK,1)): GOTO 240
228 NEXT SEEK
240 DUREE = VAL (B$) * M: & PLAYNUM,OCT,DUREE
250 NEXT T
280 DATA DO,0,DO#,1,RE,2,RE#,3,MI,4,MI#,5,FA,6,FA#,7,SOL,8,SOL#,9
282 DATA LA,10,LA#,11,SI,12,SI#,13
300 DATA SOL,.5,FA,.5,FA,1.2,SIL,LA,.5,SI,.5,02,DO#,.5,RE,.5,MI,.5
310 DATA FA,.5,MI,1,RE,.5,RE,1.2,SIL,RE,.5,RE,.5,DO,.5,01,LA#,.5,LA
320 DATA .5,SOL,.5,LA#,1,LA,.5,LA,1.2,SOL,1,FA,1,LA,1,SOL,1,RE,1
330 DATA FA,1,LA,.5,LA,1.25
```

Fig. 3. - Exemple d'utilisation des deux instructions créées par la routine.

PROGRAMME

UTILITAIRE

```
!L 1 ;=> INSTRUCTIONS &SOUND ET PLAY SUR APPLE
2 ;
3 ORG $9000
4 ;
5 CHRGET = $00B1
6 CHRGOT = $00B7
7 BASIC = $E003
8 ERROR = $D412
9 GETBYTC = $E6F5
10 SOUND = $C030
11 TXTPTR EP2 $B8
12 ;
13 TABLE EP2 $06
14 IND EP2 TABLE+$2
15 INDEX EP2 IND+$2
16 ASAV EP2 INDEX+$2
17 FRE EP2 ASAV+$1
18 TIME EP2 FRE+$1
19 ;
20 ; INITIALISE LES OCTETS $3F5,$3F6 ET $3F7 AVEC L'ADRESSE DE SOUND-PLAY
21 ;
22 LDA #S0
23 STA $3F6
24 LDA /S0
25 STA $3F7
26 LDA ##4C ; (4C='JMP')
27 STA $3F5
28 RTS ; RETOUR AU BASIC : ROUTINE ACTIVEE.
29 ;
30 ;
31 ; POSITIONNEMENT DU POINTEUR (TABLE) SUR L'INSTRUCTION 'PLAY'
32 ;
33 S0 LDA #INST1
34 STA TABLE
35 LDA /INST1
36 STA TABLE+$1
37 ;
38 ; SAUVEGARDE DES POINTEURS UTILISES PAR CHRGET
39 ;
40 LDY ##00
41 LDA TXTPTR
42 PHA
43 LDA TXTPTR+$1
44 PHA
45 JSR CHRGOT
46 ;
47 ; VERIFICATION DE LA VALIDITE DE L'INSTRUCTION
48 ;
49 COMP CMP (TABLE),Y
50 BEQ CONT
51 JMP SOUND? ; EST-CE L'INSTRUCTION 'SOUND'
52 CONT INY
53 CPY ##04
54 BEQ PARA
55 JSR CHRGET
56 JMP COMP
57 ;
58 ; TEST LA VALIDITE DE L'INSTRUCTION 'SOUND'
59 ;
60 SOUND? LDY ##00
```

Fig. 4. - La routine en assembleur 6502.

PROGRAMME

UTILITAIRE

```
61          LDA #INST2
62          STA TABLE
63          LDA /INST2
64          STA TABLE+#1
65 ;
66 ; RESTAURATION DES POINTEURS INITIAUX DE CHRGET
67 ;
68          PLA
69          PLA
70          JSR CHRGET
71 COMP2    CMP (TABLE),Y
72          BEQ CONT2
73          RTS
74 CONT2    INY
75          CPY ##05          ; EST-CE LE DERNIER CARACTERE DE L'INSTRUCTION
?
76          BEQ PARA2
77          JSR CHRGET
78          JMP COMP2
79 ;
80 ; SAISIE DES TROIS PARAMETRES DE PLAY : NOTE , OCTAVE , LONGUEUR
81 ;
82 PARA     PLA
83          PLA
84          JSR GETBYTC
85          CPX ##0E          ; LA NOTE DOIT ETRE COMPRISE ENTRE 0 ET 13
86          BCS OV
87          STX ASAV
88          JSR GETBYTC
89          CPX ##04          ; L'OCTAVE DOIT ETRE COMPRISE ENTRE 0 ET 3
90          BCS OV
91          STX IND
92          JSR GETBYTC
93          STX TIME          ; STOCKAGE DIRECT DE LA LONGUEUR DE LA NOTE
94          JMP NOTE
95          RTS
96 ;
97 ; ERREUR DE SYNTAXE SURVENUE
98 ;
99 SN       LDX ##10
100         JMP ERROR
101 ;
102 ;ERREUR : PARAMETRE > VALEUR ACCEPTEE (OVERFLOW ERROR)
103 ;
104 OV       LDX ##45
105         JMP ERROR
106 ;
107 ;ERREUR : VALEUR DE PARAMETRE INCORRECTE (ILLEGAL QUANTITY)
108 ;
109 IL       LDX ##35
110         JMP ERROR
111 ;
112 ;
113 ; SAISIE DES 2 PARAMETRES DE L'INSTRUCTION SOUND (FREQUENCE+LONGUEUR)
114 ;
115 PARA2    JSR GETBYTC
116          STX FRE
117          JSR GETBYTC
118          STX TIME
```

PROGRAMME

UTILITAIRE

```
119          JMP MUSIC
120 ;
121 ; ROUTINE D'EMISSION DU SON SELECTIONNE
122 ;
123 MUSIC      LDY FRE
124           LDX TIME
125 OUT        LDA SOUND
126 DNXT       DEX
127           BNE DNYT
128           DEC TIME
129           BEQ TELOS
130 DNYT       DEY
131           BNE DNXT
132           LDY FRE
133           JMP OUT
134 TELOS      RTS
135 ;
136 ; INDIRECTION DANS LA TABLE DES NOTES
137 ;
138 NOTE       LDA ASAV
139           ASL
140           ASL
141           CLC
142           ADC #NOTES
143           STA INDEX
144           LDA /NOTES
145           ADC #$00
146           STA INDEX+$1
147           LDA IND
148           TAY
149           LDA (INDEX),Y
150           BEQ IL
151           STA FRE
152           JMP MUSIC
153 ;
154 INST1      ASC 'PLAY'
155 INST2      ASC 'SOUND'
156 ;
157 ;
158 ; VALEURS DES PARAMETRES POUR LES DIFFERENTES NOTES
159 ;
160 NOTES      HEX FF7F3E1F          ; DO
161           HEX F2783B1D          ; DO #
162           HEX E671381B          ; RE
163           HEX DA6A3519          ; RE #
164           HEX CF643218          ; MI
165           HEX C35E2E16          ; MI# = FA
166           HEX C35E2E16          ; FA
167           HEX B9592C15          ; FA #
168           HEX AF552A14          ; SOL
169           HEX A4502713          ; SOL #
170           HEX 9A4C2512          ; LA
171           HEX 91472311          ; LA #
172           HEX 88432110          ; SI
173           HEX 00000000          ; SI# N'EXISTE PAS DANS LA GAMME CLASSIQUE !
174 ;
175 ;
176           END
```

PROGRAMME

APPLICATION

Les listings produits sur les imprimantes sont généralement peu lisibles : même si on dispose de la possibilité d'insérer des espaces ou des indentations, rares sont ceux qui les emploient. Ce logiciel présente l'intérêt de le faire pour vous.

de A. FERTRAY
Ordinateur :
Thomson MO5
Langage :
Basic

Certaines publicités, résolument futuristes, présentent des salles informatiques « paysagères », vastes comme des salles-des-pas-perdus, où l'opérateur dispose, pour tous accessoires, d'un bloc « sténo » et d'un crayon, négligemment posés sur le coin du pupitre.

Sans être vraiment utopiques, de telles images sont pour le moins prématurées : comme en témoigne la réalité quotidienne, et malgré maintes prophéties, le règne de la messagerie « tout électronique » n'est pas encore universel.

Que ce soit en informatique professionnelle ou à l'échelle individuelle, l'organe privilégié de communication avec l'extérieur et surtout de diffusion de l'information reste l'imprimante. De nombreux progrès ont d'ailleurs été faits en ce domaine, permettant notamment de préserver la qualité d'impression tout en bénéficiant de la souplesse apportée par la programmation.

Bien que toutes les conditions se trouvent désormais réunies pour obtenir des résultats parfaits, il reste un certain doute quant à la qualité de lecture de bon nombre de documents. Certes, l'utilisation d'un logiciel de traitement de texte simplifie considérablement les problèmes de mise en page, mais il s'agit là d'un choix, ni indispensable, ni suffisant. En fait, pour présenter correctement un document, la seule condition est de le vouloir. Quel que soit le raffinement d'un logiciel de traitement de texte, il reste toujours

"CLEAN"

POUR UNE MEILLEURE LISIBILITE DE VOS PROGRAMMES



à l'opératrice de saisie une large part d'initiative (et c'est heureux !) où exercer son bon sens, et exprimer sa personnalité.

Comment, de l'autre côté de la « barrière », une personne qui consacre son énergie à imaginer, à structurer, et à écrire des programmes, peut-elle se satisfaire du joyeux fatras d'un programme édité au moyen d'une instruction LIST, LLIST ou équivalente ? Lorsque, de surcroît, l'impression s'effectue sur 40 colonnes, le document devient presque inexploitable : texte compact, coupures de mots aléatoires, retours à la ligne sous les numéros de lignes d'instructions... parfois pour écrire justement des chiffres ! (fig. 1).

Il est évident que dans ces conditions, l'objectif de l'impression n'est pas atteint, qu'il s'agisse de l'édition d'un document final qui soit un peu le « point d'orgue » du programme, ou de la sortie d'un document de travail clair, aéré,

« parlant », qui facilite le raisonnement. Or, il suffit de bien peu de choses pour obtenir des résultats satisfaisants : un peu de soin lors de l'écriture du programme, et l'utilisation d'un logiciel simple et de mise en œuvre aisée... tel que nous vous le proposons ci-après.

Cahier des charges

Il ne s'agit pas de tout faire. Le projet, modeste, consiste simplement à éditer « proprement » un programme, en essayant d'éliminer tous les défauts que présente un listing obtenu par « LIST ». Les objectifs sont les suivants :

- Imprimer par pages successives, de longueur à peu près égale à la hauteur du format A4 (29,7 cm).
- Débuter chaque page par un en-tête indiquant le nom du programme et le numéro de la page.
- Scinder le texte en paragraphes fonctionnels, convenablement explicités par un sous-titre, et séparés les uns des autres par deux interlignes.
- Aligner les numéros de ligne du programme sur leur chiffre des unités (calage à droite et non à gauche).
- En cas d'impression d'une ligne de programme plus longue que la ligne d'imprimante (ce qui est fréquent avec une imprimante 40 colonnes), revenir à la ligne sous le texte et non sous les numéros de ligne.
- Eviter, autant que possible, les coupures de mots en bout de ligne, en détectant, de préférence, les signes de ponctuation.
- Conserver (comme avec l'ins-

```

1 CLEAR,99999
2 DATA 52,127,190,156,66,16,190,156,74,2
46,156,77,134,1,186,167,192,183,167,192,
166,132,167,164,134,254,180,167,192,189,
167,192,166,128,167,160,90,34,229,189,15
6,72,34,16,31,16,243,156,78,31,1,31,32,2
43,156,78,31,2,32,205,53,127,57
9
10 LOCATE 10,10:SCREEN 0,7,5:PRINT"CHARG
EMENT MACHINE"
20 ON ERROR GOTO 70
30 I=40100
40 READ J
50 POKE I,J
60 I=I+1:GOTO 40
70 IF ERR=4 THEN RESUME 100
80 ON ERROR GOTO 0
    
```

Fig. 1. - Un listing non formaté : rien ne ressemble plus à un chiffre qu'un autre chiffre.

truction « LIST ») la possibilité d'éditer le programme complet ou seulement un extrait, entre deux numéros de lignes spécifiés.

Analyse par thème

Chaque rubrique du cahier des charges représente un ensemble logique autour d'un objectif, mais la programmation proprement dite suit sa propre logique, liée à des structures, à des « itinéraires » qui n'ont aucun rapport avec le sens des démarches. C'est la raison pour laquelle la lecture directe d'un programme est plus enrichissante sur le plan de la technique de programmation (simplifications, astuces, « virtuosité ») que sur l'analyse d'un problème.

Or, la phase d'analyse est primordiale : la programmation ensuite n'est qu'une affaire de « tricot » (une maille à l'endroit, une maille à l'envers!)... plus ou moins élégant, plus ou moins harmonieux, plus ou moins léger, c'est vrai, mais tant de solutions sont possibles en général que chacun y exprime un peu sa personnalité, et c'est bien ainsi... même si certaines boucles finissent parfois en torsades !

Nous nous attacherons donc en priorité à l'analyse des diverses démarches, selon les objectifs définis au cahier des charges.

Impression par page

Il convient tout d'abord de fixer le nombre maximal de lignes imprimables par page. Ce nombre dépend de l'imprimante utilisée, ainsi que de l'interligne choisi, mais oscille généralement entre 60 et 80 pour une longueur de format A4 (soit 29,7 cm). Pour garder une certaine aisance et ménager une éventuelle « mise en page », le programme ci-après se limite à 50 lignes (d'ailleurs logeables en largeur).

Le nombre de lignes par page n'est pas typiquement variable et ne donne pas lieu, par conséquent, à une procédure de mise à jour qui alourdirait inutilement l'utilisation. L'opérateur

```

*****
PROGRAMME      IMPROG      page 1
*****

      (EXTRAIT)

300 'en-tete
310 PRINT#2,CHR$(10)
320 FOR I=0 TO 39:PRINT#2,"*";:NEXT I
330 PRINT#2," PROGRAMME";TAB(15);
      NOM#;TAB(32);"page";PAGE
340 FOR I=0 TO 39:PRINT#2,"*";:NEXT I
350 PRINT#2,CHR$(10);NBLI=7
360 IF DERLI=99999 THEN 410
370 PRINT#2,TAB(15);"(EXTRAIT)";
      CHR$(10);NBLI=NBLI+2

400 'entree d'une ligne
410 IF EOF(1) THEN 950
420 LINEINPUT#1,A#

450 'detection de l'espace initial
460 ESP=INSTR(A#," ");
      IF ESP<2 THEN 410
470 LI#=LEFT$(A#,ESP);LI=VAL(LI#)
480 IF LI<PRELI THEN 410
490 IF LI>DERLI THEN 950
500 ON ESP-1 GOTO 510,520,530,540,560
510 A#=" "+A#
520 A#=" "+A#
530 A#=" "+A#
540 A#=" "+A#

550 'detection titre et saut ligne
560 APOS=INSTR(A#,"'")
570 IF APOS=7 THEN PRINT#2,CHR$(10);
      NBLI=NBLI+2
    
```

Fig. 2. - Un exemple de découpage fonctionnel.

peut toujours, ponctuellement, modifier le nombre directement dans le programme, s'il le désire, avant de le lancer.

La « surveillance » se fait en incrémentant une variable COMPTEUR DE LIGNE à chaque impression d'une ligne (même vide) et à chaque saut de ligne, et en comparant cette variable à la valeur définie précédemment (après impression d'une ligne de programme complète, pour éviter de faire chevaucher une ligne sur deux pages).

Pagination

La pagination ne pose aucun problème particulier. Il suffit, une fois encore, d'incrémenter une variable COMPTEUR DE PAGE à chaque changement de page.

On remarquera simplement que la pagination est définie pour une édition donnée : ainsi, en cas d'impression d'un extrait du programme, la première page éditée s'appelle page 1 (même si l'extrait commence à

la page 8 du programme complet d'origine).

En-tête

L'en-tête est répété à chaque changement de page. Le nom du programme est celui qui a permis de le retrouver sur la cassette et qui est conservé en mémoire. Le numéro de page prend en compte la variable définie ci-dessus (au paragraphe « pagination »).

Après impression de l'en-tête, de son encadrement et des sauts de ligne « de confort », la variable compteur est initialisée à la valeur 7.

Titrage des paragraphes

Prendre la peine de documenter un programme est une bonne habitude.

Dans le feu de la création, la logique s'enchaîne en douceur, mais il suffit de laisser reposer un programme, ne serait-ce que deux ou trois semaines, pour se retrouver plongé dans une savane hostile. Quelques commentaires jalonnant le programme composent une « piste » fort utile dans ce cas (fig. 2).

Une ligne de commentaires peut commencer par l'instruction REM, interdisant l'interprétation de ce qui suit, par le Basic. Mais cette instruction ne se distingue pas, visuellement, des autres, et l'ensemble reste confus. Il est préférable, pour cette raison, d'utiliser l'apostrophe qui a le même effet. De plus, étant définie par un seul caractère, sa détection est simplifiée dans le présent programme.

L'apostrophe en début de ligne est donc le critère d'identification d'un titre : les lignes qui la suivent (jusqu'à l'apostrophe suivante) constituent un bloc logique, un paragraphe. Il est toutefois nécessaire de prendre en compte exclusivement les apostrophes situées en début de ligne, après « l'espace initial », c'est-à-dire en 7^e position (pour des raisons que nous examinerons plus loin).

Pour séparer nettement les

PROGRAMME

APPLICATION

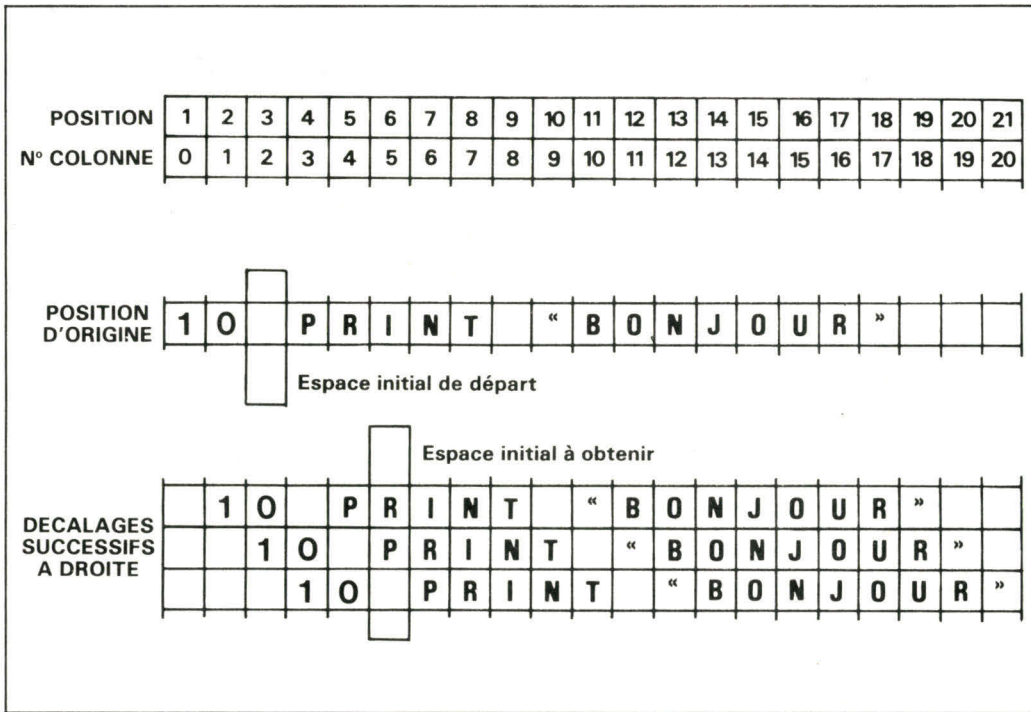

Fig. 3. - Exemple de déplacement de lignes par insertion d'espaces.

paragraphes, un saut de deux interlignes est programmé avant de commencer l'impression du paragraphe.

Tabulation de l'espace initial

L'espace entre le numéro de ligne et le texte de la ligne de programme proprement dit est le point de référence des tabulations. Considérant que les numéros de lignes peuvent atteindre cinq chiffres, nous conviendrons de positionner systématiquement cet espace au sixième rang (ce qui explique l'apostrophe en septième position évoquée au paragraphe précédent).

La longueur du numéro de ligne se déduit directement de la position de cet espace avant toute intervention. Si le numéro de ligne comporte moins de cinq chiffres, il est donc nécessaire de le « caler » à droite, en remplissant à gauche par autant de blancs que de chiffres en moins. Dans le contexte du programme, cette solution est plus immédiate que d'utiliser l'instruction PRINT USING (fig. 3).

A droite de l'espace de réf-

```

      IMPRESSION D'UN PROGRAMME
ENREGISTRE SUR CASSETTE EN CODE ASCII

      NOM DU PROGRAMME : IMPROG

      PROGRAMME COMPLET : TAPER 'C'
      EXTRAIT : TAPER 'E'
      VOTRE CHOIX : C

      POSITIONNEZ LA CASSETTE
      AVANT LE PROGRAMME CHOISI
      PUIS APPUYEZ SUR LA TOUCHE 'ESPACE'

      IMPRESSION D'UN PROGRAMME
ENREGISTRE SUR CASSETTE EN CODE ASCII

      NOM DU PROGRAMME : IMPROG

      PROGRAMME COMPLET : TAPER 'C'
      EXTRAIT : TAPER 'E'
      VOTRE CHOIX : E

      PREMIERE LIGNE : 300
      DERNIERE LIGNE : 570

      POSITIONNEZ LA CASSETTE
      AVANT LE PROGRAMME CHOISI
      PUIS APPUYEZ SUR LA TOUCHE 'ESPACE'
    
```

Fig. 4. - Deux choix sont proposés à l'écran : a) un extrait du programme. b) la sortie du programme intégral.

rence se trouve le texte. Pour ne pas écrire dans la zone des numéros de lignes, il suffit de tabuler comme il se doit les « suites de lignes » au moyen de l'instruction TAB (6).

Coupages de mots en bouts de lignes

Les coupures de mots en bouts de lignes rendent la lecture d'autant plus inconfortable que les lignes sont courtes. Dans un texte rédigé, cet inconvénient se trouve légèrement atténué par une certaine accoutumance à des coupures classiques, ce qui n'est évidemment pas le cas d'un programme, constitué de mots brefs, de mnémoniques, de signes et de chiffres. Il est donc souhaitable d'éviter le plus possible les coupures de mots.

L'endroit naturellement désigné pour couper une phrase est sans conteste le signe de ponctuation. Il en existe trois en Basic : le double point, le point virgule et la virgule. Paradoxalement, l'espace est déconseillé comme point de coupure, car ladite coupure ajoute (tout au moins en apparence, sur le papier) des espaces en bout de ligne ; étant donné que les espaces dans une chaîne de caractères sont « significatifs », leur nombre l'est également. Suivis d'espaces apparents en bout de ligne, ils ne peuvent plus être comptés.

La coupure après un signe de ponctuation ne couvre pas tous les cas ; mais autoriser d'autres signes de coupure conduirait à un programme complexe qui devrait tenir compte de tous les cas de figures, donc lent à exécuter. En se limitant aux trois signes de ponctuation précités, on obtient un compromis raisonnable et un résultat satisfaisant (qui peut occasionnellement laisser subsister quelques coupures, notamment en cas de longues chaînes de caractères, si elles ne comportent pas elles-mêmes de signes de ponctuation).

Découpage d'une ligne longue

Une ligne dont la longueur

ne dépasse pas celle de l'imprimante utilisée (par exemple 40 colonnes) est une ligne « courte » ; elle peut être imprimée en une seule fois. Dans le cas contraire, il s'agit d'une ligne « longue » qui doit être découpée en segments imprimables.

L'impression se fait en quatre étapes :

- découpage d'un segment, « sous-chaîne » de la ligne complète, de la longueur maximale imprimable (dans le cas de 40 colonnes : 40 caractères pour le début comportant le numéro de ligne, 34 caractères pour toute « suite de ligne ») ;
- recherche du dernier signe de ponctuation rencontré sur le segment (exploration caractère par caractère à partir de la fin) ;
- impression de la partie située à gauche du signe de ponctuation, signe compris (ou impression du segment complet s'il ne comporte pas de signe de ponctuation) ;
- répétition de la même séquence avec le « reste » de la ligne, jusqu'à la fin, c'est-à-dire jusqu'à l'obtention d'un reste « court ».

Impression d'un extrait de programme

Pour éditer seulement une partie du programme, entre deux lignes à préciser, il suffit de lire successivement les numéros de lignes, sans rien imprimer tant que la « première ligne » n'est pas atteinte, puis d'imprimer les suivantes normalement jusqu'à la « dernière ligne » spécifiée (fig. 4a et 4b).

Le programme étant commun à l'édition complète et à l'édition partielle, la surveillance des lignes est systématique. Pour ne pas perturber l'édition complète, il convient de positionner par défaut la variable de dernière ligne « DERLI » à la valeur 99999 (le maximum pour 5 chiffres). La variable de première ligne « PRELI » est mise automatiquement à 0 en lançant le programme.

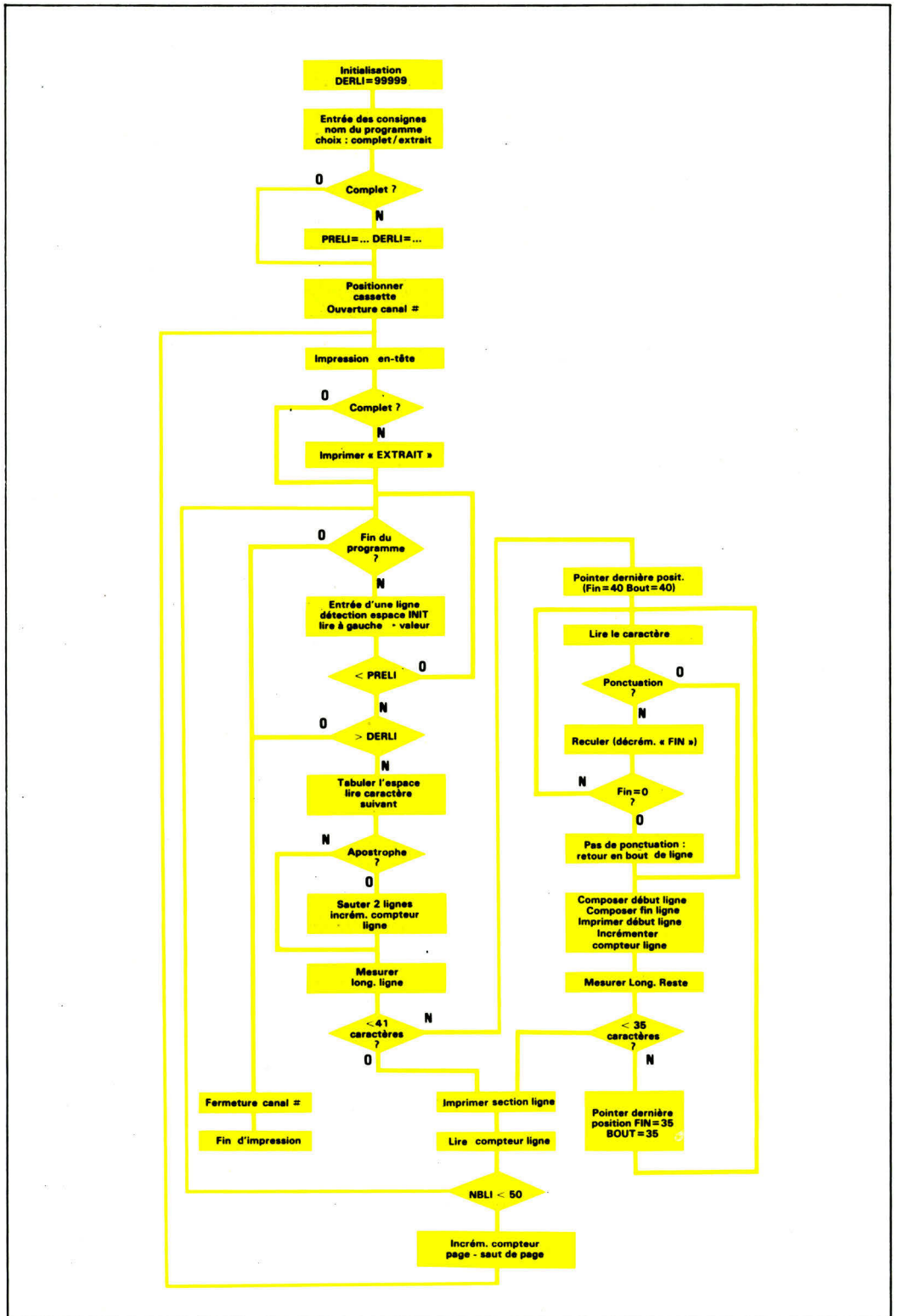

Fig. 5. - Organigramme général du logiciel.

La séquence se déroule conformément à l'organigramme de la figure 5.

Il est documenté directement par les titres (c'est la moindre des choses !) et sert lui-même

de cobaye à sa propre fonction : on n'est jamais si bien servi que par soi-même ! ■

PROGRAMME

APPLICATION

```
10 'initialisation et consignes
20 CLEAR 600:CLS:SCREEN 0,7,3:PRINT
30 PRINT TAB(7);
  "IMPRESSION D'UN PROGRAMME":
  PRINT
40 PRINT " ENREGISTRE SUR CASSETTE E
  N CODE ASCII"
50 PRINT:PRINT:DERLI=99999
60 INPUT " NOM DU PROGRAMME : ",
  NOM#:NAM#="NOM#"+","+"BAS"
70 PRINT:PRINT
80 PRINT TAB(5);"PROGRAMME COMPLET :
  TAPER 'C'"
90 PRINT:PRINT TAB(15);"EXTRAIT :
  TAPER 'E'"
100 PRINT:PRINT TAB(18);"VOTRE CHOIX :
  "
110 K#=INPUT$(1);
  IF K#="C" THEN PRINT"C":GOTO 170
120 IF K#<>"E" THEN 110
130 PRINT"E":PRINT:PRINT TAB(8);
140 INPUT "PREMIERE LIGNE : ",PRELI
150 PRINT:PRINT TAB(8);
160 INPUT "DERNIERE LIGNE : ",DERLI
170 PRINT:PRINT:COLOR 1
180 PRINT TAB(8);
  "POSITIONNEZ LA CASSETTE"
190 PRINT TAB(8);
  "AVANT LE PROGRAMME CHOISI"
200 PRINT " PUIS APPUYEZ SUR LA TOUCH
  E 'ESPACE':PRINT
210 KEY#=INPUT$(1):COLOR 0
220 IF KEY#<>" " THEN 210
230 ENTR#="CASS:"+NAM#
240 PERIF#="LPRT:"+NAM#
250 PAGE=1:CLS
260 OPEN"1",#1,ENTR#
270 OPEN"0",#2,PERIF#

300 'en-tete

310 PRINT#2,CHR$(10)
320 FOR I=0 TO 39:PRINT#2,"*";NEXT I
330 PRINT#2," PROGRAMME";TAB(15);
  NOM#:TAB(32);"page";PAGE
340 FOR I=0 TO 39:PRINT#2,"*";NEXT I
350 PRINT#2,CHR$(10):NBLI=7
360 IF DERLI=99999 THEN 410
370 PRINT#2,TAB(15);"(EXTRAIT)";
  CHR$(10):NBLI=NBLI+2

400 'entree d'une ligne
410 IF EOF(1) THEN 950
420 LINEINPUT#1,A#

450 'detection de l'espace initial
460 ESP=INSTR(A#," "):
  IF ESP<2 THEN 410
470 LI#=LEFT$(A#,ESP):LI=VAL(LI#)
480 IF LI<PRELI THEN 410
490 IF LI>DERLI THEN 950
500 ON ESP-1 GOTO 510,520,530,540,560
510 A#=" "+A#
520 A#=" "+A#
530 A#=" "+A#
540 A#=" "+A#

550 'detection titre et saut ligne
560 APOS=INSTR(A#,"")
570 IF APOS=7 THEN PRINT#2,CHR$(10):
  NBLI=NBLI+2

580 'cas d'une ligne courte
590 IF LEN(A#)<41 THEN 620

600 'decoupage d'une ligne longue
610 FIN=40:BOUT=40
620 LECT#=MID$(A#,FIN,1)
630 IF LECT#="" THEN 700

640 IF LECT#="," THEN 700
650 IF LECT#=";" THEN 700
660 FIN=FIN-1:IF FIN>0 THEN 620
690 FIN=BOUT-1
700 B#=LEFT$(A#,FIN):A#=MID$(A#,FIN+1)

710 'impression du debut de ligne
720 IF BOUT=40 THEN 740
730 PRINT#2,TAB(6);
740 PRINT#2,B#:NBLI=NBLI+1
750 IF LEN(A#)<35 THEN 810
760 FIN=35:BOUT=35:GOTO 620

800 'impression de la fin de ligne
810 PRINT#2,TAB(6);
820 PRINT#2,A#:NBLI=NBLI+1

850 'ligne suivante
860 IF NBLI<50 THEN 410

900 'page suivante
910 PAGE=PAGE+1
920 PRINT#2,
  CHR$(12)'avance d'une page
930 FOR I=0 TO 1000:NEXT I
940 GOTO 310 'nouvelle en-tete
950 PRINT#2,CHR$(12)'sortie de page
960 CLOSE:SCREEN 0,15,5:LOCATE 10,10
970 PRINT "FIN D'IMPRESSION" 'ecran
980 SCREEN 0,7,3:LOCATE 20,15
990 END
```

Listing du programme.

```
*****
PROGRAMME COPIE page 1
*****

(EXTRAIT)

1 CLEAR,39999
2 DATA 52,127,190,156,66,16,190,156,
  74,246,156,77,134,1,186,167,192,
  183,167,192,166,132,167,164,134,
  254,180,167,192,183,167,192,166,
  128,167,160,90,34,229,188,156,72,
  34,16,31,16,243,156,78,31,1,31,32,
  243,156,78,31,2,32,205,53,127,57

9 '
10 LOCATE 10,10:SCREEN 0,7,5:
  PRINT"CHARGEMENT MACHINE"
20 ON ERROR GOTO 70
30 I=40100
40 READ J
50 POKE I,J
60 I=I+1:GOTO 40
70 IF ERR=4 THEN RESUME 100
80 ON ERROR GOTO 0
```

Fig. 6. - Après formatage, même les lignes DATA sont rendues lisibles.

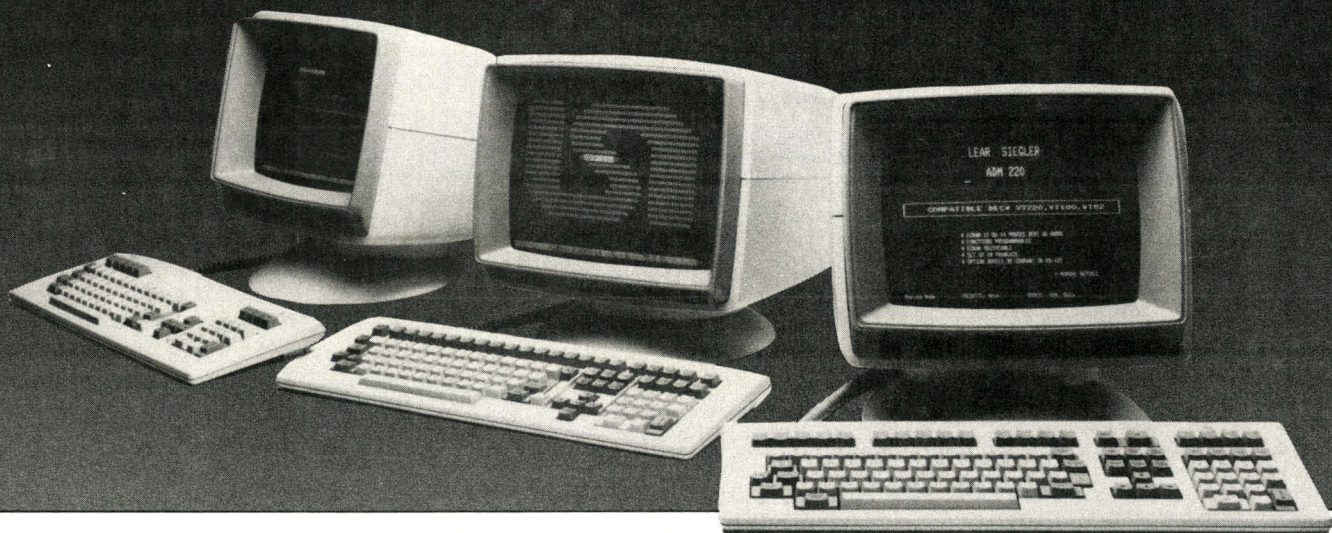

Lear Siegler Oscar de visualisation

Oscar d'interprétation

Lear Siegler est un virtuose. Il fait de la conception et de la réalisation des terminaux de visualisation un art qui le place au tout premier rang, avec un des plus grands parcs de matériels actuellement en service dans le monde.

La nouvelle gamme ADM vient aujourd'hui occuper le devant de la scène : c'est un aboutissement. L'écran permet de jouer confortablement toutes les partitions : anti-reflet, situé en retrait pour protéger l'image de l'éclairage ambiant, il est net, précis et dispose d'une matrice de gros caractères faciles à lire. Le moniteur s'incline et pivote afin d'obtenir l'angle de vision idéal, quelle que soit la position de travail choisie. Profilé, le clavier est conçu pour des doigts qui vont, parfois des heures durant, effleurer les touches sans fatigue, sans hésitation. Rlié au moniteur par un cordon spiralé de 1,80 m, il est ultra-léger, s'incline à volonté et peut se poser n'importe où selon les besoins et l'humeur du moment.

Oscar d'adaptation sur DEC

Alors commence la découverte des possibilités des ADM 220, 11 et 12+. Elles sont dignes des exigences les plus strictes.

1) ADM 220

Ce terminal de visualisation est entièrement nouveau. Il bénéficie d'une émulation sur DEC et de la compatibilité avec le VT 220 (VT 100/52). L'écran est disponible en plusieurs versions : 12 ou 14 pouces, vert ou ambré. Toutes les versions sont au même prix.

Et vous apprécierez tous les jours son esthétique. Elle est vraiment superbe.

2) ADM 12+

Conversationnel et mode bloc. 32 fonctions programmables non volatiles (et toutes les fonctions de l'ADM 11).

6 touches d'édition, attributs vidéo mode protégé. Multiples émulations télévidéo (950/925/912/910) 80/132 colonnes à l'écran. 4 pages mémoires dont 2 en option. 48 lignes de 158 colonnes. Port auxiliaire bi-directionnel avec vitesse programmable. En option pour l'ADM 11 et 12+ : carte graphique.

3) ADM 11

Conversationnel. 4 fonctions programmables non volatiles. 25^{ème} ligne d'état ou message. Port auxiliaire bi-directionnel. Clavier AZERTY ou QWERTY. Edition, attributs vidéo, caractères semi-graphiques. 4 émula-

tions compatibles LSI/Hazeltin/ADDS/DEC VT 52. Ecran vert ou ambré.

Oscar du premier prix

Des instruments de cette qualité se situent, normalement, à un niveau de prix très élevé : pas un Lear Siegler. Le succès des ADM, leur diffusion déjà considérable associés aux moyens de production de la marque aux Etats-Unis, permettent des prix extrêmement compétitifs.

Installez-vous au clavier d'un Lear Siegler. Vous connaîtrez la maîtrise d'un grand concertiste.

Votre Lear Sigler vous attend. Distribué par Technology Resources. 114 rue Marius AUFAN 92300 Levallois-Perret - Tél. (1) 47.57.31.33 - Télex 610657 - Télécopie (1) 47.57.98.67 - Lyon - Tél. 72.33.14.14 - Télécopie 72.33.66.31 - Toulouse - Tél. 61.22.91.41 - Télécopie 61.23.56.38.



LEAR SIEGLER, INC.

Virtuose de l'Informatique

SERVICE - LECTEURS N 117

LA REVUE DE PRESSE

PAR MICHEL ROUSSEAU

Qu'y a-t-il de commun entre le traitement parallèle de l'information, le piratage, l'Amstrad et l'Intelligence Artificielle ? Apparemment rien, à moins que vous ne lisiez cette revue de presse. Tous ces sujets, et bien d'autres encore, y sont traités.

VLSI : record du monde de densité

Nos amis transalpins connaissent sûrement la *Revue Polytechnique*, vénérable gazette fondée en 1898, et qui constitue l'organe officiel de la Fédération des associations d'anciens élèves des enseignements techniques de Suisse. Celle-ci propose dans son numéro de juin/juillet un article passionnant sur les recherches menées au Centre Thomas J. Watson d'IBM et qui concernent les circuits à ultra-haute intégration. Nous allons voir que ces études n'ont rien d'élémentaire (sic).

En recourant à un procédé de fabrication inédit, les chercheurs sont arrivés à développer un prototype de puce comprenant plus de 100 000 portes logiques ou pouvant stocker 16 millions de bits d'information, soit dix fois plus que les chips les plus sophistiqués actuellement proposés sur le marché. Ces puces sont les premières du monde à avoir été « fabriquées avec une géométrie élémentaire de $0,5 \mu$, toutes les règles d'implantation étant par ailleurs adaptées à cette valeur ». Pour vous faire une idée de la taille de ces modules, sachez qu'il en faudrait 150 pour obtenir l'équivalent de l'épaisseur d'un cheveu humain.

Ainsi que le précise l'auteur : « miniaturiser des semiconducteurs, c'est un peu comme guider un groupe d'enfants turbulents à travers une suite de pièces et de corridors devenant toujours plus étroits. On sait d'instinct que le niveau du bruit



et le nombre des collisions entre les enfants et les murs iront en augmentant. » En effet, les composants à semiconducteurs contraignent les électrons à circuler à travers certaines régions du silicium. Lorsque ces régions rapetissent, la fréquence des collisions augmente. Le nouveau procédé d'IBM permet une réduction tant de la largeur des semiconducteurs que de l'épaisseur des couches d'oxyde séparant les structures des différents niveaux, ainsi que des largeurs et longueurs des diffusions. Les dimensions des fenêtres de contact subissent aussi le même sort. Cette réduction généralisée a été possible grâce

à l'emploi du principe dit des similitudes. Cette théorie indique quelle réduction des dimensions on peut atteindre et quelles modifications structurelles sont nécessaires à la translation des éléments géométriques implantés. Autre problème qu'il a fallu résoudre : celui de la dissipation calorifique. On sait à quel point il est important de permettre aux circuits un refroidissement correct de leurs structures si on ne veut pas voir celles-ci « baver » sur leur voisine sous l'effet de la dilatation.

Ceci a été rendu possible en abaissant le niveau d'alimentation desdits circuits à un peu moins d'un volt, soit le cin-

quième de la tension habituellement appliquée. La réduction d'échelle a, en outre, l'avantage d'accroître la rapidité du circuit, la vitesse des électrons étant incompressible. Le procédé de masquage employé pour graver les puces est fondé sur une technique faisant appel à des transistors MOS à canal N. Il utilise un faisceau d'électrons focalisés, ce qui autorise directement la reproduction du dessin du circuit dans une mince couche de polymère déposée à la surface du cristal de silicium. Avantages de cette technique : une meilleure définition et un alignement parfait des éléments géométriques des différentes couches. Toutefois, ne jetez pas encore votre Cray II à la poubelle, la commercialisation de ces puces est seulement pour demain.

Le programme Alvey

Restons dans le domaine de la recherche, mais cette fois-ci en Grande-Bretagne, où *Computing Today* (juin 1985) nous donne un aperçu du programme britannique en matière de machines de cinquième génération. Après l'annonce du projet de l'ICOT pour la création de KIPS (Knowledge Information Processing Systems), le gouvernement anglais, à l'instigation du directeur des Télécommunications, John Alvey, décida de financer pour partie un programme de recherches sur les technologies de pointe de l'information. Montant estimé de l'entreprise : 350 millions de livres, dont 200 seront fournis sous forme de subventions, le reste étant à la charge des entreprises (lorsque l'on sait que l'essentiel des industries informatiques sont basées en Ecosse, on sent que cela n'a pas dû passer tout seul !).

Il s'agit d'un programme de cinq ans qui concerne au moins trois départements ministériels : le ministère du Commerce et de l'Industrie, le ministère de la Défense et le département de la Recherche Scientifique qui in-

tervient via le Conseil national de la recherche scientifique. La direction du projet a été confiée à Brian Oakley sous la haute présidence de Sir Robert Telford. Ce sont eux qui définissent les objectifs dudit programme.

Quatre projets, sur les quelle 300 propositions faites, ont été finalement retenus. Le premier concerne la DAO et vise à réaliser une station de CFAO intelligente, intégrant les connaissances nécessaires à la réalisation d'une fabrication industrielle, depuis sa conception jusqu'à sa maintenance. La direction en a été confiée à Rex Tomlison de la société GEC Electrical Projects, basée à ... Rugby. Les thèmes de recherche sur le traitement symbolique de l'information devront intégrer : une architecture parallèle, des langages déclaratifs, un KIPS, des systèmes experts, une interface intelligente, un moteur d'inférence, un langage naturel, l'interprétation des images et des procédures d'aide s'adaptant automatiquement au niveau de l'utilisateur. Pour ce faire, les chercheurs disposent de sept machines GEC série 63 et de quatre Systeme B750 (des calculateurs utilisant des processeurs Vax 11/750). Ces derniers utiliseront Unix comme système d'exploitation et dialogueront via le réseau Alvey. But de l'opération : réaliser un amalgame des langages utilisés actuellement en Intelligence Artificielle, à savoir Prolog, Lisp et Poplog.

Quant au second projet le DHSS Demonstrator, un ensemble hard-soft, il doit démontrer le rôle des nouvelles techniques informatiques dans le domaine juridique pour permettre une meilleure formulation, interprétation et application des règles de procédure (Orwell et Huxley riraient - jaune - aux éclats). La direction en a été confiée à Charlie Portman d'ICL.

Le troisième projet portant sur le traitement de la parole et du langage et confié à Peter Schwarz, de Plessey, vise à réaliser une station de travail capable de comprendre le langage naturel, et plus particulièrement la parole. Cet engin devrait disposer d'un vocabulaire minimum de 5 000 mots (dix fois plus que ce qu'emploie un ménagère. Pardon, mesdames !). Il s'agit ni plus ni moins

que de créer un engin capable d'intégrer toutes les règles linguistiques et syntaxiques d'une langue. Le projet ne dit pas si ses concepteurs lui intégreront aussi le sens de l'humour.

Le dernier projet, dirigé par le docteur John Walker de Racal, concerne la réalisation de systèmes d'information mobiles. Ces terminaux (qui n'auraient pas déplu à Philip K. Dick) devraient permettre aux conducteurs de connaître le meilleur chemin à prendre et leur fournir toutes les informations désirables sur le trafic routier, sans oublier des fonctions classiques telles que consultation de banques de données, messagerie électronique, etc. Un terminal doué d'UBIK-uité en somme !

Cosmic cube

Le seul problème gênant avec les ordinateurs actuels, c'est que l'on ne peut pas augmenter indéfiniment leur vitesse de calcul. Moralité : il faut trouver autre chose. L'une des solutions proposées et déjà commercialisée consiste à traiter les informations en parallèle au sein d'un réseau dont les « nœuds » sont autant de petits calculateurs. Ce n'est pas moi qui le dit, c'est Patrice Quentin dans le numéro 167 de *La Recherche* que je vous conseille vivement de lire. Le principe du parallélisme est simple : il s'agit de remplacer le traitement séquentiel de l'information par un seul ordinateur par plusieurs calculateurs qui se répartiront la tâche et qui travailleront (presque) simultanément. Mais si cela paraît évident, c'est beaucoup plus difficile à réaliser en pratique. Le Cosmic cube est la première tentative

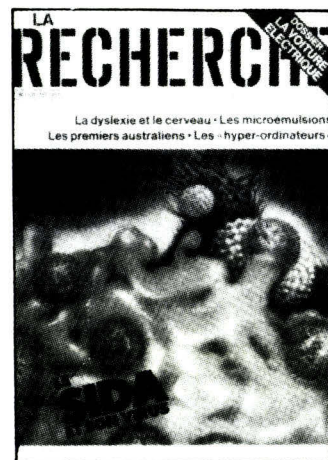

du genre à être commercialisée.

Conçu par une équipe du Caltech (California Institute of Technology), il est vendu par Intel sous le nom d'IPSC. Dans sa version industrielle, cette machine comporte 32, 64 ou 128 processeurs identiques. Chaque processeur occupe une carte regroupant un microprocesseur, sa mémoire et des circuits assurant les communications. Sur les problèmes étudiés, la puissance de l'IPSC/d6 (le modèle comportant 64 processeurs) se situe aux environs du dixième de celle d'un Cray 1 et est dix fois supérieure à celle d'un Vax 780. Mais ce qui fait tout l'intérêt de cette machine sur le plan économique, c'est qu'elle soit proposée à 275 000 \$ (un peu plus que le prix du Vax et 20 à 40 fois moins que celui du Cray 1) alors qu'il n'existe pas encore de concurrent sur le marché pour faire baisser les prix. De plus, une fois la machine regroupée sur une seule et même carte (ce à quoi travaille actuellement le Caltech), elle coûtera encore bien moins cher.

Mentionnons également le circuit proposé par la firme britannique INMOS, circuit conçu pour être intégré dans un réseau de microprocesseurs. Son Transputer est un microprocesseur doté d'une petite mémoire et de quatre voies de communications rapides l'autorisant à dialoguer avec quatre voisins. Mais il est temps de parler des architectures employées en parallélisme. Elles reposent sur deux principes : la concurrence et le traitement à la chaîne, encore appelé pipeline.

La concurrence intervient lorsque des opérations (ou des séquences d'opérations) sont effectuées simultanément par des processeurs différents. Le pipeline correspond, quant à lui, au cas où des séries de données subissent, en circulant d'un processeur à l'autre, une même succession de traitements élémentaires. Jusqu'à présent, la plupart des minis utilisent ce second système. Ce qu'il faut remarquer, c'est que ces deux principes conduisent à des structures radicalement différentes. Dans la concurrence, les processeurs sont indépendants, alors que dans le pipeline non seulement ils coopèrent mais ils doivent aussi être synchrones, ceci afin de produire des résul-

tats en cascade réexploitables par les autres processeurs.

A dire vrai, on peut mettre en œuvre la concurrence de deux façons. Si l'indépendance des processeurs est totale, on aura alors une architecture du type MIMD (instructions multiples - données multiples). On trouve ici des processeurs dotés de leur propre unité de contrôle réalisant de manière asynchrone des programmes se trouvant généralement dans une mémoire qui leur est propre. C'est a priori l'architecture la plus souple, puisque les processeurs peuvent exécuter des programmes distincts ou non, sur des données qui leur sont propres. L'autre solution consiste à faire exécuter par tous les processeurs, et de manière synchrone, la même instruction d'un même programme, mais sur des données différentes. Il y a donc là un seul contrôleur pour plusieurs processeurs et un réseau d'interconnexion reliant les processeurs entre eux ainsi qu'à des mémoires.

C'est cette architecture qui a été choisie pour le Cosmic cube. Il est certain que l'on gagne en simplicité, mais sûrement pas en souplesse d'utilisation. Ceci étant posé, une question demeure : comment s'arranger pour qu'un programme puisse être réparti sur une organisation architecturale donnée ? A ce niveau, les recherches prennent trois directions. La première possibilité consiste à s'intéresser à un type d'applications particulier, dont l'importance économique justifie à elle seule la conception d'architectures spécialisées (c'est ce que l'on fait pour les processeurs spécialisés dans le traitement des images).

La seconde solution considère des architectures dont les propriétés permettent de résoudre le problème de la répartition des calculs pour le plus grand nombre d'applications possibles. C'est le cas notamment des architectures dites systoliques. Ce nom vient de l'analogie entre le fonctionnement de ce type de machine et celui du cœur. Une machine systolique est une sorte de réseau de processeurs au travers duquel circulent des données. Celles-ci sont injectées dans le réseau par un calculateur « hôte ». Les processeurs du réseau fonctionnent de façon synchrone, par battements ; au

cours d'un battement, chaque processeur reçoit des données, qu'il traite et transmet à ses plus proches voisins. Ce type d'architecture est surtout employé dans les machines de reconnaissance vocale.

Enfin, la dernière solution consiste à tenter de résoudre le problème dans sa généralité pour aboutir à des architectures capables d'exécuter en parallèle des programmes quelconques. Ainsi que vous l'aurez deviné, c'est cette dernière solution qui s'avère la plus rentable, les machines systoliques ne pouvant traiter que des problèmes « dédiés ». Mais cette dernière approche suppose une étude « serrée » du réseau d'interconnexion. Pour mieux comprendre où se situe le problème, supposons que chaque processeur soit relié à tous les autres. Si nous avons n processeurs, le nombre de connexions sera égal à n multiplié par $n - 1$. Avec 64 processeurs voyez ce que cela donne ! Donc, il faut à la fois minimiser le nombre d'interconnexions et la distance moyenne entre les processeurs. A ce niveau, on ne pourra retenir ni une structure en anneau ni une structure arborescente, car, dans le premier cas, les données destinées à un processeur peuvent avoir à faire un trop long parcours et, dans le second, il n'est pas possible de relier les feuilles terminales entre elles. La structure adoptée par le Cosmic cube est celle de l'hypercube. Un hypercube est un cube à n dimensions dont chaque sommet est relié aux sommets des arêtes adjacentes. Dans un cube à trois dimensions, chaque nœud-sommet sera donc relié à trois autres sommets. Avec cinq dimensions, c'est comme si nous avions quatre cubes placés à chacun des angles d'un carré. Chaque sommet d'un cube est alors relié aux trois sommets adjacents ainsi qu'au même sommet des deux cubes lui faisant face ; tant et si bien qu'il assure cinq liaisons. Deux problèmes restent toutefois en suspens : celui du contrôle (centralisé ou décentralisé) et celui du langage. Il n'est en effet pas question de programmer avec un langage qui ne prévoit pas le concours de plusieurs processeurs. Notamment, il serait très difficile, si l'on employait un langage classique, de déterminer *a posteriori* quels calculs

sont indépendants. C'est pourtant cette solution qu'ont adoptée les chercheurs de l'Illinois pour « sauver » le patrimoine des programmes développés en Fortran. Le nouveau langage baptisé Paraphrase est malheureusement horriblement compliqué. La tendance actuelle est donc de se tourner vers de nouveaux langages traitant les données sous forme de flux, tel Occam et Polyforth. Mais pour en savoir plus, lisez *La Recherche*.

Le drapeau noir flotte sur le chip

Pour les fêlés du DOS, les allumés du chip, les babas de l'overlay, *Electronics & Computing Monthly* recommande vivement (avant que tout ne soit saisi) la lecture du *Hacker's Handbook* publié chez E & CM, Priory Court, 30-32 Farringdon Lane, London EC1R 3AU. Tout ce que vous avez toujours voulu savoir sur le banditisme informatique sans jamais oser le demander, vous le trouverez dans cette bible du parfait petit pirate. Toutefois l'exergue de l'ouvrage vous invite à faire un bon usage des informations qui vont être dévoilées ici. D'ailleurs, il est bien plus agréable de pénétrer dans un système pour l'amour de l'Art, plutôt que de jouer au méchant contrefacteur. A bon entendeur salut ! Signalons par ailleurs la naissance de l'*Amateur Robot Association*, groupe voué à la pratique illimitée de la robotique qui publie un mensuel, et fournit sur demande la liste des revendeurs de composants. Pour en savoir plus, écrivez à *Amateur Robot Association*, 5 Queen street, Haverhill, Suffolk, CB9 9DZ.

L'école des robots

Sous le titre « Les robots rentrent à l'école », Claude Gelé nous apprend tout de la robotique pédagogique dans le numéro de juin de *Sciences & Techniques*. Ce mois-là a eu lieu à Paris (au CESTA plus précisément) l'ouverture de la première robothèque européenne, exposition permanente rassemblant, pour le moment, une douzaine de robots dits pédagogiques. Elle sera accessible deux jours par semaine, et chacun pourra s'initier à la pro-

grammation des bras articulés.

La première génération de « robots domestiques » était plu-



tôt coûteuse. Qu'on en juge : 25 000 F pour le Hero I de Heathkit, et 150 000 F pour Oscar de Hobby Robot. Tout cela aurait encore pu être acceptable sans les problèmes posés par des capteurs trop sommaires qui n'empêchaient pas votre androïde de se prendre les roulettes dans le tapis pure laine du salon. Autre aspect du « pédagogique de première génération », le Hero I vendu en kit nécessitait quelque 6 000 soudures. Il y avait du tulle gras dans l'air !

Foin de tout ceci avec la seconde génération. Celle-ci intègre des systèmes de navigation plus perfectionnés, permettant au mobile de se déplacer sans se cogner dans les jambes de Belle-Maman, ainsi que de mieux répondre aux ordres de commande vocale, et même d'être polyglotte. N'oublions pas les procédés de vision artificielle, qui se sont considérablement améliorés ces deux dernières années. Sont notamment prévus sur ces robots des microcaméras et des systèmes d'analyse d'image.

Le premier commercialisé sera vraisemblablement Gemini d'Artec Systems. Il ne possède pas de bras mais « se déplace sans problème grâce à neuf capteurs ultrasonores et à des balises infrarouges placées dans la pièce ; il comporte trois micro-ordinateurs et un quatrième optionnel, destiné à la communication externe ». Prix estimé : 6 500 \$.

Mais ce n'est rien, comparé au Denning Mobile Robot conçu par James Crowley, un chercheur du Carnegie Mellon Institute qui coûtera entre 30 et

40 000 \$. Intérêt de ces machines : l'assistance industrielle en milieu hostile.

Mais la pédagogie dans tout cela nous direz-vous ? Le but, ici, est d'enseigner la productive et d'ainsi former 45 000 techniciens supérieurs par an. Près de 1 000 établissements sont concernés : 350 lycées techniques et 600 lycées d'enseignement professionnel. Dès la rentrée, deux options technologiques, soit quatre heures de cours par semaine, vont être proposées aux élèves de seconde : technologie industrielle des systèmes automatisés et informatisés, et productive. Cet enseignement devrait par la suite être généralisé. Par ailleurs, de nouvelles classes préparatoires aux grandes écoles d'ingénieurs seront mises en place dans les grands lycées techniques. Passionnés comme vous allez l'être, plus question de sécher les cours.

Le huitième bit

Tous ceux d'entre vous qui possèdent un Amstrad (CPC 464, 664, 6128) ont du follement rire quand ils se sont aperçus que le huitième bit de la sortie parallèle transmettait le signal de strobe. Moralité : adieu les accentués ! Ne désespérez plus, *Happy Computer* (juillet 1985) vous démontre qu'il suffit d'un fil électrique de quatre centimètres de long, d'un tournevis et de deux points de soudure pour « compenser des accents irréparable outrage ». Mais comment procéder ?

Premièrement, perdre le droit à la garantie du constructeur en ouvrant la machine (six vis à retirer), ensuite détacher les fiches rattachant le magnétophone à la carte principale de

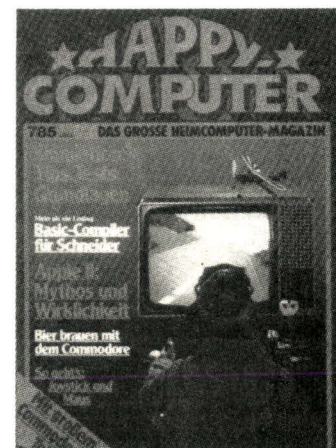

l'appareil. Là, pas de crainte à avoir, les fiches ne peuvent se remettre que si elles sont dans le bon ordre.

Posez maintenant la carte principale avec le bus d'extension au fond devant vous. Dans le coin supérieur gauche, vous allez trouver le connecteur du joystick et, juste à côté, le port parallèle. Comptez en partant de la gauche jusqu'au neuvième pin du port et marquez le au feutre. C'est le connecteur du huitième bit qui, sur l'Amstrad, est tout simplement mis à la masse. Vous allez le séparer de celle-ci en coupant au couteau la connection. Attention, allez-y doucement.

Maintenant, il faut faire la liaison avec le 12^e pin du chip TMP8255 (le deuxième en dessous de la prise parallèle). C'est un circuit 40 broches, et vous compterez toujours en partant de la gauche, mais en ne prenant en compte que les broches du bas (les plus proches de vous). Un coup de marqueur suivi d'un coup de fer à souder pour établir la liaison entre la sortie parallèle et ce circuit, et le tour est joué. Le huitième bit est désormais relié au bit 5 du port C du chip 8255. Pour pouvoir s'en servir à partir du Basic, faites « OUT &F600, &X0010000 », ou plus simplement « OUT &F600, 32 ». Pour revenir à la « normale », faites « OUT &F600, 0 ». Voilà, c'est tout !

Du 3" au 5"1/2

Amstrad toujours, mais cette fois-ci dans *Chip Magazin* où Reinhardt Hess nous dit tout sur l'anatomie du lecteur 3". La première remarque que beaucoup ont pu faire, c'est : « Pourquoi des disquettes 3", alors que le standard des microdisquettes semble bien devoir être la disquette 3"1/2 Sony ? » La réponse d'Amstrad est simple : « Nous sommes sûrs de vendre plus de 3" en un an qu'il ne s'est vendu jusqu'à présent de 3"1/2 ! » C'est peut-être prématuré, mais il y a des chances que cela marche, surtout si les prix baissent.

De toute manière, ne vous inquiétez pas, nous avons également trouvé dans *Chip* un banc d'essai du nouveau lecteur 5"1/4 de Vortex, spécialement destiné aux CPC 464 et 664. Il se compose d'une carte contrôleur raccordable à un ou deux

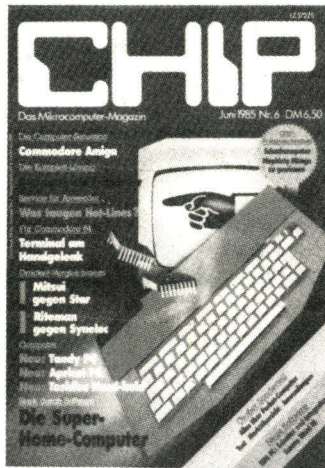

lecteurs slim-line Siemens, d'une capacité de 708 Ko formatés, ce qui vous donne 1,4 Mo avec deux drives. Pas mal, non ? De plus, la carte contrôleur peut également piloter le lecteur 3" Amstrad. Le lecteur Siemens est à double tête, si bien que vous employerez des disquettes double face double densité sans problème. En outre, on trouve un CP/M 2.2 doté d'utilitaires de conversion des fichiers développés en CP/M 3" et un Basic avec un DOS spécifique, le VDOS, qui gère simultanément les deux sortes de drives. Un tout petit inconvénient toutefois : lors de l'allumage du système, celui-ci provoque un Reset de la machine. Aussi, veillez à ne pas laisser traîner vos données avant d'utiliser ce lecteur.

Mais revenons à nos 3". Le lecteur se compose d'un plateau disquette doté d'une cale de butée, si bien que vous ne risquez pas de mal positionner votre disquette. Juste après, on trouve la tête de lecture/écriture et les deux moteurs ; le moteur pas à pas qui sert à positionner la tête et le moteur d'entraînement de la disquette qui est relié par une petite courroie au pignon d'entraînement. Derrière tout ceci se situe le transformateur qui alimente les deux moteurs. Le tout est relié par un câble plat à la carte contrôleur qui s'enfiche dans le bus d'extension de l'Amstrad.

Cette carte dispose de deux chips essentiels : une ROM contenant le DOS et le BIOS, et une puce contrôleur. La ROM contient l'Amsdos, prévu spécialement pour fonctionner en extension du CP/M. D'ailleurs, les structures de données des deux systèmes d'exploitation sont similaires, si bien que

vous pouvez lire les données en provenance de l'un ou l'autre de ces systèmes. Ce système d'exploitation permet également d'appeler des fichiers résidant sur la disquette, ceci à partir du Basic. Toutefois, dans ce cas, les données doivent avoir été enregistrées sous CP/M.

Le CP/M Amstrad présente, par ailleurs, quelques avantages par rapport aux versions classiques 2.2. Notamment, il sait immédiatement si le lecteur est vide ou pas. Ce n'est pas le cas des autres CP/M qui commencent par faire tourner la platine avant d'afficher un lapidaire « BDOS ERROR ». Par ailleurs, les fusions de fichiers sont bien plus pratiques que celles du CP/M 2.2 habituel. Notamment, l'Amstrad, après une fusion de fichiers, laisse le choix à l'utilisateur entre conserver les fichiers d'origine ou les effacer sélectivement.

Mais revenons pour terminer à la ROM. Celle-ci supplante, lors de l'allumage du lecteur, une partie des instructions qui se trouvent dans la ROM de l'appareil. De plus, certaines instructions sont recopiées en RAM. Elles sont quasiment identiques à celles qui mettent en marche le lecteur de cassettes à partir du Basic, ce qui explique pourquoi vous pouvez charger des fichiers directement depuis ce dernier. En conclusion, le soin apporté à la réalisation de l'appareil et les extensions dont dispose le CP/M font vraiment de l'Amstrad un engin exploitable pour de petites applications professionnelles. Mais que dire alors du CPC 6128 ?

Nouvelles brèves

Il était temps que nous parlions des magazines associatifs. Signalons tout d'abord un excellent article dû à la plume (pardon, à l'imprimante !) de Pierre Cointe dans la revue *Log'On*. Il a pour titre : « L'apparition du concept d'objet dans les langages de programmation : une réponse du logiciel à l'évolution des technologies informatiques ». L'apparition des langages orientés objets commence en 1969, date à laquelle A. Kay imagine de construire la machine Flex dotée de périphériques vidéo et audio de bonne qualité et suffisamment bon marché pour autoriser la création des ordinateurs personnels.

La principale contrainte de ce projet étant de réaliser un système d'exploitation et un langage de programmation réalisés dans un langage unique suffisamment simple pour être compris par un néophyte. Le choix s'est effectué par référence à deux « grands » ancêtres : Lisp et Simula. C'est ainsi qu'est né Smalltalk, qui se sert d'un nombre restreint de concepts. Ceux-ci sont principalement l'objet, la transmission du message, l'instanciation, l'héritage et le parallélisme. Nous n'allons pas réécrire l'article, mais uniquement nous arrêter sur ce concept d'objet. L'approche objet repose sur le souci de réunir l'information manipulée par un langage avec les programmes qui traitent de cette information. Un objet est donc défini comme la réunion d'une base de données et d'une base de procédures, la première caractérisant ses connaissances (ou champs), la seconde ses actions potentielles (ou méthodes). Cette approche revient alors à considérer un objet comme une entité autonome, autodocumentée et fixant son interface de communication avec le monde extérieur. Suivent diverses applications du concept d'objet. A lire absolument.

Nous avons reçu beaucoup de courrier suite à notre article sur le langage Mumps. Que ceux qui ne trouvaient jusqu'alors pas de documentation se rassurent. *Jedi* poursuit une série d'initiation sur ce langage qui est disponible en version micro sous CP/M auprès de l'association OUF. Toujours dans *Jedi*, du Forth, bien sûr, mais aussi du Turbo Pascal et bientôt de l'APL. Signalons que cette association a développé un Forth sous CP/M pour l'Amstrad. Enfin, terminons par *Microrevue*, le bimestriel des utilisateurs de petits systèmes (AP principalement), dont la qualité n'est plus à démontrer.

En guise de postface

Nous invitons les associations qui éditent un bulletin, aussi petit soit-il (à moins que ce ne soit la simple mise à jour de la liste de leurs membres !), à bien vouloir nous en envoyer un exemplaire. La lecture de ces « fanzines » est bien souvent instructive et atteint parfois des sommets étonnants. ■

RELIEZ VOTRE "MICRO" AU MONDE EXTERIEUR

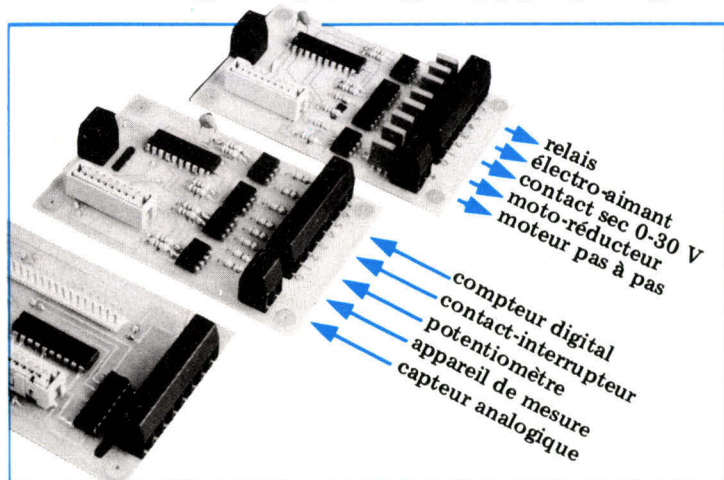

- relais électro-aimant
- contact sec 0-30 V
- moto-réducteur
- moteur pas à pas
- compteur digital
- contact-interrupteur
- potentiomètre
- appareil de mesure
- capteur analogique

DES APPLICATIONS DANS L'ENSEIGNEMENT, LA RECHERCHE ET L'INDUSTRIE:

- bras de robot
- animation de maquette
- banc de test
- machine spéciale
- commande de table X/Y
- régulation et programmation de chauffage
- surveillance et sécurité de locaux
- appareil de mesure
- automate industriel
- pilotage et contrôle de process
- interfaçage BDC
- centrale de mesure et d'automatisme étanche et autonome...etc.

DES AVANTAGES RECONNUS PAR DES CENTAINES D'UTILISATEURS:

- installation et câblage très simple
- programmation facile en BASIC
- développement et mise en route rapide
- système modulaire évolutif
- rapidité d'exécution en utilisant l'assembleur
- autonomie et fiabilité avec les micros portables
- coût global d'un système très intéressant

ENTREES/SORTIES ANALOGIQUES ENTREES/SORTIES DIGITALES

POUR LES MICRO-ORDINATEURS LES PLUS COURANTS:
du ZX 81 à l'IBM XT.

- jusqu'à 128 voies
- résolution 8 ou 12 bits
- avec ou sans isolation opto
- gamme très complète

FOURNITURE DE PERIPHERIQUES ET DE MICRO-ORDINATEURS. SUR DEMANDE SYSTEMES COMPLETS AVEC LOGICIEL SPECIFIQUES

INTERFACES



Documentation sur simple demande à:

KAP

9, rue Jules Pichard
75012 Paris. Tél.: (1) 628 51 28.

SERVICE-LECTEURS N° 195

disponible
SUR STOCK

POUR VOTRE MICRO-ORDINATEUR

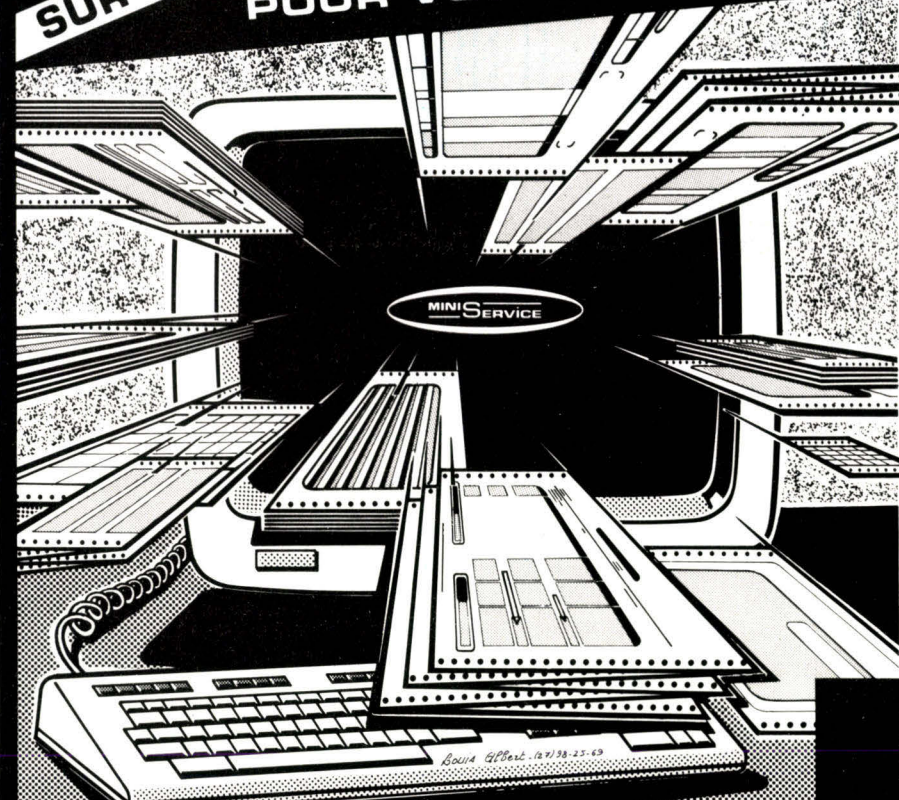

IMPRIMÉS EN CONTINU

BON DE LIVRAISON/FACTURE - BORDEREAU DE REMISE
BULLETIN DE PAIE 3 MODELES - COMMANDE
CONFIRMATION DE COMMANDE - DEVIS
DÉPLIANT 3 MODELES - PASSE-PARTOUT
ÉTATS COMPTABLES - ÉTIQUETTES ADHÉSIVES 4 TYPES
FACTURE 4 MODELES - FACTURE-TRAITE 2 MODELES
FEUILLES TYPE ORDONNANCE - LETTRE SECRÈTE
QUITTANCE DE LOYER - GRILLE DE PROGRAMMATION
RELEVÉ DE COMPTE - RELEVÉ-TRAITE
TRAITE BICOLORE N.F.

4 MODELES EN ALLEMAND/FRANÇAIS :
COMMANDE - BON DE LIVRAISON
BON DE LIVRAISON/FACTURE
FACTURE/AVOIR

vente
par correspondance

DOCUMENTATION
GRATUITE

Nom : _____

Adresse : _____

MINI-SERVICE
B.P. 19 - RUE DES FRÈRES BEAUMONT
59128 FLERS EN ESCRÉBIEUX

MINI SERVICE
TÉL. : (27) 87.36.44

COTE DE L'OCCASION-1/10/85

communiquée par Ordin'occase, 8, bd Magenta, 75010 Paris - Tél. : 42.08.12.90

Minitel : 42.39.54.62

Ordin'occase Rhône-Alpes : 64, cours de la Liberté, 69003 Lyon - Tél. : (7) 895.48.98

Minitel : (7) 895.36.82

Ordinateurs professionnels		offre/demande	
MARQUE ET MODELE	! CONFIGURATION TYPE	! PRIX TTC!	
APPLE III	! 128 K, 1 lecteur externe	! 8.500	! ← ! Toujours en légère chute
APPLE III	! 256 K, 1 lecteur externe	! 10.500	! ← ! Incompatibilité oblige.
APPLE MACINTOSH	! 128 K, imprimante Imagewriter	! 18.000	! ↑ ! Bonne cote.
APPLE MACINTOSH	! 512 K, sans imprimante	! 27.000	! ← ! Arrive juste sur le marché de l'occasion.
APRICOT PC	! 256 K, 2 lecteurs	! 18.000	! ← ! Pour PME PMI.
EPSON QX-10	! Version de base 192 K	! 14.000	! ↑ ! Rare.
GOUPIL 3	! 2 drives 5 1/4	! 10.000	! → ! Sans aucun avenir.
HEWLET PACKARD HP-150	! 256 K, 2 lecteurs	! 20.000	! ↘ ! Faibles transactions.
IBM PC	! 256 K, monochrome, 2 lecteurs	! 17.000	! ↑ ! Sans problème.
IBM PC-XT	! Ecran couleur	! 28.000	! ← ! Sans problème.
OLIVETTI M 24	! 256 K, 2 lecteurs, impr. 132 col.	! 18.000	! ← ! Sécurité, fiabilité, et compatibilité...
RAINBOW 100 +	! disque dur 10 Mo	! 20.000	! ↗ ! Discret mais sur.
TOSHIBA PAP	! 192 K, 2 lecteurs	! 14.000	! ↑ ! Une grande machine.
VICTOR SIRIUS	! 128 K, 2 lecteurs 600 K	! 13.000	! ↑ ! Un très beau système, au large possibi-
VICTOR SIRIUS	! 256 K, 2 lecteurs 600 K	! 17.000	! ↘ ! lité, surtout en haute résolution.
VICTOR SIRIUS	! 256 K, 2 lecteurs 1,2 Mo	! 22.000	! ↘ ! Machine sans problèmes.

Ordinateurs personnels			
ALICE	! Version de base 4 K	! 400	! ← ! Pratiquement plus sur le marché de
ALICE 90	! Coffret de base	! 800	! ↘ ! l'occasion.
APPLE II +	! 48 K, 1 drive, écran	! 6.000	! ↑ ! Suit son chemin.
APPLE II E	! 64 K, 1 drive, écran	! 7.800	! ↗ ! Encore et toujours la vedette.
APPLE II C	! 128, écran, souris	! 9.000	! ↗ ! Il arrive, mais encore très cher.
ATARI 800 XL	! 64 K	! 550	! ↑ ! Attendons avec impatience les nouveautés.
COMMODORE VIC 20	! Avec lecteur de cassette	! 400	! ← ! N'intéresse plus.
COMMODORE 64	! Secam, lecteur de cassette	! 1.500	! ↗ ! Toujours supportés par leurs
COMMODORE 64	! Secam, lecteur de disquette	! 3.100	! ↑ ! nombreux logiciels.
DAI	! Version de base	! 1.600	! ↘ !
DRAGON 32	!	! 500	! ← !
LASER 200	! 4 K	! 400	! ↘ !
LYNX	! 48 K	! 900	! ← ! Beaucoup moins recherché.
LYNX	! 96 K	! 1.000	! ← !
MSX toutes marques	!	! 2.000	! ↗ !
MEMBRAIN	!	! 900	! ← !
ORIC 1	! 48 K	! 400	! ← ! La baisse des prix continue.
ORIC ATMOS	! 48 K	! 750	! ↘ !
PHILIPS VG-5000	! 24 K	! 900	! ↘ !
SINCLAIR ZX-81	! Extension 16 Ko	! 300	! ← ! Pour debuter.
SINCLAIR ZX SPECTRUM	! Lecteur de cassette, 48 Ko	! 700	! ← !
SPECTRAVIDEO SV-318	! 32 K	! 850	! ↘ !
TANDY TRS 80 mod. I	! Lecteur de cassette	! 500	! ← ! En constante perte
TANDY TRS 80 mod. I	! Lecteur de disquette	! 1.500	! ← ! de vitesse.
TANDY TRS 80 mod. III	! Lecteur de disquette	! 2.250	! ← !
THOMSON T07	! Avec cartouche Basic	! 1.300	! ↑ ! Toujours
THOMSON M05	!	! 1.400	! ↑ ! stables.
TI 99 /44	! Nombreuses extensions	! 600	! ↘ !

Ordinateurs portables			
APRICOT F1	! 128 K	! 10.000	! ← !
CASIO PB-700	!	! 800	! ↑ ! Le plus recherché des pockets.
CANON X-07	! Version de base	! 850	! ← !
CANON X-07	! Avec imprimante	! 1.500	! ← !
EPSON HX-20	! Lecteur MK7 et ext. 16 K	! 3.800	! ↑ ! Bien si vous en trouvez (même neuf).
EPSON PX-8	! Modèle de base	! 7.000	! ↑ ! Sa force: ses logiciels intégrés.

équilibre offre/demande : ← offre très forte. ↘ offre forte. ↑ équilibre. ↗ demande forte. → demande très forte.

LES PETITES ANNONCES DE MICRO-SYSTEMES

VITE REPEREES, FACILEMENT COMPAREES... ET GRATUITES!

Face au nombre croissant de petites annonces que vous nous adressez, nous avons établi un classement pour simplifier vos recherches. Nous vous proposons quatre rubriques : les ventes et les achats, regroupés par régions, les programmes, par matériels concernés, et les « divers », par thèmes. Voici, plus précisément, le mode de classement choisi à l'intérieur de ces quatre catégories :

Les **Ventes** et les **Achats** de matériel se répartiront ainsi : Paris, puis les sept départements de la région parisienne (77 Seine-et-Marne, 78 Yvelines, 91 Essonne, 92 Hauts-de-Seine, 93 Seine-Saint-Denis, 94 Val-de-Marne, 95 Val-d'Oise), puis, pour la province, sept grandes régions : Nord, Centre, Centre-Est, Est, Ouest, Sud-Ouest, Sud-

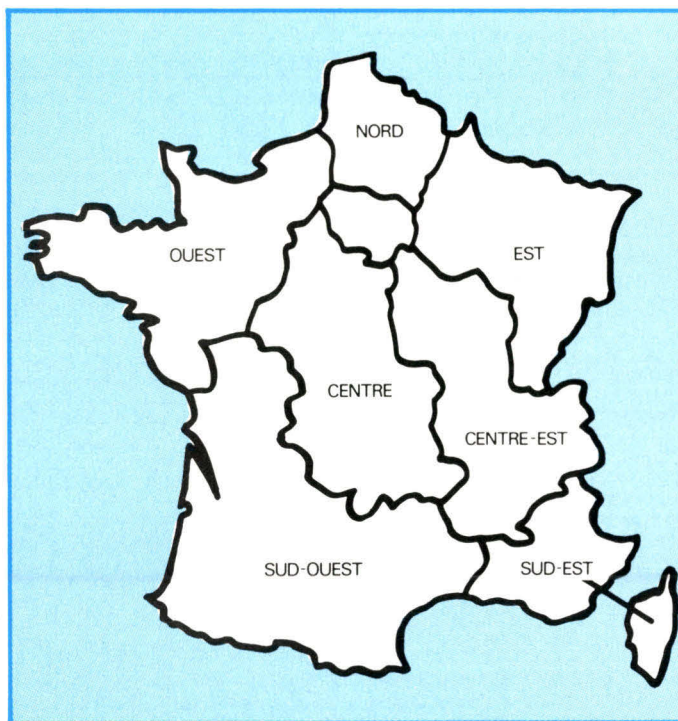

Est, et enfin, les DOM-TOM et les pays étrangers. A l'intérieur de chaque région, les matériels de même marque seront regroupés.

Les **Programmes** seront classés en fonction de l'ordinateur auquel ils sont destinés (noms des constructeurs, par ordre alphabétique).

Et dans la catégorie **Divers**, vous trouverez : les échanges, les recherches de documentations, schémas... ; les annonces concernant des clubs, associations et contacts divers ; et enfin, une rubrique « S.V.P... dons ».

Micro-Systemes vous souhaite bonne chance dans vos recherches !

Attention, pour vos futures petites annonces, n'oubliez pas de mentionner la nouvelle numérotation téléphonique mise en application fin octobre.

VENTES

Paris



(1)

Vds **Amstrad CPC 464** av. Ass., mnls, nbrx jeux, 2 800 F ; imprim. **Seikoshia GP 50 A**, 1 000 F. Brachet. Tél. : 379.26.80.

Vds **Amstrad CP 64** monochr., 2 550 F. Tél. : 589.12.78 (ap. 20 h 15).

Vds **Amstrad CPC 464** + liv. + Ass. + log. éducat., 4 000 F. Tél. : 271.38.69.

Vds **Apple II+** + carte 16 K + 2 disk drives + carte 80 col. + ROM minusc. + interf. parall. + imprim. GP 80 + carte RVB + carte Enhancer II av. Azerty + nbrx logs, 10 000 F. Tél. : 647.52.76 (H.B.).

Vds **Apple IIc** cplet av. souris, drive IIc, monit. IIc + stand., av. nbrx logs, 15 000 F ; ou éch. ctre compat. **IBM**. Daniel. Tél. : 878.53.39 (dom.) ou 255.99.31, p. 35 (H.B.).

Vds **Apple Europlus 64 K**, drive contrôl. Chat mauve, paddles, joyst., Péritel, disq. utilit. + jeux, doc., 8 500 F. Tél. : 238.24.76.

Vds **Apple Europlus**, drive, carte lang., joyst., monit. vert, livres, progs (40 disq.), 9 000 F. Tél. : 554.65.93 (ap. 20 h).

Vds carte Digisector pr **Apple**, 2 000 F ; Koala Pad + log., 800 F ; caméra vidéo Hitachi N.B. + monit. N.B., 4 500 F. Gigot, 49, quai des Gds-Augustins, 75006 Paris. Tél. : 326.32.60.

Vds **compat. Apple II**, clav. av. tches de fonct. et pavé numér., 3 500 F., boîtier seul Apple IIe ; 300 F. Tél. : 202.36.44.

Vds **Apple IIe** + monit. Apple + 1 drive + contrôl. + joyst. + nbrx progs (Multiplan, Magicalc, Epistole, Papyrus, jeux, etc.), 9 500 F. Gilles. Tél. : 387.83.39 (av. 8 h 15 ou ap. 18 h 30).

Vds **Apple IIe** 128 K, carte 80 col. + Super Serial card + 2 lect. + monit. + Imagewriter + 500 progs prof. et jeux, 20 000 F. Denis. Tél. : 551.50.33.

Vds **Apple IIe** + 1 drive + ventilat. + monit. + carte Chat mauve (128 K, 80 col., Péritel) + docs, 15 000 F ; **Imagewriter**, 4 500 F ; Super Serie, 800 F. Antoine. Tél. : 887.19.36 (soir).

Vds **Apple II+** + carte clr Péritel + carte lang. 16 K + ROM minusc. + prog. + monit. + 2 drives + contrôl. + joyst. + paddles + docs, 11 000 F. G. Dallet, 22, av. de Saint-Mandé, 75012 Paris. Tél. : 344.57.00.

Vds **compat. Apple II+** 64 K + 2 lect. + monit. + clav. détach. + 20 tches fonct. + pavé numér. + joyst. + Z80 cop. poss. 600 progs, 9 000 F. Sellam, 35, rue des Trois-Bornes, 75011 Paris. Tél. : 700.41.43 (soir).

Vds **Apple IIc** + imprim. + souris + logs, 18 000 F. Tél. : 585.24.08 (laisser coord.).

Vds **Apple IIc** + monit. monochr. vert Apple + souris + joyst. + livres programmat., 10 000 F. Marc. Tél. : 537.74.26.

Vds **Apple IIe** + Z80 + 2 drives + Chat mauve étend. + souris + carte 128 K + joyst. + nbrx logs et lang. sous Applesoft ou CPM, 18 000 F. Jourdan, 94, bd Ney, 75018 Paris.

Vds **Apple III** 256 K + disq. dur (5 Mo) + monit. + imprim. Epson + nbrx logs (Applewriter, Maillist Manager, Visicalc, etc.), av. mnls, 30 000 F. Nicolas. Tél. : 622.61.81.

Vds **Apple IIe** + monit. + lect. disk + carte 80 col. Apple + 100 logs + doc., etc., 12 000 F. Franck. Tél. : 340.95.64 (ap. 20 h).

Vds pr **Apple II** interf. Midi pr Synthes + logs d'exploit. (multipiste, partitions, programmat., etc.) + clav. détach., 900 F. Alain. Tél. : 522.58.60 (H.B.).

Apple IIe : vds Chat mauve, 1 600 F ; éch. nbrx progs (uniq. nouveautés). Michel. Tél. : 306.44.88.

Vds carte 80 col. étend. pr **Apple IIe** av. doc., 850 F ; disq. ttes tailles : 5"1/4, 20 F ; 8", 20 F ; 3"1/2, 35 F. Tél. : 874.85.07 (soir).

Apple II, vds carte 80 col. étend. + souris + imprim. D. Garbarz, 19, rue Lisfranc, 75020 Paris.

Vds **Apple IIe** 128 Ko + 2 drives + cte chat mauve + cte sup. sér. + joyst. + imprim. **Imagewriter**, 15 000 F. **TV** clr 36 cm. Sharp, 2 500 F. J. Coquilaud., 4, rue Raspail, 94200 Ivry s/Seine. Tél. : 672.74.56 (dom.), 546.22.39 (H.B.).

Vds carte série et carte 80 col. pr **Apple IIe**, II+, 500 F pce. Martinez. Tél. : 261.31.45 (ap. 19 h 30).

Vds carte RVB Chat mauve pr **Apple II+** av. branch. et prise Péritel, 500 F. Didier. Tél. : 200.09.21.

Vds **Atari 800 XL** + K7 1010 + tab. tact. + jeux + mnl + liv. + T.V. clr 14 cm piles sect., 4 500 F. Roca. Tél. : 241.24.12 ou 260.33.00, p. 25 80.

Vds **BFM 186**, 256 K, 2 drives de 2.4 Mo, graph. 953 x 623, Basic compilé, Ass., Pascal, Fortran, Multiplan, etc., 23 000 F. Tél. : 561.07.14.

Vds **Micral 9020**, 1 disk dur 5 Mo, 1 disk souple 600 Ko, sys. d'expl. Prolog, MSDos, CP/M + imprim. matr. 280 cps config., 32 500 F. Tél. : 875.22.31 ou 808.59.75.

Vds **Canon AS100**, unité centr. clr, disq. 2 x 720 K, 256 K RAM, E./S. série et parall., MSDos, CP/M 86, GN-Basic, Canon-Basic, 30 000 F. Stern. Tél. : 742.50.20.

Vds **Commodore 64** Pal + lect. disq. + lect. K7 + 2 joyst. + 40 disq. jeux + utilit., 6 000 F. Tél. : 520.16.89 (soir).

Vds **C64** + drive + imprim. MPS 801 + 500 progs (80 disk.) + ctches Tool, Pacman + doc. techn. + doc. prog. + protégé clav., 10 000 F. Tél. : 229.74.41 (ap. 19 h).

Vds **Dragon 32** + doc. + progs : échecs, Ass. 6809, jeux, etc. + 2 joysticks, 1 200 F. C. Thiebaut, 19, rue des Boulangers, 75005 Paris.

Vds **Epson PX-8** + Basic + Wordstar + Calcstar + Scheduler + util. CPM + imprim. P80 (sur batt. CDN), 10 000 F. P. Courbier. Tél. : 583.55.96.

Vds **HP 85, 32 K**, ctches 210 K, imprim. therm., doc., 4 ctches, ROM I/O, 12 000 F. Gauffeny, 29, rue de Berri, 75397 Paris. Tél. : 561.86.97.

Vds **HP 12C** financ. progmble + doc., étui et emball. + prog. financ., 900 F. Raffetin, 107, rue de Reully, 75012 Paris. Tél. : 347.40.75.

Vds **HP 85A** + modules + 16 K + HP IB + câble + ROM-Printer + Matrix + masse-Stor. + ROM-I/O + K7 st. + 3 K7 nves + doc. fr.-angl., 16 000 F. Tél. : 307.48.20 ou 626.47.68.

Vds **Laser 200** + 16 Ko + magnéto Laser DR10 + 5 K7 + revues + progs, 1 000 F. Viger, 1, place Jules-Renard, 75823 Paris Cedex 17. Tél. : 572.18.18, p. 35-34 (ap. 18 h).

Vds **Lynx 96 K** + progs jeux + revues, livre + monit. Zenith vert + magnéto, 2 400 F (sép. 1 500 F, 700 F, 200 F); **ZX 81**, 16 K clav. méc., inv. vidéo, livres, cplet, 600 F. Gérard. Tél. : 574.08.50 (H.B.).

Vds syst. cplet **NEC 6001**, 32 K RAM 32 K ROM, unité disq., imprim. Epson MP80, tablette graph., monit. vert, doc. et progs, résol. 256 x 192, 4 500 F. Tél. : 239.38.67.

Vds **Olivetti M10**, 24 Ko + adaptat. secteur, 4 000 F. J.-L. Salet, Banque de France, 45204 Montargis Cedex. Tél. : (38) 98.22.87.

Vds **Olivetti M10** et imprim. PL 10 (câble magnéto et mnl inclus), écran digit., 4 500 F. Tél. : 556.14.30.

Vds **Oric 1** 48 K + ts câbles branch. + 8 liv. + collect. Micronic et Theoric + 3 K7 progs orig., 1 600 F. Mazières. Tél. : 500.41.37 (soir).

Vds **Sanyo 555** 128 Ko (ext. 256), compat. IBM PC, 2 lect. x 180 Ko (ext. 720) + interf. parall. + MSDos + Basic + Ass. MASM + doc. + clav. détach. + monit. (640 x 200). Tél. : 258.47.67.

Vds **Sanyo 550** compat. IBM-XT, lect. 360 K, MEV 128 K, écran ambre, progs pro (tr. texte, calc, agenda), 9 500 F. P. Werle. Tél. : 734.50.13.

Vds pr **Sharp PC 1500** : CE150 (imprim., interf. K7), 950 F; pr **Sharp PC 1350** : CE516L (interf. RS 232C), 250 F. Bourguignon, 18-20, rue de la Convention, 75015 Paris.

Vds **ZX Spectrum** 48 K, interf. Secam + K7 + livres + doc., 1 800 F. R. Chauvin. Tél. : 842.15.16 (soir) ou 539.22.77, p. 330 (H.B.).

Vds **Spectrum** 16 K UHF N.B. + 3 K7 + livres, 1 100 F; **ZX 81** + 16 K + son + 6 K7 + livres, 800 F; ext. 16 K pr **ZX 81**, 150 F. Ch. contacts pr **Lansay**. D. Vatin, 31, rue Saint-Sauveur, 75002 Paris.

Vds **Spectrum (+)** + Péritel + N.B. + coff. 8 K7 jeux (échecs, sim. vol, etc.) + 3 liv., 1 700 F. Tél. : 379.84.62.

Vds **Spectrum** 48 K + livres + 70 logs + interf. joyst., 3 000 F. Poss. éch. M. Minh Do, 214, rue de Crimée, 75019 Paris. Tél. : 249.64.54 (ap. 19 h).

Vds **ZX SP.** + av. Mid. + ZX 1 av. int. manet. + nbrx jeux + int. monit. + monit. Philips + manettes + Bus souple + magnéto + Péritel, ou éch. ctre QL. Tél. : 379.27.42.

Vds **Spectrum** 48 K + ZX 1 + microdrive + livres + K7 (sim. vol, 3D Mover, Eureka, etc.) + 3 ctches, 3 000 F. P. Monjoux, 23 bis, rue Pierre-Guérin, 75016 Paris. Tél. : 288.94.41.

Vds **Spectravideo SV318** Pal/ monit. + SV903 (K7) + joyst. + 4 jeux + 3 liv., 2 000 F. Franck. Tél. : 677.34.21, p. 415 (H.B.) ou 585.82.83 (dom.).

Vds **TRS-80** mod. 100 portable, 8 K RAM, 2 800 F. M. Barrot, 22, rue des Marronniers, 75016 Paris. Tél. : 525.68.31 (laisser mess.).

Vds **TRS-80** mod. 4, 64 K, disk 184 K, RS 232, av. câble, écran 24 l. x 80 col., son, TRSDos 6.0 et Newdos-80 2.0, nbrx progs, 14 000 F. Slove. Tél. : 874.46.87 (ap. 19 h).

Vds **TRS-80** mod. 3, 48 K + mnls, housse, progs div. (Ass.), 5 000 F; **imprim. Oki 80**, 1 300 F; carte contr. + drive Shugart, 1 300 F. C. Lemmel, 8, rue G.-de-Porto-Riche, 75014 Paris. Tél. : 542.59.94.

Vds **TRS-80** mod. 3, 32 Ko + magnéto + 20 liv. + 55 rev. (80 U.S. Softdisc Trace) + progs (Ass. Debug du TIL detect., gest. fich., jeux, etc.), 5 000 F. G. Trin, 197, rue de la Convention, 75015 Paris. Tél. : 532.00.39.

Vds **TRS** mod. 1, 48 K + drive 40 pistes + imprim. Microline 80 + Grafix 80 + progs + docs + 80 disq., 10 000 F (en prime, TI 58c + cours Basic grt.). H. Grynberg, 134, bd Brune 75014 Paris.

Vds **Vector Graphic Z 80** + 80881 x 10 M + 1 x 640 K s/ CPM 80/86 + utilit. + édité. Scope + Ass. Z 80 ZSM + debugger Raid + spooler (impress. poss. pdt trav.), 39 000 F. Tél. : 832.04.29.

Vds **Videogenie** mod. 2 EG3008 + Expander 3014 + drive SF.DD 96 tpi + log. et doc., 5 000 F. Debaque, 51, bd des Batignolles, 75008 Paris. Tél. : 293.22.63.

Vds **TI 994A**, 700 F; **Jupiter Ace** + 16 K, 800 F; T.V. N.B. 122/220 V, 400 F; **Apple II Europlus** + 2 drives + monit. + imprim. Silentype + RS 232 Super serie + modem, 11 000 F. Gilles. Tél. : 254.25.09 (10 h à 19 h).

Vds **T07** + Basic + Trap + Pictor + manet. + ext. 16 K + lect. K7 + Pulsar + Eliminator + nbrx jeux + livres, 3 000 F. J.M. Hajage, 111, rue Villiers-de-Lisle-Adam, 75020 Paris. Tél. : 361.73.42.

Vds **Hewlett-Packard 15 C**, 950 F; **Conchess Ambassador**, 1 400 F; **X 07** 24 K + ext. + progs + livres, 4 200 F. Alexandre. Tél. : 585.13.04.

Vds **monit. N.B.** + alim. puiss., 700 F; clav. ASCII 82 tches, 400 F; **lect. disk**. Tandon 100-2 dble face DD., 40 tpi, 1 200 F. I. Jezek, 13, rue de Picpus, 75012 Paris. Tél. : 341.41.89.

Vds **convertiss.** Pal-Secam **CGV PS90**, 700 F. P. Robadey. Tél. : 366.48.51.

Vds **T.V. clr ITT Oceanic** 49 cm, 1 750 F + synthétis. vocal pr **Spectrum**, 300 F + 6 K7 jeux, 40 F pce. B. Dalaison, 2, av. Hoche, 75008 Paris. Tél. : 267.80.99.

Vds **monit. ambre Zenith ZVM 122**, 80 col., 31 cm, vidéo composite, ts réglages access., 900 F. Michaël. Tél. : 828.96.80 (soir).

Vds carte 80 col. étend. av. doc., 800 F; disq. 3"1/2 : 40 F pce, 5"1/4 : 15 F pce, 8" : 10 F pce, nves, en boîtes de dix. Tél. : 874.85.07 (soir).

IBM ou **Olivetti** : vds disque dur + cont. 10 Mo, 12 000 F. Sutter. Tél. : 842.23.03 (rép.).

Vds **encyclopédie d'init. à l'informat.** et aux ordinat., 72 fascic. + reliures mob., 700 F. Tél. : 504.34.39 (soir).

Vds anc. n° **Micro-Syst.** ou **O.I.** depuis sept. 1980, 8 F pce ou 60 F les dix. J.-P. Dentenwill, 19, rue du Dr-Finlay, 75015 Paris. Tél. : 577.10.49 (soir).

Vds revue **Micro-Syst.** n° 1 à 54, 500 F. P. Cassette, 7, rue de Palestro, 75002 Paris. Tél. : 233.10.70 (soir).

Vds magaz. « **Temps réel** », du numéro 0 au dern. paru. D. Kassel, 8, rue du Dr-Finlay, 75015 Paris.



Vds **Amstrad CPC 64** clr + progs, 3 500 F. Thomas. Tél. : 070.29.07 (ap. 19 h).

Vds pr **Apple IIe** carte MEM/DOS + disq. système + doc. M. Thibonnier, 1, rue Augereau, 77000 Melun. Tél. : 437.32.29.

Vds **Apple II+** 64 K, 2 drives, carte lang., Z 80, 80 col., Wordstar, dBase II, compil., SI, + de 50 jeux et utilit., 14 000 F. Tél. : 005.24.88 (ap. 19 h).

Vds **Macintosh** + Imagewriter + 2^e drive + CX Mac-Base + MacPaint + Macwrite. Tél. : 006.73.28 (rép. enreg.).

Vds **CBM 3008** (24 K RAM) + magnéto + impr. GP 100 A av. interf. CBM + logs utilit. et jeux + doc., 6 000 F. D. Lasseran, 2, allée des Perce-Neige, 77210 Avon. Tél. : 072.13.67.

Vds **Dragon 32** Péritel + lect. K7 + manet. + jeu, 1 000 F. Bernardon, 11, rue Elisabeth, 77500 Chelles. Tél. : 421.21.09.

Vds **Oric 1** + 48 K + alim. + impr. + Péritel + adapt. TV + 100 progs + liv. Tan Buon, 11, allée Montesquieu, 77420 Noisiel.

Vds **Sanyo 555** 256 K 2 x 360 K + monit. Prof + impr. 120 cps + MS-DOS + Basic graph. clr + nbrx progs prof. + jeux, etc., 15 000 F. Vignau, 38, rue de Clairière, 77380 Combs. Tél. : 060.96.60.

Vds **Sharp MZ 80 A** 48 K Basic 5510 + Ass. + Loader + debug. + prog. + doc., 4 500 F. A. Dupont, 30, rue Dajot, 77000 Melun. Tél. : (1) 339.14.85, p. 366.

Vds **ZX 81** + 16 K + clr + clav. mécan. + inv. vidéo + K7 + alim. + doc., 1 500 F; **lecteur 8 P** + alim. à revoir + doc., 1 600 F; lect. 5 P DD/DF, 1 400 F; Stabyligne, 1 000 F. Crueize. Tél. : 003.41.64.

Vds pr **Spectrum** : RS 232, 400 F; int. manet. + mnl, 200 F; clav. mécan., 400 F; ZX Printer, 400 F; TV clr 41 cm, 2 500 F; liv. PSI, 50 F; revues angl. 100 F; **impr. Brother HRS**, 1 990 F. Méry, 1, av. Dimeresse, 77860 Quincy.

Vds **MO5** + lect.-contr. disq. + stylo opt. + interf. CGV Pal/Péritel + lect. K7 + 2 ctches : budget famil., gest. bours. J. Collas. Tél. : 063.56.44 (de 8 h à 11 h).

Vds **Micro-Syst.** n° 11 à 50, sauf 13 et 17, 400 F, ou le n° : 20 F. A. Poingt, 15, av. de la Résistance, 77500 Chelles. Tél. : 421.02.04 (ap. 18 h 30).



Vds **Apple IIe** + 2 drives + 80 col. + 64 K + monit. + log., 11 000 F; impr. matric., 3 500 F. Tél. : 074.65.52.

Vds **Apple IIe** + 2 drives + monit. 12" + joyst. + 80 col. ét. (128 K) + Z 80 av. CP/M et ALDS + RS 232 C + log. (560 x 192) + lang., tabl., trait. texte, base donn. av. docs, 15 000 F; **impr. Axion 1**, 1 000 F. Tél. : 952.33.68.

Vds **Apple II+** + 48 K + cartes 128 K, Z 80, souris, Chat Mauve, Snapshot 2 + Seikosha GP 100 A av. interf. Hard Copy + paddles, joyst., Trackball, 7 000 F. A. Liger, 3, rue I.-Tourgueniev, 77830 Bougival.

Vds **Apple IIc** + drive IIc + monit. prof. + souris + joyst. + Multiplan + Epistole + Dazzle Draw + div. log., 15 500 F. S. Leclerc. Tél. : 950.24.34.

Vds **Atari 2600** + 4 K7 (Sp. Invad., Pel. Socler, Mrs Pacman, Star Raiders, Touch Pad), 700 F. Christophe. Tél. : 914.94.15.

Vds **Micral 8020** 48 K + 2 lect. 5" + visu + mnls, schémas, qq progs, 5 000 F. L. Parmentier, 47, rue d'Aunis, 78310 Maurepas. Tél. : 050.29.01.

Vds **CBM 64** Pal + lect. K7 + Tool 64 + progs + liv. + 1 joyst., 2 400 F. S. Granger, 5, rue des Tilleuls, 78320 La Verrière. Tél. : 461.78.10.

Vds **DAI 72 K** + manet. + progs jeux, Ass. Désass. + docs, 3 500 F. Tél. : 064.89.89 (ap. 19 h).

Vds **Dragon 32** UHF clr et Péritel + nbrx progs (Revenge, Forth, Invasion...), 1 200 F. J.M. Marrot, 9, av. du Mantois, 78200 Mantes-la-Ville. Tél. : 092.10.74.

Vds **Dragon 32** pér. UHF Secam + 2 manet. jeux + liv. + mnls + 7 K7 jeux, 2 000 F. Berranger, 5, av. P.-Cézanne, 78310 Elancourt. Tél. : 064.92.48.

Vds **HP 41 CV** av. not., 1 000 F + éch. nbrx logs pr **Apple II**. Dominique. Tél. : 969.28.95.

Vds **LNW 80** 48 K RS 232, 1 DFSD 5", 1 SFSD 8", LX 180 LPR, carte haute rés., clr, prog. Eprom 2716/2732, int. son, docs + log., 8 000 F. D. Etienne, 209, rue de la Garenne, 78830 Bullion.

Vds **Lynx** 48 K + liv. + prog. + access. + docs, 1 800 F. Perrier. Tél. : 950.71.72 (soir).

Vds **Oric 1** 48 K + alim. Péritel + interf. manet. + manet. + liv. + magnéto + 20 progs, 1 500 F. Tél. : 919.23.73 (ap. 18 h).

Vds **Oric 1** 48 K + magnéto K7 + impr. Seikosha + liv. + nbrsrs K7 log., 2 000 F. Desbrandes, 9 bis, rue du Haras, 78530 Buc. Tél. : 956.13.92.

Vds **Osborne 1**, 64 K, disq. : 2 x 100 K, logs : CP/M, MBasic, CBasic, Wordstar, Supercalc, 8 000 F. H. Lombreaud, 34, av. Gambetta, 78400 Châtou. Tél. : 952.77.87.

Vds **Prof 80** (compat. TRS 80 N1), monit. 9 P + floppy 2 faces + doubl. fonct. 4 MHz, sortie imp. RS 232, ds coffret, 100 progs + doc., 5 000 F. Tél. : 055.02.59 (soir).

Vds **Proteus IIe** + prog. compta, fact., gest., locat., promot., immobil., sur 30 disq. 5", doc. S.A.V. I. de F. Nault. Tél. : 024.07.56.

Vds **Sayno PHC 25** + monit. + imprim. traç. + lect. K7 + synthé son + joystick, 4 000 F. L. Gautier, 6, allée Pasteur, 78330 Fontenay-le-Fleury. Tél. : 460.15.36.

Vds **Sharp PC 1251** + CE 125 (K7, imprim.) + progs, 1 500 F. J.C. Danchin, 21, rue F.-Pétron, 78240 Chambourcy. Tél. : 965.18.18 (soir).

Vds **ZX 81** + 2 K7 + docs + 16 K + 5 liv., 500 F; **console jeux Mattel** + 12 K7, 1 500 F. C. Guzelin, 9, rue du Sergent-Blandin, 78800 Houilles. Tél. : 968.47.58.

Vds **Spectrum** 48 K + périph. + nbrx jeux, 3 600 F. Christophe. Tél. : 914.94.95.

Vds **Tavernier** RAM 192 K, CLA 117 T, IVG, CPT, IPT, horloge, drive DF, boîtier Incodec, nbrx logs, imp. GP 100 A. B. Rouy, 19, rue des Pavillons, apt 80, 78300 Poissy. Tél. : 911.95.15.

Ne changez pas votre TV si elle est démunie d'une prise Péritel : « **adaptateur CGV PHS 80** », 300 F. Prud'homme. Tél. : 045.35.12.

Vds **clav. ASCII Pro** en coff. design, 500 F; monit. vert Pro, 500 F; coff. **Apple IIe**, 350 F; div. cartes Pr Motorola. M. Gentil, 3, ruelle d'Armorique, 78200 Magnanville. Tél. : 477.11.88.

Vds monit. clr **Cabel**, 2 000 F. Dr Castel. Tél. : 451.08.87.

Vds **Tandon TM 100-1** et **TM 100-2**. Ch. carte de programm. de PROM **Tavernier 6809**. C. Decombe. Tél. : 969.66.96 ou 971.80.90.

Vds imprim. **Seikosha GP 250 X**, 2 000 F + interf. parall. programm. Epson pr **Apple**. G. Mantillieri, 70 bis, rue de Buzenval, 78800 Houilles.

Vds imprim. **OKI 83A**, 80/132 col., 120 cps (tract./frict.) + câble + int. parall. **Apple II**, 6 000 F. Soler. Tél. : 071.92.60, p. 3280.

Essonne

Vds **Apple II** 48 K + monit. vert + lect. disq. + imprim. therm. + Visicalc + Visiplot/Visitrend, mnis, etc., 7 000 F. Stamm. Tél. : 941.01.69.

Vds **Bull Micral MC1**, Z 80, 64 K RAM, 2 drives 700 K, disque dur Tandon TMS 603 SE; lang. Basic, Fortran, Pascal, Lisp; tabl., gest. fich., trait. texte; doc., 15 000 F. Tél. : 446.91.28.

Vds **FX 602 P Casio** + mnl + liv. progs + nbrx progs : Stats + combinat. + Master Mind + Jack-pot..., 400 F. Lehennaff, 18 Les Hameaux de Seine, 91100 Saintry-sur-Seine. Tél. : 075.33.13.

Vds **Casio FP 200** + floppy FP 1021 + cont. FD1 (5"1/4) + alim. AD-4180 + cord. K7 + 2 mnls franc. + RAM, Addit FP 201, 4 000 F. Tél. : 920.97.51.

Vds **CBM 64** Pal + interf. Secam Péritel + magnéto K7 + nbrx liv. + jeux (avent.), 1 800 F. Tél. : 046.71.44.

Vds **Newbrain** 600 progs et docs div., imprim. Centronics P 100 et drive Basf 400 K. Pergod, 13, av. du Parc, 91130 Ris-Orangis. Tél. : 943.40.99.

Vds **Oric Atmos** + cord. + alim. + magnéto + nbrses K7 jeux + doc., 2 600 F. C. Cornaire, 25 bis, rue M.-Gunsbourg, 91200 Athis-Mons. Tél. : 938.07.65.

Vds **Oric** 148 K + paddle + Péritel, 1 300 F. Tél. : 920.23.29.

Vds **PHC-25** + 40 K + câbles K7 et Péritel + lang. Ass., 900 F; **monit. Zenith** N.B., 600 F. L. Vongkassam, 8, rue Vlaininck, 91350 Grigny. Tél. : 906.52.93.

Vds **Sharp PC 1245** + mnl + progs, 400 F; **TI 66** + progs, 250 F. O. Bouteloup, 1, allée des Chènes, 91220 Brétigny. Tél. : 084.30.81.

Vds **MZ 80 A** 48 K MEV + Basic 5065 + Ass. + Désass. + Debug + progs div. + doc. fr.-angl., 5 000 F. S. Faure, 11, allée de Montélimar, 91170 Viry-Châtillon.

Vds **TRS 80** mod 1 niv 2 16 K + 80 Graphix + vidéo + magnéto + K7 + interf. son, 3 300 F. F. Delaunay, 7, rue de Viry, 91600 Savigny. Tél. : 944.63.80.

Vds **TRS 80** mod 3 + imp. DMP 100 + drive + TRS-DOS + **Newdos** + utilit. : Visicalc, Scripsit, Profile... + Lisp + Pascal + jeux : Panic, Robot, Galaxy, Meteor, Demon, Fire + nbrses docs, 9 500 F. Lehennaff, 18 Les Hameaux de Seine, 91100 Saintry-sur-Seine. Tél. : 075.33.13.

Vds **monit. Zenith** vert monoch. + câble **Oric**, 800 F. E. Vehrle, 4, square Tribord, 91000 Courcouronnes. Tél. : 086.09.32.

Vds carte **Accelerator II** x 3,5 + docs, 2 000 F; jeu **Mattvelision** + 11 K7, 2 000 F. Tél. : 907.38.61.

Vds disque dur 5" **Seagate ST 506** 5 Mo + doc., 2 500 F. M. Palanque, 25, rue des Rossars, 91600 Savigny-sur-Orge. Tél. : 996.49.57 (soir).

Hauts-de-Seine

Vds **Amstrad CP 64** clr + 3 softs, 3 900 F. Tél. : 336.23.38 (H.B.).

Vds **Apple IIe** + carte Z 80 + 2 drives + contról. + carte Eve + monit. clr Taxan II + carte parall. + imprim. Matric **Apple** + joyst. + 500 progs + doc. Tél. : 604.31.79.

Vds **Apple IIe**, 9 000 F; carte 128 K pr **Apple II+**, 1 300 F; carte synthèse parole U-Talk, 500 F; carte 16 K (lang.), 500 F; Package Fortran orig., 600 F. Alain. Tél. : 620.63.59 (H.B.).

Vds **Apple IIc** + monit. + drive + imprim. **Apple Scribe** + doc., 15 000 F. Tél. : 791.06.59.

Vds **compat. Apple** (48 K) + 16 K + drive + Z 80 + RS 232 C + ventilio + imprim. + paddles + joyst. + Speechcard + Eprom Writer + imp. Microline 80 + Wildcard + monit. Philips + drive + 250 disq. + docs + liv. Jacques. Tél. : 350.16.53 (av. 19 h).

Vds **Apple IIc** + monit. + souris + joyst. + imp. Scribe + Jane + nbrx logs et docs + mnl + lang. + sac, 15 000 F. Noël. Tél. : 656.78.75 ou 285.31.50.

Vds **Apple II+** + n° 21 à 56 Hebdogiciel, 4 000 F. P. Ducolombier, 76, av. de Bourg-la-Reine, 92220 Bagneux. Tél. : 663.71.52.

Vds **Apple IIe** 128 K + carte Eve + drive + contr. + monit. + Z 80 (CP/M) + impr. Graph Gemini 10 + interf. + joyst. + 600 progs + disq. + liv., 18 800 F. L. Prezeau, 10, rue Jules-Barbier, 92290 Châténay. Tél. : 630.53.18.

Vds pr **Apple II** : **imprim. Seikosha GP 100 A** modif. caract. franc. av. interf. (Hard Copy Graph), 2 000 F. D. Corte, 10, allée Henri-Legall, 92230 Gennevilliers. Tél. : 794.89.72 (18 h à 20 h 30).

Vds pr **Apple** : **imprim. Seikosha** + interf. **Apple** + doc. + ruban, 2 000 F. Rech. contacts **Apple II**. E. Weyland, 35, bd R.-Wallace, 92800 Puteaux. Tél. : 772.27.36.

Vds pr **Apple II** ou **IIe** : carte MEM-DOS 6502, 1 500 F. Boretti, 50, rue Gallieni, 92240 Malakoff. Tél. : 655.99.81.

Vds **Canon X 07** + cord. K7 + livre progs, 1 400 F. C. Pelletier, 15, av. St-Exupéry, 92160 Antony. Tél. : 350.15.82.

Vds **Canon X 07** 16 K + magnéto + alim. sect. + doc., 2 000 F. Tél. : 626.81.45 (soir).

Vds **Canon X 07** + imprim. X 710 + ext. 8 K + lect. K7 + K7, 2 800 F. A. Blanc, 25, av. de l'Europe, 92310 Sèvres. Tél. : 626.15.01.

Vds **Canon X 07** + transfo, 1 300 F. P. Thétiot, 5, bd Clemenceau, 92400 Courbevoie. Tél. : 776.42.42, p. 207.

Vds **VIC 20** + Data K7 + 8 K + format. Basic + livres + progs, 1 000 F + matér. HiFi. J.C. Martet, 25, allée Georges-Politzer, 92000 Nanterre. Tél. : 725.18.33.

Vds **imprim. Seikosha GP 80** + interf. **Commodore**, 2 000 F. C.Y. Jesu, 4, av. de Stalingrad, 92220 Bagneux. Tél. : 735.35.63.

Vds **Electron** + livs, 1 900 F. Tél. : 547.74.33 (soir).

Vds pr **HP 41** : **imprim.**, 1 900 F; mod. stat., maths, jeux, auto, 200 F; pr **HP 41/71/75**, interf. vidéo, 1 000 F; nbrx liv. J. Reibel, 9, square V.-Fleming, 92350 Le Plessis-Robinson. Tél. : 631.46.11.

Vds **IBM PC** + 256 K, 2 lect. 360, écran vert, carte graph., clav., 19 600 F. Maurice. Tél. : 729.15.71.

Vds **Lynx** 128 K av. drive + contról. + mnls + rev. techn. progs : annuaire, agenda, qq jeux, 9 500 F. Tél. : 626.62.42.

Vds **Oric** 148 K + câbles + mnls + nbrses K7 jeux, 800 F. Tél. : 794.04.45 (ap. 18 h).

Vds **Oric Atmos** + câble Péritel + progs + doc., 1 400 F. S. Brignoli. Tél. : 656.91.08.

Vds **ZX Spectrum** 48 K Péritel + interf. parall., 2 microdrives, 29 cartes, clav. Pro + 10 liv. + 50 K7 jeux/utilit., 4 000 F. R. Fancy, 196, bd Bineau, 92200 Neuilly-sur-Seine.

Vds pr **QL** : câbles RS 232, 100 F; liv. sur routines **QL** (The QL Advanced User Guide), 100 F; revues du QL, 10 F pce; Microdrive, 20 F pce. Bodart. Tél. : 661.35.86 (ap. 20 h).

Vds **Spectravidéo SV 318**, K7, boîte ext., interf. Centr., progs, 2 liv., 3 000 F; **imprim.** bidir. opt., mode graph., 80 cps, 132 col., 1 800 F. Coubard. Tél. : 609.49.46 (H.B.) ou 793.20.15 (ap. 19 h).

Vds **TRS 80** mod. 3 48 K + lect. disq. + Orchestra 90 + jeux + doc. + progs, 5 500 F. Darrott, 31, rue A.-Cayron, 92600 Asnières. Tél. : 791.12.65.

Attention, pour vos futures petites annonces, n'oubliez pas de mentionner la nouvelle numérotation téléphonique mise en application fin octobre.

Vds **TRS 80** mod. 3, 2 drives, 48 K, RS, doc., logs, av. clav. Qwerty. R. Bayle, Clos Chevillons, 92260 Fontenay-aux-Roses.

Vds **Vegas 6809** + drive DF/DD VSFlex, SBasic + nbrx logs (Pascal, C, jeux, etc.) + doc., 4 500 F. M. de Vathaire, 16, rue Pasteur, 92300 Levallois. Tél. : 737.63.37.

Vds **Vegas** + 2 drives DF/DD + monit. + clav. + Ass., Désass., Pascal, Cros ASM 68000, Debug, Calc, etc., 11 000 F. Najand, 4, rue Gabriel-Péru, 92110 Clichy. Tél. : 739.24.37 (tôt matin).

Vds **Macintosh** 128 K + 30 logs, 25 000 F; **Oric** 1 + lect. Jasmin, 4 000 F. P. Châtillon, 75, rue Vincent-Fayo, chbrt A 220, 92296 Châténay-Malabry.

Vds monit. clrs **Fidelity CTM 14**, 2 500 F; monit. ombre **Zenith ZVM 122**, 800 F; pr **CBM 64** (D) Decathlon, 100 F; Lode Runner (C), 200 F (Blue Max); K7, 100 F. Tél. : 242.69.10.

Vds **Brother EP-44** + acc. Tél. : 702.47.88.

Vds **floppy 8"**, marque Orbis, 500 F; clav. (Azerty) tches sensiti., 400 F; alim. profess. + 5 V (5 A), + 12 V (2 A), - 5 V (0,5 A), - 12 V (0,15 A), 500 F. Tél. : 603.88.10.

Vds **drives 5"** 48 TPI et 96 TPI DF/DD Tandon et MPI neufs, 1 000 F pce. Tél. : 631.26.36.

Vds **drive 5"** MPI 96 TPI D + DD, 1 800 F. J.P. Buisson, 28, rue des Pierrelais, 92320 Châtillon. Tél. : 657.40.09.

Seine-Saint-Denis

Vds **Apple IIe** + drive + monit. + carte 80 col. + housse + Multiplan, 9 500 F. Besnier, 104, av. Michelet, 93400 Saint-Ouen. Tél. : 781.76.43.

Vds **Apple IIe** + carte Eve 128 K 80 col. + 2 drives + souris + joystick + carte Super série + doc. et nbrx logs, 11 900 F. S. Botteron. Tél. : 303.03.98 (ap. 19 h).

Vds pr **Apple** 128 K av. doc. Z 80 80 col. clr. Chun. Tél. : 605.12.00 (H.B.) ou 823.50.81 (ap. 20 h).

Vds **BBC-B** 64 K + Ass.-désass. (ROM) + Forth + cord. K7 + Péritel + manet. + jeux + nbrx liv. + mnl fr., 4 000 F. Nguyen Duc, 1, rue de l'Union, 93130 Noisy-le-Sec. Tél. : 840.34.67.

Vds **Canon-V20 MSX** + 2 joyst. Canon + 1 ctche jeu Hyperolympic1, 3 000 F. G. Paquet, 3, square du Dr-Courcoux, 93260 Les Lilas. Tél. : 363.03.84.

Vds **CBM-64** Secam + lect. K7 + 2 joyst. + 7 liv. + nbrx jeux + Péritel, 3 500 F. Capitaine, 22, bd Jules-Guesde, 93200 Saint-Denis. Tél. : 820.16.36 (ap. 19 h).

Vds **DAI** 72 K, 3 900 F + paddle + T.V. clr + Memo-com + micro K7 + 1 000 K de prog. + doc., 6 900 F. Tél. : 352.75.26.

Vds **Oric** 148 K + 50 jeux (Aigle d'or, Defence Force, The Ultra, Delta, Ass., etc.) + livres, revues, docs, 1 200 F. F. Charlot, 91, av. des Fougères, 93420 Villepinte. Tél. : 383.37.16.

Vds **Oric** 148 Ko + Jasmin + Péritel + cord. + livres + progs, 3 500 F. T. Dang Vu, 2, av. Victor-Hugo, 93130 Noisy-le-Sec. Tél. : 847.32.19.

Vds **Oric** 148 K + modulat. N.B. + écran vert (Zenith) + lect. K7 + nbrx jeux + 5 liv. + revues, 2 500 F. Thomas, 14, rue Michel-Jannin, 93220 Gagny. Tél. : 330.04.48.

Vds **Digital Rainbow** 100 A 128 K, imprim. LA 50 MSDos CP/M86-80 Basic et compilat. Microsoft, 40 000 F. J. Garrouste, 80, rue Jules-Ferry, 93170 Bagnolet. Tél. : 360.02.36.

Vds **PC 1251** + CE 125 + livres. Tél. : 244.84.97 (H.B.).

Vds **QL Sinclair** vers. angl. + QL Chess + Péritel + logs + 2 micro K7, 5 000 F. J.-L. Cornuot, 49, rue Kléber, 93100 Montreuil-sous-Bois.

Vds **TRS-80** mod. 3 48 K + K7 + doc., 3 800 F. A. Floury. Tél. : 869.43.44 (soir ou W.-E.).

Vds pr **TRS-80** interf. expans. MDX2 32 K équip. floppy Tandon interf. imprim. + nbrx logs, 2 500 F. Tél. : 528.62.72 (soir ou W.-E.).

Vds **TI 99-4A** av. cord., livres, joysticks, 1 000 F. Vaudelin. Tél. : 048.48.11.

Vds **imprim. graph. Seikosha GP 250** parall., 1 700 F. Michel. Tél. : 869.75.52.

Val-de-Marne

Vds **Triumph-Adler Alphatronic**, 64 K, CPM, disque 320 K x 2, modem, imprim. Taxan KP 810, doc., Basic, Pascal, Fortran, Lisp, Forth, dBase, Super-calc, Wordstar, 18 000 F. P. Reynaud. Tél. : 353.25.47.

Vds **Amstrad CPC 464** clr, 4 000 F. Tél. : 808.71.74.

Vds **Apple II Europlus** 64 K + 2 drives + carte 16 K + carte imprim. + prog., 7 500 F; **imprim. OKI 80**, 2 000 F; carte clr, 400 F. Terrisse. Tél. : 678.88.88.

Vds **Apple II+**, ROM minusc., carte lang., 1 drive + cont., 1 monit. vert **Apple**, 1 ventil., 1 carte RS 232, 1 carte clr Péritel « Chat Mauve », 9 500 F. M. Panhaleux, 26, rue Hoche, 94130 Nogent. Tél. : 538.21.28 (H.B.).

Vds **Apple II Europlus** 64 K + ROM minusc. + 2 drives + cont. + monit. + joyst. + cartes ext. + assist. logs (+ de 1 000). Thierry. Tél. : 671.56.85 (ap. 20 h).

Vds **Apple IIe** + écran Philips + 2 lect. + carte parall. MID + carte Eve (80 col. + 64 K + cir) + imprim. DMP Apple, 17 000 F.; tablette graphique Apple, 6 500 F. M. Raimondo. Tél. : 886.58.87.

Vds **Canon X 07** 16 K + imprim. X 710 + carte mém. 8 K, 3 650 F.; magnéto spéc. info Philips D6620P, 400 F. Mataillet, 26, rue Léonie, 94200 Ivry-sur-Seine. Tél. : 672.47.48 (dom.) ou 226.34.50 (H.B.).

Vds **Dragon 32** + liv. + joyst. + 100 logs (Pascal, Ass./Désass., Forth, Cargen, TL Writer, Drafich, Voice 32 + 20 progs avent. + 40 jeux Ass. (HGR, son, 3D)), 1 500 F. Michel. Tél. : 883.58.20.

Vds **Dragon 64** Pal + magnéto + joyst. + liv. + nbrx progs, 3 000 F.; monit. clr **Commodore 1701**, 2 500 F. D. Heitz, 7, place de la Peuplerie, 94470 Boissy-Saint-Léger. Tél. : 569.75.42.

Vds **HP 41 C** accélérée (x 1,8) + doc., 1 000 F.; lect. cartes + 100 cartes + doc., 1 000 F.; lect. K7 HP (120 K) + 3 K7 + HP-IL + doc., 3 500 F. D. Walrave, 6, av. Odette, 94130 Nogent. Tél. : 873.69.52.

Vds **IBM XT** : carte mère cplète 256 K et son clav., 2 500 F. Belingue. Tél. : 899.19.19 (soir).

Vds **Kaypro 10** (10 M) bi-processor (CPM 2.2 + MS-DOS 2.11) compat. 8 M, 64 K RAM, CPM 256 K, MS-DOS, utilis. RAM disk ss CPM 256 K, carte 16 bits, 20 000 F.; carte Co-Power SWP 256 K, MS-DOS pr **Kaypro 10** compat. 16 bits, 4 000 F. M. Monjeaud. Tél. : 592.80.00 (H.B.).

Vds **Lynx 96 K** + câbles + K7 jeux + 4 n° (CEI de Lynx, 3 200 F. M. Canovas, 4, quai de la République, 94410 Saint-Maurice. Tél. : 376.33.18.

Vds **Oric Atmos** + ROM Oric 1 + imp. Oric MCP 40 + interf. N.B. + joyst. + TV N.B. + magnéto + câbles + alim. Péritel + 150 progs + liv. Thierry. Tél. : 671.56.85 (ap. 20 h).

Vds synthé vocal **Oric**, 350 F.; carte mère Oric, 150 F. Yann. Tél. : (4) 378.19.31 (ap. 19 h).

Vds **ZX 81** + clav. + ZX Printer + nbrx progs + 4 liv. J. Bernard, 3, rue Jules-Guesde, 94260 Fresnes. Tél. : 668.76.40.

Vds pr **ZX 81** : ZX Printer, 400 F.; 1 ext. 16 K, 200 F.; 1 ext. 64 K, 400 F.; clav. Pro sans boît., 200 F.; 1 carte 8 E/8 S, 250 F.; 1 carte HRG, 250 F.; 3 liv., 80 F.; 1 carte 8 E/8 S spéc., 300 F. C. Bondu. Tél. : 671.96.21.

Vds **TRS 80 L 1**, 48 K, 2 lect. disq., Scripsit, Visicalc, Basic, pas à pas, imprim., 5 000 F. Bonneval. Tél. : 374.68.03 (ap. 19 h).

Vds **TRS 80 M1 N2** 48 K 2.40 + 1.80 Ptes D. dens. min. Orchestra ≈ 1 000 progs L. Pen hte rés. 4 000 bds ≈ 99 K7 ≈ 30 D ≈ 300 liv., doc., rev. C. num., 15 000 F.; Cadx GP 80 + 35 Ptes. O. Mombellet, 21, rue Vignerons, 94300 Vincennes.

Vds **Thomson T 07** + Basic + magnéto + MEV 16 K + MEV 80 K + modul. clr, liv. et jeux, 2 800 F. Tél. : 397.02.29 (soir).

Vds **VGS EG 3003** 48 K + écran + 2 drives + nbrx progs (Newdos 80, Scripsit, Visicalc, LDos, compilat. Basic, jeux) + doc., 7 000 F. Benoit. Tél. : 893.68.84 (ap. 18 h).

Vds **Kit Intel SDK 85** + alim. + doc. cplète Micro 8085 + prog. + sch., 2 000 F. Pasquier. Tél. : 374.41.99.

Vds imprim. **CP 80** 80 col. 80 cps, interf. Centr. + RS 232 + câble, 3 000 F. av. access. + log. **Apple II**. Milles, 4, av. C.-Méricourt, 94230 Cachan. Tél. : 740.01.84.

Vds imprim. marguer. **Tandy Daisy Wheel**, 3 caract. diff., 10 K7, ruban, 4 000 F. M. Monjeaud, 2, bd Pasteur, 94360 Bry-sur-Marne. Tél. : 592.80.00 (H.B.).

Vds imprim. **Seikosha GP 100 A** + cord. + papier, 1 500 F. B. Houx, 24, rue Jean-Lurcat, 94800 Villejuif. Tél. : 726.00.72.

Vds pr **Oric** carte 16 E/S (16 lignes programm. E/S individ.), 250 F.; ext. 16 K pr **ZX 81**, 280 F (Memo-pack). Philippe. Tél. : 881.23.02.

Vds **monit. clr** 42 cm sans ébénist., petite mise au point à faire (sch. fournis), 1 000 F. Tél. : 382.37.38.

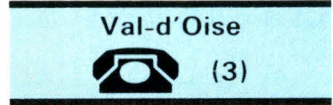

Vds **VCS Atari 2600** + 2 K7, 800 F.; ou éch. ctré monit. pr **Spectrum**. Moulai, 5, rue Pierre-Curie, 95390 Saint-Prix. Tél. : 416.58.99.

Vds **DAI** + Memocom + paddle 3D + rev. DAI (France et Belg.) + logs div. (Daiman, Clio, Puzzly, Dailaxian...), 5 000 F. F. Lanchez, 21, av. Paul-Bejot, 95260 Beaumont. Tél. : 470.28.43.

Vds pr **Apple IIe** carte 80 CX ét. Apple + carte Z 80 Taiwan, 2 700 F. J.P. Zynel, 54, rue Marcelle-Laget, 95100 Argenteuil. Tél. : 981.16.20 (samedi).

Vds 2 ens. **VIC 20** + magnéto + mnl, 1 000 F. Tél. : 997.19.99.

Vds **Oric 1** 48 K N.B. et Péritel + interf. programm. joyst. + joyst. + 100 logs (Manic Miner, Cobra Pinball...) + magnéto Thomson MK 142 T, 1 200 F. L. Faucillon, 6, rue Jean-Giono, 95560 Baillet-en-France. Tél. : 469.85.04.

Vds **Oric 1** 48 K + câble Péritel + transfo + cord. K7 + mnl + doc. + jeux (Hobbit, Aigle d'Or...), 1 400 F. V. Dray, 1, rue de Puisaye, 95880 Enghien. Tél. : 412.39.93 (ap. 8 h).

Vds **Atmos** 48 K + monit. clr + liv. prog. + cord. et alim. Péritel + 2 interf. joyst. + listings + access. div., 2 600 F. J.C. Iscard, 6 bis, R.-Aubry-Vittet, 95100 Argenteuil. Tél. : 980.67.58.

Vds **ZX 81** + 16 K + magnéto + TV N.B. + prog., 1 000 F. Tél. : 935.05.10 (soir).

Vds **TRS 80 M III** 48 K 2 x 184 K AZ, 10 000 F.; M1 L2 16 K + magnéto + impr. 32 col. + interf., 3 500 F.; imprim. **Logabax 180** + interf., 1 500 F.; nbrx logs, 35 % prix neuf; coll. **M.S.**, 1 000 F.; Ord. Indiv., 1 200 F. Tél. : 959.76.26 (ap. 18 h).

Vds coffret **Alice 90** : VC 32 K RAM, 80 col., Ass.-Désass. intégré + magnéto 4 logs (+ ts câbles et mnl), 2 400 F. M. Matton, 3b Les Touleuses Pourpres, 95000 Cergy.

Vds **VELA** 48 K + drive + CDE drive, 6 500 F. Tél. : 415.19.66.

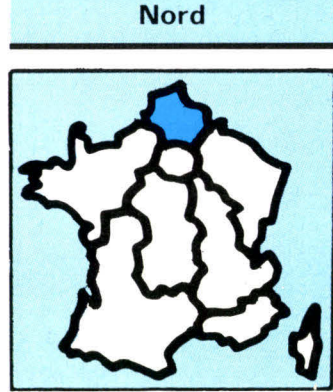

Vds **Apple IIe** 128 K 80 col. + souris + imprim. RX 80 + 2 drives + monit. vert + paddle + liv. + 500 logs, 18 000 F. Tél. : (20) 77.00.01.

Vds **Apple II Europlus** + carte 16 K + carte 128 K + carte 80 c. + logs jeux et gest., 9 000 F. Tél. : (21) 95.37.87 (ap. 19 h).

Vds **Apple IIe** 64 K + Duodisk + monit. + manet. + doc., 11 500 F.; carte RVB-CM, 2 000 F.; carte Mouse, 800 F.; carte parall., 800 F.; imprim. **Oki**, 1 500 F. Mathon, 65, rue des Duriez, 59420 Mouvaux.

Vds **Apple II+** + 2 drives + monit. + imprim. + drive + diff. progs : jeux, Visiplot, Visicalc, 13 800 F. Tél. : (4) 443.22.66.

Vds **Apple II+** + carte lang. + monit. + drive + disk. jeux + Multiplan, 7 000 F. A. Cornil, 609 Bois d'Achelles, 59910 Bondues. Tél. : (20) 37.13.33.

Vds **Apple IIe** + monit. ambre + 2 drives + contról. + cart. 80 col. + Z 80 + joyst. + progs (lang. : Cobol, Pascal, Fortran), 10 500 F. Tél. : (27) 42.51.76 (ap. 19 h).

Vds **Apple IIc** 128 K 80 col., drive incorp. + monit. 2 c. + socle monit. + souris + joyst. + disq. et doc., 9 800 F. Tél. : (21) 98.31.77 (ap. 20 h).

Vds **Apple II Euro** 48 K + c. lang. 16 K + Z 80 + carte parall. + 2 drives + docs + progs. Deleucue, 198, dom. de la Vigne, 59910 Bondues. Tél. : (20) 37.86.47.

Vds **console CBS**, 850 F. + 1 K7, Donkey Kong Jr, Time Pilot, Zaxxon, 99 F. pce; Decathlon, 150 F. H. Drodzinski, 217, rue Nationale, 62290 Nœux-les-Mines. Tél. : (21) 26.36.30.

Vds **Dragon 32** + drive + 2 manet. jeux + 3 000 F de logs; prix total : 5 000 F. S. Guffroy, 58, chemin des Chaumières, 59650 Va. Tél. : (20) 91.38.60.

Vds **Hector 2HR** 48 K + Péritel + manet. jeu + K7 (jeux, Ass.) + liv. + revues + progs Basic, 3 900 F. M. Hocrelle, 21, rue de Gommecourt, 62111 Foncquevillers. Tél. : (21) 07.63.37.

Vds **Jupiter Ace** 16 K av. access. + progs + liv. Forth, 1 000 F. G. Etienne, 20, av. du Mal-Joffre, 60200 Compiègne. Tél. : (4) 423.27.24.

Vds **Sharp MZ 700** syst. clr 64 K RAM, Basic 32 K, lect. K7 incorp., poss. imp. 4 cirs intégr., câble Péritel + K7 jeux, 2 200 F. Tél. : (20) 84.86.18.

Vds **ZX 81** 16 K + interf. K7 + mnl + progs div., 600 F. B. de Caestecker, 86, chemin des Brouckes, 59850 Nieppe.

Vds **Spectrum** 48 K, 1 300 F. + interf. ZX 1 + ZX 2 + mic. drive, 1 000 F.; imprim. **GP 50 Seikosha**, 900 F.; le tout : 3 000 F. Tél. : (4) 453.63.03.

Vds **TRS 80** mod. 1 48 K + magnéto + monit. vert + imprim. matric. 80 col. + 300 progs sur K7, 5 000 F. P. Chombart, 87, rue Jean-Jaurès, 59770 Marly. Tél. : (27) 46.43.01.

Vds **TRS 80** mod. 1 niv. 2 16 K + monit. + nbrx logs et liv., 2 000 F. D. Lance, rue Louise-Ball-Demont, 62179 Wissant. Tél. : (21) 35.92.32.

Vds **TRS 80** mod. 4 Qwerty, 2 drives, nbrx DOS et logs, 10 000 F.; imprim. **LP 7**, 1 000 F. Verquin, 8, allée du Mont, 59910 Bondues. Tél. : (20) 46.22.76.

Vds **TRS 80** mod. 1 niv. 2 + drive + interf. ext. + monit. vert + imprim. DMP 100, 6 000 F. Tél. : (21) 93.27.85 (ap. 20 h).

Vds pr **TRS 80** ou pr **PC** unités disq. 5" DF, 40 p., 1 250 F.; DF, 80 p., 1 750 F.; 8 p. SF, 1 000 F.; imprim. **Centronics 702** 150 c./s. interf. RS 232 ou parall., 2 500 F. Tél. : (20) 58.48.81 (soir).

Vds **Toshiba PAP T300** 256 K MEV, 2 floppies 1 méga, carte graph., écran graph. et logs. C. Segoni, 21, rue des Tanneurs, 60400 Noyon. Tél. : (4) 444.24.69.

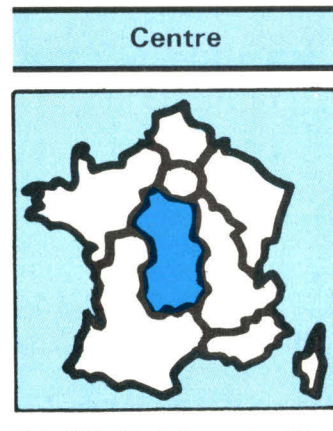

Vds **Apple II+** 48 K + 1 drive + car. clr + diff. lang. + nbrx progs (jeux, échecs, dames, div.) + docs, 7 400 F.; lang. Pascal UCSD + livre, 380 F. Tél. : (38) 53.55.10 (W.-E.).

Vds **Apple IIc**, monit. IIe, souris, modem 3006, vers. Calc, Multiplan, Epistole, Apple Works-Access, etc., utilit., jeux, doc. (100 progs), 13 500 F. Leblanc, 5, cité des Sablons, 37140 Bourgueil. Tél. : (47) 97.90.06.

Vds **CBM 64** disq. 1541, imprim. MPS 801, Tool Master, Pascal, K7, livres, joyst. + jeux. M. Battu, 5, rue du Québec, 19100 Brive. Tél. : (55) 87.72.43 (soir).

Vds pr **HP-41** module Time et XFunt. av. doc., 4 500 F. pce, 800 F. les deux. Tél. : (37) 26.03.82.

Vds **Spectrum** cplet + 30 logs, 2 000 F. Brice Jones, 8, rue Pierre-Courtyes, 87000 Limoges. Tél. : (55) 34.40.04.

Vds **TRS-80** mod. 1 48 K interf. 2 disks 40 pistes, imprim. GP100A av. progs : Newdos, LDos, lang., utilit., 9 500 F. O. Chassagnat, 27 C, rue de Sauviat, 87100 Limoges.

Vds imprim. **Imagewriter**, 4 000 F. Tél. : (55) 36.10.72 (ap. 19 h).

Vds 3 **disk. 5"** DS DD, 40 pistes, 1 nve, 1 disk. syst. Pascal, 1 de prog., 120 F. F. Debos, 8 B, rue de la Poste, 36000 Châteauroux. Tél. : (54) 34.10.66.

Vds N° 31 à 52 de **Micro-Syst.**, N° 54 à 73 de l'O.I., 10 F pce + N° 16 à 35 de l'O.I. en albums de 5 ; 50 F pce. D. Moules, 14, av. Jean-Jaurès, Charbonnières-les-Mines, 63340 Saint-Germain-Lembron.



Vds **Amstrad CPC 464**. Tél. : (74) 96.54.21.

Vds **Apple II+** 48 K, 2 flopp., cartes 64 K, mém., 80 col., imprim. + monit. ambre + Silentype + circuits 16 K, mém., Z 80 + nbrx logs + docs, 14 000 F. Husson, 69, rue Saint-Robert, 38120 Saint-Egrève. Tél. : (76) 75.09.82.

Vds pr **Apple IIe** carte horloge av. mnl et disq., 500 F. E. Tosolini, rue des Phily, 69290 Craaponne. Tél. : (7) 857.04.41.

Vds pr **Apple IIe et IIc** Multiplan fr., Applewriter, Bus graph., Decision. graph., Jane, Appleworks fr., CX Base 200, Visidex, 1 000 F pce ou 7 000 F le tt. Tél. : (7) 825.27.81, p. 408, (17 h à 19 h, j. ouvr.).

Vds **Apricot PC** disq. dur 10 Mo + imprim. + progs compta., Textor, Supercalc, pr PME, prof. libér. Tél. : (75) 94.20.19 (H.R.).

Vds **Canon X 07** 16 K + imprim. 4 clrs + 2 ext. RAM 8 K XM101 interf. + cord. K7 + 3 liv., 3 850 F. Chalyoyard, 18, allée Beaumarchais, 26000 Valence. Tél. : (75) 42.18.54.

Vds **unité dble disq. CBM 4040** + interf. C64, 5 000 F. J.-M. Girardot, 10, rue P.-Goy, 69500 Bron. Tél. : (7) 826.35.23.

Vds **Tulip Computata** (8086) + P39 + carte hte résol., 34 000 F. J.-P. Juveneton, 40, rue du Payet, 69800 Saint-Priest. Tél. : (7) 821.63.45.

Vds **DAI 48 K RAM 24 K ROM** + 2 paddles + Memocom (6 000 bds) + nbrx progs et docs, 2 000 F + **imprim. GP 250**, 1 500 F. Krause, 424, av. A.-Briand, 38220 Vizille. Tél. : (76) 68.25.49.

Vds **Epson HX-20** ptable av. micro-imprim. et micro K7 (100 Ko/face) intégr., écran crist. liq. (4 l., 20 c.), disp. av. doc. et mallette, 3 500 F. Tél. : (7) 801.32.93 (ap. 19 h).

Vds **Laser 310** clr 16 K ROM + 18 K RAM + câbles liaison + livre techn. et exerc. + K7 démo., 1 000 F. B. Rouzier, rue du Moulin-à-Vent, 69510 Soucieu-en-Jarrest. Tél. : (7) 805.29.96.

Vds **Newbrain** (AD) HRG (640 x 250) + 80 col. + 2 RS 232C + doc. + mnls + câbles + progs, 2 000 F. M. Cresci, 38, rue de la Traverse, 69126 Brindas. Tél. : (7) 845.15.69.

Vds **Sanyo 555-2**, 2 x 36 Ko, 192 Ko mém. centr., clav. Azerty, sortie parall., câble Péritel, MDos, Multiplan, Traitext. P. Minguet. Tél. : (80) 24.60.77.

Vds **Sanyo 550** 128 Ko RAM, 160 Ko sauvegarde, MSDos, Basic, compilat. Ass. + utilit., sortie parall., compat. IBM, 8 500 F. Tél. : (80) 36.01.18 (ap. 19 h).

Vds **PC 1500** + imprim. CE 150 + extens. 8 Ko, 2 100 F. Y. Galy, 51, rue Chevreul, 69007 Lyon. Tél. : (7) 869.48.65 (sem., ap. 14 h).

Vds **ZX 81** + 16 K + clav. + manet. jeux + 10 K7 jeux, Mazogs, Chess, Gulp, Dark Cryst., etc. + utilit. HRG, en h. Bas, FLM, ZXAS, ZXDB, 700 F + mag., 150 F. Helzmann, 137, av. De Gaulle, 69300 Caluire. Tél. : (7) 808.76.75.

Vds **ZX 81** + clav. méc. pro + mon. AGB + HRG VTR + Basic VTR + 64 K Direco + Ass. Microconcept av. mon. + imprim. Alphacom + nbrx progs K7, 3 000 F. Oudet. Tél. : (77) 70.78.91 (av. 18 h), ou 72.08.26 (ap. 18 h).

Vds 2 **Sinclair Spectrum** rés. av. 1 ZX 1, 2 microdrives, 2 Péritel, magnéto K7, docs, livres, revues, jeux, etc. Blondeau, 30, rue Pasteur, 89300 Joigny. Tél. : (86) 62.50.26 (ap. 20 h).

Vds **Spectrum 48 K** + Péritel + adapt. N.B. + gest. fichier + édit./ Ass. + lang. machine + livres, 2 000 F. Guevara, Les Places, 42820 Ambierle. Tél. : (77) 65.63.55.

Vds **TRS-80** mod. 1, niv. 2, 16 K extens. 48 K + monit. + magnéto K7 + livres + progs + div., 1 500 F. J.-L. Oudin. Tél. : (77) 54.71.39 (ap. 18 h 30).

Vds **TRS-80** mod. III + 48 K + 2 drives + diff. syst. + nbrx utilit. (tt pr une PME) + doc. + nbrx progs (jeux, maths, gest., etc.), 12 000 F. 7, rue J.-Verchevin, 69007 Lyon.

Vds **Alice Matra** clr, Péritel, av. mnl didact. apprent. lang. Basic Microsoft. Loubinoux, 8, rue Arnould, 69005 Lyon. Tél. : (7) 825.24.15 (ap. 18 h).

Vds **TI-59** + imprim. PC100C + nbrx access., options, progs. J.-M. Ferrand, 45, av. Rockefeller, 69003 Lyon.

Vds unité centr. **Vela** (compat. **Apple II+**) av. carte lang (64 K), 3 500 F. Charroppin, 15, rue Pouchelon, 26100 Romans. Tél. : (75) 70.49.37.

Vds **Victor S1** 128 Ko, 2 x 620 Ko, Azerty, MSDos, CPM + Multiplan + Diagraf + Textor + div., 20 000 F. G. Florit, La Grande Molière, 73420 Le Viviers-du-Lac.

Vds **imprim. Amstrad DMP1**, av. 20 progs, 2 200 F. P. Leyraud, 162, av. Francis-de-Pressensé, 69200 Vénissieux. Tél. : (7) 801.26.80.

Vds **imprim. Tally MT80** av. 2 rub. rech., 3 000 F. P. Nicolas, rue de l'Eglise, Balan, 01120 Montliout. Tél. : (7) 806.25.16 (soir).

Vds **composants** pr informat. : microprocess., mém., etc. S. Tornier, Marzens, 74210 Faverges.

Vds **Casio PB-100** + ext. MEV OR-1 + progs, 400 F; **Hebodgeciel** n° 1 à 52, sf 2 et 4, 200 F. Tél. : (88) 61.61.33.

Vds **C64** + 1530 + 1541 + disks + joyst. + Net + Ass. + Forth + sim. vol + nbrx progs + 8 kg doc., 5 000 à 6 500 F; config. **télescope** Perli JPM 115 900, 2 800 F; scanner 60-520 MHz, 2 500 F. G. Terrier, 7, allée d'Anjou, 54390 Frouard. Tél. : (8) 349.37.61.

Vds **CBM 8032** + drive 8050 2 x 500 Ko + imprim. bidirect. 4023 + progs Visicalc, Wordcraft, Ozz, Edex, Ass., compta + single drive 2031. Michels, 38, rue Côte-d'Azur, 67100 Strasbourg.

Vds **Dragon 32** Péritel + magnéto K7 + nbrx progs (Computavoice, Defense, Ass.-désass., etc.) + plans + man. + doc., 2 800 F. Tél. : (8) 795.46.73 (soir).

Vds **Dragon 32**, Péritel et Secam, av. mnl, câbles, transto, boîte + 100 progs au choix, 2 600 F. Tél. : (88) 93.32.49.

Vds **Electron 2500**, Lisp 300 (av. mnl), coffret interf. (imprim., ROM, joyst.) 780, joyst. 250. Y. Gack, 8, rue des Bouvreuils, 54210 Saint-Nicolas-de-Port.

POUR NOUS COMMUNIQUER VOS ANNONCES, REMPLISSEZ LA CARTE REPONSE EN DERNIERE PAGE

Est

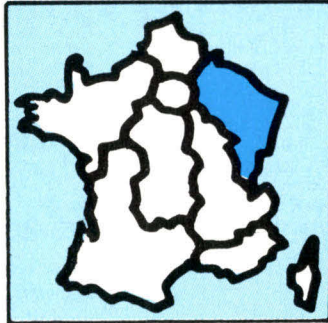

Vds **Apple IIe** + monit. IIe vert + 2 drives, Z80 CPM, Chat mauve étend., interf. Epson graph., joyst., 13 000 F. Gabriel. Tél. : (8) 703.37.57 (entre rep.).

Vds **Apple IIc** + joyst. + souris, nbrx logs jeux, utilit., nbrx liv., 11 000 F. Colette, 188, av. Victor-Claude, 54700 Blénod-lès-P.-à-Mousson. Tél. : (8) 382.85.83.

Vds **Apple IIe** + vidéo + Disk II + doc. (mnl de réf.), 6 500 F. C. Tritz, 2, rue Le Nôtre, Mittelhausbergen, 67200 Strasbourg. Tél. : (88) 56.01.87.

Vds souris pr **Apple 64 K** av. prog. MousePaint, 600 F. Tél. : (8) 774.38.89 (H.R.).

Vds **Tandon TM100-1**, 1 000 F; pr **Apple II+**, carte 80 col. Videoterm av. doc., 500 F; Romcard av. Basic Integer + doc., 300 F. R. Sommerlat, 36, rue Traversière, 68400 Riedisheim.

Vds **Micral 9020** floppy + disque dur + progs, 20 000 F. B. Ferrini, La Forêt-du-Salbert, 90300 Valdoie. Tél. : (84) 28.61.56.

Vds pr **HP 41** lect. cartes + lect. opt. + Printer 82143A + mod. XFunc., Stat-1, PPC-ROM USA + livres applic. + livres en fr. et angl. P. Lavillaureix, 1, place Albert-I^{er}, 67000 Strasbourg.

Vds **Newbrain** av. schémas, mnl techn. et progs sur K7, 2 500 F. A. Haas, 24, rue Jules-Rathgeber, 67100 Strasbourg. Tél. : 84.67.92.

Vds **Oric 1** 48 K + câbles + mnls et revues + 150 jeux + magnéto + T.V. N.B., 2 500 F. A. Spina. Tél. : (8) 750.25.47.

Vds **Oric Atmos** + câbles + aim. + livres + progs, 1 000 F; imprim. **Seikosha GP100**, 1 700 F. B. Kiefer, 1, rue de Lutterbach, 67100 Strasbourg. Tél. : 34.11.78.

Vds **Sanyo PHC 28 MSX** + lect. K7 à rech. automat. + joyst. + Eddy II + ctche Super Cobra. Tél. : (24) 37.08.61.

Vds **Sharp MZ 720** 80 K + K7 + câble Centronics + logs Pascal, Basic, Fortran, Lisp + 30 jeux dt 3 échecs, 2 700 F. H. Panetto, 10, rue des Ceilllets, 54210 St-Nicolas-de-P. Tél. : (8) 348.25.95 (ap. 19 h).

Vds **Sharp PC 1245** + CE 124, 400 F; ZX 81 H.S., 150 F. Tél. : (81) 93.40.65.

Vds **Spectrum 48 K** + installat. rés. + nbrx progs + livres, 2 200 F. J.-M. Bravo, 13, chemin de l'Herbe, 68540 Bollwiller. Tél. : (89) 48.05.81.

Vds **Spectrum 48 K** + monit. vert + magnéto + progs + ampli + Péritel + livres. Tél. : (81) 90.19.23.

Vds **Spectrum 48 K** Pal + ZX1 + 1 M/D + ZX2 + imprim. + magnéto + logs + livres, 4 500 F. B. Barreau. Tél. : (26) 67.14.11 (soir).

Vds **Spectravideo 318** + magnéto + progs + livres + câbles, 1 500 F. Ech. progs **MSX** pr **Sanyo PHC 28** 64 K ou autres. P. Pavan, B.P. 2096, 25051 Besançon Cedex.

Vds **TRS-80** mod. 3 48 K + livres + lect. K7 + K7 jeux, 4 000 F. G. Firmery, 2, rue des Lilas, 57240 Konacker-Hayange. Tél. : (8) 284.26.80.

Vds **TRS-80** mod. 3 48 K RAM, 3 500 F; **ocaillo Hameg** 412 dble trace 2 sondes, 1 100 F. P. Kuhn, 19, rue Engel-Dollfus, 68200 Mulhouse. Tél. : (89) 43.40.20.

Vds **Tandy PC2** (= PC1500 Sharp) + ext. 8 K CE 155, 1 300 F. Tél. : (8) 736.00.50.

Attention, pour vos futures petites annonces, n'oubliez pas de mentionner la nouvelle numérotation téléphonique mise en application fin octobre.

Vds **Tavernier** cplet 6 MHz + Flex + 6 MHz + drive 40 p. + drive 80 p. + écran + clav. + doc. + nbrsres disq. + doc., 10 000 F. J. Zapp, 4E, cité Sablonnière, 57520 Grosblieders-Str. Tél. : (87) 09.21.09.

Vds **TI-99/4A** + Péritel + mnls + câble K7 + manet., 1 400 F; mod. Basic ext. + gest. fich. + mnls + 14 liv. + 8 K7 (70 progs), 1 400 F; ou le tt, 2 500 F. Receveur, 34 D, rue Jules-Grosjean, 25200 Montbéliard. Tél. : (81) 91.85.79.

Vds **TI-99/4A** cplet + câble magnéto + 20 jeux + livres : jeux, trucs et comptes pour TI-99, 50 progs TI-99/4A, le tt 650 F. P. Hayotte, 37, rue Joffre, 57120 Rombas. Tél. : (8) 767.41.07.

Vds calculat. progmbte **TI 58** av. aim. et module, livres et progs. 400 F. Ch. moteurs pas à pas. Tél. : (24) 54.30.43.

Vds lect. et contról. de disq. pour **MO5** ou **TO 7170** + DOS + Basic, 3 000 F. Gilg, 12, rue des Chasseurs, 67120 Ermlshelm. Tél. : (88) 96.16.70 (ap. 18 h).

Vds **Yeno SC-3000** HB 32 K, 2 000 F; pr **ZX 81**, cray. opt., 400 F. H. Dupré, 16, rue Michel-Lardot, 10800 Bréviandes.

Vds **terminal KTM2/80** 24 lignes, 80 col., liaisons RS 232 (110-9 600 bds), sortie vidéo, 1 600 F. J. Zapp, 4E, cité Sablonnière, 57520 Grosblieders-Str. Tél. : (87) 09.21.09.

Vds **micro 6800**, 40 K RAM, disk 100 K, en coff. avec Flex, XBasic, comp. Basic, Pascal, Ass.-désass., etc., 3 000 F. J.-M. Escanyé. Tél. : (8) 328.04.71 (ap. 19 h).

Vds **lect. disque 5 1/4** Teac 180 Ko pr compat. IBM ou autre, 1 000 F. Tél. : (84) 21.31.65.

Ouest

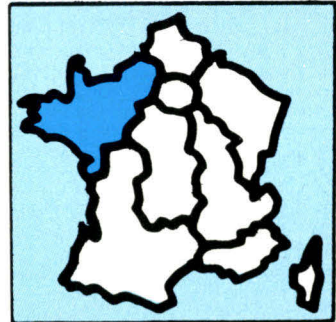

Vds **Acorn Electron** + ext. Plus1 + 2 joyst. + 1 adaptat. N.B. + 4 jeux (Snapper, Meteor, Monster, Flight Simul.) + 1 K7 de 30 utilit. graph. + 1 liv. graph. et son, 3 000 F. Tél. : (35) 59.01.06.

Vds **Amstrad CPC 464** av. monit. Amstrad GT 64. Tél.: (35) 46.55.88.

Vds **Amstrad CPC 464** vers. cir + nbx jeux + joyst., 4 500 F. Tél.: (97) 32.91.28 (soir).

Vds **Apple II** + 64 K + 1 drive + 1 monit. + nbx logs, 7 500 F (autres ext. disp.). Tél.: (35) 42.07.80 (ap. 20 h).

Vds **Apple IIe** + carte 80 col. + 1 drive + monit. vert + livres et softs, 10 000 F.; RAM disk 320 K, 1 500 F. J.-P. Martin. Tél.: (35) 43.07.08.

Vds **Macintosh** 128 Ko + imprim. Imagewriter + MacPaint/ MacWrite + Basic, 22 000 F. Tél.: (99) 75.00.40 ou 74.60.15.

Vds **Apple IIe**, écran, 1 drive, carte 80 col., 9 750 F. Tél.: (99) 50.32.31.

Vds compat. **Apple IIe** av. clav. Mak 2 et 100 disks de progs, 7 000 F.; interf. 80 col. pr II+, 500 F.; prog. d'Eprom pr II+, 500 F. L. Grobost, 2, rue des Etourneaux, 44260 Savenay.

Vds **Apple III** et monit. III, doc. + log., 15 800 F. P. Marie. Tél.: (43) 89.01.12.

Vds **Canon X07** 16 K + carte XP 110F (fichier) + 3 liv. + cord. K7 + progs, 2 900 F. F. Janin, 22, rue du Temple, 49400 Saumur. Tél.: (41) 67.53.84.

Vds **C64** (Pal) cplet + Datassette + 2 ctches + 7 K7 + 2 liv., 2 600 F. Hervé, 63, rue Albert-Calmette, 44300 Nantes. Tél.: (40) 40.20.74.

Vds **Dragon 32** + disquet. + manet. + logs + livres, 4 000 F. Picodot, 14760 Bretteville-sur-Odon. Tél.: 73.56.55.

Vds pr **Dragon 32** carte de commande de 2 moteurs pas à pas, av. 2 moteurs, 900 F. G. Mauboussin, 26, av. A.-Briand, 27930 Gravigny.

Vds **Epson HX20**, imprim. et lect. K7 intégr. + mallette transp., 3 600 F. Guyodo. Tél.: (96) 05.45.28, ou 46.51.76 (ap. 19 h).

Vds **EXL 100** + manettes + 30 progs (tennis, Othello, etc.) + 2 liv. prog. + doc., 2 990 F. T. Bothorel, 9, rue des Tulipes, Ty Baul, 29142 Le Faou. Tél.: (98) 81.05.48.

Vds **HP-41CX** + lect. cartes + lect. codes barre + batt., ens. ou sèp. Bonus : 64 cartes mag. Tél.: (99) 75.19.95 (20 h).

Vds **Oric Atmos** 48 K + prise Périitel + adaptat. cir CVG + alim. + magnéto, 1 800 F. J.-C. Mamelie, 14, rue de l'Ouest, 44100 Nantes. Tél.: (40) 73.49.40 (soir).

Vds **Oric 1** + nbx logs (Zenon, Aigle d'or) + 5 liv. + Périitel et N.B., 1 800 F. F. Leduc. Tél.: (40) 72.79.00.

Vds **Oric Atmos** + 3 utilit. + jeux + K7 + prise Périitel + livres, revues, 1 700 F. D. Delaborde, 31, rue Doyen-E.-Durtelle, 35000 Rennes. Tél.: (99) 54.15.64.

Vds **Vidéopac Philips** + monit. N.B., 1 500 F.; ctches n° 33, 39, 44, 49, 51, 200 F. Frogger. Tél.: (33) 24.49.37.

Vds **Sanyo MSX PHC28** + 64 K + 3 liv. + 22 logs + progs, 3 500 F. Le Men. Tél.: (98) 47.42.05.

Vds **Sharp PC1350**, 1 300 F.; inf. m. cass. CE124, 100 F.; MEV 16 Ko CE202M, 1 000 F. C. Leblond, 8-10, route de Duclair, 76380 Caneteau. Tél.: (35) 36.54.83 (ap. 19 h).

Vds **Sharp 1500** + imprim. CE150 + rlx de pap (50) + livre, 5 000 F. L. Guérin, La Bellate, Bonneauuve, 44540 Saint-Mars-La-Jaille.

Vds cours de programmat. sur **ZX 81**, 2 K7 + livre d'exerc., 150 F. Tél.: (99) 50.12.86 (ap. 20 h).

Vds pr **ZX Spectrum** interf. joyst. progmbie (Stone-ship), 120 F. O. Le Roy, « La Bourrelrière », Murs-Grigné, 49130 Les Ponts-de-Cé.

Vds **Spectrum** 48 K Périitel, interf. X2 + joyst. + 1 ctche + 8 K7 + livre lang. mach., 1 K7 de synthét. vocal Vox, 2 500 F. Tél.: (35) 81.60.80.

Vds **TRS-80** + magnéto incorp. + ampli + 20 progs + monit. vert + doc., 3 500 F. X. Lafosse, 22, rue Rameau, 76000 Rouen. Tél.: (35) 61.01.74.

Vds **TRS-80** mod. 3 48 K, 2 lect. de disq. 5"1/4, RS232, av. nbx progs + compilat. + tous lang., 8 000 F. Tél.: (97) 63.10.34 (soir ou H.R.).

Vds pr **TRS-80** mod. 1 interf. 32 K + joyst., 1 500 F. Frappin, 1, sq. de Poméranie, 35100 Rennes.

TI-99/4A: vds boît. périph. 32 K, RS 232, contr. disq., lect. disq.: Multiplan, TI writer, Edit.-Ass., nbx progs didact., gest., utilit. Tél.: (98) 20.64.21 (ap. 20 h).

Vds **magnéto K7** pr micro av. 3 prises + comp., 250 F + pr **TI-99/4A** mod. ext. Basic + mnl, 300 F + module jeu + K7: Solar Syst., Lunar Lander2 + cours Basic, 50 F pce. Hirstel. Tél.: (40) 01.23.48.

Vds pr **TI-58/C/59** module maths-utilités, 150 F. Ch. ti rens. sur QL schémas, docs. Ach. composants, mat., m H.S. C. Leblond, 8-10, route de Duclair, 76380 Caneteau. Tél.: (35) 36.54.83 (ap. 20 h).

Vds **TO 7** + Basic + ext. manet. et son + mnl d'utilis. + logs + magnéto + livres, 3 500 F. P. Brimont, 1, rue du Panorama, Saint-Georges, 72700 Allonnes. Tél.: (43) 47.13.11.

Vds **CBM16** Pal + magnéto + 3 K7 progs; **ZX 81** + nbx progs + « Le Basic du ZX », 300 F. Ch. **CPC464**, S. Guégan, route du Hayo, Saint-Thuriau, 56300 Pontivy. Tél.: (97) 39.84.88.

Vds **PC 1251** + progs, 800 F.; **FX 602P**, 400 F.; **TI 30** Galaxy, 150 F. E. Bailhache, 12, av. de Chambord, 44800 Saint-Herblain. Tél.: (40) 76.78.32 (ap. 19 h).

Vds imprim. **Imagewriter** 132 col. d'Apple, 5 000 F. Tél.: (41) 66.83.27.

Vds imprim. marguerite **CBM 8026** av. tract. listing, 10 000 F. Poss. livraison Paris. F. Bayard, 66, bd Le Basser, 53000 Laval.

Sud-Ouest

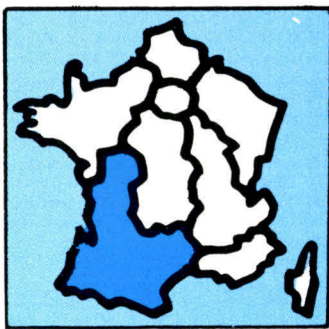

Vds **Amstrad CPC 464** N.B., 2 700 F + Firmware + Ass., 200 F. Tél.: (53) 47.42.33.

Vds **Amstrad CPC 464** + nbx progs (jeux, utilit.) + joyst. + liv., 4 500 F. Tél.: (49) 74.30.93 (ap. 18 h).

Vds **Amstrad** av. monit., 2 350 F + 10 logs K7 échecs + 2 simul. vol + Sorcery, 200 F + **VIC 20** Secam av. lect. K7, 880 F. M. Mémain. Tél.: (56) 32.52.95.

Vds **Apple II** + 48 K, 2 drives, monit., imprim. Epson **MX 100** type 3, div. access. et logs, 13 000 F. C. Chamagne, Argelos, 40700 Hagetmau.

Vds **Apple IIe** 128 K 80 c., 2 drives, carte super série, monit. IIe, nbx logs et docs. Loubière, 70, rue des Fontaines, 31300 Toulouse. Tél.: (61) 42.50.48.

Vds **Apple IIc** + monit. + souris + vers. Calc + budget famil. + Appewriter, 9 900 F.; modem Apple, 1 800 F.; drive IIc, 2 200 F.; drive IIc, 2 200 F.; drive Mac, 3 800 F. G.M. Cogne, 56 Chant des Oiseaux, 86100 Châtelleraut.

Vds **Apple IIe**, 2 disq. + int. série + Imagewriter + Z 80 + 80 col. + 64 K, 22 000 F + Pascal 1.1, Fortran 80, ALDS. Geyres, 6, rue F.-Jammes, 33600 Pessac. Tél.: (56) 36.33.87.

Vds **Apple IIe** + disk. + monit. + nbx progs + doc., 1 500 F.; **imprim.** à mag. TEC F 1040 40 cps, 136 col., 9 000 F av. interf. parall. Apple. Bernard. Tél.: (67) 96.93.87.

Vds **Apple** + 80 col. (minusc., majusc., Chat mauve) + lang. + contról. + drive + sort. RGB, Périitel, impr. + câbles 2 paddles + nbx progs, docs, 7 000 F. Tél.: (57) 64.86.02 (ap. 20 h).

Vds **Silentype** imprim. therm. **Apple II** + interf., 1 500 F. Tél.: (53) 47.30.20.

Apple: vds imprim. **Scribe**, 2 700 F. O. Faure, Alzine-Rodone, 66150 Arles-sur-Tech. Tél.: (68) 39.08.41.

Vds **Micral 9020** 256 K + disk. 5 Mo + lect. disq. 600 K + écran monochr. + logs, 25 000 F. Jlmenez, 29, rue du Mal-de-Latire-de-Tassigny, 33120 Arcahon. Tél.: (56) 83.80.67.

Vds **Casio PB 700** 16 K (3 mod. 4 K RAM) + FA 10 imprim. table trac. + progs, malette. Tél.: (65) 45.49.15 (H.R.).

Vds **CBM 3032** équipé ROM Edex (Tool), dble disk. 3040, imprim. 3022, magnéto, Ass., liv. + doc., logs, 8 000 F. Tél.: (59) 59.29.12 (12 h à 14 h).

Vds **Dragon 32** Périitel + ctche Ass. 6809 + manet. + cord. + doc., 1 500 F. Tél.: (63) 70.68.50 (H.R.).

HP 86: vds B6A écran 1 lect. 5", 18 000 F. Tél.: (66) 21.04.13, ou le soir (67) 68.13.01.

Vds **2 lect. disq. 5"1/4** (drive) pr ord. **Hewlett-Packard HP 86** ou **HP 87**, 5 000 F les 2. Tél.: (56) 31.18.74 (soir ou W.E.).

Vds **IBM PC AT** av. RAM quadme 6 4 Mo + monit. cir + imprim.; 8086 + Z 80. J.L. Saux, Villar-St-Anselme, 11250 Saint-Hilaire.

Vds **Nec 8001B** 56 K + 12850 F. R. Jonquières, Sainte-Radegonde, Pétersul Onet. Tél.: (65) 42.46.79.

Vds **Oric Atmos** 48 K cplet + magnéto + câbles + 30 logs comm. + docs + nbx progs sur K7, 1 500 F. F. Marquier, 26, rue André-Theuriet, 31500 Toulouse. Tél.: (61) 80.50.45.

Vds **Sanyo 550-2** MS-DOS, 192 K RAM, 2 drives 180 K, 640 x 200 pixels 8 cirs + div. lang. et progs profess., 9 500 F. Y. Bacquet, 17, Promenade Marty, 34200 Sète. Tél.: (67) 74.38.81 (H.R.).

Vds **ZX 81** + man. + livre, 300 F.; jeu vidéo, 300 F.; 2 liv. pr Apple, 200 F les 2; magnéto K7, 150 F. J. Sicot, résid. Les Saules, bât. F1, 33170 Gradi-gnan. Tél.: (56) 31.07.43 (ap. 19 h).

Vds **ZX 81** Ci logique Sinclair. S. Cavaillès, Galerie, 12380 Saint-Sernim-sur-Rance. Tél.: (65) 99.61.17.

Vds **Spectrum** + clav. + joyst. + 2 microdrives + impr. GP 500 + nbx liv. + nbx progs (fichiers, trait. texte, lang., jeux...), 6 000 F. J.C. Cousin, 46, rue Boileau, 79000 Niort. Tél.: (49) 73.28.03.

Vds **TRS 80**, mod. 1, L.2, 16 K + lect. K7 + écran vert, 2 500 F. G. Couturier, 12, rue Alzine, 66240 Saint-Estève. Tél.: (68) 92.52.12.

Vds **Alice** + ext. 16 K + magnéto + imprim. + livres + 2 K7, 2 500 F. Tél.: 74.14.59 (H.R.).

Vds **Alice** + magnéto + liv. + alim. + Périitel + boît., 900 F. C. Lortal, rés. des Mousquetaires, 82000 Montauban. Tél.: (63) 93.30.67.

Vds **TI 99/4 A** + Périitel + mod. Parsec et Invaders + nbx progs et listings + câble K7 + magnéto K7, 1 500 F. P. Brémaud. Tél.: (49) 74.20.94 (H.R.).

Vds **TI 58**, 300 F.; PC 1211 + 1 K7 + doc., 500 F.; **ZX 81** + 16 K + lect. K7 + doc., 800 F.; **TI 99/4 A** + lect. K7 + doc. + cord., 1 600 F. A. Bidet, 10, Les Mûriers II, 33113 Saint-Symphorien. Tél.: 25.77.62 (soir).

Vds **TO 7-70** + Basic + Logo + mnls + lect. K7 + manet. + ext. musique et jeux + ext. incrustation + livres + progs, 5 200 F. P. Deycard, 33145 Saint-Michel-de-Fronsac. Tél.: (57) 24.98.75.

Vds **TO 7** + ext. 16 K + lect. K7 + 3 liv. + progs + Basic Microsoft + jeux (Mission impos., Eliminator), 3 500 F. Tél.: (67) 26.82.80.

Vds **Sega Yeno SC 3000** + ctche 16 K + ctche jeu « Flipper » + cord. magnéto et Périitel + mnl Basic, 2 400 F. C. Basset, 52, ch. des Centurions, 34170 Castelnau-le-Lez. Tél.: (67) 79.67.34.

Vds **PC 1500** 8 K + CE 150 + doc., 3 000 F.; **FX 601-P** + FA2 (interf. K7), 600 F. O. Salletti, 1, rue de l'Abbé-Lange, 86100 Châtelleraut. Tél.: (49) 23.09.31.

Vds **Echecs** électron. **Méphisto 2** + module Méph. 1, 1 500 F. Nabonne. Tél.: (61) 78.52.49.

Vds imprim. table trac. 4 cirs, **Sanyo SMP 30**, interf. parall. Centronics, av. 8 stylos et 20 rlx papier, 1 000 F. Méleard. Tél.: (49) 25.33.62.

Vds imprim. **Seikoha 550 A** graph., div. polices caract., 3 200 F av. câble. P.J. Vidal, 6, rue Renoir, 64000 Pau.

Vds **drive MPI 5"** révisé, 40 pistes simple face, 1 000 F. G. Fauveau, 6, impasse de la Bigorre, 40220 Tarnos. Tél.: (59) 64.61.09 (ap. 18 h).

Vds **microprocess. pas à pas** de Villard et Miaux, montage cplet et doc., maquette A+B, 600 F.; **ZX 81** + ext. 16 K + alim. + doc., 600 F. Tél.: (59) 31.98.91.

Vds **maquettes** pr apprendre élec. ordin. corresp. aux liv. « Un microproc. pas à pas » et « Système à microproc. », éd. ETSF. C. Fontaine, ch. La Rayrète, 34270 Les Matelles. Tél.: (67) 84.26.52.

Vds n° 1 à 23 **Ordi de Poche**, 200 F. P. Col, ENSEE-IHT, 2, rue Camichel, 31071 Toulouse Cedex.

Sud-Est

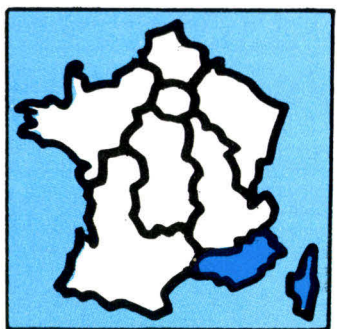

Vds **Apple IIe** 128 K, 80 col., Périitel Z80 + monit. N.B. + 2 drives + imprim. Mannesman MT80+ av. interf. + 120 disq. (jeux, prog. prof., etc.) + bilbo (30 liv. + doc.), 18 000 F. Tél.: (91) 63.16.22 (soir).

Vds **Apple II+ 64 K** + drive + carte clr + monit. clr + CP/M + joyst. + interf. imprim. + Seiksha GP 100A, 14 000 F. B. Vigne, 11, av. des Chutes-Lavie, 13004 Marseille. Tél. : (91) 08.94.03 (soir).

Vds **Apple II+ 48 K** + 16 K + drive + ROM LC + Silenttype + RVB Chat mauve, 10 000 F. C. Cordonnier, 51, rue de Forbin, 13002 Marseille. Tél. : (91) 91.43.89 (ap. 18 h) ou (91) 98.90.45, p. 06 (H.B.).

Vds **Apple IIe**, Duodisk, monit. IIe 128 K, souris, carte II, imprim. Epson RX80 FT, Epistole, Mouse-Paint, 18 000 F. P. Vanden Bosschelle, 26 La Marie-Louise, 13109 Simiane. Tél. : (42) 69.43.99.

Vds carte RVB Sonotec pr **Apple II+**, 400 F. Tél. : (91) 79.04.43 (H.B.).

Vds **Canon X 07** + cord. K7 + nbrx progs (jeux + utilit.) + Ass.-désass. micro syst. + extens. Basic (son + graph. + utilit.) + livres, 1 800 F. Pacherie, 2, av. Taillandier, 13210 Saint-Rémy. Tél. : (90) 92.30.05.

Vds **DAI 48 K**, 3 000 F. C. Cordier, 4, rue Devilliers, 13005 Marseille. Tél. : (91) 48.99.84.

Vds **DEF 3000 2 K** comp. ZX, 500 F; K7 Commod, 240 F; imprim. Spect., 850 F; bras 5 axes **Hikawa HX 3000**, 8 500 F; vent. Apple, 180 F; coff. disq., 130 F. Benedictis, Z.I., Saint-Mitre, 13400 Aubagne. Tél. : (42) 03.05.45 (H.B.).

Vds **Hector HRX** + disc II 2 x Z80 2 x 64 K Forth, Basic, CPM 2.2, doc. + logs + monit. clr Hantarex, 9 000 F. Tél. : (42) 26.13.94 (H.B.).

Vds **Oric 1 48 K** + 12 K7 + 2 liv. + 2 kg revues + listings, 1 300 F; modul. clr, 150 F. I. Lorne, 12, tr. Roseaie, 13007 Marseille.

Vds **Oric 1 48 K**, lect. K7, nbrx progs, manettes, livres et magaz., 2 000 F. B. Trinquier, chemin du Partegal, 83160 La Valette. Tél. : (94) 48.45.78 (soir).

Vds **Oric 1 48 K** Périitel + 3 liv. + cord. et alim. + jeux (Aigle d'or, Zorgon, Xenon, Wimpy, etc.) + Ass.-désass., av. magnéto K7, 1 500 F. P. Audibert, 1, Sainte-Croix, 13710 Fuveau. Tél. : (42) 58.55.20.

Vds **Oric** cplet + 50 progs, 1 400 F; **GP 100A** + cord. + pap., 2 000 F. G. Martinez, 9, rue Saint-Exupéry, 13370 Mallemort.

Vds **Oric 1 64 K** + magnéto + monit., 2 000 F; **lect. disq. Jamin** + 10 disq. et nbrx progs, 3 000 F; **imprim. Seiksha GP 100A** + pap., 1 700 F. O. Bordes. Tél. : (91) 71.41.97 (soir).

Vds **Sanyo 550** 16 bits + 160 K (RAM + vidéo) + floppy 160 K + Basic + Ass. + Basic compilé + MSDos + monit. Taxan RGB II, 10 500 F. Tél. : (91) 44.39.77.

Vds **Sanyo 555**, 16 bits, 128 K, compat. IBM PC, 2 drives 360 K + monit. + imprim. + 3 marg. + logs FceText, WStar, DBase II, 18 000 F. Fourcade, Le Panoramic E, av. L.-Lagrange, 13090 Aix-en-Provence. Tél. : (42) 23.11.99.

Vds **Sharp MZ80B** 64 K + carte graph. + imprim. Seiksha GP100DB + nbrx lang., progs utilit., jeux + doc., 6 000 F. Tél. : (42) 47.39.53 (H.B.), ou (91) 81.85.88 (ap. 19 h).

Vds **ZX 81** cplet, ext. 16 K, 2 poign. jeux, nbrx liv. et K7. P. Saez, 37, rue Châteauneuf, 06000 Nice. Tél. : (93) 44.58.52 (ap. 19 h).

Vds **Spectrum+**, Périitel + interf. manet. + manet. + nbrx progs + livret, 2 800 F. Tél. : (42) 87.90.75.

Vds **TRS-80** mod. 1 16 K + écran vert + magnéto + joyst. + nbrx progs + interf. imprim., 3 000 F. Vélzière, 5, bd Beau-Rivage, 13008 Marseille.

Vds **MOS** + cray. opt. + magnéto + 10 progs dt Aigle d'or et Space Shuttle, 3 000 F. Tél. : (93) 97.46.93.

Pr **TI-99**, vds Basic étendu + 32 Ko (ext.) + Basic ét. par soi-m., 1 345 F; div. livres, 250 F; modules Parc-sek, Startreck, Demon Attack, Pirate Island, Othello, Blast, 125 F pce. Tél. : (93) 20.71.83.

Vds **Tavernier**, alim., CPU 09, RAM 64 K, IFD 09, CGC, AGC 09, Bus, coffret, Basic K7, DOS, clav. 63 tches AKL, ou éch. ctre **Apple IIe** + carte clr. N. Ulivieri, bât. C, Les Logis de Berre, 13130 Berre.

Vds 2 drives + contról. pr **Apple**, 2 500 F; **Epson MX82FT** interf. graph., 4 000 F; **Sharp PC 1211** av. K7, 500 F; le tt, 6 000 F. Rigaud, 125, ch. Jonquilles, 13013 Marseille. Tél. : 66.28.87.

Vds imprim. **Seiksha GP100-A**, sortie parall. Centronics + câble, 2 000 F. Frasse-Sombat, 642, R.N. 8, 83190 Ollioules. Tél. : (94) 63.44.60.

Vds imprim. **Oki Microline 80**, interf. parall. + série, RS 232C, pr **Sanyo Amstrad**, etc. F. Lambert, 5, rue Franklin, 83400 Hyères. Tél. : (94) 65.59.58 et 35.66.65.

Vds **Micro-Syst.** n° 38 à 50, 10 F pce. Steiner. Tél. : (93) 74.09.82.

Etranger

Vds **Apricot Xi** (disq. dur 10 MB), 384 K RAM, impr. Brother HR-15, log. orig. Delta, Tex-Ass.; **Victor Sirius**, 2 x 600 K, 128 K RAM; **cartes mém. suppl.** J.M. Girard. Tél. : 031/51.92.10, Suisse.

Vds **Sharp MZ 80 B** 64 K + cartes graph. I + II + MZ 80-EU + K7 + liv., 1 800 F. Berger, 2, rue de la Gare, 1820 Veytaux, Suisse. Tél. : 021/63.62.35 (soir).

Attention, pour vos futures petites annonces, n'oubliez pas de mentionner la nouvelle numérotation téléphonique mise en application fin octobre.

ACHATS

Paris

Ch. pers. dés. partic. à ach. groupé de mat. **Apple** compat. Unité centr. 64 K, clav. av. tches de fonct. et pavé num., 3 200 F. Tél. : (1) 202.36.44 (ap. 20 h).

Ach. **Apple III** 256 K + monit. + drive + imprim. + ts logs profess. Cabinet ISEF, 64, rue de Richelieu, 75002 Paris. Tél. : 260.95.08, ou D. Richard. Tél. : 209.38.58 (soir).

Ch. pr **Apple IIe** imprim. Epson FX-80, Apple-Tell ou Novation + carte Eve (64 K + 80 col. + clr). Ech./vds **CBS** + 11 K7 adaptat. mul., K7. L. Haddad. Tél. : 763.02.35.

Ch. **Eproms** 2764 vierges ou non + programmat. d'Eproms pr **Apple** + contacts av. informaticiens-musicien sur syst. MIDI. A. Aisenberg, 24, rue de Constantinople, 75008 Paris. Tél. : (1) 522.58.60 (H.B.).

Ch. carte IVG 09 **Tavernier** et progs pr **Olivetti MO** ou **Tandy**. Vuillaumier, 9, rue de Bellevue, 75019 Paris.

Hauts-de-Seine

Assoc. télémat. ch. **modem** pr liaison serveur à ligne téléph. D. Tiberghien. Tél. : (1) 626.18.83 (ap. 19 h).

Ach. **interf.** Lobo LX-80 pr **TRS-80** mod. 1. M. Barrot, 86, Grande-Rue, 92310 Sèvres. Tél. : 534.00.92.

Val-de-Marne

Ach. **Apple IIe** (U.C.) + contról., 3 500 F; drive, 1 000 F; 80 col., 350 F. N. Bergeaud, 4, rue A.-Blanqui, 94250 Gentilly. Tél. : 588.99.65.

Val-D'Oise

Ach. **TRS-80** mod. 1 av. interf. ext. sans drives et monit. m H.S. Léo. Tél. : (3) 990.48.08 (ap. 19 h).

Nord

Ch. écran d'origine pr **PC 1500** (A) et ts mat. informat. m usagés. C. Moreau, 40, rue Michel-Dubois, 59610 Fourmies.

Ch. carte interf. floppy pr **TRS-80**, mod. 3. P. Thellier, 9, rue Henri-Desbuquois, 59190 Hazebrouck. Tél. : (28) 41.71.18.

Centre

Ach. drive **Atari 810** ou **1050**. Ch. Ghostbuster sur K7. Ech. nbrx progs. T. Turmeaux, Sassy, 41700 Contres. Tél. : 79.53.07.

Ch. module Ass. pr **TO 7**. Vds ctche « Arrow » pr **C-64** (édit./ass. + accélérat. K7). P. Chanceloux, 1, chemin du Briou, 18100 Vierzon. Tél. : (48) 71.57.44.

North-Star Horizon bus S100 : ach. carte mém. 64 K ou 16 K. J. Lebreton, Dépt. de Chimie, UER de Sciences, parc de Grandmont, 37200 Tours.

Ch. carte Eve. Tél. : (47) 42.23.97.

Centre-Est

Ach. **Apple II** (ou e) av. monit. clr et si poss. périph. J.-C. Papazian, 6, place Notre-Dame, 38000 Grenoble. Tél. : (76) 42.18.38 (ap. 20 h).

Ach. épaves d'ord. Chartinier, 10, rue de Verdun, 69300 Caluire. Tél. : (7) 824.24.57.

Est

Ch. **CPC 464 Amstrad** clr. M. Roehrbain. Tél. : (88) 84.02.50 (H.B.) ou (88) 75.03.14 (ap. 19 h).

Ach. Cl. Intel + clav. + 4164 + lect. DF-DD-48 tpi pr **IBM** si prix intéress. Halvick, 51, rue du Val-Clair, 54280 Seichamps. Tél. : (8) 329.38.61 (W.-E.).

Ach. ext. mém. **ZX-81** 64 K. H. Moulden, 34, rue Turinaz, 54000 Nancy.

Ch. **imprim. Thinkjet** HP-2225BB (boucle HP-LL). E. Lelièvre, Cheney, 51140 Jonchery-sur-Vesle. Tél. : (26) 49.36.26 (ap. 19 h).

Ouest

Amstrad CP 464 : ch. livres « Initiation au Basic, vol. 2 », « Basic au bout des doigts », « Trucs et astuces pr CPC 464 ». G. Paumard, chemin de Roche-Plate, 53220 Pontmain. Tél. : (43) 05.06.23.

Ach. pr **Apple IIe** imprim. Epson RX80 ou FX80 av. interf., carte 128 K, carte 80 col. étendue, tablette graph. Koala, carte Chat mauve, carte Z-80. D. Lelièvre, 2, rue de Picardie, 50130 Oocteuille. Tél. : (33) 44.37.01.

Ach. **lect. disquet**. 1541, 1 800-2 000 F. P. Lecomte, 1, allée des Goëlands, 35830 Betton. Tél. : (99) 55.84.19.

Ch. **imprim.** interfacée IEEE. Moscatello, 3, rue M.-Pirou, 29200 Brest.

Sud-Ouest

Ch. **Casio FX-702P**, TBE, 300 F max. A. de La Torre, 57, rue Carnot, 64000 Pau.

ZX-81 : ch. ext. mém. 32 K ou 64 K + carte ext. Basic, déass. + progs utilit. : Forth, MCode, DCode, ZXBasic Debugger, bas prix. P. Maurier, 25, place Sout, 81100 Castres. Tél. : (63) 35.84.34.

Ch. **TRS-100, MIO** ou simil. Jean-Paul. Tél. : (56) 92.90.58.

Pr **TI-99/4A** : ach. modules TI Calc, Statistic, Multiplan, maths, Music maker, K7 soft, jeux, utilit., progs maths, console TI-99. Voisin, 22, route Venerque, 31190 Grépiac. Tél. : (61) 08.21.88.

Ach. lect. disquet. pr **Thomson TO 7-70**. P. Carayol, Moulin-Mage, 81320 Murat-sur-Vèbre.

Sud-Est

Ch. pr **BBC-B** interf. disquet. + contról. P. Eglin, 7, rue d'Hanol, 23100 Aix-en-Provence.

Etranger

Ch. carte Prof-80 (**TRS-80** monocarte) m non montée, bas prix. C. Vermeulen, 36, rue de Watrellos, 7721 Tournai, Belgique. Tél. : (069) 22.64.27.

PROGRAMMES

Quand vous répondez à une annonce, n'oubliez pas d'envoyer à l'annonceur la liste de vos programmes ; vos échanges en seront facilités.

Par ailleurs, certaines personnes, comme vous le savez sans doute, « piratent » des logiciels du commerce ou vendent des programmes parus dans des revues ; nous vous conseillons donc d'être vigilants...

Amstrad

Ch. pr **Amstrad** prog. décodage morse, RTTY et SSTV + plans interf. P. Mompach, 490, rue des Ogiers, 59170 Croix.

Amstrad CPC 464 : vds livre + K7 « Initiation au Basic Amstrad », 120 F. G. Paumard, chemin de Roche-Plate, 53220 Pontmain. Tél. : (43) 05.06.23.

Amstrad CPC 464 : éch. ts progs (150 jeux, etc.) ; ach. lect. disq. M. Robin, 51, rue André-Marteau, 37700 Saint-Pierre-des-Corps. Tél. : (47) 44.59.60 (ap. 18 h).

Amstrad : éch. progs (+ 150 jeux et util.). P. Leyraud, 162, av. Francis-de-Pressensé, 69200 Vénissieux. Tél. : (7) 80.1.26.80.

Amstrad CPC 464 : éch. progs, et tt truc, astuce, conseils. Landry, 10, quai de la Courtille, B/349, 77011 Melun.

Ch. progs pr **CPC 464**. P. Gomez, 5, allée Camille-Pissarro, 78500 Sartrouville. Tél. : 914.41.88.

Amstrad : éch. ts progs, logs jeux, éduc., utilit. C. Pedrono, rés. Kennedy, bât. C, 83300 Draguignan. Tél. : (94) 47.01.53.

Amstrad CPC 464 : ach./éch./vds logs (utilit., jeux, gestion). D. Sarfati, 25, rue Marcel-Proust, 45000 Orléans.

Amstrad : vds ou éch. Amstlette-Amscal, 50 F pce ; Sorcery, 90 F ; Amstradvarius, 60 F. Chatx. Tél. : (54) 27.47.37 (ap. 21 h).

Amstrad CPC 464 : éch. prog. et idées. F. Belfils, 10, av. Courbe, 06600 Antibes. Tél. : (93) 33.60.16.

Amstrad CPC 464 : vds/éch. ts progs. Hia Yen, 1, imp. Letort, 75018 Paris. Tél. : (1) 262.83.97 (19 h à 21 h).

Ech. progs sur **Amstrad 464** (surtout en LM), astuces. T. Sitruk, 37, Faiderherbe, 75011 Paris. Tél. : 371.58.15 (ap. 20 h) ou S. Lierge. Tél. : 642.05.63 (ap. 21 h).

Amstrad CPC 464 : ch. contacts pr éch. trucs et progs. Prunières, 94 Ivry. Tél. : 671.76.70.

Ch. prog. Basic, machine, Ass. pr dble précision de calcul num. sur **Amstrad** ou autre, sinon pr adapt. 16-18 chif. sign. souhait. Forges, Les Lycéens, 77610 Neufmoutiers.

Amstrad : ch. ts logs et lang. (ass.-dés.) et schémas interf. J.-F. Le Rouzic, 19, rue du Nain-Noir, 57310 Guenange.

Amstrad CPC 464 : éch. progs et idées. O. Brosard, 23, Le Petit Bosquet, 13109 Simiane-Collongue. Tél. : (42) 69.43.04 (soir).

Amstrad : éch. progs, idées, trucs. L. Piloni, 38, rue Thiers, 38000 Grenoble. Tél. : (76) 47.29.96.

Ech. trucs et progs pr **Amstrad CPC 464**. Ch. contacts Metz et env. D. Kornetky, 3, av. Paul-Langevin, 57070 Saint-Julien-lès-Metz. Tél. : (8) 774.23.12.

Amstrad CPC 464 : ch./éch. ts progs (jeux, div.). Y. Couture, 5, rue de l'Eglise, Boulancourt, 77132 Larchant.

Amstrad CPC 464 : éch. ou vds nbrx progs (jeux, utilit.). M. Huynh, 5, villa Curial, 75019 Paris.

CPC 464 : éch. tt logs ; ch. poss. de drives pr éch. trucs et astuces. J. Gélén, 5, allée Blaise-Pascal, 01200 Bellegarde. Tél. : (50) 48.12.34.

Apple

Apple II sous Memdos : vds gestion bancaire, 350 F ; mailing postal, 150 F. Maya Claude, Le Barp « Le Sarroc », 33830 Belin. Tél. : (56) 88.64.35 (ap. 18 h).

Apple IIe : éch./vds progs, jeux, Epistole, Koala, Apple Writer, Graforth, Conan, etc. (+ 150). F. Cornu, 6 bis, rue du Bois, 91630 Marolles-en-Hurepoix. Tél. : 456.25.78.

Apple II : ch. ts progs et docs. T. David, cité Aviation civile Dugazon, B2, 97110 Abymes. **Guadeloupe**.

Ch. ts logs d'exploit. communicat. pr **Apple IIe** + modem Sectrad + cartes. série. A. Pillon, 6, allée du Verdon, 77176 Savigny-le-Temple. Tél. : 063.98.17.

Apple IIe : éch. progs + docs. A. Joussemet, 23, rue Dr-Charcot, 42100 Saint-Etienne.

Apple IIc, nbrx progs : ch. contacts pr éch. (ens. utilit., communicat.). A. Baltayan, bât. 27, La Coupiane, 83160 La Valette.

Apple II+ : ch. disqu. contrôleur pr carte Saturn 32 Ko. Chaumat, 29, av. de Mont-Louis, 69410 Champagnè. Tél. : 835.05.34.

Ch. Filevision, Multiplan pr **Macintosh**, 128 K. Laurain, 82, rue St-Georges, 54000 Nancy.

Apple IIe : éch. ts progs (+ 150) et docs, si poss. dans rég. paris. M. Dezothet, 8, av. des Sablons, 91350 Grigny. Tél. : 943.27.65.

Apple IIc et Apple IIe : éch./vds ts progs (+ 700). Ch. ttes nouveautés jeux d'action, utilit. G. Monteux, 23 bis, rue Legendre, 75017 Paris. Tél. : 267.48.70.

Apple IIe : éch. progs (jeux utilit., gest., etc.). Ech. photocop. : docs, livres, revues. Lagarde, 8, av. du Saut-du-Loup, 78170 La Celle-Saint-Cloud.

Vds/éch. pr **Apple IIe** ou **IIc** progs chauffage, climatisat., éco énergie, div. J.-H. Fave, 1, place du 8-Mai-1945, 06510 Carros. Tél. : (93) 08.70.17.

Attention, pour vos futures petites annonces, n'oubliez pas de mentionner la nouvelle numérotation téléphonique mise en application fin octobre.

Vds/éch. ts progs **Apple** + ; poss. nbrx logs av. notice : TGS, Apple World, Graph. Magician, Graphorth, Summer Games, Lisa... L. Lesaint, 2, rue Lecommandeur, 92160 Antony. Tél. : (1) 668.51.08 (ap. 19 h).

Macintosh : éch. progs (+ de 350). S. Pelagatti, Salita Vianro, CH-6963 Pregassona. **Suisse**. Tél. : (091) 52.15.80.

Apple IIc : vds disk. 5" vierges ou pleines. Tél. : 366.54.71.

Vds progs **Apple**, 70 F + disk. M. Jean, 14, place Malval, 54000 Nancy.

Apple IIe : ch. ts progs récents et docs. M. Imbert, 22, route Nationale, 10270 Lusigny-sur-Barse.

Apple IIe : éch. nbrx progs et doc. (Pt bac, Flight Sim. II, Epistole, Locksmith 5.0, Edd 3 Max, etc., ctre progs récents. Ch. doc. Appleworks en fr. D. Delautre. Tél. : (3) 958.06.78.

Apple IIe : éch. progs, jeux, doc. Ch. doc. Visischedule. Jean. Tél. : (90) 50.81.82 (ap. 20 h).

Macintosh : vds/éch./ach. ts logs, (MS Word, CX Mac Base, Multiplan, Quartet, Air Borne, etc.) A. Lenart, 23, rue Juge, 75015 Paris. Tél. : 578.01.65.

Apple IIe, 500 logs : éch. progs et docs. Ch. Gribouille et progs en Modula 2 av. souris. J. Plessis, 18, rue de l'Abbé-Ruellan, 95100 Argenteuil.

Vds ts progs **Apple II/Macintosh** av. doc. P. Dienne, 2, square Racan, 75016 Paris. Tél. : (1) 647.48.66.

Apple IIe : éch. progs jeux, utilit. Ch. doc. et idées. P. Gillet, rue de Bellecour 54, 6538 Manage. **Belgique**.

Apple IIe : ch. Summer Games 2, Ultima 4, Xiphus et nouveaux progs. Tél. : (1) 366.10.52.

Apple IIe, IIc : éch. progs jeux et utilit. T. Fillaut, 15, av. des Violettes, 44250 Saint-Brevin-lès-Pins.

Apple IIe : vs/éch. nbrx progs, trait. texte, fich., tr. graph. + qqes jeux. Ch. CAO et EAO. S. Chouquet, 17 bis, av. J.-Reinach, 04000 Digne. Tél. : (92) 31.07.91.

Apple IIe : ch. progs : Robotwar, Gato, Bruce Lee. Ech. ctre Ghostbuster, Papyrus, Conan, etc. (vendeurs de progs s'abst.). T. Donnadieu, Les Heures Claires, rue J.-D'Arc, 26100 Romans. Tél. : 02.40.13.

Apple IIe : vds/éch. nbrx progs. E. Mottet, 174, rue du Gal-Leclerc, 95120 Ermont.

Apple IIe : éch. progs dans rég. D. de La Motte, 23, chemin des Vallières, 92410 Ville-d'Avray.

Vds/éch. logs jeux **Apple**. Ch. carte Chat mauve Apple IIe. Vds console **CBS** et **Atari**. Tél. : 840.07.85 (ap. 18 h).

Apple IIc : ch. utilit. graph., Fortran UCSD, doc. Prolog., CIA. Ech. ts progs rég. Grenoble. Tél. : (76) 09.69.57.

Apple IIe poss., nbrx progs : ch. DBPlus et Runtime DBase2 av. doc. + RAM drive Ile de précis. software. C. Castel, 6, impasse du Cadran, 75018 Paris.

Apple II : ch. ts progs de communicat. av. doc. (Transcan, ASCII exp. Protex Telecom, Wasa...). V. Lauriat, 6, allée Boileau, 91400 Orsay.

Apple IIe : éch./vds nbrx progs ts genres av. docs. D. Marie, S.P. 69-612/B. Tél. : 19 49.72.21.53.503 (ap. 18 h 30 ou W.-E.).

Apple scientif. : ch. contacts pr progs maths (Trace de fonct. 2D/3D) et physique, simulat. div.). R. Drown, 6, rue des Cossons, 37230 Fondettes. Tél. : (47) 42.23.97.

Apple IIe : éch. ts progs (+ de 200 graph., utilit., simulat., jeux). Rech. ts progs récents. J. Navau, 19, rue Augereau, 75007 Paris. Tél. : 551.89.53.

Ech. progs **Apple IIc** : ch. ts progs utilit., gest., jeux. P. Beranger, route du Stade, 40460 Sanguinet. Tél. : (58) 78.63.22.

Vds logs **Apple IIe, II+, IIc**, 50 % prix d'achat. M. Joaniquet, 65250 La Barthe-de-Neste.

Macintosh : éch. progs (300). A. Liger, 3, rue Ivan-Tourgueniev, 78380 Bougival. Tél. : 918.08.70.

Ach./vds/éch. progs et doc. pr **Apple II**, + de 1000 (logs profess., jeux, utilit. et autres). Thierry. Tél. : (1) 671.56.85 (ap. 20 h).

Vds/éch. progs et docs pr **Apple II**. P. Borel, 2 bis, rue du Schnockloch, 67200 Strasbourg. Tél. : (88) 29.62.06.

Apple IIe : ch./éch. ts progs EAO av. docs si poss. + progs sur généalogie. Tél. : (66) 20.47.37 (ap. 20 h) ou (66) 84.11.38, p. 226 (H.B.).

Vds ou éch. progs pr **Apple IIc**. J.-P. Escarras, 7, av. des Vignettes, 83000 Toulon.

Poss. nbrx progs anciens et très réc., m introuv. Ech. progs ctre photocop. de docs, disks vierges, pap. imprim. ou tt périph. **Apple** ou K7 vidéo. Antoine. Tél. : 758.51.56.

Apple II Euro + : ch. progs copie (Locksmith), graph., utilit., gple. Ch. contact rég. Brest. D. Jung, EE Duperré, poste 3, 29240 Brest Naval.

Apple : vds log. CAO électron. inédit, en Pascal. F. Franchin 9, bd de Riquier, 06300 Nice.

Macintosh tt neuf : ch. ts progs et doc. J.-C. Sente, rue Borlier 19, 6040 Jumet. **Espagne**. Tél. : (71) 35.31.23.

Ch progs Time zone pr **Apple** ; utilisat. Xper pr éch. d'informat. J.-M. Baudeur, 43, rue de Luxembourg, Russange, 57390 Audun-le-Tiche. Tél. : (8) 291.10.36.

Macintosh : éch. progs et passion. B. Doyen, la Haute-Boirie, Châteauvieux, 41110 Saint-Aignan. Tél. : (54) 75.25.71.

Ech. nbrx jeux et utilit. pr **Apple IIe**. Ch. FSII + Broadside + Questron + doc. Locksmith 5 + doc. CIA + doc. Germany 85 + doc. Applework. D. Bodechon, 2, rue de Robersart, 59288 Preux-aux-Bois. Tél. : (27) 77.35.98.

Vds progs **Apple** (Choplifter, Bruce Lee, Night Mission, Secret Agent, etc.), 100 F. Tél. : (7) 840.27.30 (ap. 18 h).

Apple IIc : modem Apple + émulateur. **Minitel** ch. contacts pr modem et progs. Tél. : 302.87.58 (ap. 19 h).

Apple IIc : éch. nbrx progs et docs. S. Chastagnier, Pont-de-l'Isère, 26600 Tain-l'Hermitage. Tél. : (75) 84.61.20.

Apple IIe/IIc : éch. 50 progs, Multiplan, Saari, CX Base 200, Jane, Papyrus, av. doc. + div. jeux et utilit. Bellissime, 1, rue Foch, 06480 La Colle-sur-Loup. Tél. : (93) 32.87.22 (H.B.).

Apple IIe : ach./éch. log « Stocks et facturat. » et autres progs. P. Tayals, 19, rue Faiderherbe, 80380 Villers-Bretonneux.

Atari

Atari : éch. nbrx progs sur disq. L. Schmuziger, 12, chemin des Halliers, 1234 Vessy-Genève. **Suisse**. Tél. : 022-84.27.28.

Atari 800, plus de 700 logs : éch. et vds disk et K7. S. Lhote, 79, av. Jean-Rondeaux, 76100 Rouen. Tél. : (35) 62.04.95.

Ech. 150 progs sur disk pr **600-800XL-130XE**. Ch. doc. sur Player-missile et Display-List. G. Lobry, 14, rue Edwige-Carlier, 59730 Solesmes. Tél. : (27) 79.31.82.

Commodore

CBM 64 + 1541 + 400 progs : ch. contact pr éch. jeux, utilit., docs. T. Dagnaud, 24, rue Eugène-France, 23000 Guéret.

Ech. progs sur **C64**, K7 ou drive ; en poss. + 400. Ch. ts rens. sur digit. d'images vidéo sur C64. J.-M. Cazale, 35, rue du Four-Saint-Jacques, 66000 Perpignan.

CBM 64 : éch. 100 progs K7 sous Turbo Tape, jeux + utilit. (Lode Runner, Simon's Basic, etc.). J.-M. Jami, 136, rue de Flandre, 75019 Paris. Tél. : (1) 203.70.67 (ap. 19 h).

CBM 64 : éch. jeux et utilit. sur K7 ou disk (Pitstop II, Bruce Lee, Match point). B. Riotte, 6, rue du Vieux-Moulin, 54180 Houdemont. Tél. : (8) 355.03.13 (ap. 18 h).

CBM 64 + 1541 : éch. progs ts genres. B. Goldite, 7 bis, rue Charles-Dumont, 21000 Dijon.

CBM 64 : éch. progs sur disk, poss. : Spy vs spy, Bruce Lee, Pitstop 2, etc. P. Penc, 54, rue de la Papeterie, 91610 Ballancourt. Tél. : (6) 493.36.53.

Ech. disks progs pr **C64**. C. Gaucher, 1, rue de la Constituante, 78500 Sartrouville.

CBM 64 : ch. doc. (photocop.) de Zoom ; Simons B ; Tool. Ech. + de 100 progs ctre utilit. ; jeux de rôles. Poss. K7 + 1541. et doc. CP/M et M-Basic. CCK, 16, rue Jean-Durroux, Pamiers.

CBM 64 : éch./vds jeux (Summer Games, Bruce Lee, Falcon Patrol II, etc.) sur K7 ou drive 1541, 50 FB. Gerton, av. des Nations-Unies n° 38, 4852 Lambermont. **Belgique**. Tél. : 087/33.83.09.

CBM 64 + 1541 : éch. nbrx progs jeux, utilit. R. Vallée, 10, av. F.-Mistral, 34000 Montpellier.

CBM 64 : vds logs et livres (de 50 à 100 F) : Nato com Spit. Ace, Ghostbuster, Pitfall, etc. (K7 ou cart. d'orig.) + datassette pr Vic ou C64. J.-P. Musarella. Tél. : (91) 60.78.60.

Vic 20 : vds jeux ach. Angleterre : 12 K7, 80 F pce ; 6 cartes, 100 F pce ; cart. 8K + 5 K7, 500 F ; Cray Lum + 2K7, 250 F ; ou 2 000 F le tt. Prog. Aid-Super Ex-Vic File, 180 F pce ; livres. Pauty, 375, rue Cl.-Logis, 21850 Saint-Apollinaire. Tél. : (80) 65.33.48.

CBM 64 : vds/éch. nbrx progs (+ de 300) sur disq. B. Lafon, 3, rue Pasteur, 91610 Ballancourt, ou R. Garcia, 1, av. Adenauer, rés. América 1, 59370 Mons-en-Baroeul. Tél. : Boris au (6) 493.23.70.

CBM 64 : ach./éch. prog. graph. et sonore (utilit., jeu) sur K7 ; ch. corresp. expér. sur 64 pr éch. trucs et idées (mon âge : 12 ans). V. Lermier, 59, rue de Mathay, 25700 Valentigney. Tél. : (81) 35.44.60.

Utilisat. **CBM 64** et plus 4 : ch. prog. d'enseig. orthog., gramm., calcul, maths, phys., chimie, angl., div. jeux éduc., ludiques. Najdou, 19, av. Hassan-II, Casablanca 01, Téléx 22829. **Maroc**.

Vic 20 : éch. progs ; ch. ext. mém., 16 KO, bas prix. Y. Delforge, 197, rue Emile-Zola, 62800 Liévin. Tél. : (21) 29.21.23.

CBM 64 : éch. + de 300 progs sur disk. G. Dufosse, CHS Belair, 08109 Charleville-Mézières.

CBM 64 + K7 + 1541 : éch. jeux, trucs ou util. (600 progs en LM). J.-M. Sonrel, rue de la Gare, 88580 Saulcy-sur-Meurthe.

Ach. pr **Vic 20**, ctche Lode Runner, 3K RAM, copie notice Vic-Mon, soft utilisat. modém ; pr **C64** ou V20 : interf. RS232. J.-M. Schiano, 3, rue Gibert-des-Molières, 97400 Saint-Denis. **La Réunion**.

Commodore 64 : ch. prog. jeux, utilit., etc. (Fast Load, imprim., livres, schéma, Simon's Basic, Tool 64, etc.). Tomczak, 47B, Grands-Champs, 59255 Haveluy. Tél. : (27) 44.55.96.

C64 et **1541** : Vds prog. 64 : disque pr éch. progs, trucs déjà tapés sur disq. H. Ruch, 2741 Perrefitte. **Suisse**.

Ech. progs sur **CBM 64** av. disk. Poss. env. 300 dt Multiplan Super-Base 64. Y. Haze, rue Basly, 62820 Libercourt.

CBM 64 + 1541 : ch. progs pr tests de circ. imprim. sous pointes (ATE). A. Dubois, chemin des Minimes Brie et Angonnes, 38320 Eybens. Tél. : (76) 73.67.12.

Commodore 64 : éch. nbrx progs utilit. ou jeux. F. Burst, 10, rue de Moelsheim, 67300 Schiltigheim.

CBM 64 : éch./ach./vds progs sur K7/disk. Poss. + de 550. E. de Villeneuve, 26, rue Ribot, 69004 Lyon. Tél. : (7) 829.07.09.

CBM 4000-8000 : vds/éch. nbrx progs : Arrow, Edex, Pichip, Word pro 4, trait. texte, Pascal, Basic 4.0, Calcresult... M. Robert, 22, bd Louis-Negrin, bât. L'Aurelien, 06150 Cannes.

CBM 64 : éch. progs sur K7, jeux, utilit. J. Heitz, 34, rue Champ-de-Manœuvre, 67200 Strasbourg.

Commodore 64 + K7 : éch. progs et doc., jeux ou utilit. J.-P. Gouffon, 7, rue des Coquelicots, 93270 Sevran. Tél. : (1) 385.13.69.

CBM 64 + K7 (turbo tape) : éch. progs ou vds Ghostbusters, 40 F ; Hunchback Summer Games, 100 F (av. doc.). P. Morvan, 6, imp. Tristan-et-Iseult, 29100 Douarnenez.

Dragon

Dragon 32 : éch. 200 progs (jeux, utilit., avent., Forth, Pascal, Ass. av. notice, sur K7). N. Cozzarin, 21, rue Carrier, Belleuse, 02320 Anizy-le-Château. Tél. : (23) 80.10.97 (soir).

Dragon 32 : vds ou éch. ts progs. Poss. ttes nouveautés, docs, ext. RAM, etc. C. Ropert, L'Etraz, A53, 01150 Lagnieu. Tél. : (74) 35.93.06 (soir).

Vds/éch. progs pr **Dragon 32**, trucs et astuces, jeux et utilit. sur K7. A. Mariano, 50, rue de la Folie, 59550 Landrecies.

IBM

IBM PC : ch. correspond. pr éch. et relat. suivies. C. Dupond, Campagne Lambert, Lorient-du-Comtat, 84200 Carpentras.

IBM PC-XT comp. : éch. logs utilit., etc. P. Vedel, 33, allée Serpenine, 13014 Marseille.

Vds pr possesseurs de **PC-XT** av. modém et disque dur prog. de transcript. de données en lang. symbol. pr Multiplan, tt automat. A. Leclercq, Les Marronniers, E6, 06130 Grasse.

Vds soft Pert Master 2500 pour **IBM PC**. C. Brims, 56, av. E.-Digneffe, 4000 Liège. **Belgique**.

IBM PC et comp. : ch. contact pr éch. progs. R. Runser, 7, rue de Richwiller, 68110 Illzach.

IBM PC : ch. contacts et progs en fr. + ttes applicat. au radioamat. C. Claeysse, 69D Stevens Road, Singapour 1025. **Malaisie**.

Oric

Atmos : éch. logs. Ch. Craker Fana, L.M. D. Beal, Les Grands-Communaux, 01330 Villars-les-Dombes. Tél. : (74) 98.00.39.

Ach./éch./vds progs **Atmos**. C. Buduet, Pleine Sevette, 76460 Saint-Valéry. Tél. : (35) 97.83.06.

Oric-1/Atmos : ach. progs K7. P. Leroy, 19, rue de Keranna, 91330 Yerres.

Oric 1 et **Atmos** : vds progs de facturat. et trait. de textes. G. Bechu, 23, rue St-Laurent, 28400 Nogent-le-Rotrou. Tél. : (37) 52.16.23.

Atmos + **Oric-1** : éch. très nbrx logs sur K7 (Triathlon, Roland-Garros). L. Cantet, 36, rue Gugnem, 57158 Montigny-lès-Metz.

Atmos : éch. progs jeux et utilit. D. Le Boudec, 11, rue Gramme, 76620 Le Havre.

Oric-1/Atmos : éch. progs ts genres (sur rég. Paris et banlieue). B. Sithisak, 9, cours du Buisson, 77420 Noisiel. Tél. : 006.00.97.

Oric-1/Atmos : éch. nbrx progs sur microdisc ou K7. Ch. progs récents. F. Prince, 9, place du Gal-Beuret, 75015 Paris. Tél. : 828.32.95 (ap. 20 h).

Atmos : ch. jeux utilit. et progs scolaires. B. Schacre, 27, rue Bordin, 78500 Sartrouville.

Oric-1/Atmos : ch. progs (en poss. 600). B. Grenier, 76, av. Jeanne-d'Arc, 51000 Châlons-sur-Marne. Tél. : (26) 64.00.91.

Vds/éch. progs **Atmos** (Frelon, Trick Shot, Saga, Lila et Jacky, etc.). P. Descamps, 32, rue Mathieu, 93400 Saint-Ouen.

Oric-1/Atmos : éch. + de 170 logs (Triathlon, 1815, Cocker'in, Talisman, Water Panic, Psychiatric, etc.). C. Scherer, 13, rue Berlioz, 57320 Bouzonville. Tél. : (8) 778.21.47.

Oric-1/Atmos : éch. nbrx logs jeux (K7), trucs, astuces, etc. M. Rentero, 17, av. Maurice-Ravel, 69140 Rillieux-la-Pape. Tél. : (7) 888.39.05.

Lycéen : éch. (progs), idées, sur **Oric/Atmos**. Marseille. Tél. : 68.45.54.

Oric-1, 48 K : vds lot de 35 K7 progs (+ 200 titres), le tt, 400 F. O. Boudarel, 276, bd Raphael, 13730 Saint-Victoret.

Oric/Atmos : ch. corresp. durable pr éch. ≈ 200 logs, ou vds progs, 15 F. J.-M. Campion, 3, rue Jean-Gosset, 29200 Brest.

Oric-1 + Jasmin : éch. progs (récents). Poss. Pinball, Tyrann, Hellion, Kryllis, Defence force (ts sur disque). R. Gras, 9, rue Pauphile, 19000 Tulle. Tél. : (55) 20.10.09, pr 493 (ap. 18 h).

Sinclair

Spectrum 48 K : éch. nbrx progs jeux et utilit. P. Dugaquier, 32, rue Prévost, 59226 Ruméjies.

Ech. carte son Indescomp pr **ZX-81** ctre K7 pr **ZX-81** Mazogs et Crystal 5. M. Perrin, 4, rés. de l'Orange-rie, 78170 La Celle-Saint-Cloud. Tél. : 969.49.28.

ZX-Spectrum (48 K) : éch. ts progs. **ZX-81** + 16 K ; ch. progs Eduscope 1, Pascal, Ruine, Sinclair à l'école, ext. Basic. P. Ciccoli, rés. des Gravières, bât. 1Q, 94190 Villeneuve-Saint-Georges. Tél. : (1) 382.67.79.

Spectrum : vds échecs le Turc, comp. Microdrive + doc., 60 F. Henkel, 2, allée des Tilleuls, 59390 Lys-lez-Lanoy.

Spectrum 48 K : ch. logs de jeux et utilit., astuces et idées. F. Cornaille, 55, rue de L'Espierre, 59200 Tourcoing. Tél. : (20) 26.46.14.

ZX-81 16 K : éch. ts progs, sauf arcades en Basic. Poss. + 100 progs en L.M. J. Wansart, 80, rue Guy-Moquet, 91700 Sainte-Geneviève-des-Bois.

Attention, pour vos futures petites annonces, n'oubliez pas de mentionner la nouvelle numérotation téléphonique mise en application fin octobre.

Ech. nbrx progs pr **ZX-Spectrum**. F. Mora, 10, les Hauts de Rayette, allée du Soleil, 13500 Martigues. Tél. : (42) 80.81.13 (soir).

Vds pr **Sinclair QL** log. Ass. Tél. : (75) 70.49.52.

Sinclair QL : vds log. jeu : Kingdon of Zkul, 150 F (cause txe angl.). Pradel, 170, rue Froment-Dissay, 86130 Jaunay-Clan. Tél. : (49) 62.56.50 (ap. 19 h).

14 ans, poss. **Spectrum** 48 K : ch. tt prog. jeu et autres, rég. Clamart. S. Ledoyen, 106, rue des Cloisieux, 92140 Clamart.

Vds/éch. progs **ZX-81** (env. 250) + logs commerce. Ach. imprim. pr **ZX-81**. P. Dejoux, 37, rue Bouvet, 26100 Romans. Tél. : (75) 02.16.70.

Ech. nbrx progs pr **Spectrum** 48 K (Ghostbusters, Bruce Lee, Knight Lore, etc.). R. Antal, Le Moulin Taureau, 37190 Druye. Tél. : (47) 50.10.88.

QL Sinclair : ch. contacts pr éch. idées et progs. B. Prospero, 185, rte de Rouziers, 37100 Tours.

ZX-Spectrum : éch. nbrx progs. C. Vidal, 17, rue Madagascar, 13006 Marseille.

Spectrum : ch. Match Point ou Matchday ctre formule 1 ou Echecs ou Génius ou simul. vol. Vds VCS **Atari** + 2 K7, 800 F. Moulai, Saint-Prix. Tél. : 416.58.99.

Tandy

Tandy 2000 : ch. ts progs pr éch. Bernaerts, 12, rue de Belgique, 69160 Tassin. Tél. : (7) 834.31.33.

Ech. progs pr TRS-80 (mod. 1, 3, 4 et VGS) sur K7. J.-P. Bouteloup, 1, allée des Chênes, 91220 Brétigny-sur-Orge. Tél. : 084.30.81 (ap. 18 h 30).

TRS-80 M3 disk : éch./vds progs (plus de 1 000). J.-M. Griveau, 12, bd Barbusse, 06680 Drap. Tél. : (93) 54.77.18.

Divers

BBC « B » + Disc 400 K : éch. tt prog. util., simul., graph., jeux si pos. sur disk. T. Weber, 8, impasse des Iris, 57150 Creutzwald. Tél. : (8) 793.60.60.

BBC-B : éch. progs ts genres. P. Eglin, 7, rue d'Ha-noi, 13100 Aix-en-Provence.

Ch. pr **Goupil 2** ou 3 carte Z-80 et CPM, tt prog. utilit. CPM Z-80. R. Petitjean, 8, rue des Moncels, 54270 Essey-lès-Nancy.

HRX + disk II + monit. : ch. tt prog. (B3X, Forth, L.M., sous CP/M ou autres). Poss. 50 disk. J.-L. Boulanger, 19, rue Entre-deux-Bois, 59154 Crespin.

Vds K7 pr **Hector HRX** Basic 3, Basic 3X, 290 F ; édit. pleine page, Forth, 100 F ; flipper, Astéroïd, les Evahisseurs, 70 F. Nauche. Tél. : (6) 996.46.46 ou 996.14.30.

HP 150 : éch., progs, doc. ; ch. prog. DAO, trucs, etc. Ech. nbrx progs **Apple IIe**. Vds carte paral. **Apple G**. Bertholet. Tél. : (76) 96.21.33 (soir).

HP 150/86 : éch. progs, docs, etc. Ch. progs CAO/DAO. Tél. : (76) 96.21.33 (ap. 19 h).

Newbrain : éch. 500 progs et docs div. Ch. contról. et vds imprim. **Centronics** P100, 1 500 F. Tél. : (6) 943.40.99 (ap. 20 h).

Olivetti M24 : éch. progs, idées, trucs. Y. de Thieulou, 106, cours de Vincennes, 75012 Paris.

Radio amat. FD1J QU ch. progs décodage RTTY pr **MOS Thomson**. P. Petremann, 14, rue Frédéric-Passy, 93330 Neuilly-sur-Marne. Tél. : 308.06.34.

TO 7 : vds prog. « Budget familial », 59 F. Ch. contrôleur mus. et jeux + manet. Tél. : (1) 782.38.04.

Ach. logs pr **PAP Toshiba** (comp. IBM-PC) jeux, éducatif, utilit., etc. R. Guilhem Cl, Grand-Parc, bât. C4, apt 38, 33300 Bordeaux. Tél. : (56) 39.80.49.

Wang PC + MP010 + Calcomp 84 : éch. ts logs, prév., statist., diétét., sciences, dessins, div. E. Dubois, rte de Montsolet-Charragons, 84500 Bollène. Tél. : (90) 30.09.07.

Vds ou éch. logs stand. **MSX** (jeux, utilit.). D. Ruytoor. Tél. : (27) 87.02.42.

Ech. nbrx logs sur **MSX Sony**. J.-P. Bru, 5, allée du Pré-César, 94490 Ormesson. Tél. : (1) 594.56.94.

Ech. progs **MSX**. Santoni, 9, rue Marcel-Rebard, 92370 Chaville.

MSX 64 K, + de 100 progs (jeux, utilit.) : ch. contacts. Ch. bons progs maths. R. Landereeth, 8, rue des Bretons, 91940 Les Ulis. Tél. : (6) 907.37.63.

Ch. possess. **MSX** et **MOS** pr éch. progs. S. Le Coq, 16, rue Fromont, 37000 Tours.

Ech. div. progs **Apple** ctre progs **Apple** ou **CBM 64**. Tél. : (46) 99.69.94.

Ech. ou ach. tt progs astrologie pr **Tandy**, **IBM**, rn sur listing (Basic de préf.). J.-L. Soisson, 20, rue Leverrier, 42300 Riorges.

Symag : ch. comp. **IBM-PC** pr éch. idées et logs. Ech. nbrx logs **Apple II** ctre logs **IBM PC**. P. Sarian, 4, allée Clouzet, 69100 Villeurbanne.

Pr **VGS** ou **TRS-80**, vds orig. av. doc. : EDTASM + T80, FS1, 200 F. D. Viezzi, 19, rue P.-Brossolette, 95340 Persan. Tél. : (1) 564.03.13 (H.B.).

EXL 100 : ch. ts progs ou trucs. **Apple II** : ch./vds ts progs (+ 1 000). Cyril Hariton, 25, rue des Chars, La Parade, 13013 Marseille. Tél. : (90) 68.66.51.

Ch. tt lang. ou log. av. doc. sous **Flex 09** : Lisp, C, Fortran, etc. et ext. Basic graph./clr pr **Tavernier 6809**, équipé AGCO9. R. Lahaye, 139, av. M.-Renaudin, 92140 Clamart. Tél. : 642.23.18 (ap. 18 h).

Vds Pascal et lang. C. pr **yst. Flex 6809** + nbrx autres logs. Tél. : (89) 79.10.84 (12 h à 13 h 30 ou dim).

Vds/éch. nbrx progs profess. (logs : Appleworks, Quickfiles), utilit. (Pascal UCSD, Grafath, Locksmith 5.0) + jeux (simulat. voll), mus. (DX pro). Tél. : (96) 74.56.34 (soir ou W.-E.).

DIVERS

Echanges

Ech. **TX Marko 747-120** ; ch. AM-FM-USB-SSB ctre Jamin 2 ou imprim. graph. **Atmos**. Ch. prêt ou dons prog. Atmos. Vds div. cartes Elektor. N. Uli-vieri, bât C, Les Logis-de-Berre, 13130 Berre.

Ech. **progs inédits** ctre un **copieur K7** Microdrive. Env. 10 jeux ctre copieur : Skooldaze, Tirnanog, Knight Lore, etc. P. Valle, 65, av. Paul-Reig, 66200 Elne. Tél. : (68) 22.16.16.

Ech. **modem** en bande de base Telsat ctre prog. communicat. pr **IBM-PC**, type Relay et autres. Grousset, 1, rue François-Villon, 93330 Neuilly-sur-Marne. Tél. : 509.96.11.

Ech. **catamaran Condor** av. sa remorque de route/mise à l'eau ctre **Apple IIe** et lect. de disq. Tél. : (6) 436.87.50 (ap. 18 h).

Ech. **CB 120 CX Superstar 360 FM** + 16 m de coax. + div. access. ctre imprimante pr **Apple IIe**. Tél. : 871.22.59 (ap. 20 h).

Ech. **Galaxy II** ptble ou planeur Styro de Multiplex ctre cte pr **Aquarius I B**. Beer, c/o Charbonnais, 74380 Bonne-Borgy.

Apple : éch. progs (nouveau) ctre imprim. ou cartes ou modem, etc. Pascal. Tél. : (1) 243.77.18.

Etud. éch. diff. livres sur l'art ctre **ZX-81**, P. Pawłowicz. W. Polskiego 11/70. 45-751, Opole. Pologne.

Ech. **Rolleiflex 6 x 6** pr amat. photo/collect. ctre **Brother EP 44 TBE**. D. Roos, rte de Neufchâteau 14, 6650 Bastogne. Belgique.

Schémas, docs

Ch. schéma carte pr **Apple II+** pouvant décoder ém. RTTY ou morse, et prog. récept. ces ém. H. Troadeoc, 90, bd Clémenceau, 76600 Le Havre.

DAI, ch. rens. et prog. pr installat. d'un modem (fournis., type appareil, prix) ctre progs inédits. R. Dumery, 165, av. Albert-Thomas, 03100 Montluçon. Tél. : (70) 29.11.18.

Ch. doc. tuyaux, matér. occas. pr montage Méga-board **PC/XT**. P. Chapellet, 16, rue L.-Sélosse, 59130 Lambersart. Tél. : (13) 46.11.00, p 477 (H.B.).

Newbrain : ch. schémas carte bus CPM contról. et carte d'adapt. au bus « Elektor ». R. Rochedy, 24, rue Michelet, 69140 Rillieux-la-Pape.

Olivetti M10 : ch. possib. connexion floppy disk. G. Peauccellier, station biologique, 29211 Roscoff. Tél. : (98) 69.72.30.

Réalise tt schéma **Oric-Atmos**. Vds ROM Oric-Atmos, 150 F. P. Oms, 1 bis, rue St-Bertrand, 31000 Toulouse. Tél. : (68) 41.49.13 (W.-E.).

Vds pr **ZX-81** sch. générat. caract. à monter à l'int. du ZX. Ts caract. redéfiniss., 100 F. Gruss, 13, rue J.-Burger, 57240 Nilvange.

Ach. ou éch. plans programm. Eproms **Spectrum/ZX-81** ctre plans périph. div. ou autre hardware/software. J.-J. Santos PO Box 60, 2765 s. Pedro Estoril. Portugal.

Ch. don de K7 Ass. et toutes docs sur l'Ass. et lang. mach. du **Spectrum**. N. Moulai, 5, rue Pierre-Curie, Saint Prix. Tél. : (3) 416.58.99.

Ch. pers. ay. automatisé train élect. av. un **TO 7/70**. M. Basone, 8, rue G.-Renou, 76200 Dieppe. Tél. : (35) 82.58.00.

Diak 1541 : ch. doc. sur posit. tête haut régime synchro lect. + écrit. marche arrêté. J. Jean, 8, rue J.-P. Sartre, 14120 Mondeville. Tél. : (31) 34.67.12.

Ach. ts schémas **synthèse vocale** ppalement av. CI SP0256AL 2 sf ceux parus dans Micro-Syst. Daniel. (35) 20.51.40.89 (ap. 19 h).

Amstrad : ch. listing de la ROM. F. Hamon, 23, Les Vignes, 22490 Plouer-sur-Rance.

Apple IIe : ch. doc. Grafath. Poss. Graphic Magician. C. Barrillot, 44, rue Chabaud, 51100 Reims.

Rech. doc. sur connect. sortie **Apple IIc** (RS232C, Péritel, Disq., etc.). Vds n° 1 à 4 de Ord 5, 1 à 12 de l'Ordinat. poche, 140 F le tt. Vds modulateur Péritel, 350 F. Tél. : (3) 414.59.24.

Attention, pour vos futures petites annonces, n'oubliez pas de mentionner la nouvelle numérotation téléphonique mise en application fin octobre.

CBM 64 : ach. photocop. des docs des progs : Virgule, Superbase et Calcresult., 1,5 F la page. J.-C. Livolsi, 11, rue Max-Linder, 33500 Libourne. Tél. : (57) 51.47.43.

Ch. en prêt n° revue **Dragon User**. Lepesant, pavillon 26, 80, rue Cornelle, 78150 Le Chesnay. Tél. : (3) 955.31.01.

Ch. mnl Forth-**Oric** ou ts rens. sur utilisation Editor. Y. Jolly, 21, rue Louis-Taillandier, 95100 Argenteuil.

Ch. doc. **compilat. C. Dugger Growing System** vers. 2.0 Flex 9 ; ch. compilat. Basic virg. flot. sous Flex 9. R. Petitjean, 8, rue des Moncels, 54270 Essey-les-Nancy. Tél. : 329.07.47.

Ch. à consulter revue U.S. 68, Micro-journal, av. déc. 1983. I. Jezek, 13, rue de Picpus, 75012 Paris. Tél. : 341.54.89 (rép.).

Lynx 128 K : ch. adress. entrées routines ROM et vecteurs Basic, instruct. manqu. mode emploi, adresse nveau construct. Artaud, 9, av. Claude-Debussy, 13100 Aix-en-Provence. Tél. : (42) 23.18.25.

Contacts, clubs

Ch. tt possess. **Adam** pr éch. trucs, idées, astuces etc. P. Villain, 15, rue Jules-Guesde, 26100 Romans.

Amstrad 464 + disc : ch. contact hard et soft. Vds schémas Thomson **TO 7, TO 70, MO5** floppy. Vds clav. pr Tavernier. Elbaz, 1, Petite-rue-de-l'Eglise, 67000 Strasbourg. Tél. : (88) 23.15.77.

Ech. K7 et idées pr **Amstrad, CPC 464**. Reiniche, 12, rue Rabutin, Chantale. 13009 Marseille. Tél. : (91) 22.74.94 ou 47.38.00.

Apple, 16 ans : ch. contacts dans rég. pr éch. div. B. Delb, 17, rue Berthier, 95570 Bouffémont. Tél. : 991.29.84.

Ch. ts contacts sur **Apple II** et **Macintosh**. P. Dienne, 2, square Racan, 75016 Paris. Tél. : (1) 647.48.66.

Ch. contact, progs, doc. pr **Apple IIe** av. carte série + modem Sectrad (Access. II, AscEX, etc.). A. Pillon, 6, allée du Verdun, 77176 Savigny-le-Temple. Tél. : 063.98.17.

Lycéen 15 ans : ch. contacts m âge **Apple IIc** sur Toulouse Rangueil. F. Martin, 33, rue de Bougainville, 31400 Toulouse. Tél. : 52.40.34.

Ch. doc. APLV-80 Vanguard **Apple II**, CP/M + doc. Compil. C Aztec CP/M + doc. Modula II UCSD. Ch. contacts CAO/DAO. J. Masson, B.P. n° 0425, 37004 Tours Cédex. Tél. : (47) 05.07.69 (ap. 20 h).

Apple IIe : ch. contact ttes rég. en vue éch. durables progs (+200). Lasserre, 124, rue Binaud, 33300 Bordeaux. Tél. : (56) 39.52.62.

Ch. pers. dés. participer à achat groupé de mat. **Apple** compat. unité cent. 64 K, clav. av. tches de fonct. et pavé num., 3 200 F. Tél. : (1) 202.36.44 (ap. 20 h).

Apple IIe + Imagewriter + carte super série : impossible imprim. mes graph. Visiplot bien que log. récent. Marche à suivre ? Dr R. Sêror, 17, rue Messier, 64400 Oloron.

Apple II : ch. jeune programmeur pr fonder associat., créat. progs. Pas sérieux, début., s'abst. But : rass. trucs, idées pr créer logs (aventure, surtout) et les éditer. J. Sébastien. Tél. : (6) 020.05.26.

Ch. contact av. pers. connais. Pascal de l'**Apple II**. D. Relet, STB 82107, BA107, 78129 Vélizy-Villacoublay-Air.

Apricot F1 : ch. contacts pr éch. progs. Romelot, Ecole maternelle, 91710 Vert-le-Petit. Tél. : 493.26.33.

Enseign. algérien poss. **BBC** av. plusieurs ext., Bitstick, 2D proces., etc : ch. contact exp. logs. Dr A. Kahlane, cité Enita D n° 2, B.E. Bahri, Alger. Algérie. Tél. : (213) 80.36.19.

CBM 64 : ch. corresp. pr éch. progs en Forth, idées, conseils. J.-P. Diaz, 29, av. de l'Europe, 69140 Rillieux.

Ch. pr **C-64** doc. Tool 64 contre Simon's Basic + doc. Ch. possess. C-64 en Ardèche pr rencontres et éch. progs sur disk. uniq. De Sousa, 07160 Saint-Julien-Labrousse.

Edelweiss Symag. : ch. IBM PC pr éch. div. P. Sarhan, 4, allée Clouzot, 69100 Villeurbanne.

IBM-PC : ch. corresp. Tél. : (7) 893.95.70.

Ch. contact **Lansay 64** pr éch. idées et progs. B. Riberolles, 4, rue de la Paix, 42600 Montbrison. Tél. : (77) 58.12.43.

Olivetti M10 : ch. contacts pr éch. informat. technique et progs. Marquette. Tél. : (1) 730.39.96 (soir).

Oric Atmos : ch. corresp. monde entier. Moncef Chioua, immeuble Les Cepheides, av. Benboulaïd, Annaba. Algérie.

Sanyo 550 : ch. contacts ts niv., schémas d'ext., interface micro adaptat. modem. Ech. div. Richard Luc, 11, rue des Mimosas, 93600 Aulnay-sous-Bois. Tél. : (1) 384.63.10.

Offre contacts av. amat. ord. poche **PC 1500** et **PC 2**. B. Bernigaud, Les Gaudrioles, Sance, 71000 Mâcon.

Contacts av. utilisat. ord. poche **PC 1500**. G. Gillet, Cheilly-les-Maranges, 71150 Chagny.

QL Sinclair : ch. contacts, trucs, progs. O. Pinette, Germolles, 71640 Givry.

Sinclair QL : ch. te pers. s'intéressant au L.M. J. Binachon, 12, rue des Prunelles, 91540 Mennecy. Tél. : (6) 499.61.47.

ZX-81 16 K : ch. rég. Vannes poss. imprim. pr lister progs et éch. progs. C. Guegan, 19, rue Richemont, 56890 Saint-Ave. Tél. : 60.84.74.

Ech. ts progs ou idées sur **Alice** + 16 Ko. E. Gaud, Mazamet. Tél. : (63) 61.14.57.

Etudiant informat. ch. contact av. étud. inform. parlant français. Djamel-Eddine Leharani, 30, av. Malakoff, BEO Alger. Algérie.

Ch. pers. possédant **modem télétrans. LSI 1211** pr rens. Poss. ce modem, Apple IIe, carte super-série. Mais suis perdu ! Help ! Piazza, 31, rue Parmentier, 92200 Neuilly.

Poss. **Périminital Telmi**. Ch. pers. ayant m mat. Ech. services. Boé, 21, rue de l'Echiquier, 75010 Paris. Tél. : 891.20.07.

Ch. pers. ayant réalisé **table traçante TTM (M-S)** av. interf. Centronics. S. Szurma, 3, rue de l'Estrapade, 75005 Paris.

Déjà 300 Adam au **Club National Adam**. Rejoignez-vous. C.N.A., B.P. 1039, 01009 Bourg-en-Bresse Cedex.

Ch. **clubs Amstrad** ttes rég. M. Sone, B.P. 2886, Douala. Cameroun.

BBC/B av. drive : ch. contacts pr éch. idées, trucs, etc. Ch. **club anglais** pr corresp. B. Piquard, rue des Jasmins 31, 4200 Liège-Sclésin. Belgique.

Club Canon X-07 : bulletin, réduct., éch., conseils. B. de La Boisserie, 1, rue de l'Assemblée-Nationale, 78000 Versailles.

Club Newbrain, revue, éch., etc. F. Lelièvre, 35, rue de la Harpe, 27000 Evreux.

Club utilisat., amat. et prof. du **QX10** et **QX16**. Bulletin trimest. de 50 p. service disquet. F. Tronchet, chemin du Champ-Melin, F-25000 Besançon. Tél. : (81) 52.01.97.

Alésia Informatix Club : ch. contacts sur **Oric, Goupi, TO 7, TRS-80, EXL100**, progs jeux et gest. 14, rue d'Alésia, 75014 Paris.

Agents 007 : ch. contacts **Z-80, 6502, 6809, 8086, 80800...** pr former équipe de choc pr missions de choc ! Eric. Tél. : 381.02.61.

Club informat. Tournai : ch. contacts en vue de former sect. **TRS-80** (ts mod.). Objectifs soft et hard. City, 36, rue de Wattrelos, B-7721 Tournai. Belgique. Tél. : 22.64.27.

Club d'Alleray continue ses activ. au nveau local, 33, rue de Fontarabie, 75020 Paris. Tél. : 348.64.40. Perman. ts les soirs de 18 à 20 h, et sam. te la journée.

SVP... Dons

Ch. donat. pr groupe réfug. **ZX-Spectrum**, 70, av. Paul-Valéry, 95200 Sarcelles. Tél. : (3) 990.91.94.

Vous avez un **IBM 34/36** dont vous ne vous servez pas ? Donnez-le-moi. F. Vigneron, 1, rue Paul-Machy, 59240 Dunkerque.

Ch. donat. tt mat. informat. **ZX, Oric, Apple, Amstrad**. pr. créat. club. P. Berthonneau, 2, allée des Rosiers, 94260 Fresnes. Tél. : (1) 668.40.53.

Lycéen passion. d'inform. ch. généreux donat. ts mat., surtout Apple. J.-F. Jozeau, 12, rue Fernand-Pelloutier, 92110 Clichy.

Etud. ch. vieu mini-ord. fonct. encore. P. Assémat, 6, rue de Chevreuse, 78570 Andrésey.

Ch. donat. tt mat. inform./électron., même épave. J.-L. Weiland, 10, rue de Carling, 57890 Diesen.

ADM, l'élan de votre système de développement.



NOUVEAU

Possibilité de connecter un simulateur EPROM 16K et 32K R.A.M.
Autres produits : mémoires (RAM-PROM-EPROM, etc...) service programmation de mémoires, disquettes, effaceur UV.

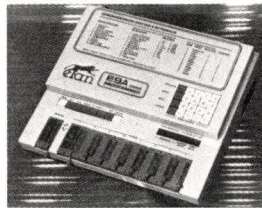
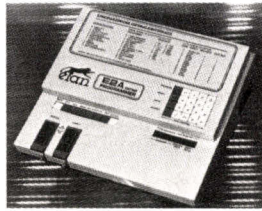

Programme de la 2508 à la 27512 EPROMS, ainsi que les E EPROMS 2815-2816 48016.
Adaptateur par l'intermédiaire de la liaison parallèle pour les 8741-8748-8748H-8749-8755-68701-8744-8751H-8752H.

Liaison série et parallèle, 16 formats disponibles (ASCII, Intel, Edc, etc.). INTEL 8, 16 et 32 bits.

Vitesse jusqu'à 19200 bauds, RAM 64 K et 128 K.

Mode de programmation rapide pour 2764-27128-27256-27512.

Batterie de sauvegarde.

Possède un soft pour la réalisation des étiquettes.

Possibilité de télécommander, toutes les fonctions (REMOTE CONTROL).

Calcule le temps d'accès des mémoires.



Centre d'Affaires
Paris-Nord Bâtiment le Continental
93153 Le Blanc-Mesnil - B.P. 337
Tél. (1) 48.65.03.11 - Téléc. : ADME 213 975.

RAPY - 575.37.52

SERVICE-LECTEURS N° 197



Le logiciel interactif d'Interprétation Astrologique

Passé-temps passionnant pour les **amateurs** et les **curieux...**

...mais avant tout, aide efficace, rapide et précise, pour les **utilisateurs professionnels de l'astrologie**

Un logiciel sérieux, fruit de la collaboration interdisciplinaire entre spécialistes de l'**astrologie traditionnelle**, et informaticiens de haut niveau.

Un horoscope très complet : portrait astral, thème natal, domification, thème du jour, tarot astrologique, thème comparé, etc. 10 corps célestes étudiés.

Recherche dans le Passé et dans l'Avenir.

Disquette livrée avec mode d'emploi : superbe ouvrage de 80 pages, illustré, relié à l'ancienne, digne des plus belles bibliothèques. En vente en librairies et en boutiques informatiques.

2900 F. TTC

Tous renseignements, belle notice détaillée, et liste des revendeurs, sur simple demande à l'aide du bon ci-contre, à découper ou à recopier, et à retourner directement à **Synastries Informatiques, BP 15, 28190 St-Georges-sur Eure, France.**

Urris : sous des apparences aimables et ludiques, un puissant outil d'investigation de la personnalité et du devenir des individus.

Tous les mystères d'un art séculaire, rendus accessibles par la ...magie de la micro-informatique. Peut constituer le plus extraordinaire des jeux de société.

Je désire recevoir, sans engagement de ma part, le dépliant illustré concernant le logiciel **Urris**.

Nom, prénom

Adresse complète

.....

.....

Marque et modèle de mon micro-ordinateur

.....



NOS ADRESSES UTILES

A.C.T. France
4, avenue Hoche
75008 Paris
Tél. : (1) 766.04.15

Advanced Micro Devices
Silic 314, imm. Helsinki
74, rue d'Arcueil, B.P. 92
94588 Rungis Cedex
Tél. : (1) 687.36.66

A.G.B.
11, rue d'Illiers
45000 Orléans
Tél. : (38) 62.77.95

Almex
Z.I. d'Antony
48, rue de l'Aubépine
92160 Antony
Tél. : (1) 666.21.12

Artware Ordinateurs
49, rue de Maubeuge
75009 Paris
Tél. : (1) 526.86.64

Canon France S.A.
Centre d'affaires Paris-Nord
Immeuble Ampère 5
93154 Le Blanc-Mesnil Cedex
Tél. : (1) 865.42.23

C.C.I.
5, rue Marcellin-Berthelot
B.P. 92
92164 Antony Cedex
Tél. : (1) 666.21.82

Cedic Nathan
32, bd Saint-Germain
75005 Paris
Tél. : (1) 326.42.71

Cobra Soft
5, avenue Monnot
71100 Châlon-sur-Saône
Tél. : (85) 41.63.00

Comepa
34, rue Jacquart
93500 Pantin
Tél. : (1) 844.87.39

Conceptel
37, rue des Acacias
75017 Paris
Tél. : (1) 380.09.75

Crel Industrie
29, rue Delizy
93500 Pantin
Tél. : (1) 891.96.55

Demiaux et Richardson
2, rue Simon-Lefranc
75004 Paris
Tél. : (1) 272.16.08

DGT, secteur Action
commerciale et Services
37, rue du Cherche-Midi
75006 Paris
Tél. : (1) 564.06.87

Edimicro
121-127, avenue d'Italie
75013 Paris
Tél. : (1) 585.00.00

Electronique R. Paulmier S.A.
40, rue Castagnary
75015 Paris

Ere Informatique
27, rue de Leningrad
75008 Paris
Tél. : (1) 387.27.27

E.T.S.F.
Collection Micro-Systèmes
2-12, rue de Bellevue
75019 Paris
Tél. : (1) 200.33.05

Facit
308, rue du Pt-Salvatore-Allende
92707 Colombes Cedex
Tél. : 780.71.17

Force Computers France
11, rue Casteja
92100 Boulogne
Tél. : (1) 620.37.37

Generim
Z.A. de Courtabœuf
Av. de la Baltique, B.P. 88
91943 Les Ulis Cedex
Tél. : (6) 907.78.78

Graftek
113, rue Aristide-Briand
B.P.20, 91401 Orsay Cedex
Tél. : (6) 014.44.32

Hachette Informatique
22, rue de La Boétie
75008 Paris
Tél. : (1) 266.00.32

Hengstler
Z.I. des Mardelles
94-106, rue Blaise-Pascal
B.P. 71
93602 Aulnay-sous-Bois Cedex
Tél. : 866.22.90

Hewlett Packard
Parc d'activité du Bois-Briard
Avenue du Lac
91040 Evry Cedex
Tél. : (6) 077.83.83

Horizon Systems
61, rue Meslay
75003 Paris
Tél. : (1) 887.59.54

Informatique Systèmes Telecom
3, rue Sainte-Félicité
75015 Paris
Tél. : (1) 532.80.01

Intermec Systèmes
64-66, bd de Stalingrad
94400 Vitry-sur-Seine
Tél. : (1) 671.00.49

Isosoft
B.P. 22
49130 Les Ponts-de-Cé
Tél. : (41) 57.77.11

Kortex International
29, av. du 8-Mai-1945
95200 Sarcelles
Tél. : (3) 994.02.05

La Commande électronique
7, rue des Prias
27920 Saint-Pierre-de-Bailleul
Tél. : (32) 52.54.02

Loisitech
83, avenue Faidherbe
93106 Montreuil
Tél. : (1) 859.72.76

Loriciels
53, rue de Paris
92100 Boulogne
Tél. : 825.11.33

Masson
120, bd Saint-Germain
75006 Paris
Tél. : (1) 634.21.60

MC2
9, rue Villbois-Mareuil
75017 Paris
Tél. : (1) 572.23.30

MEDL (Marconi Electronic
Device Ltd)
Doddington road
Lincoln LN6 3LF
Grande-Bretagne

Micro Application
13, rue Sainte-Cécile
75009 Paris
Tél. : (1) 770.32.44

Motorola
2, rue Auguste-Comte
92173 Vanves Cedex
Tél. : (1) 736.01.99

M3C
12, place de Seine
La Défense 1
92400 Courbevoie
Tél. : (1) 774.57.80

NCR France
Tour Neptune
20, pl. de Seine, Cedex 20
92086 Paris La Défense
Tél. : (1) 778.13.31

NEC Electronics France S.A.
204, rd-pt du Pont-de-Sèvres
92516 Boulogne-Billancourt
Tél. : (1) 609.90.04

No Man's Land
110 bis, av. du Général-Leclerc
Bloc 1 (Citrail Bernis)
93506 Pantin Cedex France
Tél. : (1) 840.24.31

Norsoft
49, rue des Rosiers
14000 Caen
Tél. : (31) 86.56.69

Northern Telecom Data Systems
41-49, rue de La Garenne
92310 Sèvres
Tél. : (1) 534.75.81

Omnium Promotion
110, avenue Marceau
92400 Courbevoie
Tél. : (1) 788.51.42

Satelcom International
46, avenue d'Ivry
75013 Paris
Tél. : (1) 584.14.75

S.B.M.
151-153, av. Jean-Jaurès
93307 Aubervilliers Cedex
Tél. : (1) 834.93.44

Seinep
16, rue Royale (R.N. 32)
B.P. 7, 60138 Chiry
Tél. : (4) 476.98.04

Serepe Audiosonic
103-105, rue Charles-Michels
93300 Z.A.C. de Saint-Denis

S.G.S.
21-23, rue de la Vanne
92120 Montrouge
Tél. : 657.11.33

Sofitec
207, rue Gallieni
92100 Boulogne
Tél. : (1) 605.88.78

Sofrel
Le Plessis
35770 Vern-sur-Seiche - Rennes
Tél. : (99) 62.72.07

Sperry S.A.
3, rue Bellini, La Défense
92806 Puteaux Cedex
Tél. : (1) 778.13.14

Start Informatique
32, rue de Cambrai
75019 Paris
Tél. : (1) 209.13.69

T2I
Avenue des Andes
Z.A.C. de Courtabœuf
91940 Les Ulis

Tekelec Airtronc
Cité des Bruyères
Rue Carle-Vernet
92310 Sèvres
Tél. : (1) 534.75.35

Tektronix
Z.I. de Courtabœuf, B.P. 13
91941 Les Ulis Cedex
Tél. : (6) 907.78.27

Thomson C.S.F. Téléphone
146, bd de Valmy
92707 Colombes Cedex
Tél. : (1) 785.45.45

Tran
53, impasse Blériot
Immeuble Le Frédéric
83130 La Garde
Tél. : (94) 21.19.68

Triumph Adler France
3-7, av. Paul-Doumer
B.P. 20
92502ueil-Malmaison Cedex
Tél. : (1) 732.92.45

Vidéogramme Publicité
et Informatique
58, rue du Dessous-des-Berges
75013 Paris
Tél. : (1) 584.11.74

Wlect
4, rue de La Bourboule
78150 Le Chesnay
Tél. : (3) 955.47.87

GAGNEZ UN MODEM VIDEOTEX V23 EN SELECTIONNANT LES MEILLEURS ARTICLES DE MICRO-SYSTEMES



La société ULTEC s'est associée à *Micro-Systèmes* pour offrir à l'un de nos lecteurs, tiré au sort, le nouveau modem Videotex V23 1200/75 BPS qui permet la connexion à l'ensemble des services Videotex à partir de n'importe quel ordinateur possédant une interface RS 232 C/V24.

Résultat du tirage au sort du numéro 56.
La personne dont le nom suit recevra un moniteur couleur Eureka HR 14
M. Pascal NORMAND, 93100 MONTREUIL

1^{er} prix : Une carte graphique universelle de B. Marchal (moy : 8,4).
2^e prix : Panorama des matériels et logiciels graphiques de A. Cappucio (moy : 7,9).

Notez chacun des articles de ce numéro de 0 à 10 en cerclant la note qui vous paraît la plus appropriée. Les auteurs des deux articles primés recevront un bonus de 800 F et de 600 F, basé sur vos votes. **Vos réponses nous aideront à réaliser la meilleure revue possible et nous vous en remercions.** Nous publierons le nom des deux auteurs primés pour chacun de nos numéros.

Ce coupon-réponse est votre ligne directe
sur le bureau du Rédacteur en Chef de MICRO-SYSTEMES.

A retourner à : **Bonus MICRO-SYSTEMES, 2 à 12, rue de Bellevue, 75019 Paris**

Si vous souhaitez participer au tirage, indiquez vos coordonnées ci-dessous :

Nom : Prénom : Profession :

Adresse : Branche d'activité :

Quels sujets souhaiteriez-vous voir publier dans notre prochain numéro ?

Possédez-vous un micro-ordinateur ? Si oui, lequel ?

N° 57	Nom de l'article	Pages	Nul	Médiocre	Assez bien	Bien	Très bien	Excellent
1	Microdigest	24	0 1	2 3	4 5	6 7	8 9	10
2	Banc d'essai : Sord IS 11	78	0 1	2 3	4 5	6 7	8 9	10
3	Dossier : Lecture optique	84	0 1	2 3	4 5	6 7	8 9	10
4	Réalisation : Une carte graphique universelle (II)	102	0 1	2 3	4 5	6 7	8 9	10
5	Fiches électroniques XI et XII	119	0 1	2 3	4 5	6 7	8 9	10
6	Programme du mois : Mykérinos	132	0 1	2 3	4 5	6 7	8 9	10
7	Artetact	148	0 1	2 3	4 5	6 7	8 9	10
8	Test logiciel : Magic	174	0 1	2 3	4 5	6 7	8 9	10
9	Cahier programme : Musique sur Apple II	179	0 1	2 3	4 5	6 7	8 9	10
10	Cahier programme : Clean sur MO 5	185	0 1	2 3	4 5	6 7	8 9	10
11	Revue de presse	191	0 1	2 3	4 5	6 7	8 9	10



Pour recevoir vos numéros manquants :



Vous pouvez vous procurer vos numéros manquants de MICRO-SYSTEMES en retournant, après les avoir complétées, les deux parties du bon de commande ci-contre.

Numéros demandés : 24,00 F par exemplaire Micro-Systèmes

<input type="checkbox"/>	<input type="checkbox"/>	<input type="checkbox"/>	<input type="checkbox"/>	<input type="checkbox"/>	<input type="checkbox"/>	<input type="checkbox"/>	<input type="checkbox"/>	<input type="checkbox"/>	<input type="checkbox"/>	<input type="checkbox"/>	<input type="checkbox"/>	<input type="checkbox"/>	
29	30	32	33	34	35	36	37	38	39	40	41	42	
<input type="checkbox"/>	<input type="checkbox"/>	<input type="checkbox"/>	<input type="checkbox"/>	<input type="checkbox"/>	<input type="checkbox"/>	<input type="checkbox"/>	<input type="checkbox"/>	<input type="checkbox"/>	<input type="checkbox"/>	<input type="checkbox"/>	<input type="checkbox"/>	<input type="checkbox"/>	
43	44	45	46	47	48	49	50	51	52	53	54	55	56

(les numéros 1 à 28, 31 sont épuisés)

Je règle la somme de :

par chèque bancaire chèque postal

Nom : Prénom :

N° : Rue :

Code postal : Ville :

Numéros demandés : 24,00 F par exemplaire Micro-Systèmes

<input type="checkbox"/>	<input type="checkbox"/>	<input type="checkbox"/>	<input type="checkbox"/>	<input type="checkbox"/>	<input type="checkbox"/>	<input type="checkbox"/>	<input type="checkbox"/>	<input type="checkbox"/>	<input type="checkbox"/>	<input type="checkbox"/>	<input type="checkbox"/>	<input type="checkbox"/>	
29	30	32	33	34	35	36	37	38	39	40	41	42	
<input type="checkbox"/>	<input type="checkbox"/>	<input type="checkbox"/>	<input type="checkbox"/>	<input type="checkbox"/>	<input type="checkbox"/>	<input type="checkbox"/>	<input type="checkbox"/>	<input type="checkbox"/>	<input type="checkbox"/>	<input type="checkbox"/>	<input type="checkbox"/>	<input type="checkbox"/>	
43	44	45	46	47	48	49	50	51	52	53	54	55	56

(les numéros 1 à 28, 31 sont épuisés)

Nom : Prénom :

N° : Rue :

Code postal : Ville :

Retourner les deux parties de ce bon à découper à :

MICRO-SYSTEMES
2 à 12, rue de Bellevue, 75940 Paris Cedex 19.

SERVICE LECTEURS

Pour obtenir des informations supplémentaires sur les publicités et nouveaux produits parus dans MICRO-SYSTEMES, utilisez notre « Service Lecteurs », ci-contre (fiche cartonnée). Indiquez vos coordonnées et cerchez les numéros des publicités que vous avez sélectionnées en vous aidant de ce tableau.

Pages	Noms	Cercler	Pages	Noms	Cercler	Pages	Noms	Cercler
124-125	Acer	126	128	HD Micro-Systèmes	130	143	OKI	135
255	Acutronic	178	71	Hengstler	184	18-19	Olivetti	158
207	ADM	197	10-11	Hewlett Packard	154	75-76-77	Pentasonic	190
126	AED	127	168-171	IEF	108-112	40-52	Philips	167-173
4	Aliance	151	100-101-146	IIC	149-119-138	116	Pour la Science	120
6-7-8-9	Amstrad	152-153	131	L'Institut Pascal/Mnémodyne	133	164	Pro-forma	102
164	Angenault Services	101	30-31	Intel	163	147	Promotique	139
168	Ankersmit	107	58	ISE Cegos	176	176-177	Rank Xerox	116
70	Asfodel	182	127	Janal	129	159	RD Diffusion	144
175	BAFA	115	162	JBFB	148	130	La Recherche	132
146	British Council	137	12-13	JCR	155	126	Reptec	128
165	Cegedata	103	60	JCS	177	178	Revue du Minitel	113
16-17	CGCT	157	3 ^e de couv.	Juki	149	124	Salon des Composants	125
14-15	Computata	156	195	KAP	195	156	SAPF	140
158	Control Data (Institut)	143	117	LCD	121	42	SKC	168
73	Digitelec	187	83	MACSI	194	170	Soliselec	111
167	Donatec	106	62	Madison	178	160	SSIMME	145
166	D3I	104	195	Malengé-Mini Service	196	207	Synastries Informatiques	198
144-145	Dynamit Computer	136	142	Maubert Electronique	134	74	TCICOM	189
99	Educatel-Unieco	118	118	Maxitronic	123			150-169-
166	Electro-Puce	105	32-33-82	MCB	164-192	3-44-50-	Technology Resources	172-174-
26	Ericsson/Facit	161	28-29	Memorex	162	54-63-123		199-124-
175	Space Micro	114	36	Métrologie	165	190		117
67-68-69	Eureka Informatique	181	20-21	Micro-Applications	159	129	Teci Microsystèmes	131
74-82	Eurotron	188-193	4 ^e de couv.	Micro-Expansion	250	163	Terminal	100
22-23	Eyrolles	160	70	Micronic	183	161	TMS	146-147
26	Facit/Ericsson	161	64	Microperiph	179	46	Tran	170
169	Fraciel	109	72	Microprocess	185	38	Vidéo Technologie	166
118	Fuji	122	66-157	Microshop	180-141	170	VTR	110
81	Gam Digit	191	72	Néol	186	48-49	YC	171
158	GPS	142	2 ^e de couv.	Océanic	248	56	ZMC	175



Pour être rapidement informé sur nos publicités et "nouveaux produits", remplissez cette carte. (Ecrire en capitales).

Service Lecteurs

Ce service « lecteurs » permet de recevoir, de la part des fournisseurs et annonceurs, une documentation complète sur les publicités et « nouveaux produits » publiés dans MICRO-SYSTÈMES.

Il vous suffit pour cela de **cercler** sur la carte « Service lecteurs » le numéro de code correspondant à l'information souhaitée et d'indiquer très lisiblement vos coordonnées.

Adressez cette carte affranchie à MICRO-SYSTÈMES qui transmettra toutes les demandes, et vous recevrez rapidement la documentation.

La liste des annonceurs, l'emplacement de leur publicité et leurs numéros de code sont référencés dans l'index ci-contre.

Pour remplir la ligne « secteur d'activité » et « fonction », indiquez simplement les numéros correspondants en vous servant du tableau reproduit au verso.

Nom : _____ Prénom : _____
 Adresse : _____
 Code postal : _____ Ville : _____
 Pays : _____ Secteur d'activité : _____ Fonction : _____
 Société : _____ Tél : _____

1	2	3	4	5	6	7	8	9	10	11	12	13	14	15	16	17	18	19	20	21	22	23	24	25
26	27	28	29	30	31	32	33	34	35	36	37	38	39	40	41	42	43	44	45	46	47	48	49	50
51	52	53	54	55	56	57	58	59	60	61	62	63	64	65	66	67	68	69	70	71	72	73	74	75
76	77	78	79	80	81	82	83	84	85	86	87	88	89	90	91	92	93	94	95	96	97	98	99	100
101	102	103	104	105	106	107	108	109	110	111	112	113	114	115	116	117	118	119	120	121	122	123	124	125
126	127	128	129	130	131	132	133	134	135	136	137	138	139	140	141	142	143	144	145	146	147	148	149	150
151	152	153	154	155	156	157	158	159	160	161	162	163	164	165	166	167	168	169	170	171	172	173	174	175
176	177	178	179	180	181	182	183	184	185	186	187	188	189	190	191	192	193	194	195	196	197	198	199	200
201	202	203	204	205	206	207	208	209	210	211	212	213	214	215	216	217	218	219	220	221	222	223	224	225
226	227	228	229	230	231	232	233	234	235	236	237	238	239	240	241	242	243	244	245	246	247	248	249	250

Petites Annonces

Lecteur de MICRO-SYSTÈMES qui désirez échanger vos idées, vos programmes, acheter ou vendre du matériel d'occasion ou bien encore vous regrouper en club, nos annonces sont à votre service.

Envoyez-nous votre texte en complétant la carte-réponse « Petites Annonces » ci-contre.

Abonnement

Pour vous abonner à MICRO-SYSTÈMES, utilisez notre carte d'abonnement.

MICRO-SYSTÈMES est là pour vous conseiller et vous informer sur tout ce que la micro-informatique peut constituer de nouveau pour vous.

Ne manquez plus votre rendez-vous avec MICRO-SYSTÈMES. Abonnez-vous dès maintenant et profitez de cette réduction qui vous est offerte.

1 an – 11 numéros

France : 205 F

(T.V.A. récupérable 4 % - frais de port inclus)

Etranger : 350 F

(Exonéré de T.V.A. - frais de port inclus)



Petites Annonces

2 à 12, rue de Bellevue

75019 Paris

France



Bulletin d'abonnement à MICRO SYSTEMES

1 an – 11 numéros

Ecrire en CAPITALES, n'inscrire qu'une lettre par case. Laisser une case entre deux mots. Merci

Nom, Prénom

Complément d'adresse (Résidence, Chez M., Bâtiment, Escalier, etc.)

N° et Rue ou Lieu-Dit

Code Postal

Ville

Dept	Cne	Qtier
_____	_____	_____

Ne rien inscrire dans ces cases

- Je m'abonne pour la 1^{re} fois à partir du prochain numéro à paraître.
- Je renouvelle mon abonnement.
- Je joins à ce bulletin la somme de :
 - 205 F pour la France (T.V.A. récupérable 4 %, frais de port inclus)
 - 350 F pour l'étranger (Exonéré de T.V.A., frais de port inclus)
- par : chèque postal
 chèque bancaire
 mandat-lettre
- à l'ordre de MICRO-SYSTÈMES
- Mettre une croix dans la case correspondante.

Affranchir
ici

Affranchir
ici



S.P.E. Publicité
2 à 12, rue de Bellevue
75940 Paris Cedex 19 - France

Service Lecteurs

Secteur d'activité :	
Recherche :	0
Enseignement :	1
Informatique - Microinformatique :	2
Electronique - Electrotechnique - Automatique - Robotique :	3
SSCI - OEM :	4
Aéronautique :	5
Fabrication d'équipements ménagers :	6
Profession libérale :	7
Maintenance :	8
Autre secteur :	9

Fonction :	
Direction :	0
Cadre :	1
Ingénieur :	2
Technicien :	3
Employé :	4
Etudiant :	5
Divers :	6

Petites Annonces

Exclusivement réservées aux particuliers, ces annonces sont **GRATUITES**, mais ne peuvent être utilisées à des fins professionnelles ou commerciales.

Votre texte doit être écrit lisiblement en lettres d'imprimerie

- | | | | | | |
|---------------|--------------------------|-----------------------|--------------------------|--------------------------|--------------------------|
| VENTES | <input type="checkbox"/> | → Dpt ou rég. : | PROGRAMMES | <input type="checkbox"/> | |
| ACHATS | <input type="checkbox"/> | → Dpt ou rég. : | ECHANGES | <input type="checkbox"/> | |
| SCHEMAS, DOCS | <input type="checkbox"/> | CONTACTS, CLUBS | <input type="checkbox"/> | SVP... DONS | <input type="checkbox"/> |

La rédaction de MICRO-SYSTEMES se réserve le droit de refuser un texte et ne s'engage pas sur sa date de parution.

Petites Annonces

Lecteur de MICRO-SYSTÈMES qui désirez échanger vos idées, vos programmes, acheter ou vendre du matériel d'occasion ou bien encore vous regrouper en club, nos annonces sont à votre service.

Envoyez-nous votre texte en complétant la carte-réponse « Petites Annonces » ci-contre.

Abonnement

Pour vous abonner à MICRO-SYSTÈMES, utilisez notre carte d'abonnement.

MICRO-SYSTÈMES est là pour vous conseiller et vous informer sur tout ce que la micro-informatique peut constituer de nouveau pour vous.

Ne manquez plus votre rendez-vous avec MICRO-SYSTÈMES. Abonnez-vous dès maintenant et profitez de cette réduction qui vous est offerte.

1 an - 11 numéros

France : 205 F

(T.V.A. récupérable 4 % - frais de port inclus)

Etranger : 350 F

(Exonéré de T.V.A. - frais de port inclus)

Carte à joindre au règlement et à adresser à :

MICRO-SYSTÈMES
Service des abonnements
2 à 12, rue de Bellevue
75940 Paris Cedex 19 - France



JUKI. Trait de génie...

COULEUR



DOT MATRIX L'imprimante JUKI 5520 vous offre sept couleurs différentes (l'idéal pour les tableaux) au prix du noir et blanc! Un simple réglage de son «micro-interrupteur» assure une compatibilité immédiate avec* l'Epson JX-80 et l'imprimante graphique couleur* IBM. La JUKI 5520 offre aussi en standard une impression proche qualité courrier, un mode graphique complet et un entraîneur papier intégré. PLUS une impression bi-directionnelle de texte à 180 cps. La JUKI 5520: un trait de génie pour un prix modeste.

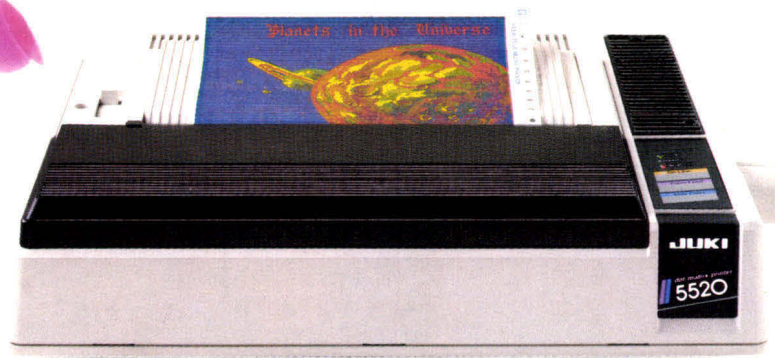

* Epson est une marque déposée d'Epson.
* IBM est une marque déposée de IBM Corporation.
Impression réalisée à l'aide de Colorshop, DATA FANT.

...et vitesse éclair

La JUKI 6200 quant à elle est une imprimante à marguerite économique, haute vitesse offrant un support traitement de texte complet. En standard, la qualité d'impression/qualité courrier et sa platine 40cm acceptent tous les formats de papier. Mais surtout elle vous offre une vitesse d'impression de 32 cps avec une marguerite 96 caractères DIABLO*. La JUKI 6200: une vitesse éclair pour un prix modeste.

32 CPS

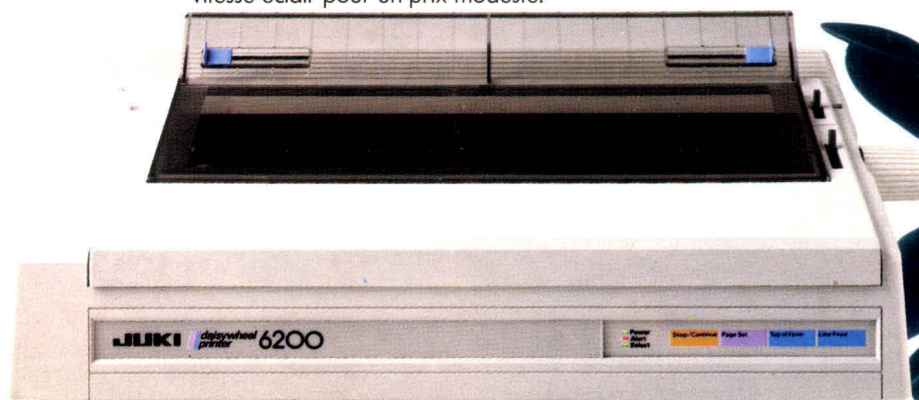

* DIABOLO est une marque déposée de la société Diabolo Systems Inc.

JUKI

La technologie fidèle

JUKI (EUROPE) GMBH
Eiffestr. 74 · 2000 Hamburg 26 · F. R. Allemagne
Tél.: (0 40) 2 51 20 71-73 · Telex: 2163 061 (JKI D)
Fax.: (0 40) 2 51 27 24.

Distributeur exclusif:
MICRO CONNECTION INTERNATIONAL FRANCE
103/105 rue du Château, 92100 Boulogne, France
Tél.: 825 83 83 · Telex: 206 427 micro

1^{er} DISQUE FRANÇAIS SUR MACINTOSH

**PARI TENU
PARI GAGNE**

1^{re} présentation
stand SICOB-BOUTIQUE
n° T 74 du 23 au 29/9/85



MICRO-EXPANSION S.A.

234, route de Genas 69003 LYON
Tél. 72.33.01.47 - Télex 305.364 F



ME MAC 5 = 5 mégas externes - prix public - hors taxes 12 000 F

ME MAC 10 = 10 mégas internes*

ME MAC 20 = 20 mégas externes - prix public - hors taxes 18 000 F

* disponible 4^e trimestre 1985