

Z MIKROKOMPUTEREM NA TY

7

Bajtek

NR INDEKSU
PL ISSN 0860 - 1674

MIESIĘCZNY DODATEK DO "SZTANDARU MŁODYCH"

NR 7/86

CENA 100ZŁ



100 TYSIĄCY

Piszę te słowa w momencie gdy kończy się X Zjazd Polskiej Zjednoczonej Partii Robotniczej. Wśród wielu spraw podnoszonych w czasie obrad ważne miejsce zajęły również problemy i konsekwencje rewolucji informatycznej. Mówiono o nich podczas obrad plenarnych, zajmowano się nimi w zespołach problemowych, mocno zaznaczono w przyjętych przez X Zjazd dokumentach.

Sprostanie wyzwaniom rozwojowym, unowocześnienie kraju, nadanie właściwej rangi postępowi naukowo-technicznemu - te idee bliskie były wszystkim delegatom. Zostały one uwzględnione w założeniach społeczno-gospodarczego rozwoju kraju w latach 1986 i do roku 1995.

Jak stwierdził w swym wystąpieniu podczas X Zjazdu premier Zbigniew Messner: „Podstawowym czynnikiem unowocześnienia będzie elektroniczna, zwłaszcza przemysłowa. W obecnym 5-leciu, w wyniku szerokiego stosowania mikroelektroniki w zespołach napędowych, automatycznego sterowania procesami spalania paliw, elektronizacji produkcji w hutnictwie, górnictwie, chemii nastąpi obniżenie zużycia energii. W niektórych dziedzinach sięgnie ono 15-20 proc. Rozpoczęta zostanie seryjna produkcja złożonych robotów i manipulatorów, elementów i podzespołów mikroelektroniki i hydrauliki siłowej. Nastąpi również około 40-proc. wzrost produkcji nowoczesnego sprzętu powszechnego użytku, w tym nowych odbiorników telewizyjnych i radiowych, magnetofonów, magnetowidów, laserowych odtwarzaczy płyt, a także mikrokomputerów. Poziomą produkcję tych ostatnich osiągnie w roku 1990 około 100 tysięcy sztuk”.

Nikogo z tych, którzy naprawdę troszczyli się o przyszłość naszego kraju nie trzeba przekonywać, co oznacza ta ostatnia podana przez premiera liczba. Doprowadzenie naszego przemysłu do takiego stanu aby już za 5 lat potrafił produkować 100 tysięcy sztuk komputerów rocznie - to stworzenie praktycznych, materialnych podwalin pod unowocześnienie kraju i pod powszechną edukację komputerową zarazem. Oczywiście, ta perspektywa powszechnej dostępności mikrokomputerów w całej ostrości stawia problem właściwego ich wykorzystania i oprogramowania. Zwłaszcza, że i zagrożeń w tym zakresie jest wiele. Sygnalizowano je otwarcie na X Zjeździe:

„Wydawałoby się, że mikrokomputery są ideologicznie obojętne - mówił Lesław Wojtasik, z-ca szefa GZP WP. - Mamy w tej chwili

w Polsce około 150 tysięcy. Ilość ich rośnie lawinowo... Są urzędnicy, ale nie wyprodukowaliśmy ani jednego programu, który by do nich pasował. Zostawiliśmy znowu wolne pole...”

To samo zagrożenie miał na myśli Jerzy Majka, redaktor naczelny „Trybuny Ludu”, gdy mówił podczas dyskusji plenarnej: „Musimy jednocześnie wydać walkę przeciwnikowi w sferze techniki informowania. W produkcji wideofonów i wideokaset. W opracowaniu naszych programów dla gier komputerowych. W organizowaniu klubów wideo i komputerowych. W pełniejszym wykorzystaniu programów telewizyjnych...”

Ze nie są to zagrożenia wydumane przekonywać nikogo chyba nie trzeba. Stawka idzie przecież o to, abyśmy włączając się do głównego nurtu światowej rewolucji naukowo-technicznej nie zatracili jednocześnie tych wartości kulturowo-swiatopoglądowych, które decydują o odrębności i tożsamości naszego narodu i państwa. Profesor Władysław M. Turski przestrzegając kilka lat temu, że jeśli nie weźmiemy się na serio za tworzenie rodzimej bazy programów to może nam wręcz grozić „anihilacja cywilizacyjna”. Wówczas obawy te uznamy za przedwczesne. Dziś stały się one przedmiotem alarmu polityków!

W jaki sposób można wypełnić dramatyczną lukę braku polskich programów dla tego wszystkiego co nazywamy powszechnym ruchem komputerowym? Otóż odpowiedź jest trywialna: trzeba te programy przygotować. Trzeba opracować oparte na polskiej tradycji i kulturze gry komputerowe, trzeba podjąć gigantyczny wysiłek przygotowania różnorodnego oprogramowania dydaktycznego - z lekcjami historii, geografii i języka polskiego włącznie, trzeba „na polską modłę” przerobić pliki programów użytkowych, w pierwszej kolejności tych, które mogą być wykorzystywane w domach. Itp. itd... Wszystko oczywiście w języku polskim, z wykorzystaniem wszystkich liter polskiego alfabetu i zasad gramatycznych naszego języka.

To wszystko jest do zrobienia, tylko, żeby rzeczywiście zrobione zostało, trzeba wziąć się za robotę już teraz. Aby był dobry software potrzebne są dobre głowy i czas. Dobre głowy jeszcze w Polsce mamy, ale czas zaczyna być już czynnikiem krytycznym!

Waldemar Siviński

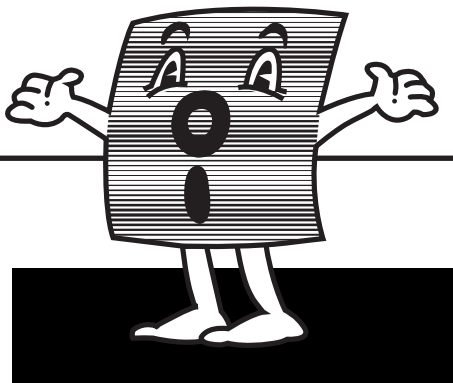

WYBIERZ SAM

GRA O JUTRO	
Ostatni dzwonek	3
HARDWARE	
Mikroprocesor	5
PROGRAMOWAĆ MOŻE KAŻDY	
LOGO cz. III.....	7
KLAN SPECTRUM	
ZX Spectrum — prezentacja	10
Własne litery	12
64 kolumny tekstu	12
Spectrum i drukarka DZM 180.....	13
KLAN AMSTRADA	
Zabezpieczenia	19
Ratowanie skasowanych plików	19
KLAN MERITUM	
Odsłaniamy tajemnice	20
Nowe funkcje klawiatury	21
KLAN NIETYPOWYCH	
New Brain — prezentacja.....	22
CO JEST GRANE	
Trzy tygodnie w rajku	15
POKErzysta	15
Bajtkowa Lista Przebojów	18
Recenzje gier	18
GIEŁDA	
Gdzie i za ile?	25
Giełda Bajtka	25
SPRZEŻENIE ZWROTNE	
Listy do Bajtka	28
NIE BÓJ SIĘ MNIE	
Supelek na trąbie	29
TYLKO DLA PRZEDSZKOLAKÓW	
Skarb Kubusia	30
NIE TYLKO KOMPUTERY	
Synteza termojądrowa	32

„BAJTEK” — MIESIĘCZNY DODATEK DO „SZTANDARU MŁODYCH”.

ADRES: 00-687 Warszawa, ul. Wspólna 61. Telefon 21-12-05.

ZESPÓŁ REDAKCYJNY: Waldemar Siviński (z-ca redaktora naczelnego „SM” — kierownik zespołu), Oskar Bramski, Krzysztof Czernek, Wiesław Migut, Sławomir Polak, Roman Poznanski, Wanda Roszkowska (opr. graficzne), Marcin Waligórski, Roman Wojciechowski

Przewodniczący Rady Redakcyjnej: Jerzy Domański — redaktor naczelny „Sztandaru Młodych”.

WYDAWCA: RSW „Prasa-Książka-Ruch” Młodzieżowa Agencja Wydawnicza, al. Stanów Zjednoczonych 53. 04-028 Warszawa. Telefony: Centrala 13-20-40 do 49. Redakcja Reklamy 13-20-40 do 49 w. 403, 414.

Cena 100 zł.

Skład techniką CRT-200, przygotowalnią offsetową i druk: PRASOWE ZAKŁADY GRAFICZNE RSW „PRASA-KSIĄŻKA-RUCH” w Ciechanowie, ul. Sienkiewicza 51.

Zam. nr 714/86, nakład 200.000 egz. P-101

OSTATNI DZWONEK

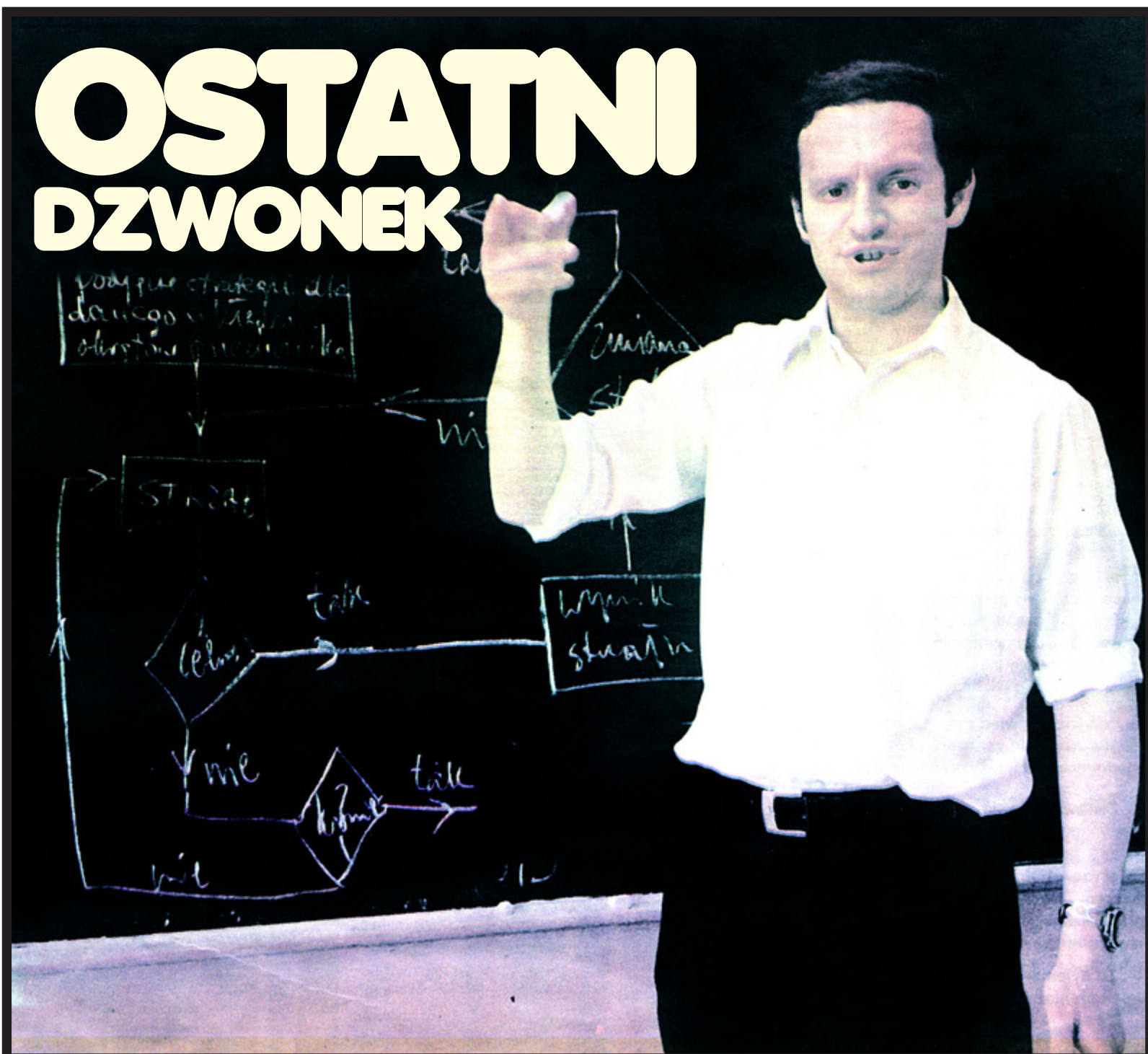

**Rozmowa
z WŁODZIMIERZEM
NATORFEM,
nauczycielem fizyki
w IX Liceum
Ogólnokształcącym
im. Klementyny
Hoffmanowej
w Warszawie,
członkiem zespołu
doradczego przy
Ministrze Oświaty
i Wychowania do spraw
Edukacji.**

– Pracuję w zakładach, które go produkują i wolałbym się nie wypowiadać... – Od trzech lat prowadzi Pan w szkole mikrokomputerowe kółko zainteresowań. Jest Pan również członkiem zespołu doradczego. A jednak nie zdecydował się Pan na prowadzenie od nowego roku szkolnego przedmiotu – elementy informatyki. Czy uważa Pan, że jeszcze nie pora?

– Nic podobnego! Uważam wręcz, że jest ostatni dzwonek, żeby wprowadzić do szkolnej edukacji elementy informatyki. I chyba nie muszę uzasadniać tej opinii – zwłaszcza na łamach „Bajtka”.

– Dysponuje Pan pracownią wyposażoną w cztery komputery MERITUM I oraz jeden ZX SPECTRUM+. Wprowadźcie nierewelacyjnie – ale dla celów szkoły na początek wystarczy. Przez te trzy lata zdobył Pan także doświadczenie w pracy dydaktycznej...

– Zależy co rozumiemy przez pracę dydaktyczną. Jeśli chodzi o naukę programowania w wybranym języku, np. BASIC czy FORTRAN – to mam doświadczenie. Ale jeśli chodzi o nauczanie informatyki – to zdecydowanie nie! Natomiast w potocznej opinii uważa się, że progra-

mowanie i informatyka to jedno. Jeżeli jednak ustawić te dwa pojęcia we wzajemnej relacji – to programowanie jest tylko wycinkiem informatyki i sądzę, że wcale nie najistotniejszym. Jako fizyk muszę umieć programować, ale nie oznacza to, że znam wszystkie tajniki informatyki. Bywa, że układając program działam metodą prób i błędów, intuicyjnie. Moja wiedza informatyczna jest zbyt mała, żeby uczyć innych informatyki.

– Nie będzie większego błędu w stwierdzeniu, że jest Pan w podobnej sytuacji jak większość nauczycieli, którzy dziś prowadzą zajęcia z informatyki. Czy oznacza to, że nie mamy jeszcze warunków do wprowadzenia tego przedmiotu?

– Jesteśmy w takiej ciekawej sytuacji, że musimy wprowadzać elementy informatyki do szkół, czy nam się to podoba – czy nie. A jednocześnie nie są spełnione warunki do tego potrzebne. W tej chwili stoimy przed najważniejszym problemem: na jakich zasadach wprowadzać ten przedmiot? Wyobraźmy sobie, że w jednym państwie armia wyposażona jest w dzidy i łuki – w sąsiednim ma broń raketową. Trzeba więc rozwiązać dylemat: czy armię zacofaną wyposażać od razu w broń raketową? Czy nie będzie to zbyt duży prze-

skok? Może na początek dać jej broń nieco mniej nowoczesną?

– **Wyposażenie w nowoczesny sprzęt jest raczej niemożliwe, gdy weźmie się pod uwagę finansową zasobność oświaty...**

– Dlatego pociągającą wydaje się propozycja pójścia na żywioł – jak ja to określam. Oczywiście – na początek. Obecnie mamy w nauczaniu informatyki partyzantkę, dysponujemy – skromnym jeszcze – jakimś sprzętem i chętnym gronem słuchaczy. Na pierwszym etapie można bardzo wiele zdziałać metodami niezinstytucjonalizowanymi. Ale przyjdzie moment ujęcia tego w pewne ramy instytucjonalne: wprowadzenie podręcznika, programu, zaleceń metodycznych, wyposażenie w sprzęt i oprogramowanie, wyznaczenie języka programowania, który będzie wiodący itp. Zaletą takiej centralizacji jest to, że kończy się partyzantka, a zaczynają się regularne działania, które łatwo jest upowszechniać.

– **Jakie są natomiast wady?**

– Kończą się działania spontaniczne, a na obecnym etapie wyposażenia, wykształcenia nauczycieli itp. spełniają one ogromną rolę. Ale nie to jest najważniejsze – wprowadzenie informatyki na zasadach zajęć obowiązkowych (nawet do wyboru) może przynieść więcej szkody niż pożytku.

Młodzież garnie się do informatyki i to jest dla nauczyciela szalenie korzystne. W ramach informatyki są możliwości przemycenia olbrzymiej ilości wiedzy z innych przedmiotów. Podczas zajęć kółka zainteresowań siadają obok siebie uczniowie od klasy pierwszej po czwartą, o różnych zainteresowaniach. Uczniowie przychodzą na zajęcia z własnej, nie przymuszonej woli, nie są obciążeni perspektywą stawiania ocen, odpytywania. Traktują te zajęcia jako zabawę intelektualną, grę wyobraźni i logiki.

– **Pojawia się więc pytanie, czy tej naturalnej ciekawości nie zabijemy perspektywą jeszcze jednego, szkolnego przedmiotu?**

– Ponieważ uważam, że tak się stać może, staram się opóźnić wprowadzenie przedmiotu elementy informatyki w mojej szkole. Chyba, że ktoś by zdecydował, iż będzie to przedmiot bez klasówek, ocen... Ale to się z kolei kłóci z ogólnie przyjętymi zasadami: jak sprawdzać pracę ucznia, jak sprawdzać pracę nauczyciela itp.

– **Te dylematy wiążą się z pracą całej szkoły, nie ograniczają się do informatyki.**

– Tak, ale nie możemy zapominać, że takie przedmioty jak historia, fizyka, matematyka, biologia tkwią w tradycji i kulturze szkolnej. Uczniowie wiedzą czego mają się uczyć, czego mogą się na lekcji spodziewać. Tych przedmiotów uczyli się ich rodzice, mamy do czynienia z typowym powielaniem kultury – nawet, gdy programy się unowocześniają. Natomiast w przypadku wprowadzania nowego przedmiotu, stoimy u progu olbrzymich zmian kulturowych w szkole. Inaczej wprowadzanie informatyki będzie jedynie zabiegiem formalnym, który można będzie odnotować w sprawozdaniach i... nic się nie zmieni, nie wytworzy się nowych wartości.

– **Jakie jeszcze inne bariery dostrzega Pan we wprowadzaniu nowego przedmiotu?**

– Proponuję nie koncentrować się na sprawach sprzętu, hardware'u – każdy, choć trochę interesuje się tymi zagadnieniami, wie, jaka jest sytuacja. Po prostu nie mamy rodzimego komputera, który masowo można by zastosować w dydaktyce.

Inny problem to oprogramowanie. Nie ma co się łudzić, że powstaną programy wcześniej niż przedmiot – elementy informatyki. Dobry program dydaktyczny musi powstać w porozumieniu dobrego pro-

gramisty z dobrym dydaktykiem. Dobrych programistów mamy, ale gorzej z dydaktykami, gdyż dobrym dydaktykiem może być tylko ten, kto wie czego będzie uczył. Nie ma zaś człowieka, który rozpoczynając naukę przedmiotu z góry wie, czego będzie uczył i jak to będzie robił. Dopiero po dwóch, trzech latach będziemy mogli stwierdzić, czy program, który ma być wprowadzony po wakacjach jest dobry. Dlatego między innymi tak ostrożnie podchodzę do nowego przedmiotu.

– **A może Pańskie uprzedzenia wynikają z tego, że po prostu nauczyciele boją się tego nowego przedmiotu?**

– Oczywiście, że się boją. Jest to zupełnie naturalne i nawet uważam to za pozytywne zjawisko – gdyby się nie bali, dopiero zaczęłaby się kłęska w edukacji informatycznej. Ja mam pełną świadomość tego, że chłopcy, którzy zaczynali przychodzić na zajęcia, w prowadzonym przeze mnie kółku zainteresowań – dziś przerosli mnie o dwie, trzy głowy! Oczywiście – a może szkoda – było ich tylko kilku. Ale nie tego boi się nauczyciel – najdramatyczniejszą sytuacją w klasie jest moment, gdy odpowiadając na pytania uczniów nauczyciel dochodzi do granicy swojej wiedzy. Może jedynie wówczas odpowiedzieć: nie wiem. A w przypadku dopiero wprowadzonego przedmiotu, w sytuacji, gdy dopiero szkoli się nauczycieli – takich sytuacji może być wiele. Poza tym, żeby przekazywać wiedzę z jakiejś dziedziny – obojętnie, czy jest to historia czy matematyka, trzeba wiedzieć znacznie więcej niż przewiduje program nauczania, trzeba mieć tę wiedzę usystematyzowaną, swobodnie się w tej dziedzinie poruszać. A czy kilkumiesięczny kurs sprawę rozwiąże?

– **Jak w takim razie ocenia Pan program przedmiotu elementy informatyki?**

– Ja w ogóle nie jestem w stanie go skomentować! Na przykład program przewiduje nauczanie LOGO. Ja mogę to ocenić z punktu widzenia fizyka-użytkownika, a nie informatyka. Mogę stwierdzić, że LOGO w porównaniu z BASIC-em jest to przerost formy nad treścią, ale czy mój sąd będzie słuszny? Dziś nikt autorytatywnie nie może ocenić, na ile dobry jest to program. Zweryfikuje go praktyka. Jedyne, co mogę stwierdzić, to że masowo powinniśmy kształcić użytkowników informatyki, a tylko wąskie grono uczniów zostanie informatykami. Nie można popełnić błędu i na siłę kształcić samych informatyków. Około 70 proc. młodzieży będzie w przyszłości jedynie korzystać z informatyki. Ten przedmiot powinien nauczyć rozeznania co to jest informatyka i jak się nią posługiwać.

– **Czy program stwarza takie możliwości?**

– Nie jest to sprawa programu a podejścia nauczyciela. Dla rozsądnego nauczyciela program jest jedynie wskazówką. O realizacji programu muszą decydować warunki konkretnej szkoły: zainteresowania uczniów, posiadany sprzęt – a wcale nie jest powiedziane, że każda szkoła powinna być jednolicie wyposażona w komputery. Stosowanie kilku typów sprzętu jest korzystniejsze z punktu widzenia dydaktyki. I tu wracamy do mojego przekonania, że nie chcę jeszcze w tym roku wprowadzać nowego przedmiotu. Za dużo jest jeszcze niewiadomych, niewielkie jest także przygotowanie, zaplecze itp. Oczywiście w innych szkołach i w odczuciu innych nauczycieli może być inaczej. Niemniej – ostrożność – nie zaszkodzi.

*Rozmawiali
Sławomir Polak,
Roman Wojciechowski*

KOMPUTERY W RENESANSIE

Co ma komputer do renesansu? – Może niejedynemu z Was zapytać. Okazuje się, że ma. Ba, nawet bardzo do twarzy komputerowi w renesansowym otoczeniu. Mogli się o tym przekonać mieszkańcy Zamościa, w pierwsze niedzielę czerwca.

W podcieniach Rynku Wielkiego rozsiadły się mikrokomputery. Dla początkujących były atrakcyjne gry, dla zaawansowanych – zadania z zakresu programowania oraz wielki turniej „Komputer bez tajemnic”. Do eliminacji pisemnych stanęło 120 uczniów zamojskich szkół. Najlepszych sześciu wzięło udział w finale. Zwycięzcą okazał się Grzegorz Teresiński z I LO im. Jana Zamojskiego.

– *Dzięki „Bajtkowi” i „SM” wiele osób zobaczyło po raz pierwszy w akcji mikrokomputery. Mogli spróbować owych sił nie tylko w grach, ale i w programowaniu. I co najważniejsze, przekonać się, że nie święci garnki lepią.*

Dlaczego właśnie „Bajtek” pojechał do Zamościa? Po pierwsze, gdyż zaprosił nas Wojewódzki Zarząd ZSMP wraz z Młodzieżową Agencją Kulturalną a po wtóre działa tam bardzo prężnie pod patronatem I LO klub mikrokomputerowy, mający ambicje przyciągnąć młodzież, interesującą się tą problematyką. W dniu naszego przyjazdu klub ten na uroczystym spotkaniu przyjął oficjalną nazwę „Bajtek”: jako pierwszy na Zamojszczyźnie.

Nasze liceum – mówi mgr inż. Wiesław Włoszczyński – jest pierwszym w regionie, w którego programie zajęć pozalekcyjnych znalazło się miejsce dla mikrokomputerów. Chętnych mamy wielu, ale barierą jest sprzęt. Dlatego irytuje mnie fakt, że choć inne szkoły na terenie naszego województwa również go dostały, to nikt z niego nie korzysta.

„Bajtek” oczywiście nie pojechał z pustą ręką. Skromny stan posiadania zamojskiego klubu powiększył o mikrokomputer „Atari 800 XL”.

W naszej szkole – powiedział dyr. I LO Bolesław Hass – ten drogi sprzęt nie będzie zamknięty na cztery spusty. Od 1 września w liceach ogólnokształcących zostaną wprowadzone przedmioty uzupełniające. Jedną z nich ma być informatyka. W naszej szkole będzie to możliwe,



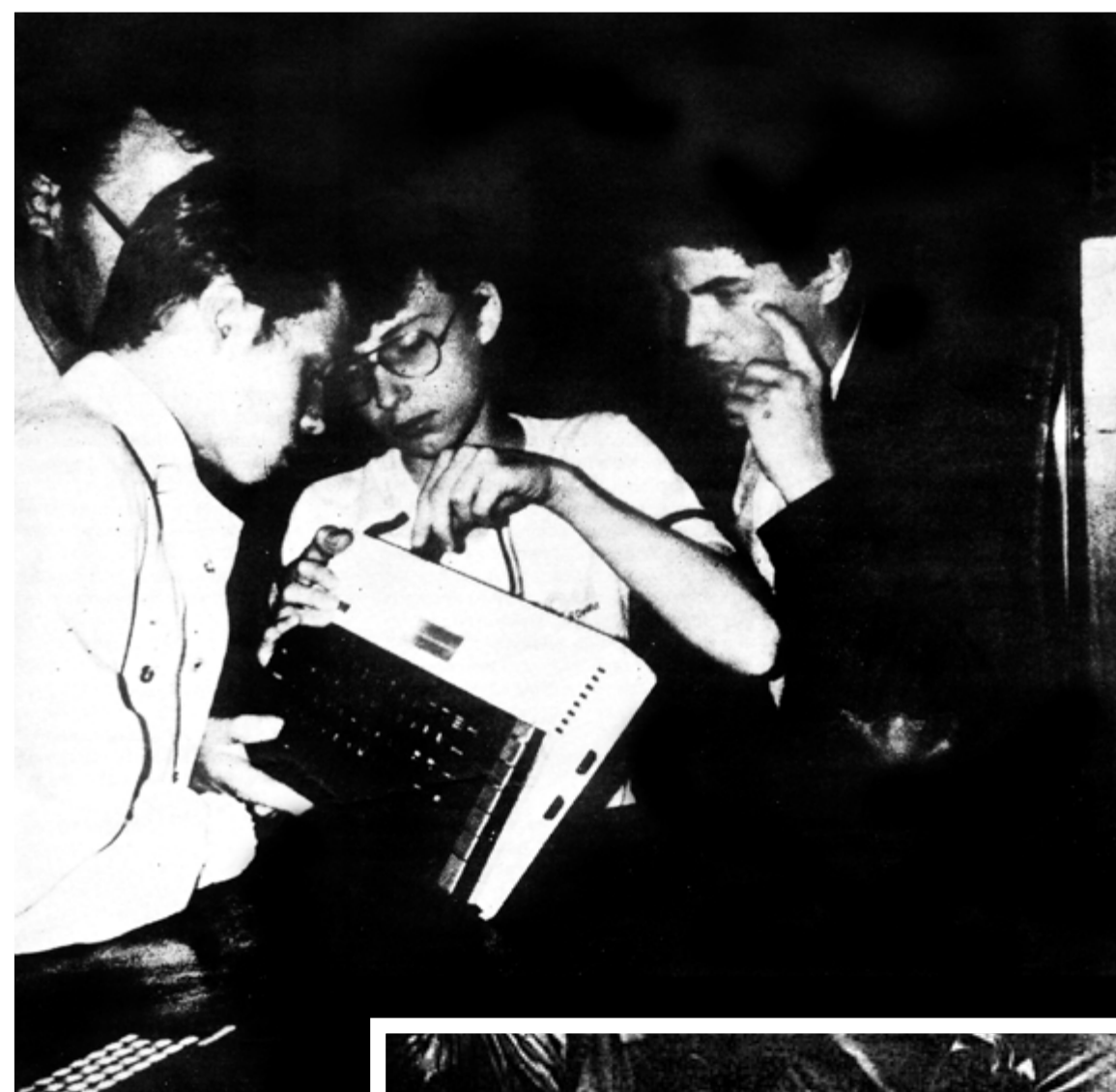

jeśli będziemy mieć co najmniej pięć mikrokomputerów. Oczywiście nie jesteśmy sobkami i każdy młody człowiek, którego interesuje ta nowoczesna technika ma u nas otwarte drzwi. Myślimy też o komputerach nie tylko jako o zabawie. Chcemy, aby miały praktyczne zastosowanie m.in. w naszej bibliotece, pomagały prowadzić lekcje z I matematyki, fizyki, chemii czy biologii.

Komputerowego szaleństwa nie da VI się już zatrzymać – twierdzi dyrektor I 1 zamojskiego MAK-u, Leonard Marczuk – Będziemy wszystko robić, aby rozwijać kluby mikrokomputerowe na terenie naszego województwa, choć zdajemy sobie doskonale sprawę, że największym hamulcem jest sprzęt. Podobno najtrudniejszym jest pierwszy krok, ale już go zrobiliśmy.



MIKRO PROCESOR

WCZORAJ...

Pojawił się w laboratoriach przez przypadek. Japońska firma E.T.I. produkująca drogie kalkulatory biurowe zamówiła w firmie Intel nowy rodzaj układu elektronicznego do swoich wyrobów. Marcin „Ted” Hoff z Intela realizując ten projekt, postanowił uzupełnić funkcje układu o pewne możliwości programowania. Tak powstał w 1971 r. Intel 4004 – mikroprocesor 4-bitowy.

W roku 1973 powstał układ 8008 – pierwszy mikroprocesor 8-bitowy. Opracowany przez Intel dla firmy Computer Terminal Corp. obecnie Datapoint, procesor ten miał jednak jeszcze bardzo prymitywną architekturę i zasługiwał raczej na miano sterownika, niż mikroprocesora ogólnego zastosowania (MPU – microprocessor unit).

Następny w kolejności – Intel 8080 – mimo, że strukturalnie jest potomkiem układu 8008, to jednak z uwagi na zestaw instrukcji – był już prawdziwym MPU. Mikroprocesor ten został mózgiem pierwszego komercyjnego mikrokomputera, ale to zupełnie inna historia.

Przyjrzyjmy się bliżej mikroprocesorowi 8-bitowemu na podstawie Intela 8080 i jego otoczenia.

Pamięć 8-bitowego procesora jest zorganizowana w komórki (bajty), z których każda zawiera 8-bitów (stanów zer lub je-

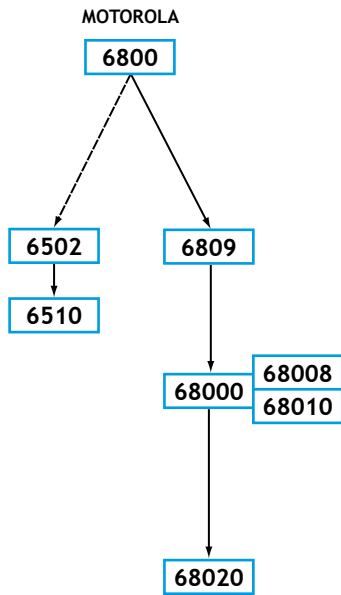
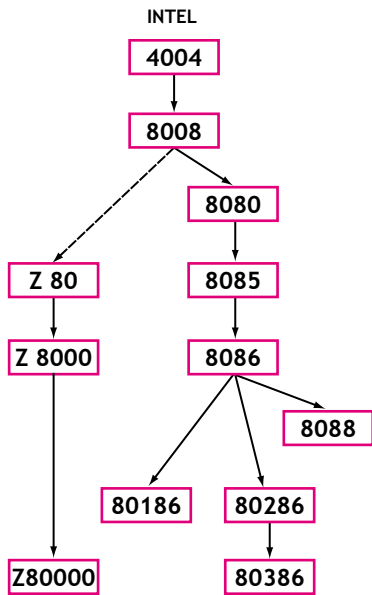

dynek) informacji. Jeden bajt może zawierać kod litery, liczby lub może reprezentować jedno słowo instrukcji w kodzie wewnętrznym mikroprocesora (w języku maszynowym).

Procesor 8-bitowy posiada 16-bitową „szybną adresową”. Oznacza to, że może on odczytać lub zapisać 216 czyli 65536 bajtów. Kolejnym komórkom pamięci przyporządkowane są adresy od 0 do 65.536, będące przestrzenią adresową procesora 8-bitowego. Często liczy się duże ilości pamięci jako wielokrotność liczby $2^{10} = 1024$, co w przybliżeniu jest równe 1000 i oznacza się popularnym skrótem K (kilo). Stąd też pochodzi magiczna liczba ograniczająca nam ilość bajtów pamięci MPU 8-bitowego do 64kB (65.536 bajtów).

MPU zapisuje i odczytuje bajty z pamięci pojedynczo, jeden po drugim. Podczas pojedynczego cyklu „pobrania zawartości” pamięci przemieszczane jest zatem tylko 8 bitów. MPU 8-bitowy ma instrukcje działające na 16 bitowych liczbach, jednakże robi to w dwóch podejściach po jednym bajcie. Niezależnie od programu, którym posługuje się programista, procesor wykonuje zawsze ciąg instrukcji w kodzie maszynowym. Pojedynczo tworzą one raczej prymitywne czynności, takie jak przemieszczanie bajtu między określonym adresem w pamięci, a „rejestr” MPU lub dodanie do siebie dwóch 8 bitowych liczb, które mają być pobierane z pamięci. Program taki w postaci kodu maszynowego reprezentowany jest poprzez sekwencje bajtów zapamiętanych kolejno w pamięci. Niektóre instrukcje wymagają tylko jednego bajtu, większość od dwóch do czterech (np. w procesorze Z-80) zapamiętanych zawsze w następujących po sobie bajtach.

nami IBM, takie jak ATT, ITT, Kaypro itd., bazujących na procesorach Intel 8086, 8088, 80186 i 80286. Drugą część tworzą komputery na bazie rodziny procesorów Motoroli MC68000, produkowane przez takie firmy jak Sinclair (QL), Commodore (Amiga), Atari (ST), Apple (Macintosh, Lisa), Hewlett-Packard (HP-IPC). Ceny większości tych komputerów są już porównywalne z wczorajszymi cenami komputerów 8-bitowych i wahają się w granicach 250\$ – 700\$.

W procesory inne, niż wymienione, wyposażony jest jedynie niewielki procent komputerów.

Jak porównywać mikroprocesory? Wydaje się to łatwe. 16-bitowy jest dwukrotnie potężniejszy, niż 8-bitowy, a 32-bitowy – czterokrotnie. Ale czy tak jest rzeczywiście?

Procesor 8-bitowy może posiadać tylko $2^8 = 256$ różnych instrukcji. Liczba ta może być zwiększana, ale są to już trochę sztuczne sposoby. MPU 16-bitowy może mieć aż $2^{16} = 65.536$ niezależnych instrukcji. Jest to na pewno liczba o wiele za duża na potrzeby programowania. Zupełnie wystarczające wydaje się przeznaczenie 9 bitów na instrukcje i pozostawienie 7 na dane (wszystko w jednym słowie i w jednym cyklu pobrania pamięci).

Następną cechą jest liczba wewnętrznych rejestrów. W porównaniu z procesorami 8-bitowymi liczba ich jest oszałamiająca np. Motorola MC68000 posiada 17 rejestrów z czego 15 32-bitowych. Nie ma rejestrów specjalnie wyróżnionych, (będących odpowiednikiem akumulatora). Większość instrukcji może być wykonywanych w każdym rejestrze, zatem nie trzeba już przekazywać wszystkich czynności obliczeniowych procesora przez jedyny akumulator i „zonglować” rejestrami. Nikogo nie trzeba chyba przekonywać, jak bardzo upraszcza to programowanie.

Zwiększona liczba instrukcji obejmuje takie rozkazy, jak mnożenie i dzielenie. Funkcje te, jak pewnie niektórzy wiedzą, nie są takimi trywialnymi procedurami pisanymi w języku maszynowym MPU 8-bitowego. Procesor 16-bitowy może również wykonywać te rozkazy w sposób programowy (re-kursywny), a nie „hardware’owy”, ale programista już nie musi, a nawet nie wie o tym.

Dodano również wiele nowych sposobów adresowania pamięci, co umożliwiło implementację, na 16-bitowe mikrokomputery takich wielozadaniowych systemów jak UNIX i spowodowało duży postęp jakościowy.

Przyjrzyjmy się temu bliżej. Procesory 8086, 8088, MC68000 posiada – 20 bitowe szyny adresowe, co daje $2^{20} = 1.048.576$ bajtów (1 MB) bezpośrednio adresowalnej pamięci. Procesor MC68000 posiada nawet 24-bitową szynę adresową co umożliwia adresowanie 16MB.

Przy omawianiu MPU 16-bitowego należy wspomnieć o „pamięci wirtualnej” i „maszynach wirtualnych”. Procesorem o tych możliwościach jest np. MC68010

Motoroli. Koncepcja pamięci wirtualnej polega na tym, żeby dać programiście poczucie poruszania się w niemal nieograniczonej przestrzeni adresowej, ewentualnie stworzenia możliwości emulacji (imitacji) urządzeń peryferyjnych (dysków, drukarek, monitorów itp.) nie występujących fizycznie w systemie (to nazywa się właśnie maszyną wirtualną). Podstawowym mechanizmem pamięci wirtualnej jest zapewnienie procesorowi tylko pewnej ograniczonej ilości szybkiej pamięci fizycznej (operacyjnej), która może być adresowana bezpośrednio przez komputer w czasie gdy trzymamy obraz całej, o wiele większej wirtualnej pamięci, na wtórnym nośniku informacji np. dyskach o olbrzymiej pojemności. W chwili gdy procesor ma zamiar pobrać lub zapisać komórkę o adresie poza aktualnie dostępną przestrzeń adresową, wykonanie programu zostaje na chwilę automatycznie zatrzymane, dana część informacji aktualnie potrzebna) zostaje przepisana szybko do pamięci operacyjnej i program wykonuje się dalej. Procesor MC68010 posiada tę wyjątkową cechę, że instrukcja wymagająca zmiany pamięci jest na czas tej zmiany zapamiętana i przerwana, a po zmianie odtworzona i kontynuowana dalej, w odróżnieniu od innych metod gdy powtórzenia wymagała cała powyższa instrukcja od początku.

Inną cechą MPU 16-bitowego jest umożliwienie współbieżności wykonywania pewnych operacji w mikroprocesorze. Normalnie przyzwyczajeni jesteśmy do szeregowego sposobu pobierania informacji z pamięci i realizowania kolejnych instrukcji. Nie jest to jedyne rozwiązanie. Niektóre operacje można wykonywać równolegle. Np. w procesorze 8088 wydzielono tzw. układ sprzężenia z magistralą. Jest on odpowiedzialny za dostarczenie bajtów z pamięci i umieszczanie ich w kolejce w buforze procesora, podczas gdy układ centralny wykonuje w kolejności operacje na tych bajtach nie zajmując się już wypracowaniem adresów i cyklami pobrania tych słów z pamięci.

Na końcu należy wspomnieć o większej częstotliwości zegara z jaką może pracować MPU 16-bitowy. Typowymi częstotliwościami pracy są 7–12 MHz, a częstotliwości maksymalne dochodzą do 14 MHz.

Możemy już chyba podjąć próbę odpowiedzi na pytanie zadane na początku. Jak porównywać procesory? Są cztery podstawowe cechy, które należy wziąć pod uwagę. Są to:

1. Prędkość: maksymalna częstotliwość zegara z jaką może pracować MPU.
2. Przestrzeń adresowa: maksymalny obszar pamięci jaki MPU może bezpośrednio adresować.
3. Lista instrukcji: hasło to obejmuje ilość i jakość „garnituru” instrukcji MPU.
4. Szerokość słowa: ilość bitów, które MPU może przetworzyć za jednym razem.

Jak widać nie jest to jednoznaczna odpowiedź i nie można tych cech ułożyć w jakąś konkretną hierarchię, chociaż szerokość słowa odgrywa istotną rolę, gdyż pozostałe trzy parametry są mocno związane z tą cechą.

„sztucznej inteligencji”, systemów obróbki danych, rozpoznawania mowy i chyba obecnie najważniejszą możliwością wprowadzenia do mikrokomputerów systemu operacyjnego UNIX.

I znów jako pierwsza na rynku pojawiła się firma Intel z procesorem 80386, który być może znajdzie swoje miejsce w kolejnych generacjach IBM-PC. Drugą firmą jest Motorola, która uruchomiła produkcję procesora MC 68020, który połączył w jedno 32-bitowe możliwości z pełną kompatybilnością z całą już bardzo popularną rodziną MC 68000.

Na rynku znajdują się też już kości innych firm: Zilog (Z80000, NCR 32000), Hewlett-Packard, Immos, Fairchild Camera, National Semiconductor, Texas Instruments Western Electric Ltd.

Kto wygra rywalizację? Na pewno pozostaną Intel i Motorola. Z pozostałych może National Semiconductor ze swoim procesorem 32000 (możliwość bezpośredniego adresowania 300MB). Na pewno też trzeba wziąć pod uwagę Japonię. Firma NEC ogłosiła, że pracuje nad 32-bitowym procesorem z 700.000 tranzystorów w układzie. Termin ukończenia prac – 1987 r. Firma Hitachi potwierdziła zakończenie prac wstępnych nad 32-bitowym procesorem. Termin rozpoczęcia masowej produkcji – 1986 r. Właśnie firmy japońskie mogą być „czarnym koniem” wyścigu

Czym się te układy charakteryzują lub będą charakteryzowały? Typowe jest duże scalanie elementów komputera w jednym układzie np.: RAM i ROM w kości, powiększanie liczby wewnętrznych rejestrów, listy rozkazów, ilości pamięci bezpośrednio adresowalnej, jak i poszerzenie wirtualnych możliwości procesora oraz zwiększanie szybkości zegarów.

A co dalej? 64 bity, 128 itd? Czy skazani będziemy na ciągłe śledzenie tej gonitywy pozornie bez końca?

Procesor 64-bitowy spodziewany jest pod koniec lat osiemdziesiątych. Sądzę, że spotka go jednak znacznie mniejsze zainteresowanie, niż procesory 32-bitowe. Większość dużych komputerów obecnie używa 32-bitowych słów i niecelowe wydaje się zwiększanie tej wartości. Nawiązany cel to doprowadzenie do całkowitej kompatybilności dużych i małych komputerów. Zostanie to osiągnięte przez wprowadzenie 32-bitowego MPU.

Niewątpliwie na uwagę zasługują też procesory typu RISC (Reduced Instruction Set Computers) o zmniejszonej liczbie instrukcji, które są w centrum zainteresowania takich firm, jak: Intel, IBM, DEC, Hewlett-Packard.

Konwencjonalne procesory są, zdaniem ich twórców, obciążone instrukcjami rzadko lub w ogóle nie używanymi. Kości można robić szybciej, tańsze i lepsze poprzez bardziej rozsądne ich projektowanie w myśl zasady, że szybciej wykona się pięć prostych instrukcji, niż trzy skomplikowane. Mikroprocesor typu RISC redukuje ilość instrukcji maszynowych do małej liczby najprostszych rozkazów, które dają się łatwo i szybko dekodować w procesorze.

Nie ulega wątpliwości, że z czasem ujrzą światło dzienne procesory o równoległym przetwarzaniu. Wyobraźmy sobie mikroprocesor złożony z wielu 32-bitowych kompletnych, niezależnych struktur porozumiewających się jakąś nadzrędną hierarchiczną siecią między sobą i wykonujących całkowicie równoległe operacje związane z realizacją danego programu. Takie procesory już się rodzą w laboratoriach.

Jakie możliwości mógłby mieć taki procesor? Może nareszcie zdolny byłby zrozumieć ludzki język, a nie tylko w mniej lub bardziej udany sposób go naśladować.

Na horyzoncie pojawiają się też już „bioprocesory”, choć narazie rozważania o nich przeniesić należałoby ze sfery prognozowania w sferę „science-fiction”. Chociaż gdy uświadomimy sobie, że narodzin pierwszego mikroprocesora odbyły się zaledwie przed 15 laty...

Krzysztof Czernek

DZIŚ

JUTRO



3.1. Operacje arytmetyczne

ARCCOS $n \rightarrow n$

Funkcja arcus cosinus. Jej wartością jest miara kąta w stopniach.

```
TO WIEL.CZEBYSZEWA :st :x
OUTPUT COS (:st ARCCOS
:x )
END
PRINT WIEL.CZEBYSZEWA 5 0 0
PRINT WIEL.CZEBYSZEWA 5 -1
-1
```

ARCCOT $n \rightarrow n$

Funkcja arcus cotangens. Jej wartością jest miara kąta w stopniach.

```
PRINT ARCCOT 0
90
PRINT ARCCOT 1
45
```

ARCSIN $n \rightarrow n$

Funkcja arcus sinus. Jej wartością jest miara kąta w stopniach.

```
PRINT ARCSIN 0.5
30
PRINT ARCSIN 1
90
```

ARCTAN $n \rightarrow n$

Funkcja arcus tangens. Jej wartością jest miara kąta w stopniach.

```
PRINT ARCTAN 0
0
PRINT ARCTAN 1 / SQRT 3
30
```

ATAN $n \rightarrow n$

Patrz **ARCTAN**

COS $n \rightarrow n$

Funkcja cosinus. Jej argumentem jest wartość kąta w stopniach.

```
PRINT COS 90
0
PRINT COS 6 0
0.5
```

COSINE $n \rightarrow n$

COT $n \rightarrow n$

Funkcja cotangens. Argumentem jest wartość kąta w stopniach.

```
PRINT COT 45 1
PRINT COT 0
COT doesn't like 0 as input
```

COTANGENT $n \rightarrow n$

DIV $n \rightarrow n$

Iloraz dwóch liczb (pierwszego parametru przez drugi).

```
PRINT DIV 16 4
4
PRINT DIV 16 0
Can't divide by zero
```

INT $n \rightarrow n$

Część całkowita liczby.

```
PRINT INT 6.789
6
PRINT INT -2.7
-3
```

INTEGER $n \rightarrow n$

Patrz **INT**.

PRODUCT $nn \rightarrow n$

(PRODUCT $n \dots \rightarrow n$)

Iloczyn liczb, stanowiących parametry;

```
TO POTĘGA :x :wykl
IF :wykl = 0
[OP 1] OP PRODUCT :x P
OTĘGA :x :wykl - 1
END
```

```
PRINT 65536
POTĘGA 2 16
```

QUOTIENT $n \rightarrow n$

Patrz **DIV**

RANDOM $n \rightarrow n$

Funkcja losowa o rozkładzie jednostajnym. Dla danego parametru naturalnego n wartością operacji jest losowa liczba naturalna z przedziału $0..n-1$.

```
TO ZYGZAK :dlug
REPEAT :dlug [FD 10 +
RANDOM 90
LT RANDOM 360]
END
ZYGZAK 10
```

REMAINDER $n \rightarrow n$

Reszta z dzielenia pierwszego parametru przez drugi.

```
TO PARZYSTE :n
OP 0 = REMAINDER :n 2
END
PRINT PARZYSTE 666
TRUE
```

ROUND $n \rightarrow n$

Zaokrąglenie parametru do najbliższej liczby całkowitej.

```
TO ZAOKR :x
OUTPUT (ROUND 100 * :x)
/ 100 END
PRINT ZAOKR 2/3 0.67
```

SIN $n \rightarrow n$

Funkcja sinus. Argumentem jest wartość kąta w stopniach.

```
PRINT SIN 180
0
PRINT SIN 30
0.5
```

SINE $n \rightarrow n$

SORT $n \rightarrow n$

Pierwiastek kwadratowy liczby nieujemnej, stanowiącej parametru.

```
PRINT SQRT 16 4
PRINT SQRT -3
SQRT doesn't like -3 as input
```

SUM $n \rightarrow n$

(SUM $n \dots \rightarrow n$)

Suma liczb, stanowiących parametry;

```
TO SUMA :lista.skladn
IF EMPTY? -.lista.skladn
[OP 0]
OP SUM LAST :lista.skladn
```

SUMA

```
BL :lista.skladn END
PRINT SUMA READLIST
12345678
36
```

TAN $n \rightarrow n$

Funkcja tangens. Argumentem jest wartość kąta w stopniach.

```
PRINT TAN 45 1
PRINT TAN 90
TAN doesn't like 90 as input
```

TANGENT $n \rightarrow n$

$n * n \rightarrow n$

$n / n \rightarrow n$

$n + n \rightarrow n$

$n - n \rightarrow n$

Cztery podstawowe operacje arytmetyczne: mnożenie, dzielenie, dodawanie i odejmowanie (wykonywane w tej kolejności). W celu zmiany kolejności wykonywania działań używa się nawiasów okrągłych.

```
PRINT 3+3/2
4.5
PRINT (3 + 3) / 2
```

3.2. Operacje logiczne

ALLOF $p \rightarrow d$

(ALLOF $p \dots \rightarrow p$)

Patrz **AND**

AND $p \rightarrow p$

(AND $p \dots \rightarrow p$)

Koniunkcja wyrażeń logicznych, stanowiących parametry operacji. (AND przyjmuje wartość TRUE, jeżeli wszystkie jego parametry mają wartość TRUE).

```
PRINT AND TRUE TRUE TRUE
PRINT (AND TRUE FALSE
TRUE TRUE)
FALSE
```

ANYOF $p \rightarrow p$

(ANYOF $p \dots \rightarrow p$)

Patrz **OR**

NOT $p \rightarrow p$

Zaprzeczenie wyrażenia logicznego, będącego parametrem.

```
TO MNIEJSZE.RÓWNE :x :y
OUTPUT NOT :x > :y
END
PR MNIEJSZE.RÓWNE 3
3 TRUE
```

OR $p \rightarrow p$

(OR $p \dots \rightarrow p$)

Alternatywa wyrażeń logicznych, stanowiących parametry operacji. (OR przyjmuje wartość FALSE, jeżeli wszystkie jego parametry mają wartość FALSE).

```
PRINT OR TRUE FALSE TRUE
PR OR OR TRUE FALSE OR
FALSE FALSE
TRUE
```

Operatory służące do porównywania liczb (w przypadku znaku równości — dowolnych dwóch obiektów).

```
PRINT 2=3 FALSE
PRINT 1.6E12 < 1.5E13
TRUE
```

3.3. Zmienne

MAKE $s \text{ nsl}$

Nadanie zmiennej o nazwie podanej jako pierwszy parametr wartości określonej przez parametr drugi. Jeżeli dana nazwa zmiennej pojawia się po raz pierwszy, tworzona jest nowa zmienna o tej nazwie, a następnie nadawana jej żądana wartość.

```
MAKE "x "iks
MAKE :x [120 130 140 150]
PRINT :x
iks
PRINT :iks
120 130 140 150
```





NAMEP s → p

Operacja określająca, czy dane słowo jest nazwą istniejącej zmiennej.

```
MAKE "y 130
PRINT NAMEP "y
TRUE
PRINT NAMEP "namep FALSE
```

THING s → nsl :s → nsl

Aktualna wartość zmiennej, której nazwa podana jest jako parametr.

```
MAKE "alfa "beta
MAKE :alfa "gamma
PRINT :alfa
beta
PRINT THING "alfa beta
PRINT THING :alfa gamma
PRINT THING THING "alfa gamma
PRINT THING THING :alfa
gamma has no value
PRINT ::alfa
:alfa has no value
```

THING? s → p

Patrz **NAMEP**

3.4. Listy i słowa

ASCII s → n

Numer podanego jako parametr znaku w kodzie ASCII.

```
TO SZYFR :słowo
IF EMPTYTYP:słowo [OP:słowo]
OP WORD CHAR 1 + ASCII
FIRST :słowo
SZYFR BF :słowo
END
PR SZYFR "mikrokomputer
njlsplpnqvufs
```

BUTFIRST sl → sl BF sl → sl

Operacja, której wynikiem jest podany jako parametr obiekt bez pierwszego elementu.

```
PRINT BUTFIRST "ucho
cho
PRINT BF [Dzien dobry !]
dobry !
PRINT BUTFIRST [] BUTFIRST
doesn't like [] as input
```

BUTLAST sl → sl BL sl → sl

Operacja, której wynikiem jest dany obiekt bez ostatniego elementu.

```
TO ROZWIN :obiekt
IF EMPTYTYP :obiekt [STOP]
ROZWIN BUTLAST :obiekt
PRINT :obiekt
END
ROZWIN "kwiat
k
kw
kwi
kwia
kwiat
```

CHAR n → s

Znak kodu ASCII odpowiadający podanej jako parametr liczbie.

```
TO DUZE :słowo IF EMPTYTYP:słowo
[OP:słowo] MAKE "znak FIRST
:słowo MAKE "numer ASCII
:znak OP WORD(IF AND(96<:numer)
(123>:numer))[CHAR:numer-32]
[:znak]) DUZE BF :słowo END
PRINT DUZE "Malutkie
MALUTKIE
```

COUNT sl → n

Ilość elementów danego obiektu.

```
PRINT COUNT [1 2 3 4 5] 5
PRINT COUNT 1234 4
PRINT COUNT SE 1 " 2
PRINT COUNT [] 0
```

EMPTYTYP sl → p

Operacja określająca, czy dany obiekt jest pusty (zawiera 0 elementów).

```
PRINT EMPTYTYP 0
FALSE
PRINT EMPTYTYP SE [] [] TRUE
PRINT EMPTYTYP SE [] " FALSE
PRINT EMPTYTYP " TRUE
```

EQUALP nsl nsl → p

Operacja określająca, czy dane dwa obiekty są równe.

```
PRINT EQUALP TRUE "TRUE TRUE
PRINT EQUALP TRUE "true FALSE
PR EQUALP [1 []] SE 1 []
FALSE
```

FIRST sl → sl

Operacja, której wynikiem jest pierwszy element podanego jako parametr obiektu.

```
PRINT FIRST "LOGO
L
PRINT FIRST [Q W E R T Y] Q
PRINT FIRST []
FIRST doesn't like [] as input
```

FPUT nsl I → I

Operacja, której wynikiem jest lista utworzona poprzez włączenie obiektu podanego jako parametr pierwszy na początek listy określonej przez parametr drugi.

```
TO PRZEWINIETA :lista
OP FPUT LAST :lista BL
:lista
END
PRINT PRZEWINIĘTA [alfa beta
gamma]
gamma alfa beta
```

ITEM n I → nsl

Operacja, której wynikiem jest określony przez pierwszy parametr element listy podanej jako parametr drugi.

```
TO ELT.LOSOWY :lista
OP ITEM 1 + RANDOM COUNT
:lista
:lista
END
REPEAT 3 [PRINT ELT.
LOSOWY [a b
c d]]
a
d
b
```

LAST sl → sl

Operacja, której wynikiem jest ostatni element podanego jako parametr obiektu.

```
TO ZENSKI :rzeczownik
OP MEMBERP LAST :rzeczownik [A
a]
END
PRINT ZENSKI "szafa TRUE
PR ZENSKI "krzeslo FALSE
```

LIST nsl nsl → I (LIST nsl...) → I

Operacja tworząca listę, zawierającą podane jako parametry obiekty.

```
SHOW LIST 1 2
[1 2]
```

```
SHOW (LIST [] 2 [])
[[] 2 []]
```

LISTP nsl → s

Operacja określająca czy dany obiekt jest listą.

```
PRINT LISTP "Logo
FALSE
PRINT LISTP [Logo]
TRUE
```

LIST? nsl → p

Patrz **LISTP**

LPUT nsl I → I

Operacja, której wynikiem jest lista powstała przez dołączenie obiektu określonego przez parametr pierwszy na koniec listy podanej jako parametr drugi.

```
PRINT LPUT "dobry [Dzien]
Dzien dobry
PRINT LPUT [a b] [c d e] c d e
[a b]
```

MAMBERP nsl I → p

Operacja określająca, czy obiekt podany jako parametr pierwszy jest elementem listy określonej przez parametr drugi.

```
PRINT MEMBERP [] []
FALSE
PR MEMBERP " []
FALSE
PRINT MEMBERP [] [[]]
TRUE
PRINT MEMBERP 12 [12 13 14]
TRUE
```

NUMBERP nsl → p

Operacja określająca, czy dany obiekt jest liczbą.

```
PRINT NUMBERP 2.78E9
TRUE
PRINT NUMBERP "232
TRUE
PRINT NUMBERP WORD 2 ".05
TRUE
```

NUMBER? nsl → p

Patrz **NUMBERP**

SENTENCE nsl nsl → I (SE nsl...) → I

Operacja tworząca listę z podanych jako parametry obiektów. Jeżeli któryś z parametrów jest listą, jej zewnętrzne nawiasy są usuwane.

```
SHOW SENTENCE 1 2
[1 2]
SHOW (SE [] 2 [])
[2]
```

WORD s s → s (WORD s...) → s

Operacja tworząca słowo złożone z podanych parametrów.

```
TO SKLEJONE :lista
IF EMPTYTYP :lista [OP " ]
OP WORD FIRST :lista SKLEJONE
BF :lista END
PR SKLEJONE [mikro komputer -1
986]
mikrokomputer-1986
```

WORDP nsl → p

Operacja określająca, czy dany obiekt jest słowem.

```
PRINT WORDP "alfa
TRUE
PRINT WORD 234 TRUE
PRINT WORDP TRUE TRUE
PRINT WORDP [alfa beta]
FALSE
```

WORD? nsl → p

patrz **WORDP**

Marcin Waligórski



LICZBY NATURALNE INACZEJ

Co to są liczby naturalne – wiemy wszyscy. Liczby te mogą być wprowadzone aksjomatycznie, tzn. można przyjąć jako aksjomaty kilka własności tych liczb. Pozostałe ich własności można wprowadzić z przyjętych aksjomatów.

Wprowadzając pojęcie liczby 1, zdefiniowanej jako $1=0 + 1$ możemy zdefiniować również potęgowanie jako wielokrotne mnożenie.

Napisane w LOGO procedury **suma**, **iloczyn**, **potęga** stanowią realizację wprowadzonych przez nas definicji.

Zauważmy teraz, że same liczby naturalne możemy reprezentować w dość dowolny sposób – należy jedynie określić wyróżnione przez nas liczby 0 i 1 oraz zdefiniować, zgodnie z przyjętymi aksjomatami, poprzednik i następnik liczby.

Pierwszy przykład zdefiniowania procedur zero, jeden, dodane 1 i odjęte 1 pozwala przekonać się, że działania arytmetyczne określiliśmy poprawnie.

W przykładzie drugim reprezentujemy liczbę jako ciąg krzyżyków o odpowiedniej długości. Przykłady wykonanych obliczeń przekonują nas, że jest to reprezentacja liczb równoważna poprzedniej.

Wreszcie bardziej złożony przykład zapisuje liczby w postaci rzymskiej. Nowe procedury **zero**, **jeden**, **dodane 1**, **odjęte 1** i dodatkowo **uproszczone**, **skomplikowane**, **kon** i **nowykoniec** pozwalają dokonywać obliczeń na liczbach rzymskich. Ciekawym szczegółem tej metody, wynikającym wprost z przyjętych założeń, jest to, że w żadnym miejscu nie uciekamy się do obliczeń innych, niż operacje na słowach.

Warto samemu poprobować dalej. Dobrym ćwiczeniem może być podobna realizacja działań arytmetycznych na liczbach w postaci dwójkowej. Powodzenia.

na podstawie pracy:
H.D. Boecker „Functional Programming in Basic-Plus”

opracował
Marcin Waligórski

Przyjmujemy zatem następujące aksjomaty:

1. Każda liczba naturalna posiada dokładnie jeden następnik (liczbę następną względem danej).

2. Istnieje liczba naturalna – nazywamy ją zerem – która nie jest następnikiem żadnej liczby naturalnej.

3. Różnym liczbom naturalnym odpowiadają różne następniki.

4. Aksjomat ostatni to dobrze znana zasada indukcji matematycznej, której w pełnym brzmieniu przytaczać nie będziemy (można zajrzeć do podręcznika matematyki).

Przy pomocy powyższych aksjomatów (pochodzących od Peano), możemy łatwo zdefiniować podstawowe działania arytmetyczne. Oznaczmy w tym celu następnik liczby a jako $a + 1$, zaś poprzednik tej liczby (tj. liczbę, której następnikiem jest a) jako $a - 1$.

Zdefiniujemy dodawanie jako

$$a + b = \begin{cases} a & \text{dla } b = 0 \\ (a + (b-1)) + 1 & \text{dla } b \neq 0 \end{cases}$$

Dodawanie sprowadza się w naszym pojęciu do wielokrotnych operacji brania następnika liczby a (lepiej to dokładnie przeanalizować!). Z kolei mnożenie możemy zdefiniować, jako wielokrotne dodawanie

$$a \times b = \begin{cases} 0 & \text{dla } b = 0 \\ a + a \times (b-1) & \text{dla } b \neq 0 \end{cases}$$

```
op dodane1 suma :a          op :a + 1
odjete1 :b                  end
end

to iloczyn :a :b           to odjete1 :a
if :b = zero [op zero]    op :a - 1
op suma :a iloczyn :a    end
odjete1 :b                ?pr suma 10 7
end                        17
                            ?pr suma 52 15
                            67
to potęga :a :n            ?pr iloczyn 8 6
if :n = zero [op jeden]  48
op iloczyn (potęga :a    ?pr iloczyn 18 0
odjete1 :n) :a            0
end                        ?pr potęga 10 0
                            1
to zero                    ?pr potęga 2 4
op 0                       16
end

to jeden
op 1
end
to dodane1 :a
```

```
to zero                    ?pr suma "### "#####
op "                        #####
end                          ?pr suma '##### "# #####

to jeden
op "#                       ?pr iloczyn "##### "###
end                          #####

to dodane1 :a              ?pr iloczyn "##### "#
op word "# :a              #####
end                          ?pr potega "##### " #

to odjete1 :a              ?pr potega "### "###
op bf :a                   #####
end
```

```
to zero                    op word :x :koniec
op "                        end
end

to jeden
op "I
end

to dodane1 :a
op uproszczone word :a "I
end

to odjete1 :a
op bl skomplikowane :a
end

to kon :slovo :koncowka
if empty? :koncowka [op "TRUE]
if empty? :slovo [op "FALSE]
op and (equalp last :slovo
last:koncowka) (kon bl :slovo bl
:koncowka)
end

to nowykoniec :dl :slovo :koniec
make "x :slovo
repeat :dl [make "x bl :x]

to uproszczone :a
if kon :a "IIII [op uproszczone
nowykoniec 4 :a "IV]
if kon :a "IVI [op uproszczone
nowykoniec 3 :a "V]
if kon :a "VIV [op uproszczone
nowykoniec 3 :a "IX]
if kon :a "IXI [op uproszczone
nowykoniec 3 :a "X]
if kon :a "XXXX [op uproszczone
nowykoniec 4 :a "XL]
if kon :a "XLIX [op uproszczone
nowykoniec 4 :a "IL]
if kon :a "ILI [op uproszczone
nowykoniec 3 :a "LI]
if kon :a "LXL [op uproszczone
nowykoniec 3 :a "XC]
if kon :a "XCIX [op uproszczone
nowykoniec 4 :a "IC]
if kon :a "ICI [op uproszczone
nowykoniec 3 :a "C]
op :a
end

to skomplikowane :a
if kon :a "IV [op nowykoniec 2 :a
"IIII] if kon :a "V [op nowykoniec 1 :a
"IVI]
if kon :a "IX [op skomplikowane
nowykoniec 2 :a "VIV]
if kon :a "X [op nowykoniec 1 :a
"IXI] if kon :a "XL [op skomplikowane
nowykoniec 2 :a "XXXX]
if kon :a "IL [op skomplikowane
nowykoniec 2 :a "XLIX]
if kon :a "L [op nowykoniec 1 :a
"ILI] if kon :a "XC [op skomplikowane
nowykoniec 2 :a "LXL]
if kon :a "IC [op skomplikowane
nowykoniec 2 :a "XCIX]
if kon :a "C [op nowykoniec 1 :a "ICI]
op :a
end

?
?pr suma "IV "II VI
?pr suma "IX "VI XV
?pr iloczyn "X "

?pr iloczyn "IV "II VIII
?pr potęga "V " I
?pr potęga "IV "II
XVI
```

ZX SPECTRUM

W każdym mikrokomputerze możemy wyodrębnić kilka bloków funkcjonalnych, które połączone w odpowiedni sposób tworzą tzw. system czyli to, z czym ma do czynienia użytkownik. Zwykle podstawowe bloki funkcjonalne zamknięte są we wspólnej obudowie wraz z klawiaturą. Jeśli zajrzemy do środka, zobaczymy kilkanaście lub kilkadziesiąt układów scalonych różnej wielkości, zmontowanych na wspólnej płytce o skomplikowanym obwodzie drukowanym, umieszczonym na obu jej stronach, oraz niewielką ilość elementów pomocniczych. Większe mikrokomputery posiadają kilka płytek, małe – tylko jedna. Płytką naszego Spectrum zawiera 25 układów scalonych.

Elektronik obeznany z techniką mikrokomputerową, z łatwością wyodrębni poszczególne bloki tworzące system mikrokomputerowy. Zgodnie z zasadami obowiązującymi w informatyce będą to:

1. mikroprocesor – zwany też z angielska CPU (Central Processing Unit);
2. pamięć operacyjna podzielona na pamięć ROM (Read Only Memory) – tylko do odczytu i RAM (Random Access Memory) – pamięć o swobodnym dostępie;

3. urządzenia wejścia/wyjścia zwane portami lub bramami. W naszym Spectrum wszystkie te funkcje łączy w sobie jeden układ scalony zwany ULA (Uncommitted Logic Array), co po polsku można wyłożyć, jako rozsyłająca, rozdzielająca matryca logiczna. Wszystkie te układy zrealizowane są w technologii o wysokiej skali integracji (LSI).

Oprócz nich na płytce znajdują się układy zrealizowane w technologii o małej lub średniej skali integracji tzw. układy logiczne TTL. Realizują one funkcje pomocnicze, głównie jako układy sterujące blokiem pamięci RAM.

W skomplikowanej mozaice połączeń między wyprowadzeniami układów scalonych informatyk rozpozna tzw. magistrale. Są to: magistrala adresowa i magistrala danych oraz magistrala sterująca. Wszystkie one oraz kilka dodatkowych, charakterystycznych dla Spectrum, wyprowadzone są na złącze krawędziowe znajdujące się z tyłu mikrokomputera i pozwalające na współpracę z dodatkowymi urządzeniami peryferyjnymi, jak np. drukarka, Interface 1 itp. Na płytce są również umieszczone złącza służące do przyłączenia odbiornika TV jako monitora, magnetofonu jako pamięci masowej oraz klawiatury. Są to

podstawowe urządzenia peryferyjne mikrokomputera ZX SPECTRUM tworzące wraz z nim kompletny system mikrokomputerowy.

W ZX SPECTRUM zastosowano mikroprocesor opracowany w firmie Zilog – Z80 A. Jest to 8-bitowy mikroprocesor pracujący z zegarem 3,5 MHz z 16-bitową magistralą adresową. Umożliwia on zaadresowanie 64 kB pojedynczych komórek pamięci operacyjnej. Dokładnie może być tych komórek 65 536. Do każdej z nich można zapisać lub odczytać z niej 256 różnych wartości od 0 do 255. Oczywiście

oprócz pamięci procesor musi obsługiwać inne bloki zwane urządzeniami wejścia-wyjścia. Aby jednoznacznie określić, które bloki mają być aktywne, procesor zgodnie z programem ustawi odpowiednią kombinację sygnałów na magistrali sterującej. Jasne jest, że urządzenia wejścia-wyjścia mają również swoje adresy po to, aby np. sygnał przeznaczony dla monitora nie trafił przez przypadek do magnetofonu lub odwrotnie.

Spójrzmy teraz na rys. 2. W Spectrum obszar od adresu 0 do adresu 16 383 zarezerwowany jest dla pamięci ROM. W ROM-ie przechowywany jest in-

terpretator języka BASIC, program zwany systemem operacyjnym oraz program obsługujący monitor. Poczynając od adresu 16 384 aż do 65 535 rozciąga się pamięć RAM. W Spectrum 16 k ostatnim adresem w pamięci jest 32 767.

Pierwsze 6192 bajty RAM zarezerwowane są dla pamięci ekranu. Dalsze 2 000 bajtów zarezerwowane są dla systemu. W obszarze tym komputer przechowuje niezbędne do pracy informacje o stanie systemu.

Poczynając od adresu ok. 25 000 rozciąga się obszar pamięci dostępny dla użytkownika. Przechowywany jest w niej program w BASIC-u lub w kodzie maszynowym. Pod samym szczytem pamięci (ang. RAMTOP) istnieje obszar, w którym można przechowywać znaki graficzne, możliwe do zdefiniowania przez użytkownika za pomocą odpowiednich instrukcji (tzw. UDG).

Aby móc komunikować się z komputerem lub choćby uruchomić jakąkolwiek grę, potrzebny jest monitor i magnetofon oraz klawiatura czyli urządzenia peryferyjne. Obsługą tych urządzeń zajmuje się wspomniany wyżej ULA, który spełnia następujące funkcje: tworzy obraz telewizyjny łącznie z sygnałami koloru, przyjmuje i wysyła sygnał z programem przeznaczonym dla magnetofonu, generuje jednogłosowy dźwięk w zakresie jedenastu oktaw, wytwarza sygnał zegarowy dla mikroprocesora i przede wszystkim obsługuje i odświeża pamięć obrazu, a także 50 razy w ciągu sekundy kontroluje stan klawiatury. Widać stąd, że bez układu ULA nasz Spectrum byłby ślepy i głuchy, a my niewiele moglibyśmy się dowiedzieć o tym, co się dzieje w jego wnętrzu.

Wszystkie te bloki aby działać muszą być zasilane. Do tego celu służy kilkadziesiąt małych elementów, zmontowanych na wspólnej płytce komputera. Zamieniają one napięcie doprowadzone z oddzielnego zasilacza na stabilizowane napięcie potrzebne do prawidłowej pracy wszystkich układów scalonych. Niestety ten wewnętrzny zasilacz Spectrum jest jego najsłabszą stroną.

Oprócz zasilacza na płytce znajdują się jeszcze: koder PAL – tworzący barwny sygnał telewizyjny w standardzie PAL



SPECTRUM

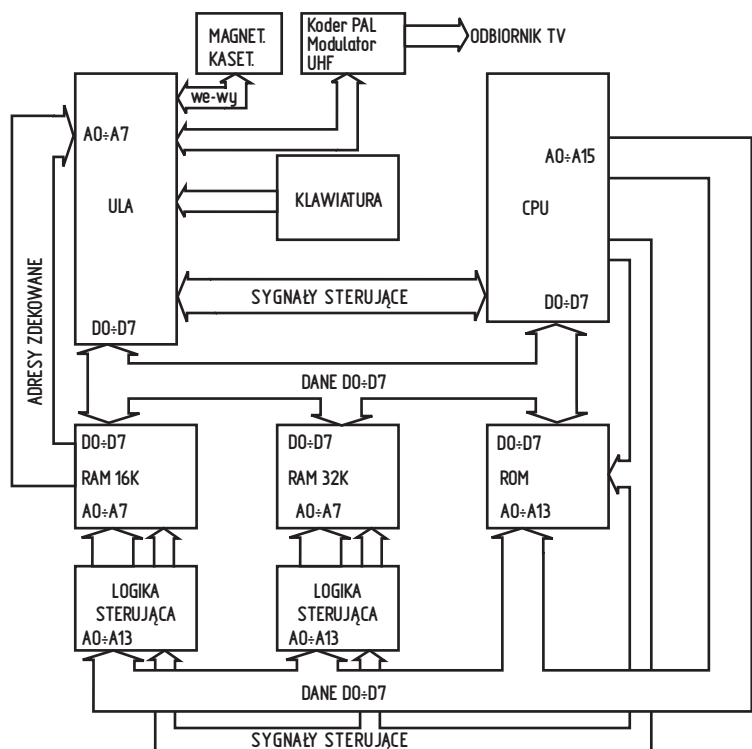
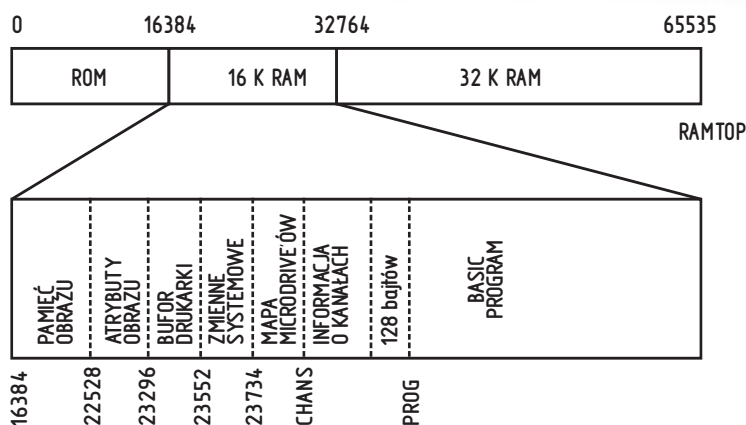

Poniższy program stanowi prosty przykład ilustrujący szybkość działania:

```
10 FOR u = 32768 TO 33768 15 PRINT AT 0,0;n 20 POKE n,255 30 NEXT n
```

Czas realizacji wynosi ok. 24 sekund. Po wyrzuceniu linii 15 program wykonuje się w 6 sekund czyli 4 razy szybciej. Różnica jest tym większa, im większy jest obszar ekranu, z którego korzystamy. Drugą wadą naszego Spectrum jest fakt, iż procesor zostaje zatrzymany podczas generacji dźwięku, co również powoduje wydłużenie działania programu.

Poza opisanymi wadami, a raczej niedogodnościami strukturalnymi, należy wspomnieć o błędach zawartych w programie operacyjnym. Wynikły one głównie z pośpiechu przy projektowaniu systemu. Najważniejszy z nich to błąd w procedurze obsługi przerwań. Ponieważ błędy te są istotne tylko dla zaawansowanych programistów, korzystających z procedur zawartych w ROM-ie, nie będziemy ich szerzej omawiać.

Na koniec jeszcze kilka słów o wadach technologicznych czyli wynikających z rodzaju zastosowanych materiałów oraz rozwiązań konstrukcyjnych. I tu na czoło wysuwa się klawiatura. Jest ona wykonana z dwuwarstwowej folii z napylnymi próżniowo polami kontaktowymi i ścieżkami połączeń. Klawiatura stanowi „pięć achillesową” Spectrum. Niestety, firma Sinclair nie potrafiła rozwiązać tego problemu. Klawiatury modelu Spectrum + poza tym, że są wygodniejsze, nadal pozostawiają wiele do życzenia, jeśli idzie o trwałość. Podstawowymi uszkodzeniami są przerwy i zwarcia, które uniemożliwiają pracę komputera.

Drugą notoryczną wadą są uszkodzenia zasilacza, szczególnie przetwornicy zasilającej pamięć 16 K.

Mimo niewątpliwych wad, ma też Spectrum swoje zalety. Przede wszystkim jest to komputer nadal najbardziej dostępny w naszym kraju. Istnieje bogata literatura opisująca zarówno sprzęt jak i oprogramowanie. Ceny urządzeń peryferyjnych nie osiągają astronomicznych sum, a co najważniejsze jest tych urządzeń sporo.

oraz modulator UHF, pozwalający uzyskać obraz na ekranie telewizora dostrojonego w pobliże 36 kanału.

Parametry użytkowe ZX Spectrum nie są, jak na 1986 rok, olśniewające. Trzeba pamiętać jednak, że jest to komputer, który pojawił się na rynku 4 lata temu, kiedy nikt nie słyszał jeszcze o firmie Amstrad, a Commodore czy Atari dopiero miały nadzieję na udany model swojego mikrokomputera.

Z punktu widzenia programisty, podstawową wadą Spectrum jest dość skomplikowany sposób korzystania z pamięci operacyjnej. Spowodowane jest to rozdzielaniem pamięci RAM na dwa bloki 16 i 32 k. Blok 32 k jest przyłączony bezpośrednio do mikroprocesora, natomiast dostęp do bloku 16 K zawierającego pamięć obrazu, zmienne systemowe itd. sterowany jest przez układ ULA. Wynikają z tego dość istotne ograniczenia w działaniu systemu. Mianowicie zapis do pamięci 16 k może odbywać się tylko wtedy, kiedy nie korzysta z niej ULA. Wprawdzie dzieje się to około 50 razy na sekundę, ale przez bardzo krótki okres, podczas którego procesor musi wpisać do pamięci nowe dane, odczytać stan zmiennych systemowych, stosu itd. Ma na to wszystko około 2 ms. Powoduje to bardzo powolne działanie programu, który wymaga dostępu do pamięci ekranu.

Grzegorz Grzybowski

WŁASNE LITERY

Zapewne każdy użytkownik komputera ZX SPECTRUM po przeczytaniu tego tytułu pomyśli z niechęcią: „Tak, tak, wiem! SPECTRUM ma możliwość definiowania 21 własnych znaków graficznych. Nic ciekawego!” Otóż nie, chcemy zaproponować wam coś innego.

SPECTRUM ma możliwość zdefiniowania całego alfabetu. Możesz zastosować własny krój pisma, cyfr, znaków specjalnych! Więcej – możesz zmienić krój pisma w trakcie wykonywania programu – i to w każdej chwili.

Jak Ci wiadomo każdy znak to 64 punkty w kolorach atramentu lub tła. 64 punkty to 64 bity, czyli 8 bajtów. Wystarczy zatem przepisać odpowiednio 8 bajtów w pamięci obrazu komputera, aby na ekranie ukazała się mozaika tworząca znak, taka, jak na rysunku. Tam, gdzie były jedyńki stawiany jest punkt w kolorze atramentu, tam gdzie zera – w kolorze tła. W pamięci ROM znajdują się gotowe „mozaiki”, czyli bajty odpowiadające znakom. Obejmują one wszystkie znaki począwszy od spacji (odstęp) aż do znaku „copyright” (literka „c” w kółeczku). Umieszczone są one po kolei zaczynając od adresu 15616 i zajmują 768 bajtów. Adres początku tego obszaru (pomniejszony o 256) zapisany jest w pamięci RAM, w jednej ze zmiennych systemowych o nazwie CHAR\$ (adres 23606 i 23607). Zapytasz zapewne, czy nie można go było umieścić na stałe w pamięci ROM. Oczywiście, można było ale umieszczono go w RAM po to, abyś mógł go zmienić i w ten sposób definiować własne znaki wyświetlane przez komputer.

Aby zdefiniować „własny generator znaków” natęży zrobić miejsce na nowy wzorzec (obniżając RAMTOP), wpisać wzorzec w to miejsce, a na koniec zmienić wartość zmiennej CHAR\$, aby komputer pobierał bajty wzorca definiowane przez nas, czyli z naszego obszaru.

```
10 LET RAMTOP = PEEK 23730 + 256 * PEEK 23731
20 CLEAR RAMTOP - 768
30 LET NOWY = PEEK 23730 + 256 * PEEK 223731 + 1
40 FOR I = 0 TO 767 : POKE NOWY + I, PEEK (15616 + I) : NEXT I
50 LET NOWY = NOWY - 256 : PRINT NOWY
60 POKE 23606, NOWY - 256 * INT (NOWY / 256) : POKE 23607, INT (NOWY / 256)
```

READY.

W linii 10 komputer na podstawie zmiennej systemowej RAMTOP (umieszczonej w komórkach 23730 i 23731) określa, czy jego pamięć RAM ma 16 czy 48 kB, a następnie robi miejsce na nową tablicę wzorców (instrukcja CLEAR) obniżając RAMTOP. Linia 30 ustala adres początku naszego obszaru wzorców (wpisując go pod zmienną „nowy”), a linia 40 przepisuje kolejno zawartość „fabrycznego” obszaru wzorców do „naszego”. Linia 50 określa wartość, którą trzeba wpisać w komórki CHAR\$ a linia 60 realizuje to.

Wpisz program do komputera i uruchom go. Początkowo komputer „zamilknie” na kilka sekund (w tym czasie przepisuje „fabryczny” wzorzec do „naszego”), następnie wyświetli cyfrę (zapisz ją!) i zgłosi się nor-

malnym raportem u dołu ekranu. Jednakże od tej chwili wyświetla on już nie znaki „fabryczne”, ale ukryte w pamięci RAM od adresu, który wyświetlił. Dzięki linii 40 są one w tej chwili takie same, jak „fabryczne”, ale nie stoi na przeszkodzie, aby je modyfikować. Możesz użyć do tego celu programu:

```
10 INPUT "ZNAK " ; A$
20 LET ACODE = CODE A$
30 LET ADRES = PEEK 23606 + 256 * PEEK 23607 + 256 + 8 * (ACODE - 32)
40 FOR I = ADRES TO ADRES + 7 : INPUT "LINIA " ; (I - ADRES + 1) ; " ?" ; LINIA
50 POKE I, LINIA : PRINT AT 10, 16 ; A$ : NEXT I
```

Do wpisywania kolejnych bajtów wygodnie jest posługiwać się instrukcją BIN, gdyż operuje ona na poszczególnych bitach i „widać” wtedy, co wpisujemy.

Komputer z „nową” tablicą wzorców zachowuje się dokładnie tak, jak z „fabryczną” (pomijając treść wyświetlanych znaków) do momentu zmiany wartości zmiennej systemowej CHAR\$ (można to zrobić nieświadomie używając instrukcji NEW). Na szczęście nie wszystko jest wówczas stracone – „nasz” wzorzec został w pamięci i aby go uaktywnić wystarczy wpisać adres „naszego” wzorca zmniejszony o 256 do komórek 23606 i 23607. Wartość ta jest wyświetlana przez komputer w trakcie realizacji programu (dlatego radziłem zapisać!), a zapis realizuje się tak, jak w linii 60; należy tylko pamiętać, aby obie wartości wpisać do pamięci jednocześnie. Jeżeli wpisujemy tylko jeden bajt zmiennej, komputer potraktuje to jak zdefiniowanie nowego adresu obszaru wzorców i wyświetlane znaki przybiorą całkowicie przypadkowe kształty.

Pracowicie zdefiniowany alfabet można nagrać na taśmę za pomocą instrukcji SAVE (nazwa) CODE liczba, 768, gdzie nazwę wybieramy dowolnie, a liczba to początek tablicy wzorca, który komputer nam wyświetlił (a który mamy zapisany na karcie). Chcąc wykorzystać „nasz” alfabet w programie, na samym jego początku piszemy linię

```
1 CLEAR liczba - 1 LOAD "CODE : POKE 23606, liczba - 256 * INT (liczba) (256) : POKE 23607, INT (liczba) (256) za słowo „liczba” wstawiając początek wzorca. Wzorzec nagrywamy bezpośrednio za programem, który sam go sobie wczyta i przyłączy.
```

Na zakończenie przyjrzyj się przykładowemu programowi gotyckiej litery „A” (patrz rys. 1), którą umieścimy w miejscu normalnej litery „A” (wyrównać wszystkie ENTER

```
znak? A ENTER
linia1? BIN 11100 ENTER
linia2? BIN 1100 ENTER
linia3? BIN 10110 ENTER
linia4? BIN 100010 ENTER
linia5? BIN 1111110 ENTER
linia6? BIN 1000011 ENTER
linia7? BIN 1100000 ENTER
linia8? 0 ENTER
```

i od tej chwili znak „A” wyświetlany będzie innym krojem pisma.

Dariusz A. Przygoda

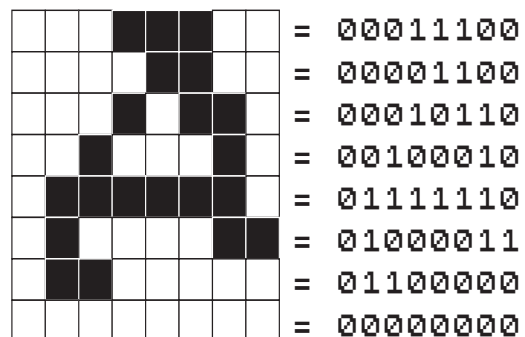

Obraz gotyckiej litery „A”

64

KOLUMNY TEKSTU

Program ten (1,3 kB), przeznaczony dla ZX Spectrum 48 kB umożliwia uzyskanie na ekranie 64 kolumny tekstu zamiast standardowych 32. Pozwala na to dodatkowy rozkaz TAB (EXTENDED MODE P) o formacie prawie takim samym jak rozkaz PRINT. Umożliwia on drukowanie zarówno tekstów, jak i liczb w dowolnych kombinacjach używając operacji AT, średników, przecinków, funkcji, rozkazów zmieniających kolor itp. Np.: 10TAB "Mamy 64 kolumny tekstu" 20TAB INK 4;PAPER 7;PI:LET A\$="ABCD" 30TAB AT 10,50;SIN 5.2,98765;A\$ Równolegle z rozkazem TAB można używać standardowego PRINT. Np.

```
10 TAB "Tak drukuje nowy rozkaz"
20 PRINT "a tak PRINT"
```

Należy zwrócić uwagę, że nasz rozkaz TAB jest czym innym niż operacja TAB używana w BASIC-Spectrum do określania kolumny druku z rozkazem PRINT. Mamy więc dwa różne TAB, jednakże standardową operację TAB można używać także z naszym rozkazem TAB, np.

```
10 TAB TAB 52; "QWERTY"
```

Rozkaz TAB jest szczególnie wygodny, gdy np. chcemy wypisać dane liczbowe w pięciu kolumnach, lub gdy rysujemy wykresy i chcemy je później opisać. Litery i cyfry używane przez Spectrum są zazwyczaj za duże do tego celu. Są dwie zasadnicze różnice w działaniu TAB i PRINT. Pierwszy nie drukuje znaków o CHR\$ 0 do 31 (co właściwie nie jest istotne), rozkazów BASIC:u oraz UDG. Wszystkie symbole UDG pozostają dostępne użytkownikowi wg jego życzenia, lecz poprzez PRINT. Zamiast znaków wpisywanych moderm graficznym (CAPS SHIFT 9) są zdefiniowane polskie litery ą,ć,ę,ł,ń,ś,ó,ż oraz kilka symboli matematycznych – patrz tabela.

Oczywiście symbole te pojawiają się na ekranie dopiero po wykonaniu danego rozkazu. W listingu zamiast ą,ę, itd. będą widoczne normalne symbole graficzne

Drugą cechą różniącą TAB od PRINT jest niepełne działanie OVER. Aby otrzymać poprawne wyniki używając tego rozkazu razem z naszym TAB należy pamiętać o pisaniu w co drugiej kolumnie. Uruchomienie programu

- Po włączeniu komputera wpisać program DATA.
- Nagrać go na taśmę rozkazem SAVE"DATA"
- Wykonać rozkaz NEW i wpisać: 10 CLEAR 64001 :LOAD""CODE:RANDOMIZE USR 64002:LOAD""
- Nagrać na taśmę rozkazem SAVE" 64 kolumny LI -NE10
- Odegrać z taśmy program DATA rozkazem LOAD"", sprawdź czy nie zawiera błędów i uruchomić go rozkazem RUN
- Po raporcie OK nagrać zapisany w ten sposób kod maszynowy rozkazem SAVE"CODE"CODE" 64002,1366 i sprawdzić poprawność rejestracji na taśmie poprzez VERIFY""CODE
- Wykonać NEW po czym wpisać 1 POKE 63998,26:POKE 63999,250 i zastartować poprzez RUN
- Jeżeli nie zostanie wyświetlony raport OK lub po wpisaniu dowolnego z przykładowych rozkazów program nie będzie działał – wyłączyć komputer i powrócić do punktu 5, – DATA zawiera błędy niezauważone przy wpisywaniu.
- Wpisać POKE 23756,0 w ten sposób linia 1 zostanie zabezpieczona przed przypadkowym skasowaniem i nagrać na taśmę linię 1 rozkazem SAVE64"LINE 0
- Pierwszy z nagranych czterech programów tzn. DATA jest już niepotrzebny, można go ewentualnie skasować. Pozostałe trzy nagrania stanowią wersję ostateczną programu. Można go nagrywać poprzez LOAD"64 kolumny" lub po prostu LOAD""

I to wszystko. Zwracamy uwagę, że aby program działał poprawnie przy każdym użyciu RUN musi on przejść przez linię 0 przed dojściem do jakiegokolwiek rozkazu TAB (tzn. np. RUN 5 jest niedopuszczalne, ale można, po przynajmniej jednokrotnym przejściu przez linię użyć GOTO 5). W przeciwnym wypadku wyświetlony zostanie raport: Non-nence in BASIC. Życzymy przyjemnej zabawy i na początek proponujemy wpisanie:

```
10 FOR n = 32 TO 143:TAB CHR$n ;:NEXT n
```

Andrzej Zagrodiński

ZŁĄCZE DRUKARKI

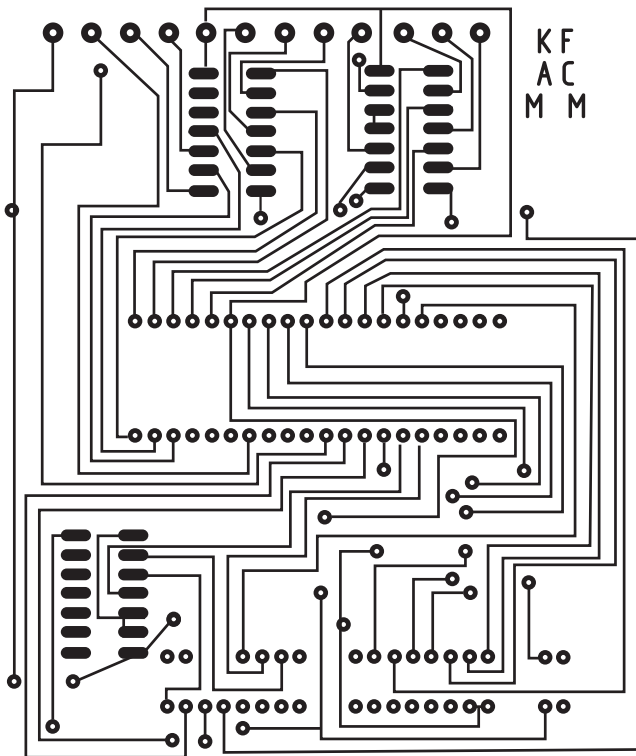

Rys. 2 Płytkowa drukowana interface'u skala 1:1

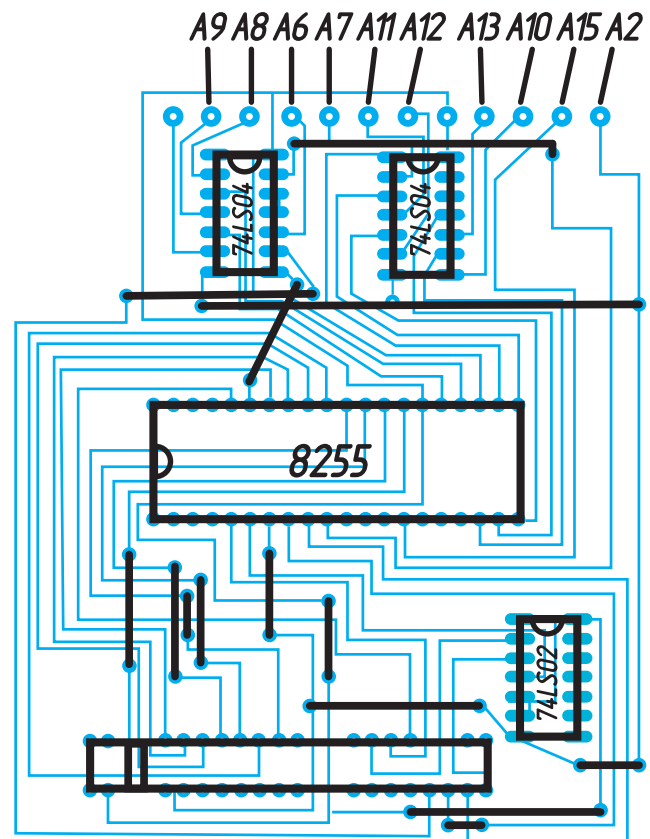

Rys. 3 Schemat montażowy, widok od strony elementów

Układ zmontowano na płytce drukowanej, przedstawionej na rys. 2. Do połączenia interface'u i mikrokomputera wykorzystano złącze krawędziowe **ZX SPECTRUM**. Schemat montażowy układu przedstawiono na rys. 3. Ponieważ drukarka **DZM-180** posiada jedynie siedmiobitową szynę danych, więc linia **PB7** portu **B** nie jest połączona. Schemat złącza krawędziowego drukarki **DZM-180** przedstawiono na rys. Połączenie wyjścia interface'u z wejściem drukarki należy wykonać możliwie najkrótszym dziesięciożyłowym przewodem zaopatrzonym w typowe stacje krawędziowe.

Do przesyłania informacji opracowano program obsługi interface'u w języku **BASIC**, składający się z podprogramów **LLIST** i **COPY**. Program obsługi należy dołączyć do programu użytkownika za pomocą instrukcji „**MERGE**”. Podprogramy uruchamia się instrukcją **GO TO 9000** dla **LLIST** i **GO TO 9300** dla **COPY**.

W celu uproszczenia programu obsługi zrezygnowano z systemu przesyłania danych z potwierdzeniem. Bardziej zaawansowani w programowaniu mogą napisać program obsługi interface'u w języku trzynym mikroprocesora z wykorzystaniem przesyłania danych z potwierdzeniem.

Wykaz elementów

8255 (MCY 7855, KP 580 UK 55)	- 1 szt.
UCY74LS04	- 2 szt.
UCY 74 LS 02	- 1 szt.
40 nóżkowa podstawka pod układ scalony	- 1 szt.
złącze krawędziowe do mikrokomputera	- 1 szt.
złącze krawędziowe do drukarki	- 1 szt.
10 żyłowy przewód łączący	- ok. 1,5 m.

Andrzej Ciepliński
Konrad Fedyna
Marek Mizeracki

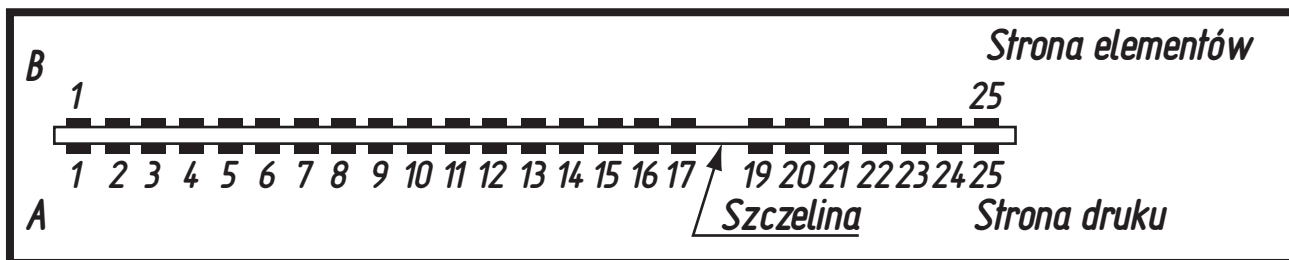

Schemat złącza krawędziowego drukarki DZM-180

```

9000 REM PROGRAM OBSLUGI Nr.1
9001 REM * LLIST *
9002 OUT 223,129: OUT 159,255: OUT 95,10: OUT
159,0: OUT 159,255
9003 LET r1=PEEK 23635+PEEK 23636*256: INPUT "NUMER
PIERWSZEJ LINII ? ";r7
9004 INPUT "NUMER OSTATNIEJ LINII ? ";r8: INPUT
"ILOSC ZNAKOW W WIERSZU ? ";dddg
9006 CLS : LET r2=r1+4: LET r3=(PEEK
(r1+2)+256*PEEK (r1+3))
9007 LET r6=(256*PEEK r1)+PEEK (r1+1): IF r6=r7
THEN GO TO 9010
9009 LET r1=r2+r3: GO TO 9006
9010 LET r2=r1+4: LET r9=((256*PEEK r1)+PEEK
(r1+1))
9020 IF r9>r8 THEN GO TO 9200
9050 PRINT r9: LET r3=(PEEK (r1+2))+256*PEEK (r1+3)
9060 FOR r=r2 TO r2+r3-1
9065 IF r=r2+r3-1 THEN LET prh=33-PEEK 23688: LET
prh=24-PEEK 23689: GO TO 9100
9070 IF PEEK r=14 THEN LET r=r+5: GO TO 9090
9080 PRINT CHR$( PEEK r);
9090 NEXT r
9100 LET r5=0: FOR i=0 TO prv-1: FOR j=0 TO 31
9125 LET r5=r5+1: IF r5=dddg THEN GO SUB 9220
9130 LET r4=CODE SCREEN$( i,j)
9140 IF r4<32 THEN LET r4=32
9150 IF r4>97 AND r4<126 THEN LET r4=r4-32
9155 IF r4>=127 AND r4<=164 THEN LET r4=32
9160 OUT 95,r4: OUT 159,0: OUT 159,255
9170 NEXT j: NEXT i
9175 FOR j=0 TO prh: LET r4=CODE SCREEN$( prv,j)
9180 LET r5=r5+1: IF r5=dddg THEN GO SUB 9220
9181 IF r4<32 THEN LET r4=32
9182 IF r4>=97 AND r4<=126 THEN LET r4=r4-32
9183 IF r4>=127 AND r4<=164 THEN LET r4=32
9184 OUT 95,r4: OUT 159,0: OUT 159,255
9185 NEXT j
9190 CLS : LET r1=r2+r3
9195 OUT 159,255: OUT 95,10: OUT 159,0: OUT
159,255: GO TO 9010
9200 STOP
9220 OUT 159,255: OUT 95,10: OUT 159,0: OUT 159,255
9230 LET r5=0: FOR r=1 TO 5
9250 OUT 159,255: OUT 95,32: OUT 159,0: OUT
159,255: LET r5=r5+1: NEXT n: RETURN
9300 REM PROGRAM OBSLUGI Nr.2
9301 REM * COPY *
9320 OUT 159,255: OUT 223,128: OUT 159,0: OUT
159,255: FOR i=0 TO 21: FOR j=0 TO 31
9330 LET r4=CODE SCREEN$( i,j)
9335 IF r4>=97 AND r4<=126 THEN LET r4=r4-32
9340 IF r4>=127 AND r4<=164 THEN LET r4=32
9350 OUT 159,255: OUT 95,r4: OUT 159,0: OUT 159,255
9360 IF j=31 THEN OUT 159,255: OUT 95,10: OUT 159,0
9380 NEXT j: NEXT i: STOP
    
```

TRZY TYGODNIE W RAJU CZYLI PRZYGODY WALLEGO NA WYSPIE LUDOŻERCÓW

Wally, znany już z programów „Pyjamarama” i „Everyones Wally”, udał się tym razem w podróż z Ameryki do Europy. Los zrzucił, iż statek rozbił się, a wyrzuceni na ląd: Wally, jego żona Wilma i syn Hubert wpadli w łapy okrutnych ludożerców. Wally zdołał wyrwać się z niewoli, ale Herbert i Wilma stanowiąc mają główny przysmak ludożerców na ucztach, wydawanej na cześć Bożka Deszczu. Wally, w którego postać wcieli się graczy, ma do wykonania dwa zadania: uwolnić rodzinę i zbudować tratwę, na której wszyscy będą mogli bezpiecznie opuścić nieogószczony wyspę.

Grając budujesz tratwę, każde prawidłowo wykonane „zadanie” to jej jeden segment. Kolejność wykonywania zadań jest do pewnego stopnia dowolna. Ja podaję dosyć szybki, mało męczący i chyba bardziej optymalny wariant.

1. UWOLNIENIE HERBERTA

Herbert jest gotowany w wielkim kotle. Pilnują go dwa wielkie LWY. Uwaga... nie podchodź bo ugryzą... – Zauważ, że prawy LEW ma ogon przybity kotkiem do ziemi – pomóż mu. Aby uwolnić LWA należy:

1. Zabrać z poczty (Indian Post) KLAPKI (Flip-Flops).
2. Znaleźć WIADERKO (CAN).
3. Pójść z tymi rzeczami do Gejzerka tzn. przejść przez „Kuznię”, „Pokój Jadalny”, po schodach w prawo, przez polanę z domkami i samochodem do polany z „Gejzerkiem”.
4. Mając KLAPKI (Flip-Flops) i WIADERKO (CAN) pociągnąć za sznurek i szybko dojść do „Gejzerka”, wtedy napełnisz WIADERKO (EMPTY CAN-FULL CAN).
5. Przejść do „Gejzerka” na plażę, gdzie siedzi KRAB – UWAGA! ... musisz mieć KLAPKI ze sobą.
6. Użyć „FULL CAN” na Kraba (klawisz np. ENTER), wtedy odpadną mu SZCZYPCE, które należy zabrać w miejsce po WIADERKU.
7. KLAPKI zostaw na brzegu tuż przed plażą – będą Ci jeszcze potrzebne.
8. Ze SZCZYPkami Kraba dojdź do polany, na której gotuje się HERBERT i przy prawym LWIE „użyj” go (klawiszem np. ENTER). LEW zacznie „machać” ogonem, będzie Ci sprzyjać.
9. Następnie musisz zabrać dwa skrzyżowane polana (DEUX STICK) sprzed paszczy Krokodyla i zanieść do „Kuzni”.

10. Przejdź przez „Pokój Jadalny”, dalej schodami w lewo aż do „Studni”. Na pierwszy kafelek od lewej strony można wskoczyć.
11. Wejź na studnię i zabierz MIECH (BELLOWE). UWAGA! ... nie wciskaj tylko np. ENTER, bo wpadniesz do studni.
12. Wróć do „Kuzni” i rozpal ogień tzn. mając MIECH i DREWNO po kolei użyj DREWNA do rozpalenia ognia i MIECHA do jego zgaszenia. Zdmuchując ogień otrzymasz POPIÓŁ.
13. Weź POPIÓŁ i MIECH i dojdź do Bożka Deszczu – stoi tuż przed pocztą.
14. Złóż w ofierze Bożkowi POPIÓŁ (klawisz ENTER). Bożek zacznie podskakiwać, a wisząca na niebie chmura przesunie się w prawo do palm i tam się zatrzyma.
15. Podejdź do chmury z jej prawej strony. Chmura zacznie „płynąć” w lewo – idź za nią. UWAGA! ... jeżeli wyprzedzisz chmurę to wróci ona do punktu wyjścia – chmura przesuwa się tylko wtedy, gdy masz MIECH. Gdy go wypuścisz chmura stanie, weźmiesz – ruszy.
16. Chmura przesunie się – powoli – przez trzy obrazki, aż do domku. Idź za nią – chmura rozbije domek piorunem, a na gruzach zostanie tylko MUSZLA. Wtedy zostaw MIECH i weź MUSZLĘ.
17. Idź z MUSZLĄ do „Studni” i wskocz do środka (klawisz ENTER IN).
18. Na dnie studni spadającą kroplami wodą napełnij MUSZLĘ. Zabierz BUTELKĘ i po prawej ścianie wyjdź (klawisz ENTER) przez trzy pionowe ściany ze studni.
19. Z „pełną” MUSZLĄ idź do LWÓW i kotła gdzie ludożercy gotują HERBERTA, a następnie „użyj” MUSZLI (klawisz np. ENTER).
20. Po „użyciu” MUSZLI HERBERT będzie URATOWANY (pokaże się z prawej strony, w miejsce małego szkieleca).

2. JAK URATOWAĆ WILMĘ?

WILMA jest zawieszona na drzewie pilnowanym przez strażnika. UWAGA! ... Nie podchodź zbyt blisko, strażnik jest niebezpieczny – musisz go zabić, aby uwolnić WILMĘ.

1. Najpierw trzeba naostrzyć TOPÓR (AXE): – uprzednio przyniesioną BUTELKĘ należy zanieść do „Krokodyla” i tam ją zostawić; – poszukać KORKOCIĄG w „Kuzni” i TOREBKĘ WILMY na „Plaży”; – obie rzeczy zanieść do „Krokodyla” (gdy masz TOREBKĘ Krokodyl nic Ci nie zrobi)

- i pojedynczo (najpierw KORKOCIĄG potem BUTELKĘ) przenieś przed znajdujący się za Krokodylem KOKOS;
- nawierć KOKOS (klawisz np. ENTER) mając ze sobą BUTELKĘ. BUTELKA napełni się OLEJEM;
- wychodząc zabierz TOPÓR i BUTELKĘ z OLEJEM;
- obie rzeczy zanieś na polankę, gdzie stoi samochód z kwadratowymi kołami. Tam „użyj” tych przedmiotów (klawisz np. ENTER);
- TOPÓR zrobi się ostry (SHARP AXE).
2. Wracając do WILMY z TOPOREM, weź z „Jadalni” MISKĘ z KASZĄ i obie rzeczy zanieś do pilnującego WILMĘ strażnika. Zostaw TOPÓR.
3. Z MISKĄ PEŁNĄ KASZY przejdź (w lewo) do polany, na której stoi duży „Kurczak”.
4. Gdy masz MISKĘ „Kurczak” znieś JAJO.
5. Zabierz JAJO i zanieś je do „Gejzerka” i zostaw – jeszcze Ci się przyda.
6. Idź na „Pocztę” (Indian Post) i przed wejściem, tuż za słupem znajdziesz MINT (jest niewidoczny!).
7. Z MINTEM (moneta z małym otworkiem) idź do „Krokodyla”, przejdź go „przy użyciu” TOREBKI i dojdź do następnej polany (Zamrożony Las), gdzie znajdziesz sześcienny KRYSZTAŁ.
8. Użyj MINTA przy KRYSZTALE (klawisz np. ENTER) a powstanie DZIURA (THE HOLE). Weź ją (UWAGA!., nie będzie jej widać, tylko napis THE HOLE przypomni Ci o niej).
9. Z DZIURĄ idź do „Studni” zabierając po drodze DREWNIANĄ CZARODZIEJSKĄ KULĘ (BOWL).
10. Mając przy sobie KULĘ i DZIURĘ stań przy lewej ścianie „Studni”. Gdy użyjesz DZIURY w wysokim murze powstanie wyrwa. Wejź do środka.
11. Znajdziesz się w „Skarbcu”. Zobaczysz szkielety śmiałków, którzy próbowali szczęścia przed Tobą. Nie bój się – chroni Cię MAGICZNA KULA. Gdybyś jej nie miał, pająk postarał by się o to, byś dołączył do poprzedników.
12. Zabierz jedynie KLUCZ (SKELETON KEY) i wyjdź. Przy studni zostaw KULĘ (nie będzie Ci już potrzebna).
13. Z KLUCZEM idź na plażę, weź KLAPKI (Flip-Flops) i przejdź na brzeg morza.
14. Zanurkuj.
15. Pod wodą otwórz „Szaflę Podmorską”,

- zabierz z niej SZPINAK (SPINACH) w pudełku i wypłynij na powierzchnię – wróć do „Gejzerka”.
 16. Weź JAJO. Niosąc również SZPINAK pociągnij za sznurek i szybko podejdź do Gejzerka.
 17. Wejź do „działającego” Gejzerka, a on przeniesie Cię na szczyt drzewa, do „Gniazda ORŁA”.
 18. Z gniazda zabierz ŁUK I STRZAŁĘ i zostawiając SZPINAK, wyskocz z gniazda (przez strumień Gejzerka spadniesz na ziemię).
 19. Na dole zostaw JAJO (nie będzie Ci już potrzebne).
 20. Z ŁUKIEM I STRZAŁĄ pójź do miejsca, gdzie wisi WILMA.
 21. Gdy będziesz strzelał z ŁUKU (klawisz np. ENTER) do „Chodzącego Wodza” ten zmieni kierunek marszu.
 22. Na polanie, gdzie uwięziona jest WILMA, strzel z ŁUKU do pilnującego WILMĘ strażnika. Strażnik zniknie.
 23. Weź pozostawiony tu uprzednio TOPÓR i odetnij (klawisz ENTER) linę, na której wisi WILMA. Pokaże się w miejsce większego szkieleca.
- Zauważ, że grając zbudowałeś już całą TRATWĘ – możesz uciekać z wyspy. Z całą rodziną idź na plażę. Wejź do wody, a Wally odpłynie na tratwie wraz z rodziną na poszukiwanie nowych przygód.

Sterowanie WALLYm:

- Drażkiem sterowym w zależności od In-terface’u Kompston, Protek.
- z klawiatury:
 - ruch w lewo – kl. od „Q” do „O” co drugi klawisz;
 - ruch w prawo – kl. od „W” do „P” co drugi...
 - skok – kl. od Caps do Symbol Shift + Space;
 - wchodzenie IN przy drogowskazach IN, a także „używanie” niesionych przedmiotów – ENTER + kl. od „A” do „L”; ponadto:
 - Klawisz „1” – zabieranie przedmiotów na miejsce pierwsze, górne, gdy nic nie niesiesz jest tam napis NOTHING;
 - klawisz „2” – jak wyżej, przedmiot jest na miejscu drugim;
 - klawisz „4” – STOP Pauza w grze HOLD;
 - klawisz „5” – włączenie i wyłączenie muzyki MUSIC ON/ OFF.

Rafał Orlikowski

POKE rzysta

W prezentowanej w 3 numerze grze „Jet Set Willy” mamy możliwość ułatwienia sobie gry i to kilkoma sposobami.

Pierwszy z nich, to wprowadzenie instrukcji POKE 35899,0. Powoduje ona nieśmiertelność. Niektórzy też pewnie wiedzą, jak trudno zdobyć skarby znajdujące się w kuchni. Sprawę ułatwiają:

POKE 60231,0 : POKE 42183,11 :
POKE 56876,4 : POKE 59901,81

Dzięki nim, po spotkaniu z „kucharzami” nie traci się życia. Całkowitem ułatwieniem jest usunięcie z gry właściwie wszystkich stworów. Należy tylko wpisać te pętle:

FOR f = 40000 TO 40191 :
POKE f,0 : NEXT f :
FOR f = 43780 TO 46595 :
POKE f,0 : NEXT f :
FOR f = 46845 TO 49178 :
POKE f,0 : NEXT f :
Stosowanie tego sposobu ma jednak swoją wadę. Po załadowaniu programu,

należy poczekać ok. 30 sekund, gdyż muszą być wykonane pętle.

Oczywiście nie wpisuje się tego wszystkiego w dowolnym momencie. Po rozpoczęciu wgrzywania programu ukazuje się najpierw nagłówek, a po chwili słychać krótką melodyjkę i widać napis „Jet Set Willy Loading”. Wtedy trzeba wyłączyć magnetofon, wcisnąć BREAK z CAPS SHIFT i następnie LIST

POKE’i i pętle można wpisać wszystkie razem, w linii 35, oddzielając je dwukropkami. Następnie wcisnąć trzeba RUN i włączyć magnetofon. Na wszelki wypadek można trochę cofnąć taśmę.

TRZY TYGODNIE W R



- I MIEJSCE, W KTÓRYM UWALNIAMY HERBERTA (KOCIOŁ)
- II TUTAJ UWALNIAMY WILLMĘ (DRZEWO)

AJU

PRZEDMIOTY STATYCZNE

- a KRYSZTAŁ
- b KOKOS
- c JAJKO
- d BOŻEK DESZCZU
- e PALENISKO
- f ŚCIANA PRZY STUDNI
- g SAMOCHÓD
- h KRAB
- i SZAFKA PODWODNA

PRZEDMIOTY DO NOSZENIA

- 1 CHRUST
- 2 TOPÓR
- 3 WIADERKO
- 4 MAGICZNA KULA
- 5 MONETA Z DZIURKĄ
- 6 KLAPKI
- 7 MISKA KASZY
- 8 KORKOCIĄG
- 9 ŁUK I STRZAŁY
- 10 KLUCZ
- 11 MIECH
- 12 TORBA WILMY
- 13 BUTELKA





NOTOWANIE CZWARTE

Otrzymaaliśmy 1648 propozycji do 4 notowania BAJTKOWEJ LISTY PRZEBOJÓW. Rekordową ilość głosów otrzymała gra KNIGHT LORE. Na I miejscu umieściło ją ponad 30% czytelników! A całość wygląda tak:

- 1 KNIGHT LORE ↑
- 2 SUPERCHES !
- 3 BOOTY !
- 4 UNDERWURDLE !
- 5 CYCLONE !
- 6 MUGSY !
- 7 THE WAY OF THE EXPLODING FIST ↓
- 8 PYJAMARAMA !
- 9 MATCH POINT !
- 10 JUMPING JACK ↓

Premie za najlepsze opisy typowanych gier przyznajemy: Maciejowi Chmielarzowi z Lublina oraz Arkadiuszowi Rajs z Bydgoszczy. Jest to bezpłatna prenumerata Bajtka na rok 1986/87.

Niestety tej nagradzanej dziesiątki nikt nie wytypował

Sławek

Nasz adres:

BAJTEK
ul. Wspólna 61
00-687 Warszawa
LISTA PRZEBOJÓW

ROAD RACE

Jeśli ktoś jeszcze dzisiaj chce wydać grę samochodową musi wymyśleć coś więcej niż nudne jeżdżenie w kółko. Zrozumiała to firma Activision.

Great American Cross-Country Road Race to wyścig samochodowy w całej swej okazałości. Aby przejechać Stany Zjednoczone od zachodniego do wschodniego wybrzeża, trzeba pokonać 15 etapów, wybierając jedną z 4 tras. Gdy strzałka obrotomierza przekroczy liczbę 9000 obr/min musisz włączyć drugi bieg, jednak dopiero przy czwartym biegu możesz wyprzedzić konkurentów i narzucić swoje tempo.

Samochód reaguje bardzo dokładnie na poruszanie drążkiem sterowym. W oryginalny sposób opracowano dodawanie gazu: przyciśnięciem guzika ognia przyspiesza się, a pchnięcie drążka do przodu włącza wyższy bieg. Jeżeli przegapi się włączenie biegu, silnik wyzionie ducha – idealny trening dla początkujących automobilistów. Uważajcie jednak, benzyna kończy się szybko i w każdej chwili możecie znaleźć się na poboczu.

Co 160 km na drodze rozstawione są stacje benzynowe. Możecie tu zatankować, naprawić uszkodzony



przez rozgrzanie silnik, a nawet – czemu nie? – troszkę odpocząć. Cała droga usiana jest najrozmaitszymi przeszkodami: radarami, robotami drogowymi, nadjeżdżającymi z naprzeciwka samochodami. Dodatkowo zmienna pogoda i perspektywa prowadzenia pojazdu w nocy również nie ułatwiają zadania. Etapy zmieniają się dość często, ale nigdy się nie powtarzają. Jeżeli wyścig zakończy się z dobrym czasem, można wpisać swoje nazwisko na listę uczestników, a wynik zakodować na wieczność.

Chociaż Road Race nie posiada tak podniecającej grafiki jak Pitstop II, to jednak animacja jest bardzo udana. Gra przyciąga złożonością zadań. (jz)

RESCUE ON FRACTALUS

Jest to gra dla prawdziwych mężczyzn. Wymaga podzielności uwagi a podobno jedynie mężczyźni są w stanie wykonywać kilka czynności na raz!

Sytuacja jest wyjątkowa i wymaga dużo odwagi – jesteś pilotem myśliwca Valkyrie, a Twoim zadaniem jest uratowanie życia pilotom samolotów zestrzelonych na planecie Fractalus. Cała planeta pokryta jest wysokimi górami, więc lecisz i nie wiesz co Cię za chwilę może spotkać. Obsługa dział przeciwlotniczych nie śpi! Znajdujący się po prawej stronie tablicy przyrządów, dalekosiężny wskaźnik LR sygnalizuje gdy znajdziesz się w pobliżu zestrzelonego samolotu. Zanim wylądujesz rozejrzyj się dobrze, ponieważ może być on już zajęty przez wroga. Jeśli wszystko jest w porządku na ekranie ujrzysz zbliżającego się pilota. Jednak zaczekaj lepiej aż zapuka, a dopiero potem otwórz drzwi, bo wrogowie, czyli czarne charaktery (choć w tym przypadku koloru zielonego) wchodzą bez pukania! Każdy uratowany pilot dostarcza Ci nowych sił, nowej energii nie mówiąc już o dodatkowych punktach. A energii potrze-



bujesz dużo, bo każde trafienie przez wroga lub zderzenie z górą bardzo Cię osłabia.

Zegary na tablicy przyrządów informują o wysokości lotu, zapasie paliwa, położeniu horyzontu, prędkości i kierunku lotu. Musisz cały czas pamiętać skąd przyleciałeś, aby móc tam wrócić i nabrać paliwa. Światła po lewej stronie tablicy sygnalizują czy powietrzny statek-matka jest w pobliżu. Liczby po prawej stronie tablicy wskazują ilość zestrzelonych jednostek wroga, ilość pozostałych do uratowania pilotów oraz ilość uratowanych ponad wyznaczone Ci zadanie.

A więc: obserwuj tablicę przyrządów, wypatruj wroga, strzelaj, omijaj góry i ratuj pilotów. Mężczyźni do dzieła! Mnie się to nie udało... (tb)

ROLAND ON THE ROPES

Znalazłeś się w ogromnym i dziwnym grobowcu. Jesteś na samym dnie i usiłujesz znaleźć drogę do wyjścia, które znajduje się w górze. W drodze ku wyjściu spotykasz wiele wrogo usposobionych stworów. Musisz być dzielny i nieustraszony, gdy wspinasz się po linach ku górze... Ale strzeż się! Każde spotkanie z potworami, kroplami kwasu, szczurami, mumiami, szkieletami, duchami i wampirami odbiera ci pewną porcję energii życiowej.

Aktualny zasób twojej energii wskazują strzałki u dołu ekranu, gdzie znajdziesz także inne informacje...

STR ◀◀◀◀ – zasób twoich sił SC – wynik gry L – poziom, na którym znajduje się S – nr labiryntu (do 4) B – ilość pocisków w twoim rewolwerze.

Jesteś nieustraszonym ROLANDEM więc skaczesz ponad szczurami, by nie mogły cię osiągnąć... Strzelasz do mumii, szkieletów i wampirów i nigdy nie chybiasz celu... Pamiętaj jednak, że strzelanie do duchów powstrzymuje je tylko przez chwilę, ale w zasadzie nie ma przed nimi uciezki. Możesz najwyżej schować się w zakamarkach labiryntu grobowca.

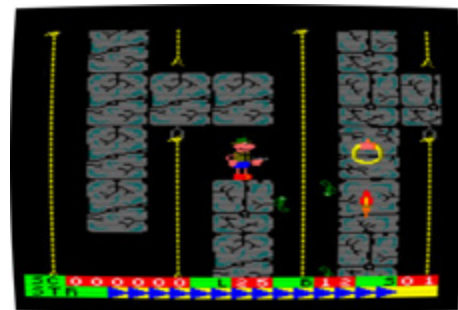

Siły odzyskujesz zbierając amfory wypełnione eliksirem życia. Amunicja szybko wyczerpuje się warte więc zbierać butle z pociskami do rewolweru porził cone na korytarzach.

Musisz strzec się skorpionów, biegających szybko po ścianach pionowych szybów. Możesz je ominąć odwracając się plecami ku ścianie, na której ich nie ma... Ale uważaj, bo potrafią one przeskoczyć ze ściany na ścianę... W nagrodę za zabicie potwora albo odnalezienie skarbu dostajesz pewną ilość punktów. Za wyjście z grobowca (ekran będzie wtedy radośnie błyskał) przewidziana jest premia. (tp)

ZABEZPIECZENIA

Jeżeli chcesz zabezpieczyć Twój program przed zatrzymaniem go klawiszem **ESC** umieść w nim następującą instrukcję:

KEY DEF 66,0,0,0,0

Jeśli teraz naciśniesz **ESC**, **SHIFT (ESC lub CTRL) ESC**, to do komputera zostanie przesłany znak nr 0, który dla **AMSTRADA** oznacza „nic nie rób”. Aby przywrócić stan poprzedni należy napisać:

KEY DEF 66,0,252,252,252

Możesz również zablokować kasowanie komputera (**CTRL, SHIFT i ESC**). W komórce pamięci o numerze **&BDEE** znajduje się początek procedury obsługi przerwania. Jeżeli wpiszesz do niej liczbę **&C9** oznaczającą w języku maszynowym powrót z procedury (tak, jak instrukcja **RETURN** w **BASIC-u**) to oo każdym naciśnięciu klawiszy **CTRL, SHIFT i ESC** komputer natychmiast wróci do tego miejsca programu, w którym go przerwałeś. Wstawienie odpowiedniej liczby do Komórki pamięci można uzyskać przy pomocy instrukcji **POKE**:

POKE & BDEE, & C9

Przed wykonaniem tego podstawienia powinno się zapamiętać poprzednią wartość:

KASOWANIE = PEEK (& BDEE)

aby można było do niej powrócić, gdy będziesz chciał uaktywnić kasowanie komputera.

Dariusz Wichniewicz



```

10 *****
20 '*
30 '*          ODTWARZANIE  SKASOWANEGO
40 '*
50 '*          PLIKU NA  DYSKIETCE
60 '*
70 '*  autor:  R.P.SPIEGEL          09.1985 *
80 '*
90 *****
100 MEMORY &7FFF: INK 0,0:MODE 2: INK 1,19
110 DATA &21,&37,&80,&cd,&d4,&bc,&22,&34,&80,&79,&
32,&36,&80,&1e,&00,&16,&00,&0e,&00,&21,&39,&80,&df
,&34,&80,&c9
120 DATA &21,&38,&80,&cd,&d4,&bc,&22,&34,&80,&79,&
32,&36,&80,&1e,&00,&16,&00,&0e,&00,&21,&39,&80,&df
,&34,&80,&c9
130 DATA &00,&00,&00,&84,&85
140 FOR i=&8000 TO &8038: READ a: POKE i ,a: NEXT
150 FOR i=&8039 TO &8239:POKE i,&0:NEXT
160 nt=1:INPUT "JAKA NAZWA PLIKU ?
",nm$:l=LEN(nm$): IF l>8 THEN GOTO 160 ELSE IF l=0
THEN END ELSE nm$=UPPER$(nm$)
170 IF l<8 THEN nm$=nm$+" ": l=1+1 : GOTO 170
180 INPUT "JAKI TYP PLIKU ? ",ty$:l=LEN(ty$): IF
l<>3 AND l<>0 THEN GOTO 180
190 IF l=0 THEN nc=8 ELSE nc=11:nm$=nm$+UPPER$(ty$)
200 INPUT "KTÓRA STACJA DYSKÓW (A/B) ?
",e$:e$=UPPER$(e$): IF e$<>"A" AND e$<>"B" THEN
GOTO 200

```

```

210 IF e$="A" THEN POKE &800E,&0: POKE &8028,&0
ELSE POKE &800E , &1:POKE &8028,&1
220 INPUT "JAKI FORMAT DYSKIETKI (S=system, D=data,
I=IBM) ? ",e$:e$=UPPER$(e$): IF e$<>"S" AND e$<>"D"
AND e$<>"I" THEN GOTO 220
230 IF e$="S" THEN POKE &8010,&2: POKE &802A, &2:
POKE &8012,&41: smax =&45: GOTO 260
240 IF e$="D" THEN POKE &8010,&0: POKE &802A,&0:
POKE &8012,&C1: smax=&C5: GOTO 260
250 POKE &8010,&1:POKE &802A,&1:POKE
&8012,&1:smax=&5
260 CALL &8000
270 ad=&8039
280 nsec = PEEK(&8012)
290 FOR i=1 TO 16:nf$=""
300 FOR j=0 TO nc-1:nf$=nf$+CHR$(PEEK(ad+j+1)):NEXT
310 IF nm$=nf$ AND PEEK(ad)=&E5 THEN nt=0:POKE
ad,&0
320 ad=ad+32 330 NEXT i
340 POKE &802C, PEEK(&8012): CALL &801A
350 nsec=nsec + 1: IF nsec<=smax THEN POKE
&8012,nsec:POKE &802C, nsec: GOTO 260
360 IF nt=1 THEN PRINT "PLIK TAKI NIE
ISTNIEJE":GOTO 160
365 PRINT "O.K. POZNIJ MOZESZ SPRAWDZIC"
370 INPUT "SZUKASZ JESZCZE INNEGO PLIKU (T/N) ?
",e$:e$=UPPER$(e$):IF e$<>"T" AND "N" THEN GOTO 370
380 IF e$="T" THEN GOTO 160
390 END

```

CPC 6128

ODZYSKIWANIE PLIKÓW SKASOWANYCH OMYŁKOWO NA DYSKIETCE

Instrukcja **JERA** w Basic Locomotiv umożliwia skasowanie pliku na dyskietce np. w celu uzyskania miejsca na wpisanie innego programu. Użycie tej samej instrukcji wymaga szczególnej ostrożności, ponieważ skasowany przy jej użyciu plik nie będzie wykazywany po użyciu instrukcji **CAT** (katalog).

Powyższy program napisany na **BASIC-u** umożliwia odtworzenie skasowanego przez omyłkę pliku, o ile po wykonaniu instrukcji **JERA** na dyskietkę **nie został zapisany inny plik**.

WPROWADZENIE: Wykonanie instrukcji **JERA** w odniesieniu Co określonego pliku nie oznacza, że plik ten został wykasowany z dyskietki. **AMSDOS** zadawała się zbadać (w części katalogu dotyczącej tego pliku) wskaźnika stanu (flag) i stwierdzenia, czy plik ma być traktowany jako nieistniejący. Odczytanie skasowanego pliku polega więc na takiej modyfikacji wskaźnika stanu, aby system mógł go odczytać jako plik istniejący.

STRUKTURA I LOKALIZACJA KATALOGU NA DYSKIETCE: Usytuowanie katalogu zależy od formatu dyskietki.

- jeśli dyskietka sformatowana jest w typie **SYSTEM** to katalog znajduje się na ścieżce w 2 sektorach od 65 do 69 (hex. 41 do 45)
- jeśli dyskietka jest typu **DATA** to katalog znajduje się na ścieżce 0 między sektorami 193 i 197 (hex C1 do C5)
- jeżeli dyskietka ma format typu **IBM** to katalog umiejscowiony jest na ścieżce 1 w sektorach od 1 do 5.

Dla każdego pliku (a dokładniej dla każdego fragmentu pliku o długości maksymalnej 16k) katalog składa się z 32 bajtów. Nas interesuje głównie 12 pierwszych bajtów, zorganizowanych następująco:

- pierwszy bajt zawiera numer **USER**, oddziaływającego na plik. W tym bajcie znajduje się wskaźnik (flag) informujący o tym, czy plik jest skasowany czy nie. W przypadku, gdy plik jest skasowany, bajt ten przybiera wartość 229 (hex. E5),
- osiem następujących bajtów zapisanych jest nazwą pliku i ewentualnie uzupełnione spacjami,
- trzy następne bajty zawierają dane o rodzaju pliku (np. **BAS**, **BIN** lub inne).

MOŻLIWOŚCI SYSTEMU AMSDOS: książka „DDI-1 Firmware” wydana przez firmę Amstrad opisuje programy

istniejące w pamięci ROM stacji dysków **DDI-1** dostępne dla systemu **AMSDOS**. Programy wywoływane są za pomocą instrukcji **KL FIND COMMAND**. Są one pomocne przy wyszukiwaniu instrukcji ulokowanych w **RSX** i w dodatkowej pamięci ROM. Ich nazwa zbudowana na jest z jednego tylko znaku, którego ósmy bit powinien być jedynką, aby instrukcja ta była wykonalna. Interesują nas dwie instrukcje:

- odczytywanie sektora z dyskietki (kod hex.04), który staje się dostępny przy zmianie kodu na hex.84 (ósmy bit staje się jedynką),
- zapisywanie sektora dyskietki (kod hex.05) możliwe po przyroście wartości do hex.85 (8 bit – jedynka).

Programy powyższe wywoływane są przy pomocy krótkiego programu w assemblerze, ładowanego programem napisanym w **BASIC-u**. Przy korzystaniu z programu należy podać:

- nazwę i typ pliku, który chce się reaktywować,
- format dyskietki, na której znajdował się ten plik oraz indeks stacji dysków (A lub B).

Program poszukuje w katalogu dyskietki pliku, którego nazwa i typ są identyczne z podanymi przez operatora i którego parametr **USER** równy jest hex.E5.

Za każdym razem, gdy dane katalogu odpowiadają wprowadzonej specyfikacji, jego numer **USER** ustawiany jest na 0. Jeżeli żaden z plików katalogu nie odpowiada podanej specyfikacji, na monitorze pojawia się komunikat „**PLIK TAKI NIE ISTNIEJE**” oraz „**PODAJ NAZWĘ PLIKU**”, po którym program-oczekuje na wprowadzenie danych.

KORZYSTANIE Z PROGRAMU: Załadować program przy użyciu **LOAD**, włożyć do stacji dysków dyskietkę ze skasowanym omyłkowo programem (tą stroną dyskietki do góry, na której uprzednio znajdował się program skasowany), uruchomić program instrukcją **RUN** i wprowadzić informacje, których żąda program. Jeżeli plik został odtworzony, na ekranie monitora pojawi się komunikat „**O.K. POZNIJ MOZESZ SPRAWDZIĆ**” i pytanie „**SZUKASZ JESZCZE INNEGO PLIKU (T/N)?**” Odpowiedź „tak (T) uruchamia program ponownie a „nie” (N) kończy pracę programu

Na podstawie Amstrad Magazine

Wojciech Ziółek

Dla wszystkich użytkowników mikrokomputerów MERITUM mamy niespodziankę.

W tym artykule prezentujemy niektóre ich możliwości, o których nie wspomina producent. Należy do nich między innymi zestaw słów kluczowych **BASIC-a**, których znaczenie może samodzielnie zdefiniować użytkownik. W wersji dyskowej mikrokomputera MERITUM słowa te są wykorzystane przez producenta w rozszerzeniu **BASIC-a** wczytywanym z dyskietki systemowej. Użycie ich bez wcześniejszej deklaracji obsługi na pierwszej wersji MERITUM lub bez wprowadzenia rozszerzenia z dyskietki na wersji drugiej powoduje komunikat błędu ?L3 ERROR. Definiowanie odbywa się poprzez umieszczenie w pamięci RAM adresu procedury obsługi danego słowa. Do słów tych należą zarówno instrukcje jak i funkcje. Każdemu z nich przyporządkowane są dwie komórki w pamięci, w których umieścić należy adres procedury obsługi (kolejno młodszy i starszy bajt – starszy bajt=INT (adres/256), młodszy bajt = adres – starszy bajt * 256). Poniżej przedstawiamy listę słów kluczowych wraz z odpowiadającymi im adresami tych komórek.

INSTRUKCJE

CMD 16756 4174H LINE 16804 41A4H OPEN 16762 417AH
FIELD 16765 417DH GET 16768 4180H PUT 16771 4183H
CLOSE 16774 4186H LOAD 16777 4189H MERGE 16780 418CH
NAME 16783 418FH KILL 16786 4192H LSET 16792 4198H
RSET 16795 419BH SAVE 16801 41A1H DEF 16732 415CH

Po wywołaniu instrukcji w parze rejestrów HL zapisany jest adres tekstu programu następującego bezpośrednio po tym słowie. Można to wykorzystać do odczytu parametrów instrukcji, przy czym należy pamiętać o tym, że wracając do interpretera (przez RET) w HL musi znajdować się adres dalszej części tekstu programu (separatora przed następnym słowem kluczowym).

FUNKCJE ARGUMENTOWE

CVI 16723 4153H CVS 16729 4159H CVD 16735 415FH
EOF 16738 4162H LOC 16741 4165H LOF 16744 4168H
MKIS 16747 416BH MKSS 16750 416EH MKDS 16753 4171H

Argument funkcji można przekazać do własnego podprogramu obsługi wywołując procedurę o adresie 2687 A7FH, która ładuje do pary rejestrów HL wartość wyrażenia będącego argumentem. Wynik działania procedury można przekazać do BASIC-a poprzez parę rejestrów HL i kończąc swój program skokiem bezwarunkowym pod adres 2714 A9AH. W przypadku zakończenia przez RET wynik będzie równy parametrowi.

FUNKCJE BEZARGUMENTOWE

FN 16726 4156H INSTR 16798 419EH TIMES 16759 4177H
& 16789 4195H

Po ich wywołaniu w parze rejestrów HL znajduje się adres miejsca programu, w którym znajduje się kod funkcji. Przy wracaniu do BASIC-a należy pamiętać, że w parze rejestrów HL musi znajdować się adres o 1 większy. Wynik można przekazywać korzystając z podprogramu o adresie 2714 A9AH.

PRZYKŁADY

FIELD– rysowanie ramki

	dziesiętnie	szesnastkowo
PUSH HL	229	E5
LD DE, 63	17, 63, 0	11,3F,0
LD HL, 15360	33, 0, 60	21,0,3C
LD (HL), 151	54, 151	36,97
LD B, 62	6, 62	6,3E
INC HL	35	23
LD (HL), 131	54, 131	36,83
DJNZ 5	16, 251	10,FB
INC HL	35	23



	dziesiętnie	szesnastkowo		dziesiętnie	szesnastkowo
LD (HL), 171	54, 171	36, AB	KILL długość, wysokość – generowanie dźwięku za kresy: od 0 do 255		
LD B, 14	6, 14	6, E			
INC HL	35	23			
LD (HL), 149	54, 149	36,95			
ADD HL, DE	25	19	CALL 11036	205,28,43	CD,1C,2B
LD (HL), 170	54, 170	36, AA	PUSH AF	245	F5
DJNZ 8	16, 248	10, F8	RST 8	207	CF
LD B, 62	6, 62	6, 3E	DEFB 44	44	2C
INC HL	35	23	CALL 11036	205,28,43	CD,1C,2B
LD (HL), 181	54, 181	36, B5	POP DE	209	D1
INC HL	35	23	INC D	20	14
LD (HL), 176	54, 176	36, B0	INC A	60	3C
DJNZ 5	16, 251	10, FB	LD E,A	95	5F
INC HL	35	23	XOR A	175	AF
LD (HL), 186	54, 186	36, BA	LD B,E	67	43
POP HL	225	E1	OUT(254), A	211,254	D3,FE
RET	201	C9	DJNZ 2	16,254	10,FE
			DEC A	61	3D

TAJEMNICA

MERITUM

JRNZ, 8 32, 248 20, F8
 DEC D 21 15
 JRNZ, 11 32, 245 20, F5
 RET 201 C9

CVI (adres) – uruchamianie programu maszynowego od podanego adresu.

Uwaga: jeżeli adres okaże się większy od 32767, to należy jego wartość przekształcić wg wzoru: adres – 65536

	dziesiętnie	szesnastkowo
CALL 2687	205,127,10	CD,7F,A
JP (HL)	233	E9

INSTR – podawanie adresu pamięci, w której umieszczona jest dalsza część programu w Basicu

	dziesiętnie	szesnastkowo
INC HL	35	23
JP 2714	195, 154, 10	C3, 9A, A

Program ładujący podane przykłady procedur może mieć następującą postać:

10 POKE 16765,48:POKE 16766,117:REM FIELD
 20 DATA 229,17,63,0,33,0,60,54,151,6,62,35,54,131,16
 ,251,35,54,171,6,14,35,54,149,25,54,170,16,248,6,62,3
 5, 54,181,35,54,176,16,251,35,54,186,225,201
 30 POKE 16786,92:POKE 16787,117:REM KILL
 40 DATA 205,28,43,245,207,44,205,28,43,209,20,60,9
 5,175, 67,211,254,16,254,61,32,248,21,32,245,201
 50 POKE 16723,118:POKE 16724,117:REM CVI (X)
 60 DATA 205,127,10,233
 70 POKE 16798,122:POKE 16799,117:REM INSTR 80
 DATA 35,195,154,10
 90 FOR A=30000 TO 30077:READ B: POKE
 A,B:NEXT

Po uruchomieniu programu ładującego można korzystać ze zdefiniowanych słów kluczowych, np. w krótkim programie wygrywającym melodię z filmu „Ojciec chrzestny”.

100 CLS.PRINT @408,"OJCIEC
 CHRZESTNY":FIELD:FOR A=1 TO 12:
 READ B: KILL 0,B:NEXT
 110 DATA 239,179,150,159,179,150,179,159,179,
 226,201,239
 120 A=CVI(73):PRINT @ 408,"ADRES KONCA
 PROGRAMU = ";INSTR

We własnych programach maszynowych mogą okazać się przydatne następujące procedury:

73 49H – ładowanie do akumulatora kodu ASCII naciśniętego klawisza.

51 33H – wysyłanie na ekran znaku, którego kod ASCII zawarty jest w akumulatorze.

59 3BH – wysyłanie na drukarkę szeregową znaku j.w. Wymienione procedury zmieniają zawartość pary rejestrów DE.

Przy opracowywaniu własnych rozszerzeń Basicu przydatna jest znajomość postaci, w jakiej napisany jest tekst programu.

Adres pierwszej linii programu zapisany jest w komórkach 16548 i 16549 (młodszy, starszy bajt). Postać zapisu linii: adres początku linii następnej (2 bajty), nr linii (2 bajty), tekst linii, kod zamykający =0.

Każde słowo kluczowe reprezentowane jest w postaci jednego bajtu:

128 80H END	129 81H FOR	130 82H RESET	131 83H SET
132 84H CLS	133 85H CMD	134 86H RANDOM	135 87H NEXT
136 88H DATA	137 89H INPUT	138 8AH DIM	139 8BH READ
140 8CH LET	141 8DH GO TO	142 8EH RUN	143 8FH IF
144 90H RESTORE	145 91H GOSUB	146 92H RETURN	147 93H REM
148 94H STOP	149 95H ELSE	150 96H TRON	151 97H TROFF
152 98H DEFSTR	153 99H DEFINT	154 9AH DEFSNG	155 9BH DEFDBL
156 9CH LINE	157 9DH EDIT	158 9EH ERROR	159 9FH RESUME
160 A0H OUT	161 A1H ON	162 A2H OPEN	163 A3H FIELD
164 A4H GET	165 A5H PUT	166 A6H CLOSE	167 A7H LOAD
168 A8H MERGE	169 A9H NAME	170 AAH KILL	171 ABH LSET
172 ACH RSET	173 ADH SAVE	174 AEH SYSTEM	175 AFH LPRINT
176 BOH DEF	177 B1H POKE	178 B2H PRINT	179 B3H CONT
180 B4H LIST	181 B5H LUST	182 B6H DELETE	183 B7H AUTO
184 B8H CLEAR	185 B9H CLOAD	186 BAH CSAVE	187 BBH NEW
188 BCH TAB	189 BDH TO	190 BEH FN	191 BFH USING
192 COH VARPTR	193 C1H USR	194 C2H ERL	195 C3H ERR
196 C4H STRING\$	197 C5H INSTR	198 C6H POINT	199 C7H TIMES\$
200 C8H MEM	201 C9H INKEYS.	202 CAH THEN	203 CBH NOT
204 CCH STEP	205 CDH +	206 CEH -	207 CFH X
208 D0H /	209 D1H	210 D2H AND	211 D3H OR
212 D4H >	213 D5H =	214 D6H <	215 D7H SGN
216 D8H INT	217 D9H ABS	218 DAH FRE	219 DBH INP
220 DC POS	221 DDH SQR	222 DEH RND	223 DEH LOG
224 E0H EXP	225 E1H COS	226 E2H SIN	227 E3H TAN
228 E4H ATN	229 E5H PEEK	230 E6H CVI	231 E7H CVS
232 E8H CVD	233 E9H EOF	234 EAH LOC	235 EBH LOF
236 ECH MKIS	237 EDH MKSS	238 EEH MKDS	239 EFH CINT
240 F0H CSNG	241 F1H CDBL	242 F2H FIX	243 F3H LEN
244 F4H STR\$	245 F5H VAL	246 F6H ASC	247 F7H CHR\$
248 F8H LEFT\$	249 F9H RIGHT\$	250 FAH MIDS	251 FBH

Zmiana kodu reprezentującego dane słowo kluczowe (np. przez POKE) powoduje również zamianę w tekście programu tego słowa przez inne, którego reprezentacją jest nowo wstawiony kod. Umożliwia to

samoprzekształcanie się programu np. w celu uzyskania wielowariantowości, poprawiania niektórych błędów itp. Dla użytkowników zainteresowanych utajnieniem treści programów w Basicu istnieje możliwość wykorzystania w tym celu edytora. Gotową linię należy zakończyć słowem REM. Przy pomocy edytora należy przejść do trybu dopisywania na końcu linii (klawisz X), klawiszami SHIFT i ← cofnąć kursor do początku ukrywanego tekstu, a następnie wpisać dowolny tekst. W mikrokomputerach MERITUM kody ASCII powyżej 192 powodują wygenerowanie łańcucha składającego się ze spacji i ilości kod -192.

W programach maszynowych i w Basicu przy pomocy PEEK i POKE korzystać można ze zmiennych systemowych interpretera, których skróconą listę zamieszczamy poniżej wraz z adresami zawierających je komórek:

16537 – kod ostatnio wciśniętego klawisza
 16220 i 16221 – nr ostatnio wpisywanej lub poprawianej linii
 16546 i 16547 – nr ostatnio wykonywanej linii 16561 i 16562 – wartość deklaracji MEMORY SIZE (OBSZAR PAO) – 2 16618 – 16619 – nr linii błędnej
 16538 – wartość funkcji ERR (2 x nr błędu – 2)
 16424 – ilość wierszy strony dla drukarki
 16425 – ilość zapisanych wierszy strony dla drukarki
 16416 i 16417 – adres komórki bufora ekranu, w której aktualnie znajduje się kursor
 16551 i 16552 – adres początku bufora dla tekstów

Dla wszystkich liczb dwubajtowych w pierwszej komórce wpisywany jest młodszy, a w drugiej starszy bajt. We własnych programach (BASIC i ASSEMBLER) można odczytywać klawiaturę za pośrednictwem ustawianych sprzętowo komórek. Poniższe zestawienie przedstawia sposób przyporządkowania tych komórek poszczególnym klawiszom. Naciśnięcie klawisza powoduje ustawienie odpowiedniego bitu na 1.

Cezary Krajdener
 Edmund Fliski

0	1	2	3	4	5	6	7	BIT	ADRES
@	A	B	C	D	E	F	G	14337	3801H
H	I	J	K	L	M	N	O	14338	3802H
P	Q	R	S	T	U	V	W	14340	3804H
X	Y	Z						14344	3808H
0	1	2	3	4	5	6	7	14352	3810H
8	9	:	;	,	-	.	/	14368	3820H
ENTER	CLEAR	BREAK	↑	↓	←	→	SPACE	14400	3840H
SHIFT	CTRL	□						14464	3880H

ROZSZERZENIE MOŻLIWOŚCI KLAWIATURY

Poniższy program przeznaczony na MERITUM i MERITUM 1 wersja 2 rozszerza obsługę klawiatury o trzy OPCJE:

1 – wciśnięcie dowolnego klawisza sygnalizowane jest dźwiękiem z głośnika w monitorze. Wysokość i długość dźwięku można zmienić poprzez zawartość komórek 30976 i 30974.

2 – dowolny znak będzie wczytywany z klawiatury dopóty, dopóki wciśnięty będzie odpowiadający mu klawisz.

4 – klawisz BREAK będzie ignorowany.

Każda z OPCJI działa niezależnie od pozostałych.

Wyboru OPCJI dokonujemy umieszczając w komórce 30953 nu-

mer wybranej opcji. Jeśli wybraliśmy kilka opcji, wówczas w komórce tej umieszczamy sumę ich numerów np.

POKE 30953,3 włącza opcję 1 i 2, zaś POKE 30953,0 włącza wszystkie opcje.

A oto program:
 1 FOR A = 30947 TO 31006 : READ
 B :POKE A, B : NEXT

2 POKE 16407,120
 3 DATA 205, 227, 3, 183, 200, 1, 0, 3,
 33, 25

4 DATA 121, 203, 25, 48, 5, 94, 35,
 86, 43, 213

5 DATA 35, 35, 16, 243, 201, 8, 62,
 50, 6, 100

6 DATA 211, 254, 16, 254, 61, 32, 247,
 8, 201, 33

7 DATA 54, 64, 1, 0, 7, 113, 35, 16,
 252, 201

8 DATA 61, 200, 60, 201, 252, 120,
 10, 121, 21, 121

Program ten służy do załadowania procedury maszynowej uzupełniającej obsługę klawiatury. Może on być dołączony do większego programu lub po wykonaniu go skasowany przez NEW. Opcje 2 i 4 powinny być wyłączone przed zakończeniem programu. Ponadto opcja 2 mogąca utrudnić wpisywanie tekstu powinna być wyłączona przed INPUT. Dźwięk używany w opcji 1 może być wywołany funkcją USR (X), jeśli do programu dołączymy linię:

9 POKE 16527, 120: POKE
 16526, 252

Po użyciu przycisku RESET możemy wznowić działanie rozszerzeń obsługi klawiatury poprzez wykonanie sekwencji z linii nr 2, uprzednio dokonawszy wyboru opcji. Jeśli chcemy uniemożliwić przerwanie wykonywania programu należy oprócz BREAK zablokować również NMI sekwencją:
 OUT 251,176 Odblokowania NMI dokonujemy przez:

OUT 250,255 : OUT 250,255

Radzę jednak przy stosowaniu blokady umieścić w programie możliwość przerwania programu przez STOP. np. stosując hasło. Życzę ciekawych pomysłów.

Edmund Fliski



Wszystkim entuzjastom ZX SPECTRUM chciałbym dziś zaproponować zawarcie bliższej znajomości z jego rówieśnikiem o nieco poważniejszych aspiracjach. NEW BRAIN (Nowy Mózg) – bo tak właśnie nazywa się nasz nowy znajomy został zaprojektowany przez firmę Newbury Labs w roku 1981. Produkcję podjęła firma Grundy Business System i pierwsze egzemplarze pojawiły się na rynku wiosną 1982 roku. Półtora roku później właścicielem projektu stała się holenderska firma Tradecom International, która do dziś zajmuje się produkcją i dystrybucją NEW BRAIN'a.

Początkowo New Brain został pomyślany jako przenośny mikrokomputer do zastosowań biurowych, laboratoryjnych i edukacyjnych. W związku z tym zaprojektowano go tak, aby przy potencjalnie dużej pojemności informacyjnej ekranu (30 linii po 80 znaków) pozwalał elastycznie gospodarować swoimi zasobami (np. mieszanie tekstu i grafiki w różnych proporcjach) jak również umożliwiał łatwe komunikowanie się z urządzeniami zewnętrznymi.

W rezultacie powstał oryginalny produkt, o cechach niespotykanych wśród 8 bitowych mikrokomputerów osobistych. W chwili ukończenia projektu był pierwszym kandydatem do nagrody w konkursie BBC na mikrokomputer szkolny (konkurenci twierdzili nawet, że najpierw zaprojektowano New Brain'a a potem powstał regulamin konkursu!). Trudności finansowe firmy GBS sprawiły jednak, że nie został zwycięzcą. Obecni NEW BRAIN, mimo, że jest nadal produkowany w Holandii, zniknął prawie zupełnie z rynku brytyjskiego. Natomiast firma Tradecom International rozważa możliwość zbudowania montowni NEW BRAIN'a w Indiach i obiecuje nowy model z rozszerzoną do 128 kB pamięcią RAM.

BUDOWA

NEW BRAIN został zbudowany w oparciu o dwa mikroprocesory – popularny Z80A oraz specjalizowany 4

KLAN NIETYPOWYCH

Mam komputer CGL-M5 firmy Sord Computer Corporation, produkcji japońskiej. Nigdzie nie mogę zdobyć oprogramowania. Chciałbym nawiązać korespondencję z posiadaczami tego komputera i współpracować w wymianie programów, cartridge'ów itp.

F. Mich
ul. Dekerta 3 m. 3
80-262 Gdańsk

MIKROKOMPUTER NIE DO ZABAWY

NEW BRAIN

bitowy COP 420. Pierwszy z nich jest głównym procesorem systemu, natomiast drugi jest wykorzystywany do obsługi urządzeń peryferyjnych. W podstawowej wersji NEW BRAIN zawiera 32 kB pamięci RAM i 29 kB pamięci ROM. Pamięć RAM umieszczono w adresach od =0000 do = 7FFF dzięki czemu na NEW BRAIN'ie można z łatwością zaimplementować CP/M – najpopularniejszy dyskowy system operacyjny dla mikrokomputerów 8 bitowych.

W odróżnieniu od innych mikrokomputerów. NEW BRAIN'a zbudowano bez wykorzystania specjalizowanych układów wysokiej skali integracji. Brak w nim odpowiednika układu ULA. Mimo, że rozmiarami niewiele większy od ZX Spectrum, został wyposażony w mechaniczną, bardzo trwałą klawiaturę o standardowych rozmiarach. (Jedynie odstępstwo to krótszy niż zazwyczaj klawisz spacji).

Bogatszy z dwóch produkowanych modeli – NEW BRAIN AD ma wbudowany 16 znakowy alfanumeryczny wyświetlacz fluorescencyjny, którym można posługiwać się niezależnie od ekranu. Do komputera można podłączyć odbiornik TV lub monitor. W trybie znakowym można wyświetlić od 1 do 30 linii tekstu po 40 lub 80 znaków każda. Wbudowany na stałe zestaw znaków jest bardzo bogaty. Obejmuje cały alfabet łaciński, specjalne znaki alfabetów zachodnioeuropejskich oraz, uwaga! pełny alfabet grecki (duże i małe litery). Ponadto znaki specjalne do realizacji prostej grafiki. W sumie jest 512 różnych znaków, jednak jednocześnie na ekranie można wyświetlić tylko 255 z nich.

W trybie graficznym w jednej linii można wyświetlić 256, 320, 512 lub 640 punktów. Linii na ekranie może być od 10 do 250. (A zatem rozdzielczość grafiki nie gorsza niż w IBM PC!). Przy tym górna część ekranu nie zajęta przez grafikę może być nadal używana do wyświetlania tekstów w trybie znakowym.

Podstawowym rodzajem pamięci masowej dla NEW BRAIN'a jest, tak jak w przypadku innych popularnych

mikrokomputerów, magnetofon kasetowy, jednak korzystanie z niego jest tu dużo łatwiejsze. Przede wszystkim do komputera można przyłączyć jednocześnie dwa magnetofony, a ponadto każdy z nich, jeśli tylko ma gniazdo zdalnego sterowania, może być włączony przez komputer (doskonale do tego nadaje się produkowany w kraju magnetofon MK 232P). Komputer wyposażony jest ponadto w dwa interfejsy szeregowy RS232 o regulowanej szybkości. Pierwszy z nich pozwala na komunikację w dwóch kierunkach (np. można używać NEW BRAIN'a jako inteligentnego terminala – świetnie daje sobie radę np. z Merą 60 czy IBM PC). Drugi, jednokierunkowy, przewidziano do współpracy z drukarką (np. DZM 180 KSR, D 100, STAR SG, SEIKOSHA 250 itp).

Oprócz tego na tylnej ścianie komputera umieszczono 50-cio stykowe złącze dla połączenia zewnętrznych modułów zwiększających możliwości urządzenia.

OPROGRAMOWANIE

Niemal połowa przestrzeni adresowej NEW BRAIN'a jest zajęta przez pamięć stałą. Zawarto w niej system operacyjny, edytor ekranowy, interpreter języka BASIC, pakiet procedur arytmetyki zmiennoprzecinkowej oraz pakiet procedur graficznych. Cechą wyróżniającą system operacyjny NEW BRAIN'a jest elastyczność. Z punktu widzenia programisty wszystkie urządzenia są traktowane w identyczny sposób jako „strumienie” danych. Jednocześnie może być aktywnych nawet 255 strumieni! Zmiana sposobu przypisania strumienia do konkretnego urządzenia (zmiana wartości zmiennej) pozwala bez trudu skierować np. wyniki obliczeń zamiast na ekran, na drukarkę.

Edytor ekranowy NEW BRAIN'a to w zasadzie jądro procesora tekstów. Pozwala on zmienić dowolny znak w dowolnym miejscu ekranu, przesuwać tekst w górę i w dół jeśli rozmiar strumienia ekranu jest większy niż liczba linii, które naraz można wyświetlić, wreszcie roz-

suwać znaki w linii, wstawiać ciągi znaków w tekst, dzielić linię tekstu na fragmenty, które staną się samodzielnymi liniami lub łączyć wiele linii w jedną. Jest bardzo wygodny w użyciu. Interpreter języka BASIC działa na nieco innych zasadach niż spotykane najczęściej interpretry. Mianowicie realizuje schemat tzw. kompilacji przyrostowej. Polega to na tym, że tekst źródłowy danej linii programu jest przetwarzany tylko raz, przy pierwszym jej wykonaniu. Podczas tego pierwszego wykonania budowany jest w pamięci pewien kod pośredni. Każde kolejne odwołanie do tej linii jest realizowane na podstawie tego właśnie kodu pośredniego. Kolejne wykonania tej samej linii trwają więc krócej niż pierwsze! Dzięki temu właśnie, mimo że dokładność obliczeń jest większa niż na np. ZX Spectrum i wynosi 10 cyfr przy zakresie 10.0E+99, programy na NEW BRAIN'ie działają kilka razy szybciej, (patrz tabelka). Interpreter realizuje podzbiór amerykańskiego standardu języka BASIC ANSI.

Pakiet procedur arytmetycznych zapisany w pamięci ROM może być wykorzystywany nie tylko przez interpreter języka BASIC. W systemie istnieje mechanizm pozwalający wywoływać te procedury z programów napisanych w innych językach np. w assemblerze czy Pascalu. Wszystkie obliczenia zmiennoprzecinkowe prowadzone są na liczbach reprezentowanych przy pomocy 6 bajtów. Dzięki temu można uzyskać, wspomnianą wyżej, dużą dokładność.

Pakiet procedur graficznych wbudowany w pamięć ROM komputera pozwala na wykonywanie wykresów w jednostkach określonych przez użytkownika. Istnieje komenda umożliwiająca wypełnienie dowolnego zamkniętego obszaru. W odróżnieniu od interpretera języka BASIC, pro cedury graficzne działają dość wolno.

OPROGRAMOWANIE DOSTĘPNE NA RYNKU

Głównym źródłem oprogramowania dla NEW BRAIN'a są obecnie kluby skupiające jego użytkowników. Wśród nich najprężniej działają NEW BRAIN USER GROUP oraz OPEN STREAM w Wielkiej Brytanii. Programy, którymi dysponują, zajmują w sumie kilkanaście dyskietek (a więc kilka megabajtów kodu!). Do najpopularniejszych programów narzędziowych dostępnych dla NEW BRAIN'a należą znana użytkownikom ZX Spectrum debbuger MONS i assembler GENS dla mikroprocesora Z80 – DEVPAC firmy HI-SOFT, kompilator języka Pascal tej samej firmy oraz liczne implementacje języka FORTH. Ponadto, po przyłączeniu sterownika dysków można korzystać z prawie nieograniczonej biblioteki programów systemu CP/M.

CENA

NEW BRAIN zniknął już prawie z rynku brytyjskiego. Nowe egzemplarze (w cenie powyżej 100 funtów) zakupić jest trudno, jednak pełnosprawny komputer z drugiej ręki można zamówić za pośrednictwem prowadzonej przez jednego z twórców NEW Brain'a, Geralda McMullona firmy GFG w Cambridge. Taki zakup nie powinien przekroczyć sumy 60-70 funtów w przypadku modelu AD.

NEW BRAIN jest nadal interesującą propozycją dla tych, którzy chcą posługiwać się komputerem domowym jako narzędziem do rozwiązywania problemów. Doskonała grafika, liczne wbudowane interfejsy i duża dokładność obliczeń czynią z niego niemal idealne narzędzie wspomagające prace inżynierskie, laboratoryjne, opracowywanie wyników eksperymentów itp.

Jan Hałemejko

UŻYTKOWNICY NEW BRAINA w Polsce

W Warszawie od ponad dwóch lat działa nieformalna grupa użytkowników NEW BRAINA. Liczy ona, jak dotąd czterech członków. Utrzymujemy stały kontakt z klubami entuzjastów tego komputera w Wielkiej Brytanii.

Wszystkich zainteresowanych „poważnymi” zastosowaniami mikrokomputerów zapraszamy do współpracy!

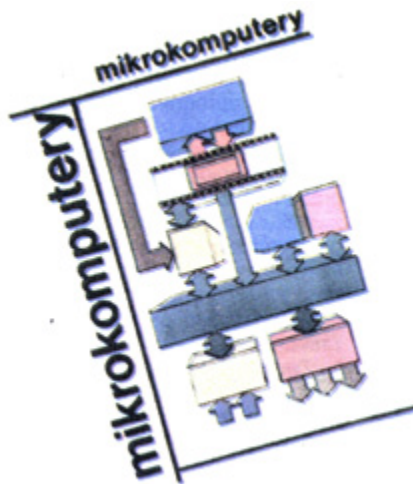

„MIKROKOMPUTERY” (tytuł oryginału: „Microcomputers”) pod redakcją **A.J. Dirksena**, wydane w marcu br. nakładem **Wydawnictw Komunikacji Łączności** – to praca zbiorowa autorów holenderskich. Ukazała się ona w 1978 roku w języku holenderskim, ale duża popularność sprawiła, iż szybko ukazały się jej przekłady na język angielski i rosyjski.

W dwudziestu jeden rozdziałach autorzy – w sposób przystępny i poglądowy – przedstawili pokrótce wszystkie zagadnienia z dziedziny mikrokomputerów. Wy tłumaczyli więc na wstępie co to jest komputer i czym się od niego różni mikrokomputer, jak komputer liczy, jakie posiada układy logiczne, co to jest pamięć operacyjna i na czym polega jej organizacja, jak zbudowane są moduły i jak odbywa się adresowanie. Następnie autorzy wprowadzają nas w tajniki programo-

„MIKROKOMPUTERY”

wania wyjaśniając, na czym polega architektura procesora i mikrokomputera, jak należy pojmować opis rozkazów, na czym polega syntaktyka i podprogramy, jakie są tryby adresowania i sieci działań, wreszcie – jak sformułować i rozwiązać jakieś zadania, zorganizować komunikację mikrokomputera z urządzeniami zewnętrznymi itp.

W trakcie lektury książki zaznajamiamy się bliżej z różnymi pojęciami, np.: komparator, arytmometr, edytor tekstowy, assembler, debugger, symulator, kompilator i z wieloma innymi, nie mającymi ustalonych i powszechnie zaakceptowanych odpowiedników w języku polskim. Dlatego też, aby ułatwić czytelnikowi zaznajomienie się ze stosowaną terminologią zamieszczono na końcu książki skorowidz używanych w tekście pojęć w wersji dwujęzycznej. Oprócz tego dołączony także został spis literatury uzupełniającej, wydanej do tej pory w języku polskim oraz – do ilustracji omawianych zagadnień – opis listy rozkazów mikroprocesora 8080 i szczegółowy opis ich wykonywania.

Pod koniec każdego rozdziału zamieszczone zostało podsumowanie omawianego zagadnienia; uzupełnione o pytania sprawdzające i odpowiedzi.

Książka jest swoistą kopalnią wiadomości o komputerach, ich architekturze i działaniu. Szkoda tylko, że jej nakład jest na prawdę mikro: 9800 egzemplarzy!

„Mikrokomputery” pod red. **A.J. Dirksena**, z jęz. ang. tłumaczyli **Maria i Marek Gondzio**, Wyd. Komunikacji Łączności, Warszawa 1985, wyd. I, stron 328, nakład 9800 egz.

„ZETatronik”

ul. Linneusza 4 kl. 1
03-486 WARSZAWA

tel. 19-52-76 (grzecznościowy)
wykonuje system dyskowy ZEDOS
do ZX-SPECTRUM (Dyski 5.25")

z zasilaczem oraz specjalizowane interfejsy i układy mikroprocesorowe na zamówienie.

Zapisujemy - EPROMY
Kasujemy

Informacje listowne po otrzymaniu koperty zwrotnej ze znaczkiem.

BEZKONKURENCYJNA OFERTA OPROGRAMOWANIA ZX SPECTRUM

ENTER
computing

02-105 WARSZAWA 21 P3
WYSYŁKOWA
WYPOŻYCZALNIA PROGRAMÓW

Informacje po nadesłaniu koperty zwrotnej.

D-93

ELKOR Software

poleca kasetę z 5-ma programami do ZX SPECTRUM.

Kaseta nr 1 (cena 890,-)

- 1) Kosmolot – gra przygodowa
- 2) Cyferki - nauka cyfr dla przedszkolaków
- 3) Podróż po Polsce - gra geograficzna
- 4) Awaria sondy - gra symulacyjna
- 5) Print-nauka programowania

Kaseta nr 2 (cena 1390,-)

- 1) Budżet domowy - analiza Twoich wydatków
- 2) Matma - nauka czterech działań
- 3) Egzercyka-uczy ortografii
- 4) IQ-test na inteligencję
- 5) Łańcuchy - nauka programowania

Wszystkie programy w języku polskim pisane specjalnie dla ELKOR Software. Zamówienia na kartkach pocztowych adresować: 60-120 Poznań 7, skr. poczt. 24. Programy wysyłamy za zaliczeniem pocztowym.

Pewnego listopadowego popołudnia 1985 roku spotkało się trzech świeżo upieczonych właścicieli AMSTRADA. Nie mieliśmy zbyt dużo oprogramowania, dwie pozycje z literatury i prawie żadnych kontaktów. (Iluż ludzi musi być w podobnej sytuacji). Postanowiliśmy założyć klub.

Zaczęliśmy od zalegalizowania i określenia zakresu działalności klubu. Jesteśmy studentami, w związku z czym nawiązaliśmy współpracę z Zespołem Mikrokomputerowym działającym przy poznańskim Student Serwisie. Na początku grudnia byliśmy już prawie usankcjonowani. Dowiedzieliśmy się o organizowanej w Warszawie wystawie Mikroexpo 85. Postanowiliśmy pojechać na wystawę, ogłosić zawiązanie się pierwszego w Polsce klubu AMSTRADA/Schneidera – AM-studio. Można powiedzieć, że od tego właśnie momentu zaczęła się prawdziwa działalność klubowa tj. m.in.: wymiana oprogramowania, literatury, doświadczeń, pokazy komputerowe, artykuły, wywiady. Taki był początek.

Obecnie dysponujemy 25 pozycjami z literatury w tym także kilkoma przekładami na język polski. Do tej pory udało nam się zgromadzić ok. 500 programów, w tym liczne języki programowania: PASCAL, TURBO-PASCAL, FORTH, FORTRAN, HI-SOFT C, LOGO oraz wiele odmian as-semblera – Zen assembler, Devpac assembler, Honey assembler, Arnor assembler, ZAAP (Z80 assembler), CPC assembler.

Prenumerujemy następujące pisma: Amstrad Computer User, Amstrad Magazine, Amstrad Action, Compu-ting with Amstrad, Micro Strad, Schneider Activ. Utrzymujemy kontakty z licznymi klubami, osobami, a także firmami zagranicznymi głównie w Wielkiej Brytanii, Francji i RFN.

Wydajemy pismo klubowe, w którym czytelnicy mogą znaleźć m.in. następujące działy: forum użytkowników, nowości hard/soft, ceny sprzętu na rynkach zagranicznych i krajowych oraz wydruki programów. Poza tym własnym, polskim opracowaniem Basic na Amstrada pt. „Basic od podstaw”, które składa się z książki i kasety z przykładowymi programami i testami sprawdzającymi wiedzę programisty.

AMstudio to nazwa określająca nie tylko klub, lecz także małą firmę soft-tware'ową. Z członków klubu utworzyliśmy zespół zajmujący się wyłącznie pisaniem oprogramowania edukacyjnego. Mamy nadzieję, że w niedalekiej przyszłości zalety Amstrada zostaną docenione przez szkolnictwo i praca nasza nie pójdzie na marne. W związku z tym, że klub nasz posiada pozwolenie na sprzedaż, postanowiliśmy rozpow szechnić własne programy, napisane przez członków klubu.

Na początek proponujemy sześć zestawów:

1. Zestaw programów narzędziowych (m.in. generator symboli, program kopiujący i przyspieszający proces ładowania, monitor-disassembler, udoskonalenie funkcji TRON, hardcopy z odcieniami szarości)
2. Zestaw programów użytkowych (m.in. baza danych, książka telefoniczna, program kalkulacyjny, zegar, wykresy)
3. Zestaw programów domowych (m.in. dieta, jak się odchudzać, budżet domowy, biorytm, test dla palaczy, jakim jesteś kierowcą)
4. Zestaw programów edukacyjnych dla dzieci
5. Zestaw gier
6. Basic – demonstracja + testy + instrukcja.

Do AMstudio może zapisać się każdy użytkownik komputera AMSTRAD/Schneider. Żeby zostać członkiem naszego klubu należy przesłać pod następujący adres: **PIOTR DERĘGOWSKI ul. Żwirki 10a, 60-409 Poznań AMstudio** informacje dotyczące typu swojego komputera, dane personalne, dokładny adres oraz zgłoszenie wymiany lub kupna (np. pisma klubowego).

W odpowiedzi prześlemy kartę klubową wraz z numerem ewidencyjnym. Każdy członek naszego klubu ma prawo dostać 2-3 programy rozrywkowe na początek.

Listę programów, którymi dysponuje klub przesyłamy na życzenie. W przypadku korespondencji prosimy dołączyć znaczek zwrotny. Z góry przepraszamy za ewentualną zwłokę w odpowiedzi na listy, liczba AMSTRAD'ów w Polsce jest szacowana na ok. 14 tys. a nas jest tylko kilku.

Piotr Deręgowski

Nad pięknym, modrym Dunajem

W ostatnim czasie w Polsce rozpoczął się „boom” komputerowy i trwa szeroka dyskusja zarówno o komputeryzacji szkół, jak i o wprowadzaniu komputerów do życia codziennego. W wielu krajach za chodnich, m.in. w Austrii już przed kilkoma laty zorientowano się, iż komputery staną się niezbędne w przyszłości i rozpoczęto, z o wiele mniejszym entuzjazmem niż w Polsce, ich popularyzację. Nastąpiła ona jednak tu o wiele szybciej i w zasadzie samoczynnie.

Kiedy komputery, poprzedzone kampanią reklamową, zaczęły ukazywać się w sklepach, wzrosło zainteresowanie nimi, przede wszystkim wśród młodzieży. Nie istniała i nie istnieje tutaj największa bariera hamująca popularyzację komputerów w Polsce, mianowicie cena. Np. komputer klasy **Commodore 64** kosztował zaraz po ukazaniu się sprzedaży od 7 do 9 tysięcy szylingów, podczas gdy pensja przeciętnego obywatela wynosiła ok. 10 tys. szyl. Oczywiście w ciągu ostatnich lat wszystkie komputery staniały kilkakrotnie i są w cenach bardzo przystępne. Komputer tej klasy kosztuje obecnie od 4 do 5 tys. szyl. Dość duża część młodzieży, przede wszystkim męskiej, posiada je w domach, a w szkołach organizowane są ponadobowiązkowe, bezpłatne zajęcia komputerowe. Od obecnego roku szkolnego podstawy informatyki są także obowiązkującym przedmiotem w klasie odpowiadającej naszej 1 kl. lic.

Komputery szkolne to komputery osobiste (Personel Computers) – w mojej szkole mamy komputery firmy **Honeywell Bull** model **Micral 30** kompatybilne z **IBM PC**. Każdy wyposażony jest w kolorowy monitor, drukarkę oraz podwójną stację dysków. Posiadamy w szkole 7 takich stanowisk.

W telewizji – podobnie jak w Polsce – można oglądać audycje dotyczące zagadnień informatycznych oraz pracy na komputerze. Na rynku jest do nabycia szeroka paleta czasopism komputerowych – większość z nich jest w języku niemieckim, ale importowane są też wydawnictwa angielskojęzyczne, jak np. „Byte” czy „Your Computer” – znane też w Polsce. Tematyka czasopism obejmuje zarówno proste zagadnienia dla początkujących, jak i problemy interesujące zaawansowanych. Są one pomocą dla młodego użytkownika **Sinclair'a** i **ZX 81**, a równocześnie i dla menedżera obsługującego **IBM**.

O ile w Polsce przeważają komputery domowe, używane przede wszystkim do gier i prostych programów, o tyle tu rozwinięty jest bardzo rynek komputerów profesjonalnych używanych powszechnie w przedsiębiorstwach. Większość Instytucji, zarówno prywatnych jak i państwowych, a także wiele sieci sklepów i marketów jest już skomputeryzowanych. Komputery domowe stanowią dlatego niewielką część ogółu sprzedaży.

Austriacy nie produkują prawie wcale własnych komputerów ani oprogramowania do nich. Wszystko to importowane jest z USA, RFN, W. Brytanii oraz Japonii. Programy nabyć można w specjalnych sklepach komputerowych lub w domach towarowych i są one przeważnie w języku angielskim, co nie stanowi jednak zbyt wielkiej trudności, gdyż jest on tu powszechnie znany (obowiązkowe nauczanie od kl. 5).

Gry komputerowe są artykułem sprzedającym się bardzo źle. Powodem tego jest ich cena (dobra, nowa gra na kasecie lub dyskietce kosztuje w przeliczeniu około 30 dol.) oraz powszechnie uprawiane piractwo. Chociaż w ostatnim czasie wprowadzono bardzo ostre kary za ten proceder, istnieje rozwinięte „podziemie komputerowe” i w kilka tygodni po ukazaniu się programu można go uzyskać za cenę wielokrotnie mniejszą. Ja sam nie znam żadnego użytkownika komputera, który by kupował oryginalne programy.

W Austrii istnieje pokaźna liczba klubów komputerowych, w których wymienić można doświadczenia i programy (oczywiście jest to także niezgodne z prawem). Przynależność do danego klubu związana jest z płaceniem składki członkowskiej, co jednak jest sprawą oplatną, ponieważ zapewnia dostęp do wielu typów komputerów, czasopism, programów oraz możliwość ich kopiowania.

Najbogatsze oprogramowanie i największą literaturę fachową można znaleźć do komputera roku 1983 i 1984, a mianowicie do **Commodore 64**. Jest on z pewnością najpopularniejszym komputerem domowym, zarówno w Austrii, jak i w RFN. Istnieje do niego także bardzo dużo przystawek, umożliwiających np. sterowanie kolejką elektryczną, połączenie z kamerą video, prowadzenie obserwacji meteorologicznych, lub nawet kontrolowanie procesu warzenia piwa(!).

Drugim jeżeli chodzi o popularność komputerem jest **Atari 800 XL** oraz nowe modele **Atari Sinclair Spectrum** – w Polsce tak popularny – tu obecnie wychodzi ze sprzedaży i kupić go można już nawet za 120 dolarów (wersja 48K).

Wojtek Stankiewicz (lat 16)



Iulka

		BAJT-KOWA GIEŁDA (tys. zł)	KOMIS (tys. zł)	BOMIS (tys. zł)	BALTONA RE-WEX (Doi. USA)	RFN (średnie) (DM)	WLK. BRYT. (średnie) (£)
SINCLAIR	ZX81	25-30	30	-	-	90	-
	ZX Spectrum 48 kB	80-90	110	130	125	260	65-70
	ZX Spectrum Plus	110-115	150	180	-	320	80-90
	ZX Spectrum 128 kB	195	-	-	-	598	160
	Drukarka SEIKOSHA GP50S	90	100	150	-	260	60-65
	Układ specjalizowany ULA	12	-	-	-	-	7
	Z-80A	-	-	4	-	4	1.4
COMMODORE	C-64	140-150	150-160	240	-	450-520	90-110
	C-128	300-400	450	450-500	-	700	210-230
	C-128D	-	-	-	-	1500-1500	39M10
	Magnetofon 1531	20-30	35	-	-	80-100	-
	Stacja dyskietek 1541	150-160	200	350	-	520	110-150
	Stacja dyskietek 1570	200	240	700	-	490-540	160-170
	Drukarka MPS 801	120-130	150	280	-	300	-
	Drukarka MPS 803	-	250	360	-	330	140-150
	Dyskietki 51/4 (średnia jak.)	0.9-2	1.5	2-3.5	-	19-60	1-2
ATARI	800 XL	70-80	90	-	115	189	70-80
	130 XE	150	-	380	199	378	150
	Stacja dyskietek 1050	130-140	200	-	185	478	130
	Magnetofon	25-30	35	-	48	75	20
	Drukarka 1029	140	-	-	199	-	-
AMSTRAD	464 z mon. monochromat.	220-245	300	500	-	680-720	160-180
	464 z monitorem kolor.	310	-	600	-	1100-1200	260-268
	664 z mon. monochromat.	300-350	-	600-700	-	1000-1300	-
	6128 z mon. monochromat.	385-400	700	850	-	1450-1500	250-260
	6128 z mon. kolor.	500-550	-	1.1 min.	-	1900-2000	340-350
	PCW 8256	1 min.	1.5 min.	1.2 min.	-	2000-2100	380-400
	Dyskietki 3"	5-5.5	6-7	8	4	10	3.5-4

Giełda Bajtko



EMMET

Nasz klub powstał przypadkiem. Po prostu wraz z grupką przyjaciół oraz mým ojcem i bratem postanowiliśmy kiedyś założyć klub mikrokomputerowy. Pomysł rzucony był żartem, ale padł na podatny grunt, bowiem wszyscy byliśmy i jesteśmy zafascynowani mikrokomputeryzacją. Traktujemy ją jako klucz do lepszego świata. Jest to może podejście nieco filozoficzne, ale chcielibyśmy jakoś pomóc tym dziesiątkom młodych i piekielnie zdolnych młodych ludzi. Przecież można dać im sprzęt, który po przejściu etapu oczarowania, stanie się normalnym, zwyczajnym narzędziem pracy. Jest to bardzo ważne, bo przecież dzisiejsze dzieci jutro będą zarządzały przemysłem polskim, będą musiały stawić czoła światowym potęgom technicznym i technologicznym, a wtedy już nie da się kierować przedsiębiorstwem przy pomocy stu księgowych, stu pięćdziesięciu znerwicowanych zaopatrzeniowców i ton papierów przewalających się przez biurka. Trzeba dać tym ludziom jakąś szansę. Wielu z nich wydaje się, że nauka to marnowanie czasu, bo po byle zawodowce zarobi jak docent, a kiedy weźmie fuchę to przegoni dwóch profesorów. Jest to sposób myślenia cokolwiek niepoważny, ale to trzeba pokazać.

Na początku kwietnia rozpoczęliśmy organizowanie własnej giełdy mikrokomputerowej. W maju patronat nad naszą giełdą przejęła redakcja BAJTKA.

Skąd wziął się pomysł. Po pierwsze: klub musi mieć możliwość zarobienia pieniędzy na zakup choć minimalnego zestawu sprzętu, a po drugie – giełda to znakomite miejsce do wymiany oprogramowania, zbierania informacji o nowinkach technicznych i wreszcie świetna okazja do obejrzenia z bliska najnowszych modeli mikrokomputerów. Tak, tak, to nie pomyłka, na jednej z pierwszych giełd gościł – wtedy nowość absolutna, dwa tygodnie na rynku angielskim – świeżutki brytyjski Spectrum 128.

Na naszej giełdzie – a mamy ambicję by była to największa tego typu impreza w Warszawie – na trzech piętrach szkoły możemy swobodnie zapewnić 60 stanowisk software'owych i drugie tyle hardware'owych. Wprowadziliśmy możliwość rezerwacji stolików – nawet na miesiąc z góry, giełda ma bufet, gdzie obecny brak ciepłych posiłków rekompensują słodkości, a kawę czy zimne napoje może dostojnie popijać nawet 50 spragnionych.

Na każdej giełdzie jest osobne stoisko BAJTKA. W maju prezentowaliśmy sprzęt wypożyczony przez Redakcję i okazało się, że młodzi adepci Klubu znakomicie dawali sobie radę z obsługą sprzętu klasy „COMMODORE 128” czy „AMSTRAD 6128”. Dlatego też korzystając z okazji chciałbym zaprosić wszystkie firmy chcące zaprezentować swój sprzęt – na naszą giełdę. Możemy zapewnić stoisko oraz ewentualnie obsługę.

Na stoisku BAJTKA można oczywiście również kupić także wcześniejsze numery tego miesięcznika (w nowej szacie graficznej; małe są już wyczerpane). Natomiast przy stoisku organizatorów można skorzystać ze swego rodzaju biura pośrednictwa (nieodpłatnie) oraz zasięgnąć informacji o niemal wszystkim co dotyczy mikrokomputerów, peryferiów i oprogramowania tak w Polsce jak i na świecie. Zapraszamy więc w każdą sobotę, w godzinach 14-19 na ulicę Grzybowską 35 (róg Marchlewskiego).

Jan Popończyk
Prezes klubu mikrokomputerowego
"emmet"

Adres do korespondencji:
00-958 Warszawa 66
skrytka pocztowa nr 2

- SPRZĘT MINIKOMPUTEROWY
- URZĄDZENIA PERYFERYJNE
- OSPRZĘT I OPROGRAMOWANIE
- SPRZĘT MAGNETOWIDOWY

Skup i sprzedaż w/w artykułów prowadzi nowouruchomiony dział w sklepie 163 WPHW, Oddział Dąbrowa Górnicza Sklep prowadzi sprzedaż pozarynkową

ZAPRASZAMY

do sklepu nr 163

„ELEKTRON”

Dąbrowa Górnicza,
ul. Sobieskiego 17

w godz. 10⁰⁰ — 18⁰⁰, tel. 62-23-71

Oferujemy niskie ceny detaliczne np.:

1. ZX SPECTRUM	- 122.000,-
2. ZX SPECTRUM PLUS	- 170.000,-
3. ZX SINCLAIR QL	- 380.000,-
4. DRUKARNIA GP-50	- 145.000,-
5. Commodore C 64 + mag	- 250.000,-
6. Commodore C128	- 400.000,-
7. Atari 800 XL + mag	- 170.000,-
8. Atari 130 XE	- 210.000,-
9. Schneider CPC 464 z ziel. mon.	- 370.000,-
10. Schneider CPC 6128 z ziel. mon.	- 880.000,-
11. Sharp MZ 731 kpl.	- 270.000,-

oraz na inne urządzenia peryferyjne i oprogramowanie.

G-60

OFERTA

dla Przedsiębiorstw, Instytutów, Placówek
Naukowo-Badawczych, Szkół

„BOMIS”

PRZEDSIĘBIORSTWO OBROTU
MASZYNAMI I SUROWCAMI
60-693 POZNAŃ UL. SKOCZYŁASA 19
TELEX 04136606

PROWADZI CIĄGŁĄ SPRZEDAŻ:

1. Mikrokomputer ZX Spectrum 48 kB Standard	176.000,-
2. Mikrokomputer ZX Spectrum Plus 48 kB	242.000,-
3. Mikrokomputer „Schneider” CPC 664 - z monitorem monochrom./kolor.	955.000,- 1.295.000,-
4. Mikrokomputer j.w. CPC 6128 - z monitorem monochrom./kolor.	1.091.000,- 1.420.000,-
5. Drukarka GP-50S Seikosha	177.000,-
6. Drukarka GP-25-ox Seikosha	333.000,-

UWAGA!!! UWAGA!!!

TYLKO U NAS!

Na pozycje 1-4 Przedsiębiorstwo udziela 12-miesięcznej gwarancji na układy elektroniczne, natomiast na układ mechaniczny mikrokomputera „Schneider” 6-miesięcznej. Zamówienia realizowane są wg kolejności ich wpływu. Dział Sprzedaży „BOMIS”, Poznań, tel.: 63047-1889. s-62

SZEROKI ZAKRES USŁUG
W ZAKRESIE KOMPERÓW
PROFESJONALNYCH
(IBM-PC/XT, SCHNEIDER):

- SPRZEDAŻ SPRZĘTU
- SERWIS HARDWARE'OWY I SOFTWARE'OWY
- OPROGRAMOWANIE
- CZĘŚCI ZAMIENNE
- PORADY

ŚWIADCZY FIRMA

 **PROMOTOR**

PROSIMY TELEFONOWAĆ
NR 13-65-01 W GODZ. 10⁰⁰ —
16⁰⁰.

K-104

Instytut Maszyn Matematycznych zatrudni natychmiast:

inżynierów elektroników

Zgłoszenia przyjmuje i bliższych informacji udziela
Dział d/s Pracowniczych Instytutu, Warszawa, ul. Krzywickiego 34, tel. 21-50-97 lub 21-84-41 w. 544. K-102

SPÓŁDZIELNIA
RZEMIEŚLNICZA

„PRODUCENT”
18-400 Łomża, ul. Nowogardzka 200, tel. 60-62.

Oferuje
do sprzedaży:

1. Interface Sinclair do Zx Spectrum.
2. Interface Kempston do Zx Spectrum.
3. Joystick.

Geny konkurencyjne, krótkie terminy.
ROCZNA GWARANCJA!!!

K-103

Atari. Interface do zwykłego magnetofonu zastąpi magnetofon fabryczny. Informacje: Warszawa 34-16-06.

D-83

PROGRAMY KOMPUTEROWE POCZTA: dla ATARI, AMSTRADA, COM-MODORA, i SPECTRUM wysyła Agencja Mikrokomputerowa Sosnowiec P-157, tel. 699-649. K-76

SPECTRUM — programy wysyła: SPECTRA, 21-426 Wola Mysłowska. D-86

Firma

MUEL

oferuje do sprzedaży:

- 1) Interface do ZX-Spectrum umożliwiającą współpracę z czterema napędami dysków elastycznych, dowolną drukarką graficzną, monitorem ekranowym, rozszerzający BASIC oraz system operacyjny ZX-Spectrum. Nie zajmuje pamięci RAM!
- 2) Sterowany „ikonami” programator EPROM 2716 4- 27256 do ZX-Spectrum
- 3) Przeróbkę drukarki DZM 180 na drukarkę graficzną.

● Informacja
tel. 33-40-91

● Korespondencja: MUEL
ul. Cząstkowska 30
01-678 Warszawa
K-109

JAK SIĘ REKLAMOWAĆ W BAJTKU?

Reklamy przyjmuje Młodzieżowa Agencja Wydawnicza (Redakcja Wydawnictw Poradniczych i Reklamy), 04-028 Warszawa, Al. Stanów Zjednoczonych 53, pokój 313.

Tel. 105682.

Cena ogłoszeń: 200 zł na 1 cm² plus dodatki za kolor.

PRZEDSIĘBIORSTWO ZAGRANICZNE

apina

ZAKŁAD ELEKTRONIKI

informuje PT Klientów, że poczynając od dnia 2 maja 1986 roku serwis gwarancyjny i pogwarancyjny montowanych przez nas urządzeń mikrokomputerowych prowadzi w naszym imieniu autoryzowana firma:

infotech

al. Konstytucji 3-go Maja 10
Zielona Góra

Pod tym też adresem należy przekazywać urządzenia do naprawy. Warunki obsługi gwarancyjnej i pogwarancyjnej pozostają bez zmian. Firma ta ponadto świadczy w naszym imieniu usługi w zakresie wymiany klawiatury typu „standard” na twardą klawiaturę typu PLUS w mikrokomputerach ZX SPECTRUM.

PONADTO INFORMUJEMY O NASZYCH NOWOŚCIACH:

1. **APC-16**

to 16 bitowy komputer osobisty kompatybilny z

IBM PC

ZAPAMIĘTAJ TEN SYMBOL:

APC-16

APINA PERSONAL COMPUTER

APC-16

*to 16 bitów do Twojej dyspozycji
Termin realizacji dostawy: do 3-ch miesięcy od daty
złożenia zamówienia*

2. **LIGHT PEN TURBO!!!**

rewelacyjna przystawka do mikrokomputera ZX SPECTRUM. Bardzo bogaty program oraz ciekawe i absolutnie nowe rozwiązanie hardware'owe czynią to urządzenie konkurencyjnym do przystawki typu MOUSE.

Szczegółowe informacje dotyczące naszej oferty można uzyskać drogą telefoniczną lub teleksową.

PRZEDSIĘBIORSTWO ZAGRANICZNE

apina

ZAKŁAD ELEKTRONIKI
pl. Bohaterów Stalingradu 28
65-067 Zielona Góra
tel.: 33-51 tlx: 0433266



Drogi Bajtku!

Czy interface to „przedłużacz z rozwidlaczem”, do którego podłącza się wszystkie urządzenia peryferyjne?

Co oznacza „1 napęd lub 2 napędy stacji dysków”?

Co oznacza stwierdzenie: „64 kB RAM, 24 kB ROM, w tym 8 kB Basic i 16 – system operacyjny”?

Co oznacza termin: „rozdzielczość 320x 192”?

*Maciej Górski
ul. Smętka 20a/23*

Giżycko

Termin „interface” jest używany do określenia połączenia oraz powiązanych z nim układów elektronicznych, zapewniającego wymianę informacji pomiędzy jednostką centralną (procesorem) komputera oraz jego urządzeniem peryferyjnym (lub urządzeniami peryferyjnymi). Tę definicję przytaczam za książką A. Chandora „A Dictionary Of Computers”, Penguin Books 1972. Z reguły różne urządzenia peryferyjne wymagają różnych interface'ów. Należy też pamiętać, że podłączenie każdego urządzenia peryferyjnego wymaga użycia interface'u; klawiatura, monitor czy magnetofon kasetowy nie są tu wyjątkami – w ich przypadku jednak, potrzebne układy umieszczone są wewnątrz obudowy komputera.

Przyjęło się używać pojęcia „1 lub 2 napędy dysków” – trzeba przyznać dość niefortunnego – dla określenia ilości dysków, z jaką można jednocześnie pracować. Np. w przypadku IBM PC termin „dwa napędy dysków” oznacza, że komputer wyposażony jest w stację dysków, do której można jednocześnie włożyć dwie dyskietki.

Przytoczony cytat oznacza dokładnie: „64 kB (1 kilobajt = 1 024 bajty) pamięci o swobodnym dostępie, 24 kB pamięci stałej, w której 8 kB zajmuje interpreter języka Basic, a 16 kB – system operacyjny”.

Dana rozdzielczość ekranu określa ilość punktów świetlnych, na jaką ekran jest podzielony. W podanym przykładzie rozdzielczość 320 x 192 oznacza 320 punktów świetlnych wzdłuż osi poziomej ekranu i 192 takie punkty – wzdłuż osi pionowej. Oczywiście im większa rozdzielczość, tym lepsza jakość obrazu generowanego przez komputer.

Od dwóch tygodni próbuję swoich sił, jako programista w LOGO. Zgadzam się, że to doskonała zabawa. Przy próbie rysowania wykresów funkcji natrafiłem jednak na pewien problem, z którym jak dotąd nie mogę sobie poradzić. Otóż przy próbie użycia instrukcji SETPOS w programie występuje błąd:

„SETPOS doesn't like [:x :y] as input” z drugiej strony jednak instrukcja niekiedy działa, np.

SETPOS [50 50] Czy mógłbym prosić o wyjaśnienie, dlaczego tak się dzieje?

M.B.

(nazwisko i adres do wiadomości redakcji)

Prawdopodobnie próbował Pan użycia SETPOS w postaci:

SETPOS [:x :y] W tym przypadku jednak zapis [:x :y] oznacza listę złożoną z dwóch słów: „:x i „:y. Sygnalizuje to przytoczony komunikat LOGO. Podobnie niepowodzeniem zakończyłaby się np. próba użycia

SETPOS [XCOR 0] – można spróbować! Aby uzyskać pożądaną skuteczną, należy użyć

SETPOS LIST :x :y
lub

SETPOS SE :x :y w tym wypadku bowiem listy utworzone przez LIST i SE są identyczne.

Podczas wykonywania rysunku w LOGO (na CPC 6128) niekiedy pojawiają się dwa żółwie – jeden z nich jest nieruchomy, drugi zaś wykonuje wszystkie wprowadzane z klawiatury polecenia. O czym to świadczy – czy tym drugim żółwiem można również w jakiś sposób kierować?

*Krzysztof Wyrzykowski
(adres do wiad. redakcji)*

Jest to niestety, błąd interpretera. Wersja Dr LOGO rozpowszechniana przez firmę Digital Research operuje jednym żółwiem; ro-zdwajanie się jego wizerunku spowodowane może być np. niewłaściwą realizacją procedur ht (hideturtle) i st (showturtle). Nie jest to jedyny rzucający się w oczy błąd Dr LOGO 2 i 3.

Niektóre wersje LOGO faktycznie umożliwiają posługiwanie się kilkoma żółwiami, sterowanymi osobno – taką

możliwość mają np. użytkownicy LOGO na Atari 800XL.

W jakim stopniu Amstrad CPC 6128 jest kompatybilny z CPC 464?

*Leszek Kordyl
Wejherowska 26/12
81-042 Gdynia*

Wszystkie programy używane na maszynie CPC 464 mogą być bez przeszkód uruchomione na CPC 6128. Komputer ten jest również wyposażony przez producenta w dyskietkę z systemem CP/M 2.2 (obok jego najnowszej wersji 3.0), zatem istnieje możliwość wykorzystania całego programowania używanego na CPC 464.

Mój komputer (Philips VG 8010) nie wybiera liczb losowych. Czy tę wadę da się w jakiś sposób wyeliminować?

*Artur Chodacki
Os. XX-lecia 13/22
34-300 Żywiec*

Najprościej prawdopodobnie zaprogramować generator liczb pseudolosowych samemu. Istnieje bardzo wiele metod realizacji ciągu liczbowego, który miałby cechy zbliżone do ciągu liczb losowych (o rozkładzie jednostajnym). Jedną z najprostszych, i raczej wystarczających do mniej skomplikowanych zastosowań, jest ciąg liczb naturalnych xn postaci:

$$x_n = (c_1 x_{n-1} + c_2 x_{n-2} + c_3 x_{n-3} + \dots + C_{n-1} x_{n-1}) \text{ mod } n$$

gdzie liczby c_1, \dots, c_{n-1} , są pewnymi stałymi współczynnikami. Przykładem takiego ciągu może być choćby nieco zmodyfikowany ciąg Fibonacciego:

$$x_1 = p_1, x_2 = p_2$$

$$x_n = (C_{n-1} x_{n-1} + C_{n-2} x_{n-2}) \text{ mod } n$$

gdzie p_1, p_2 – pierwsze dwa wyrazy ciągu,

c_1, c_2 – stałe współczynniki działania a mod b oznacza resztę z dzielenia a przez b Tak ustalony ciąg jest ciągiem okresowym; należy tak dobrać jego współczynniki, aby okres był możliwie jak najdłuższy, ze względów zrozumiałych (np. przy okresie 1 ciąg jest stały). Otrzymane x_n możemy wówczas traktować jako liczbę naturalną wybraną losowo spośród liczb 0..n-1.

Wartości kolejnych „losowań” zależą od wyboru stałych p_1 i p_2 – zatem należy zadbać o nadanie im odpowiednich war-

tości przed uruchomieniem programu.

Więcej szczegółów na ten temat, dotyczących np. właściwego doboru współczynników i innych metod generacji ciągów liczb pseudolosowych znaleźć można w książce J. Zielińskiego „Generatory liczb losowych”.

Mam możliwość używania komputera CPC 664. Moim zamierzeniem było programowanie w Turbo-Pascalu. Wszystko szło dobrze, do momentu... próby wyjścia z edytora. Po napisaniu tekstu programu nie mogę prze-rwać pracy w edytorze i przejść do kompilacji. Próbowałem chyba wszystkich możliwych kombinacji klawiszy, ale bezskutecznie. Nie mam oryginalnej instrukcji obsługi tego programu, zaś funkcje edytora nie są opisywane na ekranie (jak to ma miejsce np. w programie Tasword). O ile to możliwe, prosiłbym o rozwiązanie tego problemu – umożliwiłoby to mi pracę na komputerze.

Z.G.

(nazwisko i adres do wiad. redakcji)

Turbo-Pascal wyposażony jest w wygodny edytor, jednak jego obsługa bez znajomości podstawowych funkcji może być trudna. Wyjście z edytora powoduje wciśnięcie klawiszy CTRL-K CTRL-D (w tej kolejności). Oto niektóre inne jego funkcje:

CTRL-V Przełączenie trybu wstawiania/zakrywania znaków

CTRL-Y Usunięcie linii, w której znajduje się kursor

CTRL-R Poprzednia strona tekstu

CTRL-C Następną stronę tekstu

CTRL-Q CTRL-R Początek tekstu

CTRL-Q CTRL-C Koniec tekstu

CTRL-K CTRL-B Zaznaczenie początku bloku w miejscu kursora

CTRL-K CTRL-K Zaznaczenie końca bloku w miejscu kursora

CTRL-K CTRL-W Zapisanie bloku na dysk

CTRL-K CTRL-R Wczytanie bloku z dysku

CTRL-K CTRL-C Kopiowanie bloku

CTRL-K CTRL-Y Usunięcie bloku

Marcin

Czytaliście o kłopotach Słonia Trąbalskiego? Biedak, spotykały go same przykrości z powodu słabej pamięci. Nie potrafił zapamiętać nawet imion własnych dzieci...

Jak to się dzieje, że pamiętasz jak ma na imię twój kolega, ile będziesz miał dzisiaj lekcji, na którą godzinę umówiłeś się z koleżanką? Zapisywanie i przechowywanie informacji w twoim mózgu jest procesem niezwykle skomplikowanym, w moim przypadku jest to o wiele prostsze, choć zasada pozostaje ta sama.

W wyniku swego roztargnienia pan Trąbalski, zamiast do lekarza, trafił do kowala, który dał mu dobrą radę: zawiązać sobie supelek na trąbie. Rada była rzeczywiście dobra, ale niestety okazała się nieskuteczna – po prostu Trąbalski zapomniał, w jakim celu zawiązał sobie tenże supelek.

– Gdzie więc tkwił błąd?

Otóż pan Trąbalski powinien podzielić swoją trąbę na odcinki, z których każdy oznaczałby jakąś rzecz do zapamiętania. I tak na przykład pierwszy odcinek – począwszy od końca trąby – to zakupy, drugi – imieniny żony, trzeci – wizyta gości. Teraz wystarczy zawiązać supelek na odpowiednim miejscu i sprawa załatwiona. No i jeszcze jedno, panie Trąbalski. Warto zapisać sobie co oznacza każdy odcinek trąby!

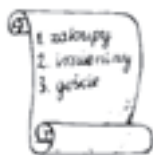

Spójrzmy teraz na nasze słonie. Pierwszy jest wyraźnie bardzo zadowolony, bo nie ma nic do roboty, drugi ma nieco smutniejszą minę – supelek na środku trąby to zakupy, trzeci zaś wygląda bardzo żałośnie, ponieważ musi się wybrać do dzungli po banany dla gości, którzy przybędą na imieniny żony. Taki oto pożytek można mieć ze zwykłej trąby. Przypuszczam zresztą, że większość posiadaczy trąb nie zdaje sobie z tego sprawy!

Zastanawiacie się pewnie, czemu – zamiast mówić o sprawach poważnych – opowiadam nieprawdopodobne historie o roztargnionych słoniach. Zapewniam was, że mówiłem zupełnie poważnie, a moja rada dla Trąbalskiego to nie żart. Ja – Wasz Komputer, dokładnie w ten sam sposób zapamiętuję wszystkie informacje. Oczywiście nie mam trąby i nie wiążę supelków, ale

wszystko zapisuję w pamięci w ciągu jedynek i zer, co właśnie odpowiada zawiązaniu lub nie supelka na trąbie. Taki supelek stanowi podstawową jednostkę informacji, tzw. bit. Znacznie łatwiej jest mi jednak posługiwać się nieco większą jednostką, jaką jest bajt (u mnie składa się na niego osiem bitów). Bajt, czyli trąba mieszcząca osiem supelków, pozwala zapamiętać np. liczbę z przedziału od 0 do 255, lub dowolny znak dostępny z klawiatury.

Pojemność mojej pamięci podaje się zazwyczaj w jeszcze większych jednostkach – kilobajtach. Jeden kilobajt oznacza 2¹⁰, czyli 1024 bitów. Największą stosowaną jednostką jest megabajt, tj. – 1024 x 1024 bajty.

Każdy komputer natychmiast po włączeniu posiada już pewną ilość informacji i umiejętności. Dzieje się to za sprawą pamięci stałej typu ROM (angielskie Read Only Memory – pamięć, z której można jedynie czytać). Jak sugeruje nazwa, nie mogę ingerować w treść tej pamięci. Została ona raz na zawsze zapisana podczas produkcji i na tym koniec. W tej pamięci zapisany jest mój system operacyjny i język BASIC.

Do zapamiętania programu i następnie do jego wykonania potrzebuję jednak takiej pamięci, którą mógłbym sam zapisywać. W tym celu konstruktorzy wyposażyli mnie w pamięć zapisywalną typu RAM (ang. Random Access Memory – pamięć o swobodnym dostępie). W niej właśnie przechowuję program wpisany z klawiatury, bądź z innego urządzenia zewnętrznego np. magnetofonu. W niej także umieszczam wszystkie liczby i teksty, z których korzystam podczas realizacji programu.

Ten rodzaj pamięci ma jednak bardzo nieprzyjemną cechę. Po odłączeniu zasilania, zapominam wszystko, co było zawarte w RAM. Dlatego za każdym razem, po włączeniu komputera trzeba od nowa wczytywać program.

Niedogodność ta spędza sen z oczu konstruktorom. Niektórzy moi koledzy posiadają akumulatorowe zasilanie, podtrzymujące pamięć RAM po wyłączeniu zasilania. Są prowadzone także próby z innymi rodzajami pamięci, np. pamięć pęcherzykowa. Posiada ona wszystkie zalety RAM, a dodatkowo nie kasuje się po wyłączeniu komputera. To jednak będzie już dotyczyło moich wnuków, choć – jak już kiedyś powiedziałem – my, komputery, stajemy się dziadkami bardzo szybko.

Twój Komputer

BIZNES MEN

„...Trochę się też bałem podróżując pierwszy raz pociągiem z Lyonu do Paryża, ale w końcu wszystko dobrze poszło...”

Czternastoletni uczeń szkoły podstawowej, Cyryl de Vignemont, zaczął swoją „karierę” bardzo wcześnie, bo w wieku 10 lat. Będąc słabego zdrowia nie mógł, jak inni chłopcy w jego wieku, uczęszczać regularnie do szkoły. Uczył się więc na kursach korespondencyjnych, które pozostawiały mu dużo wolnego czasu. Nie marnował go, wyżywał się w programowaniu swojego ZX-80. Długo męczył rodziców o Apple 2, na którym chciał napisać program użytkowy, coś w rodzaju bazy danych. „To niezbyt skomplikowane i o wiele bardziej zabawne niż gry” – mówi.

Program powstał dość szybko i Cyryl zdecydował przedstawić go wydawcom. Bałem się bardzo, że zostaną odesłani. Miałem wtedy nieco ponad jedenaście lat. Dzwoniłem do różnych firm. Usiłowałem mówić poprawnie, pogrubiałem głos. Nareszcie udało mi się ustalić spotkanie, już nie mogli mnie spławić przez telefon. Po czym dodaje jeszcze: Trochę się też bałem podróżując pierwszy raz pociągiem z Lyonu do Paryża, ale w końcu wszystko dobrze poszło.

Pewny siebie i swojego programu Cyryl wkroczył do biura jednego z producentów. Gdy zobaczyliśmy – mówi kierownik firmy – w pierwszej chwili nie mogliśmy w to uwierzyć. Najciekawsze, że program rzeczywiście był dobry.

O chłopcu i jego bazie danych zaczynało być coraz głośniejsze. Wkrótce program trafił na rynek, a na bankowym koncju Cyryla znalazło się – jak sam mówi – „kilka zer po przecinku”. Dwa nowe komputery Liza i Macintosh, będące częścią wynagrodzenia pozwolą Cyrylowi na pisanie nowych programów.

Tymczasem okazuje się, że program jest wysoko oceniany przez profesjonalistów. Ci ostatni nie wiedzą oczywiście, że został on stworzony przez kilkunastoletniego chłopca. I lepiej, żeby o tym nie wiedzieli: gdyby historia miała miejsce w USA – wszyscy byłiby dumni z Cyryla. We Francji jednak nie ufano by mu.

Dlatego Cyryl pracuje cały czas anonimowo: pisze teraz swój drugi duży program na Macintosha. Tym razem będzie to test sprawdzający wiadomości z jakiejś dziedziny, np. geografii.

Co dalej? Chciałbym stworzyć własną firmę komputerową, zajmującą się pisaniem programów – mówi młody programista. Powiecie: ma jeszcze czas. Tak, mam czas, ale wolałbym mimo wszystko, aby nastąpiło to jeszcze przed Gwiazdka. No cóż, może mu się uda.

(JZ)

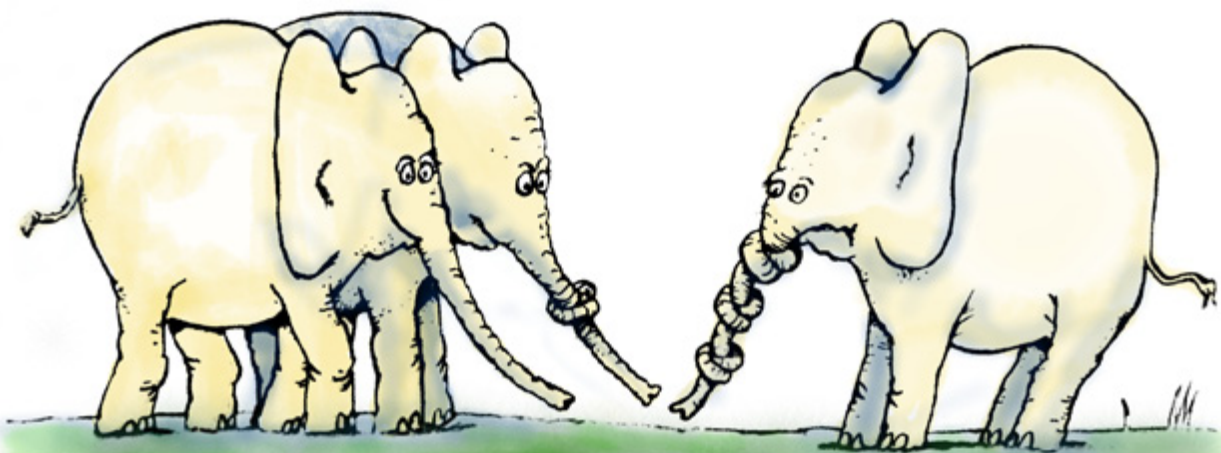

SKARB KUBUSIA

Cześć Maluchy!

Nasz stary przyjaciel Kubuś Literka wybrał się tym razem na poszukiwanie skarbow. Stoi przed nim bardzo trudne zadanie. Skarb został ukryty w jednej z komnat zamku a jest ich dokładnie sto. Żeby było jeszcze trudniej Kubuś nie może wziąć skarbu nim nie zbierze trzech fantów ukrytych w innych komnatach. Trzymaj się Kubusiu!

Widzieliście już z pewnością wiele gier opartych na takiej zasadzie. Tym razem jednak sami spróbujemy napisać podobną. Tak jak to robiliśmy w poprzednim programie – „Spadochroniarze”, nie będziemy korzystać z funkcji graficznych, różnych dla każdego mikrokomputera. Aby nasz program był uniwersalny zastosujemy tylko instrukcje PRINT.

Fragment programu od linii 530 do 680 to właśnie rysowanie – za pomocą instrukcji PRINT – jednej komnaty wraz z Kubusiem i ewentualnie ze skarbem czy fantami (rys. 1). Komnaty różnią się między sobą jedy-



nie rozmieszczeniem wejść: gdrzwi, ddrzwi, ldrzwi, pdrzwi. Pozostaje pytanie jak nauczyć nasz komputer – w możliwie najprostszym i najkrótszym sposób – planu całego zamku. Najpierw jednak poznamy nowe pojęcie – tablica, okaże się nam bardzo przydatne.

Wyobraźmy sobie, że dla porządku postanowiliśmy wszystkie nasze notatki przechowywać na półkach (po jednej informacji na półkę). Jeśli więc teraz chcemy zapamiętać jedną rzecz np. ocenę z matematyki wystarczy nam jedna półka (rys. 2a). Je-



śli jednak chcemy zanotować oceny z kilku przedmiotów wygodnie będzie skorzystać z kilku półek ustawionych obok siebie (rys.



2b). Sprawa nie komplikuje gdy postawimy umieścić tam także oceny kolegów. Oczywiście moglibyśmy po prostu przedłużyć naszą półkę, lecz byłoby trudno – na pierwszy rzut oka – domyślić się, która z ocen dotyczy którego kolegi i jakiego przedmiotu. Możemy jednak ustawić półki nieco inaczej,

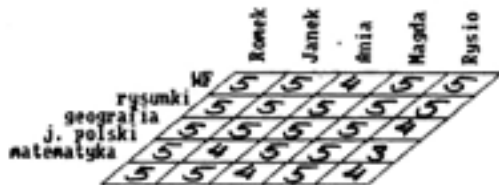

w kilku rzędach (rys. 2c). W pierwszym rzędzie umieścimy nasze oceny, a w następnych, kolegów. Nasze półki możemy również ustawić piętrowo. Każde piętro może np. zawierać oceny na świadectwach z kolejnych klas (rys. 2d).

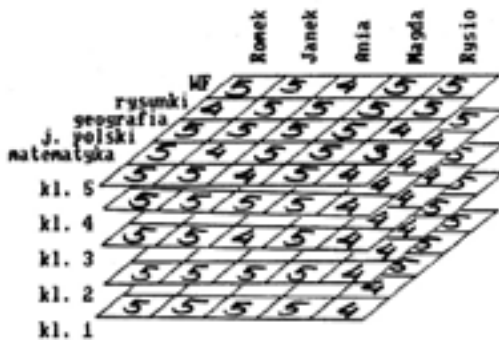

Przygotowując informacje dla komputera często korzystamy z tej samej zasady. Nasze półki nazywamy w tym przypadku tablicami. Rysunek 2b ilustruje tablice jednowymiarową, rys. 2c – dwuwymiarową, natomiast rys. 2d – trójwymiarową. Oczywiście to jeszcze nie koniec. Możemy tworzyć ta-

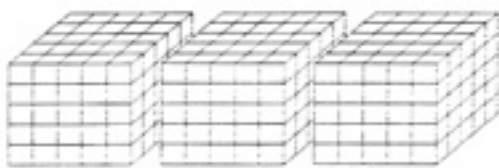

blisce większej liczbie wymiarów ale wówczas trudniej przedstawić ich graficzną ilustrację. Tablice o czterech wymiarach możemy wyobrazić sobie tak jak to zostało przedstawione na rys. 2e (czwarty wymiar to numer kostki).

W naszym programie określimy sobie trzy dwuwymiarowe tablice (linie 20-40). W pierwszej zapiszemy czy jest wyjście z danej komnaty (o współrzędnych x,y) prowadzące do góry, w drugiej to samo tylko dla wyjścia w lewo. Trzecia będzie zawierała informacje o skarbach. Sposób określania przejść wyjaśniony jest na rys. 3. Po prostu: „1” – przejście otwarte, „0” – brak przejścia. Odpowiednie wartości zapisujemy w liniach 5000-5090 za instrukcją DATA. Będą one odczytane za pomocą instrukcji READ i wprowadzone do tablic zaraz po uruchomieniu programu (linie 100-160).

0	0	0	0
0	1	0	1
0	1	1	1
1	1	0	1

Niektórych z Was pewnie trochę zdziwiło, że zanotowaliśmy tylko górne i lewe przejścia, ale inni już się domyślili o co chodzi. Przecież prawe drzwi jakiejś komnaty są równocześnie lewymi drzwiami komnaty następnej. To samo dotyczy drzwi dolnych. Nie musimy więc zapisywać dwa razy tego samego, wystarczy tylko „zaglądnąć” do sąsiednich komnat (linie 730-740).

Teraz już chyba sami bez trudu odkryjecie resztę tajemnic tego programu. Zwróćcie uwagę na to, skąd komputer wie gdzie znajdują się skarby (i jakie!). Radzę Wam najpierw poznać zasadę działania programu a później dopiero przystąpić do wpisywania go, gdyż w innym razie najdrobniejsza pomyłka może stać się problemem nie do przebycia.

Romek

Rys. 1 Kubuś Literka w komnacie ze skarbem.
Rys. 2a, b, c, d, e Tablice, czyli półki do przechowywania notatek.
Rys. 3 Sposób określania przejść w labiryncie.

Są takie idee i projekty naukowe, które w pewnych okresach czasu ogniskują uwagę i wysiłek najwybitniejszych uczonych świata. Do takich wyzwań stojących przed światową nauką należy obecnie kontrolowana synteza termojądrowa, która może zapewnić ludzkości dostatek energii na setki lat.

Dokończenie na str. 31



KLUCZ DO ENERGII JUTRA

TRYZEMU

www.t2e.pl

Seria „Reduks” ma na celu przetworzenie – pełne zdigitalizowanie prasy komputerowej z początków okresu informatyzacji naszego kraju.

W odróżnieniu od plików w formacie djvu i cbr gdzie format papierowy jest tylko zeskanowany i połączony w jeden dokument, **reduks polega na ponownym przełamaniu dokumentu, wraz z ponowną obróbką graficzną - często z ich ponowną kreacją.** Tam gdzie to możliwe zachowana jest grafika z pierwowzoru, jednak jeśli materiał jest zbyt złej jakości - zostaje on podmieniony (oczywiście jeśli jest dostępny) na równoważny. Jeżeli uda się odnaleźć błąd w zamieszczonych listingach są one poprawiane tak, aby mogły zostać uruchomione na emulatorach lub mikrokomputerach.

Rozpocząłem ten cykl od „Bajtków”, jednak mam nadzieję, że uda mi się wzbogacić kolekcję zdigitalizowanych i ponownie przełamanych periodyków także o inne ważne tytuły z lat ubiegłych, o których powoli zapominamy, a bez których współczesny obraz komputeryzacji wyglądałby zgoła inaczej.

Wydania „Reduksowe” są bezpłatne, nie roszczę sobie żadnych praw do zawartości przetwarzanych magazynów, jednak ilość czasu i pracy jaką wkładam aby mogły one trafić w Twoje ręce jest na tyle spora, że pozwolę sobie napomknąć iż możesz wesprzeć mnie przekazując dotację w dowolnej wysokości.

Jeśli posiadasz materiały fotograficzne lub edytorskie, które są lepszej jakości niż prezentowane w numerach, daj znać.



W ramach wolnego czasu odtwarzam stare magazyny komputerowe i prowadzę serwis emulacyjny tryzemu. Jeżeli uważasz, że moja publiczna działalność możesz postawić mi kawę, a kawę lubię;)



<https://buycoffee.to/t2e>

Osoby, które wspierają serwis datkami* mają dostęp do reduksów w wysokiej rozdzielczości z usuniętymi reklamami.

W zależności od wysokości datku każdy otrzymuje czasowy dostęp do reduksów w pełnej rozdzielczości na miesiąc, 3 miesiące lub 6 miesięcy.

Osoby, które aktywnie wspierają projekt mają dostęp nieograniczony.

WSZYSTKO DLA WSZYSTKICH



AUTORYZOWANY SKLEP
JEANS24h
TUTAJ SĄ TWOJE JEANSY!

Jeans24h.pl - autoryzowany sklep online. Znajdziesz u nas ubrania znanych na całym świecie producentów odzieży dżinsowej - *Lee, Wrangler, Mustang Jeans, Cross Jeans, Tom Tailor*. Kupując u nas odzież tych marek masz pewność iż pochodzą one bezpośrednio od producenta, są oryginalne i w I gatunku.

www.jeans24h.pl

Lee[®]

MUSTANG[®]

Wrangler[®]



CROSS JEANS[®]



TOM TAILOR