

NR INDEKSU 353965  
PL ISSN 0860 - 1674

# Bajtek

MIESIĘCZNY DODATEK DO "SZTANDARU MŁODYCH"

NR 12

GRUDZIEŃ

1986

CENA 100ZŁ



12  
Z MIKROKOMPUTEREM NA TY

SM  
SZTANDAR  
MŁODYCH

KIERUNEK: KSIĘŻYC!

# PROGRAMIŚCI JUTRA

Czy widzieliście kiedyś bajkowe miasteczko? Ja widziałem. Zbudowane było ze śniegu i lodu, udekorowane świątecznymi choinkami, obwieszone kolorowymi lampionami. Czego tam nie było - lodowe wieże i zamki obronne kilkunastometrowej wysokości, śnieżne labirynty, potężny Dziadek Mróz i Śnieżynka, stumetrowej długości ślizgawka, dużo muzyki, radości i niemiłkącego dźwięku w nocy gwaru. Raj dla wszystkich dzieci. To bajkowe miasteczko (czyli "skazocznyj gorodok") zbudowane zostało na najruchliwszej ulicy Akadiemgorodka - stolicy syberyjskich uczonych. Ruch uliczny został tam oczywiście na czas zimy zamknięty. To nie jest chyba źle, że radość dzieci wzięła górę nad wygodą kierowców, zmuszonych wykonywać kręte objazdy. Narzekał jednak nie słyszałem - może dlatego, że kierowcy też kiedyś byli dziećmi, a bajkowe miasteczka buduje się na Syberii co roku.

W pierwszym tegorocznym numerze "Bajtka", kończąc reportaż o doświadczeniach profesora Andrieja Jerszowa w nauczaniu informatyki uczniów nowosybirskich szkół, napisałem, że do Akadiemgorodka jeszcze na tych łamach wrócimy. Właśnie to czynię. Jest zresztą ku temu świetna okazja. Oto bowiem "Komsomolska Prawda" - gazeta radzieckiej młodzieży - w dniu 29 października 1986 roku zamieściła na pierwszej stronie informację pod tytułem "Programiści przyszłości", z której można się dowiedzieć, że: "Wczoraj, na zaproszenie amerykańskiej fundacji "Nietknięta ziemia" grupa nowosybirskich uczniów odleciała samolotem Aeroflotu do USA. Nie jest to grupa zwykła. Pod kierunkiem akademika A. Jerszowa dzieci te od kilku lat zajmują się informatyką, uczą się współpracy z komputerem. W programie wyjazdu - poznanie głównych komputerowych centrów Ameryki, wspólne zajęcia z amerykańskimi rówieśnikami w szkolnych laboratoriach informatyki... Jest to pierwszy służbowy wyjazd radzieckich uczniów do USA".

Oczywiście, w tym przypadku nie naukowy program wyjazdu jest najważniejszy (choć to dobra wiadomość), że dzięki informatyce można zwiedzać świat! Aridreij Jerszow wyjaśnia: "Współczesne elektroniczne maszyny cyfrowe są nie tylko instrumentem służącym rozwiązywaniu zadań ściśle naukowych, ale i uniwersalnym środkiem międzyludzkiego współzycia. Nasze i amerykańskie dzieci powinny spotykać się ze sobą, powinny już dzisiaj współpracować w imię przyszłości. Dlatego że jutro wspólnie mają przekroczyć granicę trzeciego tysiąclecia, wspólnie przyjmować na siebie ciężar odpowiedzialnych, politycznych decyzji. Jedziemy do Ameryki, aby te szczerze, przyjacielskie więzi, które mam nadzieję, zawiążą się w czasie spotkań u naszych i amerykańskich dzieci, przenieść bez strat przez najbliższe piętnastolecie i z tymi uczuciami wzajemnego zaufania wkroczyć w XXI wiek". Podobnej wypowiedzi udzielił dziennikarzowi "Komsomolskiej Prawdy" organizator wyjazdu ze strony amerykańskiej, dyrektor fundacji "Nietknięta ziemia" D. Perri: "Mamy nadzieję, że ta pierwsza służbowa wizyta grupy syberyjskich uczniów w Ameryce i czekający nas w ramach rewizyty wyjazd amerykańskich dzieci do ZSRR odegrają swoją rolę w szlachetnym dziele uzyskiwania wzajemnego zaufania".

Czy rzeczywiście dzieci mogą realnie przyczynić się do zachowania pokoju? Znany amerykański futurolog Alvin Toffler twierdzi, że robienie polityki już dawno przestało być li tylko sprawą polityków. Każdy z nas, tworząc to, co nazywamy opinią publiczną, wywiera mniejszy lub większy wpływ na bieg wydarzeń.

Czasami jest to wpływ bardzo duży. Nawet podróże wielu polityków nie uzyskały takiego

rozgłosu na świecie jak przyjazd małej Samantha Smith do Związku Radzieckiego a potem rewizyta Katiilyczewej w USA. Samantha tragicznie zginęła w katastrofie lotniczej, ale wytyczona przez nią drogą odbyło już podróże przyjacieli kilkuset małych Amerykanów i Rosjan. Młodzi informatycy z Nowosybirsk są w tej sztafecie kolejną zmianą. A może by tak, zapytam na marginesie, o współpracy z zagranicznymi kolegami pomyśleli również młodzi informatycy z polskich klubów komputerowych?

Komentowana tu informacja z "Komsomolskiej Prawdy" ma jeszcze jeden aspekt. Otóż we wspólnym komunikacie ze spotkania na szczycie w Genewie pomiędzy Michaiłem Gorbaczowem i Ronaldem Reaganem znalazł się zapis stwierdzający, iż obaj przywódcy zgodzili się co do celowości współpracy w zakresie "opracowywania programów nauczania z pomocą mikrokomputerów dla szkół podstawowych i średnich". Z tego punktu widzenia to pierwsze spotkanie młodych informatyków amerykańskich i radzieckich jest jak gdyby częścią realizacji tego ustalenia.

Genewskie spotkania na szczycie rozbudziło nadzieję na lepszą przyszłość świata. Spotkanie w Reykjaviku nadzieję tę jednak oddaliło. Groźny cień "gwiazdnych wojen" przeszkodził zawarciu porozumień, które dawałyby szansę likwidacji broni jądrowej do końca obecnego stulecia. Radziecki gest dobrej woli i najwyższej politycznej odpowiedzialności w postaci moratorium na wybuchy jądrowe zawiął w powietrzu i w momencie gdy piszę te słowa brak jest realnych przesłanek, by sądzić że do 1 stycznia 1987 roku Amerykanie się do moratorium przyłączy. Dlatego, mówiąc w uproszczeniu dopóki, nie wróci zdrowy rozsądek politykom, o pokojową przyszłość świata muszą troszczyć się dzieci. Z Nowosybirsk, z Chicago, z Krakowa...

Nie trzeba jechać do Nowosybirsk, aby przekonać się iż informatyka spowodowała, że świat stał się mały i bliski jak nigdy przedtem. Obowiązkiem informatyków, jak zresztą wszystkich odpowiedzialnie myślących ludzi na świecie, jest dbanie o to, aby ten świat w ogóle był. Dosięgo Roku! I wielu komputerów pod choinką!

Waldemar Siwiński



# WYBIERZ SAM

|                                     |    |
|-------------------------------------|----|
| GRA O JUTRO                         |    |
| Myślące odkurzacze .....            | 9  |
| PRZED EKRADEM                       |    |
| Najtrudniejszy zawód .....          | 4  |
| Mikroewolucja .....                 | 5  |
| PROGRAMOWAĆ MOŻE KAŻDY              |    |
| Wstęp do programowania              |    |
| w języku PASCAL cz. III .....       | 6  |
| KLAN COMMODORE                      |    |
| Czar czterech kółek .....           | 8  |
| Poradnik młodego pirata cz. V ..... | 9  |
| KLAN AMSTRAD                        |    |
| Amstrad PC 1512 .....               | 10 |
| Circle .....                        | 11 |
| Ruchome literki .....               | 11 |
| KLAN ATARI                          |    |
| Atari 520ST .....                   | 12 |
| Świat dźwięków Atari cz. II .....   | 13 |
| KLAN SPECTRUM                       |    |
| Nowe Spectrum .....                 | 14 |
| Strażnik banku .....                | 15 |
| CO JEST GRANE                       |    |
| Dynamite Dan .....                  | 16 |
| Złota dziesiątka roku 1986 .....    | 18 |
| Recenzje gier .....                 | 19 |
| Listy do listy .....                | 19 |
| KLAN MERITUM                        |    |
| MERITUM I - ochrona programów ..... | 20 |
| Mini organki .....                  | 20 |
| Jak masz na imię .....              | 20 |
| Migający kursor .....               | 21 |
| GIEŁDA .....                        | 22 |
| KONKURS O ŻŁOTĄ DYSKIETKĘ           |    |
| "BAJTKA" .....                      | 22 |
| SAMI O SOBIE                        |    |
| MERA-ZAP .....                      | 23 |
| JAK TO ROBIĄ INNI                   |    |
| Dlaczego IBM .....                  | 24 |
| OBOK KOMPUTERA                      |    |
| Drażek (?) sterowy .....            | 25 |
| KOMPUTER POD CHOINKĘ .....          | 26 |
| INDYWIDUALNY BANK DANYCH .....      | 28 |
| TYLKO DLA PRZEDSZKOLAKÓW            |    |
| Dwa palce komputera .....           | 29 |
| Choinka .....                       | 31 |
| KONKURS ŚWIĄTECZNY .....            | 30 |
| NIE TYLKO KOMPUTERY                 |    |
| Kierunek: Księżyc! .....            | 32 |

"BAJTEK" — MIESIĘCZNY DODATEK DO "SZTANDARU MŁODYCH"

ADRES: 00-687 Warszawa, ul. Wspólna 61. Telefon 21-12-05

Przewodniczący Rady Redakcyjnej: Jerzy Domański-redaktor naczelny "Sztandaru Młodych".

**ZESPÓŁ REDAKCYJNY:** Waldemar Siwiński (z-ca redaktora naczelnego "SM" — kierownik zespołu „Bajtka”). Roman Poznański (z-ca sekretarza redakcji „SM” — sekretarz zespołu „Bajtka”), Krzysztof Czernek, Sławomir Gajda (red. techniczny), Andrzej Kowalewski, Sławomir Polak, Wanda Roszkowska (opr. graficzne), Kazimierz Treger, Marcin Waliński, Roman Wojciechowski.

**Klany redagują:**  
**Commodore** — Klaudiusz Dybowski, Michał Siłski  
**Amstrad-Schneider** — Tomasz Pyć, Sergiusz Wolicki  
**Spectrum** — Konrad Fedyna, Michał Szumawicz  
**Atari** — Wiesław Migut

**WYDAWCA:** RSW „Prasa-Książka-Ruch”  
 Młodzieżowa Agencja Wydawnicza, al. Stanów Zjednoczonych 53, 04-028 Warszawa. Telefony: Centrala 13-20-40 do 49. Redakcja Reklamy 13-20-40 do 49 w. 403, 414. Cena 100 zł.

Skład techniką CRT-200, przygotowalnia off-setowa i druk: PRASOWE ZAKŁADY GRAFICZNE RSW "PRASA-KSIĄŻKA-RUCH" w Ciechanowie, ul. Sienkiewicza 51.

Zam. nr 1432/86, nakład 250000 egz., P101



**Bajtek**

**SZTUCZNA  
INTELIGENCJA:  
TO CO DZIŚ  
JEST TEORIA,  
JUTRO  
STANIE SIĘ  
PRAKTYKĄ**



**Rozmowa  
z doc. dr hab. Adamem  
Borkowskim  
z pracowni  
Systemów  
Adaptacyjnych  
Ośrodka  
Rozwoju Techniki  
Instytutu  
Podstawowych  
Probleatów  
Techniki PAN.**

- Jules Verne najprostszy, kieszonkowy kalkulator uznałby za przejaw doskonałej sztucznej inteligencji. Dziś kalkulatory tak spowszedniały, że nie łączy się ich z tym pojęciem. Czy w ogóle wiadomo, co to takiego sztuczna inteligencja?

- Pojęcie jest umowne, a różnica między tym, co inteligentne, a tym co nieinteligentne, polega głównie na sposobie opisu matematycznego. Za nieinteligentne uznajemy działania, które można w ścisły sposób zalgorytmizować opisać matematycznie za pomocą jakiegoś modelu. To, co później wykonuje komputer, jest realizacją z góry dokładnie zaplanowanego trybu działań.

- Nawet obliczanie liczby „pi”? Zadanie może wydać się niezbyt skomplikowane, a trwa swoisty wyścig, kto ułoży program na dokładniejsze wyznaczenie tej liczby. Rekordzistą jest David Bailey, który opracował algorytm na superkomputer Cray 2 i wyznaczył „pi” z dokładnością do 29 mln. cyfr po przecinku. Japończycy odgrają się, że najpierw dojdą do 33 mln. a później aż do 100 mln. cyfr.

- Ale nawet w tym wypadku komputer traktowany jest tradycyjnie, jako wzmacniacz możliwości człowieka. Właśnie jego tradycyjna rola polega na ułatwianiu działań na liczbach czy umożliwianiu szybkiego dostępu do dużych ilości informacji. Natomiast inteligentny komputer czy program wzmacnia nasze możliwości w dziedzinie podejmowania decyzji oraz wnioskowania. I ta definicja wiąże się z potocznym rozumieniem inteligencji.

- Pod koniec lat pięćdziesiątych skonstruowano sztucznego szczura, który poruszał się w labiryncie, błędził, ale zapamiętywał przebytą drogę i powtórnie nie popełniał błędów. W końcu znajdował wyjście. A więc elektroniczny szczur wnioskował i podejmował decyzje. Był w takim razie inteligentny?

- Według naszej definicji - tak. Dotychczas znane są automatyczne systemy, które pozwalają dojechać z punktu „a” do punktu „b”, np. autopilot w samolocie czy urządzenia nawigacyjne na statku. Ale wszystkie te programy działają w sytuacji, gdy nie ma przeszkód, albo są one stałe lub usystematyzowane. Natomiast inteligentny program powinien dobrze zachować się w zmiennej sytuacji, której nie można zawczasu przewidzieć, której nie da się opisać za pomocą ustalonego modelu matematycznego.

# MYŚLĄCE ODKURZACZE

Jeśli przyjmujemy taką definicję sztucznej inteligencji, to możemy wiązać z nią następujące zagadnienia: systemy doradcze - programy typu ekspert, rozpoznawanie otoczenia za pomocą wizji, komunikacja z komputerem w języku naturalnym. Z tym ostatnim zagadnieniem wiążą się dwa problemy: rozpoznawanie przez komputer słów i zdań oraz generowanie mowy. Chyba najstarszą dziedziną sztucznej inteligencji są programy gier np. w szachy i tu są największe sukcesy. Natomiast najbardziej użyteczną dziedziną jest robotyka - inteligentne układy sterujące maszynami. Można jeszcze wyróżnić jako gałąź informatyki teorię sztucznej inteligencji. Spora grupa ludzi zajmuje się twierdzeniami, dowodami czy algorytmami podejmowania decyzji.

**- Jaki jest stan badań nad sztuczną inteligencją? Czy wizje golemów i cyborgów nadal należą do pomysłów, które nie wyroczą poza literaturę science-fiction?**

- Nie potrafię dać jednoznacznej odpowiedzi. Przede wszystkim badania nad sztuczną inteligencją są rozległe, interdyscyplinarne, a postęp jest zbyt szybki. To co jeszcze wczoraj było czystą teorią - dziś rozpatrywane jest w laboratoriach przez informatyków, cybernetyków czy inżynierów-konstruktorów. A w ogóle sama nazwa „sztuczna inteligencja” jest prowokacyjna, często wywołuje niepotrzebne dyskusje i pytanie: czy można stworzyć golema, który będzie myślał sprawniej niż człowiek? To są rozważania ciekawe z filozoficznego punktu widzenia, lecz dziś ważniejsze wydają się konkretne problemy np. komunikacji z komputerem. Są syntetyzery mowy, które wprawdzie dość nieprzyjemnie skrzeczą, ale można je jakoś zrozumieć. Gorzej jest z rozpoznawaniem naszej mowy przez komputery. Każdy naturalny język ma wieloznaczność, każdy człowiek mówi inaczej. Grozi niebezpieczeństwo, że sztuczny system źle rozpozna nasze rozkazy. Może to spowodować duże straty np. w sytuacji, gdy nie ma czasu na bieganie do pulpitu i naciskanie guzika. Maszyny reagujące na dziesięć słownych rozkazów typu „stój”, „start” już są próbnie wprowadzane np. w kopalniach czy energetyce jądrowej.

**- Niedawno firma Dragon System Inc. zademonstrowała prototypowy system umożliwiający prawidłowe rozpoznanie i reagowanie na ok. 2 tys. słów. Reakcja na jedno słowo poniżej jednej sekundy. Z kolei IBM opracowało program pozwalający unikać wieloznaczności takich słów jak „to”, „too” czy „two”, w zależności od kontekstu. Ale moim zdaniem pojawia się wątpliwość: czy te starania nie wynikają bardziej z tęsknoty właśnie za człokopodobnym cyborgiem?**

- Nie, takie rozumowanie byłoby dużym uproszczeniem, wręcz fantazjowa-

-niem. Cechą rewolucji komputerowej jest dążenie do maksymalnego uproszczenia posługiwania się komputerami. Kiedyś polecenie dla komputera miało postać tasiemcowego wzoru, który nic nie znaczył dla przeciętnego człowieka. Dziś jeszcze nie marzymy, aby nauczyć komputer ludzkiego myślenia, ale dążymy do maksymalnego uproszczenia w posługiwaniu się nim. Sądzę, że w klasie komputerów personalnych czy domowych pojawiają się niebawem takie, które będą rozumiały pewien określony zasób słów, np. rozkazy Basic'a, aby można było jakiś nieduży programik podać słownie.

**- Jaka jest granica samodzielności komputera?**

- Znowu zahaczamy o zagadnienia natury filozoficznej i futurologicznej. Na razie nie ma odpowiedzi, a problem jest głównie rozważany przez ludzi zajmujących się teoretycznymi podstawami sztucznej inteligencji. Sprawa ma swoich gorących zwolenników jak i zimnych sceptyków, którzy uważają, że szkoda czasu na takie dylematy, a trzeba robić to, na co stać dzisiejszą teorię i technologię. Nie można w ścisły naukowy sposób dziś odpowiedzieć na pytanie: czy będziemy w stanie opracować program, który stworzy coś w rodzaju sztucznej świadomości? Czy program ten będzie na tyle sprawny w uczeniu się i wyciąganiu wniosków, że stanie się jakby własnym ja? Czy jest to pryncypialnie możliwe? Zwolennicy jako dowód podają fakt, że możemy już dziś układać programy, które same się uczą. Tak było z programem uczącym się grać w warcaby. Po niedługim czasie wygrał on ze swoim twórcą.

**- To już sukces!**

- Tak, ale wynikający częściowo z tego, że zasady gra w warcaby są proste, potok informacji nie jest zbyt duży i wystarczyło dobrze podejść do sprawy. Przykład ten wskazuje, że wyróżnikiem sztucznej inteligencji jest ustawiczny kontakt z otoczeniem. Robota wyposaża się w zmysły - odpowiednie czujniki i na podstawie informacji płynących z czujników maszyna odtwarza sobie otoczenie, wyciąga wnioski i podejmuje decyzje. Największe osiągnięcia są w dziedzinie robotów przemysłowych, które potrafią np. z nieuporządkowanego stosu elementów wybrać właściwy i zamontować w odpowiednim miejscu powstającego urządzenia. Istnieją zautomatyzowane systemy transportu wewnątrzzakładowego, w których po hali fabrycznej poruszają się samodzielnie wózki, omijając przeszkody i docierając precyzyjnie do celu.

Coraz popularniejsze są systemy doradcze typu ekspert. Tu postęp jest szybki i pierwsze tego typu systemy powstały w medycynie do celów diagnostycznych. Dziś stosuje się je m.in. w doradztwie finansowym czy przy rozwiązywaniu problemów inżynierskich.

Jako przykład można podać sprawdzanie stopnia bezpieczeństwa reaktora atomowego ze względu na przeciążenie. Jest to skomplikowane zagadnienie matematyczne i dobór właściwej metody wymaga często ukierunkowanej wiedzy. Nośnikiem takiej wiedzy może być program doradczy.

Przy pomocy systemów doradczych dokonuje się też diagnostyki skomplikowanych urządzeń. Mechanik naprawiający samoloty wystukuje na klawiaturze dane o awarii, a komputer daje wskazówki co mogło się zepsuć oraz jak należy usuwać usterkę. Niestety w innych dziedzinach nie ma jeszcze spektakularnych osiągnięć.

**- Ale prognozyści przemysłu i handlu przewidują, że tak jak dziś jest popyt na urządzenia hi-fi, czy wideo - za kilkanaście lat będzie popyt na różnego rodzaju roboty kuchenne, domowe, do prac w ogródku itp.**

- I jest to słuszna prognoza. Frajdą jest bowiem mieć w domu odkurzacz, który sam jeździ po pokoju, omija meble, czyści dokładnie dywan, bo mu się nie spieszy i nie ma problemu: lubi czy nie lubi sprzątać. A na dodatek gdy skończy - to sam się wyłącza. Takie urządzenia już są, a wszystko zależy od pomysłowości, która praktycznie jest nieograniczona.

**- Co jest większą barierą w rozwoju sztucznej inteligencji: technologia czy informatyka?**

- Sytuacja jest różna w różnych dziedzinach. Są dziedziny, gdzie koncepcyjnie sprawa jest rozwiązana, a o sukcesie decyduje szybkość przetwarzania informacji. Ale istnieją również działy, w których występują nadal duże trudności koncepcyjne, np. jak zmagazynować wiedzę?

**- Czy wierzy pan w stworzenie sztucznej inteligencji - według naszej definicji?**

- Oczywiście, że wierzę! Można to uzasadniać w sposób filozoficzny: to co dziś jest teorią lub jest niemożliwe - jutro stanie się praktyką. Wspomnieliśmy pan o Vernie - dla niego kieszonkowy kalkulator byłby doskonałym, inteligentnym urządzeniem. Dziś aż tak wysoko kalkulatora nie cenimy. Dlaczego więc współczesne twory wyobraźni - oczywiście w rozsądnych granicach - nie mają zapełnić naszej planety za sto lat? W stworzeniu sztucznej inteligencji nie ma przeszkody natury zasadniczej - jest to kwestia czasu. Czy świadomość i zdolność myślenia jest zastrzeżona tylko dla ludzi? Niektórzy naukowcy całkiem poważnie zastanawiają się, czy oprócz naszego, rozwoju węglowo-białkowego nie może istnieć rozwój krzemowy? Zgodnie z tą teorią, cyborgi można traktować jako załazek nowej cywilizacji krzemowej.

*Rozmawiał:  
Roman Wojciechowski*

**Prezentując typowe zastawania mikrokomputerów przed czy później musimy trafić do szkoły. Nie po to, żeby znów dyskutować o tym jak uczyć informatyki. Przed ekranem interesują nas głównie korzyści, jakie może mieć z komputera człowiek, który umie tylko włączyć go do sieci i uruchomić zapisany na taśmie czy dyskietce program.**

Inaczej mówiąc, dziś traktujemy nasze mikro nie jako przedmiot nauczania, ale jako pomoc naukową, która ma wspierać w pracy nauczyciela i uczniów.

Żeby była to pomoc naprawdę skuteczną a nie kosztowną, modną zabawką potrzebne są dobre programy. Programy przeznaczone do nauki różnych przedmiotów i dla różnych wiekiem grup uczniów. Jednym słowem, potrzeba dużo programów, a im jest ich więcej tym lepiej, po to żeby każdy nauczyciel miał z czego wybrać to, co dla jego wychowanków będzie najlepsze.

Ci z Was, którzy chodzą w tej chwili do szkoły zdają sobie sprawę, że na razie nasze szkolnictwo nie dostarczy mi wiele materiału na artykuły o programach edukacyjnych. Spróbowałem więc poszukać przykładów trochę dalej. Ponieważ jednak na świecie takich programów jest dużo więcej niż można (i niż warto) tu zaprezentować, musimy się zdecydować na coś konkretnego.

Podstawowym językiem informatyki nie jest wcale BASIC czy PASCAL, lecz język angielski, więc może przyjrzymy się kilku programom przeznaczonym do nauki tego właśnie języka. Niestety wszystkie, o których będzie mowa, przeznaczone są na mikrokomputer o nazwie BBC, bardzo popularny w Wielkiej Brytanii, lecz u nas prawie nie występujący.

W oryginalnym wydaniu każdy z programów zapisany jest na oddzielnej dyskietce, co ułatwia jego uruchamianie. Wkładamy dyskietkę do stacji, naciskamy dwa (dla wszystkich programów te same) klawisze funkcyjne i program ładuje się do pamięci oraz startuje samoczynnie. Wszystkie programy zaczynają pracę od wyświetlenia krótkiej informacji o swoich możliwościach i o sposobach ich wykorzystania. Wszystkie są sterowane przez menu, czyli wyświetlają na ekranie listę dostępnych możliwości do wyboru dla użytkownika. Atrakcyjna, kolorowa szata graficzna uprzyjemnia pra-

## MIKROREWOLUCJA



Przrządy półprzewodnikowe dyskretne i układy scalone



Przrządy optoelektroniczne

ce ale pełni również funkcje praktyczne - kolory są wykorzystywane np. do dodatkowego rozróżniania informacji różnego typu. Często spotykana jest opcja pozwalająca przeliczać osiągnięcia ucznia na punkty i zliczać wyniki. Pozwala to śledzić postępy, lub uatrakcyjniać naukę przez organizację zawodów w kilkuosobowych grupach korzystających z tego samego programu.

Po tych ogólnych spostrzeżeniach przejdźmy do opisu kilku spośród wielu dostępnych na BBC programów. Zacznijmy od gry „London Adventure”. Zasady są bardzo proste: wracasz do domu z wakacji w Londynie, spieszysz się żeby zdążyć na samolot a jeszcze musisz kupić prezenty w sklepach rozrzuconych po całym mieście. Możesz korzystać z metra lub taksówki ale pieniądze też nie masz za wiele. Gra odbywa się w czasie zbliżonym do rzeczywistego, i chociaż nie ma w niej jadowitych pajaków ani tajemniczych szkielecików, może trochę wciągnąć. A wtedy, prawie nieświadomie, przyswajasz i ćwiczysz całe serie zwrotów potrzebnych w codziennym życiu - pytania o drogę, określanie miejsca, rozmowy w sklepie, kupno biletów itd. Musisz to wszystko robić poprawnie, bo jeśli zwracasz się błędnie lub niegrzecznie, to Twój rozmówcy odchodzą bez słowa, a godzina odlotu zbliża się przecież nieubłaganie.

Po grze kolej na ćwiczenia stylistyczne z programem „Varietext”. Wszyscy wiemy, że w określonym kontekście pewne słowa pasują a ich synonimy nie bardzo. Ćwiczenie polega na uzupełnianiu tekstu słowami wybranymi spośród kilku bliskoznacznych propozycji. Na zakończenie możemy porównać wynik z tekstem źródłowym.

Następny program to „Besieged”, czyli „Oblężony”. Oblężony jest zamek Kraaka, a Ty jesteś rycerzem, który spieszy z odsieczą. Jednak żeby dostać się do środka musisz pokonać fosę. Program wyświetla definicję słowa, które masz odgadnąć. Prawidłowa odpowiedź buduje most, po którym wje-

dżasz do zamku. Jeśli nie jesteś pewien możesz próbować zgadywać, ale nieprawidłowo podane litery wpadają do fosy i, gdy ją zasypią, do zamku wdzierają się wrogowie. Jeśli masz trudności możesz prosić o dodatkową wskazówkę - informację o literach, z których składa się odpowiedź.

Nietrudno zgadnąć, że jest to ubrane w atrakcyjną szatę ćwiczenie wzbogacające słownik. Podobne zadanie spełnia program o nazwie „Wordpower”, w którym trzeba łączyć w pary wyrazy powiązane ze sobą np. synonimy, słowa o przeciwnym znaczeniu, czy rzeczowniki z przymiotnikami, które od nich pochodzą. „Wordpower” przewidziany jest dla uczniów od dziesięciu lat wwyż, więc też ma formę zabawy. Z danego słowa trzeba strzelać tak by trafić we właściwą odpowiedź.

Skoro jesteśmy przy zabawach, to może wolicie „Code Breaker” czyli coś w rodzaju językowego Master Minda. Prezentuje poprawne angielskie zdanie, zakodowane w ten sposób, że każda litera jest zastąpiona inną (w całym zdaniu tą samą). Trzeba złamać kod, a przy okazji, niejako miomochodem, zapoznajemy się z angielskimi słowami i zdaniami - zestaw zdań na dyskietce jest bogaty i tak przygotowany, aby korzyści językowe były największe. Jeśli chcemy użyć programu jako gry towarzyskiej, to można również podawać z klawiatury zdania, które program „od ręki” zakoduje przedstawi do rozwiązania przeciwnikowi.

I na koniec coś poważniejszego. „Screentest for First Certificate”. Duży program, pozwalający sprawdzać znajomość angielskiego na poziomie wymaganych do uzyskania podstawowego świadectwa znajomości języka, wydawanego cudzoziemcom. Może być również używany jako zbiór ćwiczeń w zakresie podstawowych konstrukcji językowych. Podzielony jest na pięć tematycznych działów, z których każdy zawiera cztery różniące się stopniem trudności zadania. Każde z zadań można wykonywać na dwa sposoby. W pierwszym z nich, dla każdego z pytań, komputer proponuje

kilka odpowiedzi, spośród których trzeba wybrać właściwą. W drugim, pytania są te same, ale odpowiedź trzeba wpisać samemu. Program na bieżąco ocenia odpowiedzi a także wyświetla inne prawidłowe możliwości oraz krótki komentarz. Po wykonaniu wszystkich pozycji jednego zadania wystawiana jest za nie ocena ostateczna, która jest również zapisywana na dyskietce przy nazwisku ucznia. Daje to nauczycielowi możliwość sprawdzenia wyników.

Statystyka wyników prowadzona dla poszczególnych zadań pozwala łatwo ustalić co sprawia uczniom największą trudność. Nauczyciel może również zaprogramować kolejność w jakiej komputer będzie przedstawiał zadania do rozwiązania, czy też zmieniać ilość punktów wymaganą na zaliczenie. Program jest opracowany bardzo starannie - przewidziano nawet przetasowanie proponowanych do wyboru odpowiedzi, żeby przy kilkakrotnym wykonywaniu tego samego ćwiczenia wyeliminować podświadome zapamiętywanie pozycji prawidłowego wariantu zamiast jego treści.

Myszę, że powyższa próbka wystarczy do wyobrażenia sobie innych możliwych programów edukacyjnych. Być może niektórzy z Was są trochę rozczarowani - „Przecież takie programy nie zastąpią nauczyciela”. Oczywiście, że nie zastąpią go całkowicie, ale wyręczą go w wielu żmudnych funkcjach, np. w wielokrotnym wykonywaniu z uczniami tych samych ćwiczeń. Poza tym pozwalają na indywidualną pracę ucznia z tymi, co akurat jemu sprawiają szczególne trudności, lub najbardziej go interesuje. Pewne części materiału mogą być opanowywane czy utrwalane bez udziału nauczyciela, nawet w domu.

Ogromne znaczenie ma również fakt, że zastosowanie komputerów uatrakcyjnia pracę, pozwala uczyć się podczas zabawy, zwiększa zainteresowanie nauką, a przez to wszystko zapobiega nudzie, która jest chyba najgorszym wrogiem dobrych wyników.

*Andrzej Pilaszek*

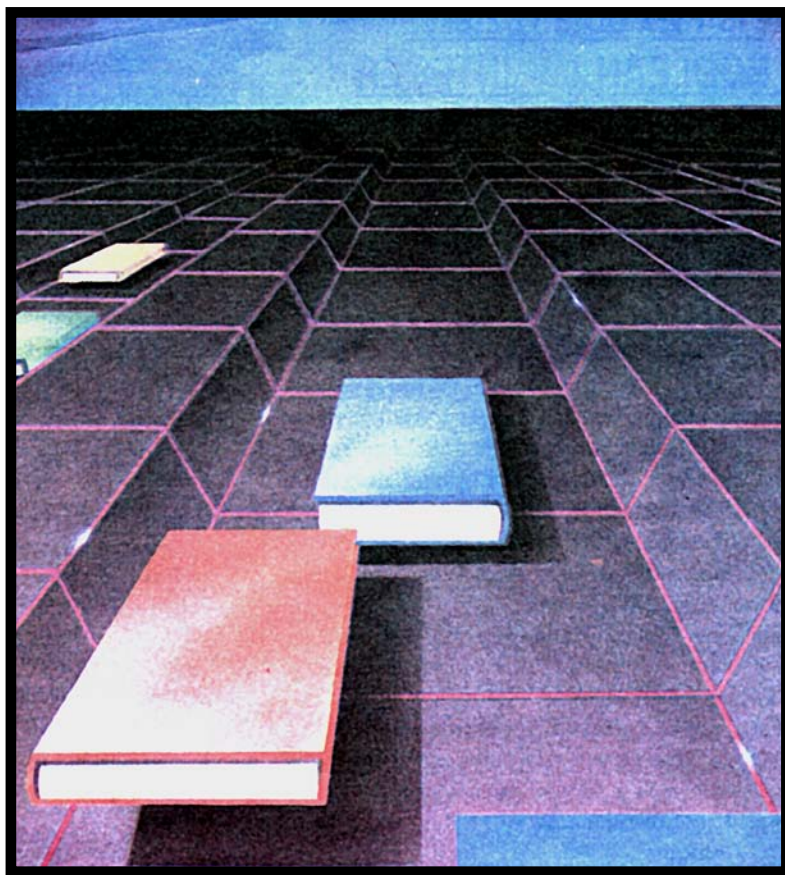

## NAJTRUDNIEJSZY ZAWÓD

Mikrokomputer ośmiobitowy, który stawiamy na biurku, wykonany techniką lampową w latach czterdziestych byłby wielkości czteropiętrowego domu. Ten sam mikrokomputer na tranzystorach z trudem mieściłby się w M-5. A dziś już przecież konstruuje się komputery jednoukładowe wielkości pudełka do zapalek. Tę rewolucję umożliwiło wprowadzenie do produkcji układów scalonych wielkiej skali integracji - VLSI (Very Large Scale of Integration).

Zamiast wykonywać na płytce krzemowej jeden tranzystor umieszcza się ich nawet kilkaset tysięcy razem z rezystorami, diodami i kondensatorami małej pojemności. Oczywiście wymaga to wielkiej precyzji i bardzo dokładnego przestrzegania reżimów technologicznych. W największym skrócie wygląda to następująco: najpierw trzeba uzyskać monokryształ krzemu, pociąć go na płytki grubości od kilku do kilkudziesięciu mikronów. Potem na tych płytkach idealnie wypolerowanych wytrawia się i napyła kolejne warstwy półprzewodników. O skali tych operacji świadczy najlepiej to, że przebiegają one w substancjach niemal wielkości atomów. Gotowe płytki o rozmiarach 5x5 (a nawet mniej) umieszcza się na tzw. strukturze nośnej. Teraz pozostaje tylko przylutowanie wyprowadzeń złotym drutem kilkaset razy cieńszym od włosa i...

umieszczenie wszystkiego w obudowie plastikowej lub ceramicznej. Skonstruowany w 1982 układ scalony zawierał 450 tys. tranzystorów.

Prekursorem elektroniki półprzewodników w świecie był m.in. prof. Cezary Andrzej Ambroziak, który uczestniczył w opracowaniu pierwszych technologii układów scalonych w USA. W Polsce pierwsze prace w zakresie elektroniki półprzewodników rozpoczął na przełomie lat 1952-1953 zespół kierowany przez prof. Janusza Grosz-kowskiego, a więc w pięć lat po wynalezieniu tranzystora. Wkrótce rozpoczęto doświadczalną produkcję elementów półprzewodnikowych. W roku 1958 utworzono Fabrykę Tranzystorów TEWA i Zakład Produkcji Półprzewodników PEWA. Od tych lat datuje się rozwój przemysłu półprzewodnikowego.

Obecnie w kraju jedynym producentem półprzewodników jest Naukowo-Produkcyjne Centrum Półprzewodników UNITRA - CEMI, które produkuje ok. 30 mln. układów scalonych średniej i dużej skali integracji bipolarnych i unipolarnych - w tym rodzinę układów 8-bitowego mikroprocesora MCY 7880 (odpowiednik INTEL 8080). Oprócz tego CEMI produkuje elementy dyskretne jak: diody - począwszy od prostowniczych po stabilizacyjne, tranzystory wszystkich rodzajów oraz

elementy optoelektroniczne (diody elektroluminescencyjne, fototranzystory i tranzystory). CEMI współpracuje z producentami w krajach socjalistycznych zarówno w opracowaniu nowych generacji układów jak i w specjalistycznej produkcji.

Jakie są perspektywy produkcji? Odpowiedź na to pytanie mgr inż. Jerzy Bujok - zastępca ds. technicznych kierownika Zakładu Produkcji Układów Scalonych - zaczyna od wyjaśnienia na czym polega reżim technologiczny. Na przykład poziom czystości w hali, gdzie powstają VLSI mierzony jest ilością pyłków w stopie sześcienniej (obowiązują angielskie miary). Nie może być ich więcej niż dziesięć - każdy o rozmiarach do pół mikrona! Przekładając te dane na prostszy język - jeden pyłek na dcm. sześć. Dla porównania - w powietrzu ulicznym średnio w 1 dcm3 znajduje się 100 tys. pyłków. Natomiast dokładność temperatury w procesach technologicznych określa się do połowy stopnia Celsjusza przy tysiącu stopni - czyli jest to dokładność półpromilowa. Ponieważ produkcja układów scalonych to ingerencja na poziomie atomów - wymagana jest wysoka klasa stabilności i powtarzalności technologicznych. Przy takich wymaganiach niebagatelne znaczenie ma nawet rodzaj farby do malowania ścian w halach.

Rozwój elektroniki uwarunkowany jest poziomem technologicznym całej gospodarki kraju - mówi mgr inż. Jerzy Bujok. W tej chwili na świecie układy scalone projektowane są przy udziale komputerów. Również produkcja jest w pełni zautomatyzowana i kierowana przez komputery.

Obecnie możliwości produkcyjne CEMI zaspokajają połowę zapotrzebowania w kraju na elementy półprzewodnikowe i mniej niż jedną czwartą na mikroprocesory. Największymi barierami są ograniczenia inwestycyjne oraz brak wysoko specjalizowanych linii produkcyjnych. Linie te produkowane są przez nieliczne firmy zachodnie, a na ich sprzedaż do krajów socjalistycznych nałożone jest embargo. Ograniczenia te zmuszają do korzystania z własnej bazy naukowo-technicznej. Szansa na przełamanie impasu jest ściślejsza współpraca między krajami socjalistycznymi w dziedzinie rozwoju nowych technologii.

Najbliższe plany CEMI przewidują m.in., że do 1990 roku będzie seryjnie produkowana rodzina procesorów kompatybilnych z rodziną INTEL-a oraz pamięci dynamiczne i stałe do 16 kilobitów.

*Stawomir Polak  
Roman Wojciechowski*

# WSTĘP DO PROGRAMOWANIA W JĘZYKU

# PASCAL

cz. III

Do tej pory posługiwaliśmy się w PASCAL-u jedynie tzw. typami prostymi danych; znamy ich jak dotąd cztery:

BOOLEAN

INTEGER

CHAR

REAL

## ZŁOŻONE STRUKTURY DANYCH

Zapoznamy się obecnie z kilkoma dostępnymi w PASCAL-u typami strukturalnymi: tablicami, rekordami i zbiorami. Pojęcie tablicy było już na łamach „Bajtki” wyjaśniane (nr 7/86, str 30), dlatego też nie będziemy go tutaj przybliżać. W PASCAL-u mamy możliwość deklarowania i używania tablic o dowolnej liczbie wymiarów.

Zmienną Tablica, stanowiącą jednowymiarową, 10-elementową tablicę liczb całkowitych możemy zadeklarować np. jako:

```
var Tablica : array [1..10] of integer; Podobnie tablice o większej ilości wymiarów mogą być deklarowane w sposób następujący:
```

```
var Szachownica : array [1..8, 1..8] of integer;
StronaTekstu : array [0..31, 0..63] of char;
Rubik : array [-1..1] of boolean;
```

Zauważmy, że możemy dowolnie wybrać typ elementów tablicy. Możliwe jest na przykład zadeklarowanie tablicy tablic (w istocie tak właśnie tworzą się tablice wielowymiarowe):

```
var Iks : array [1..100] of array [1..3] of boolean;
```

Mamy także możliwość dowolnego dobierania zakresów indeksów tablicy. Co więcej, w celu identyfikacji elementu tablicy możemy użyć nie tylko liczb całkowitych, ale np. typu CHAR.

```
var Szachownica : array ['A'..'H', 1..8] of integer;
```

Przypuśćmy, że chcemy teraz nadać wszystkim elementom tablicy Szachownica wartość 0. Należy wówczas wykonać poniższy fragment programu:

```
for Znak := 'A' to 'Z' do
for Liczba := 1 to 8 do
Szachownica [Znak, Liczba] := 0;
```

gdzie zmienna Znak jest typu CHAR, zaś

zmienna Liczba - typu integer. Przykład ten pokazuje, w jaki sposób odwołujemy się w programie do określonego elementu tablicy.

Można uczynić spostrzeżenie, że tablice, których elementami są znaki umożliwiają w PASCAL-u przechowywanie ciągów znaków jako wartości zmiennych. Dotychczas bowiem mogliśmy nadać zmiennej wartość wyłącznie pojedynczego znaku.

```
const DISlowa = 12;
var Slovo : array [1 .. DISlowa] of char;
Poniższy program ilustruje użycie takiej tablicy. Program wczytuje podany wyraz i drukuje go „od tyłu”.*)
```

```
program Odwrocenie;
```

```
{ Program wczytuje do tablicy znakowej; Wyraz
podane z klawiatury slovo, a nastepnie
wypisuje je w odwrotnej kolejnosci. }
```

```
const DISlowa = 20;
```

```
var Wyraz : array [1..DISlowa] of char;
Indeks, k : integer;
Znak : char;
```

```
begin
{ Wczytanie wyrazu }
writeln (' Podaj wyraz (TYLKO DUZE LITERY): ');
Indeks := 1;
read (Znak);
while (Znak >= 'A')
and (Znak <= 'Z')
and (Indeks <= DISlowa) do
begin
Wyraz [Indeks] := Znak;
Indeks := Indeks + 1;
read (Znak)
end;
{ Wypisanie wyrazu odwroconego }
writeln;
for k := Indeks downto 1 do
write (Wyraz[k]);
writeln;
end.
```

Standardowa wersja PASCAL-a nie dopuszcza stosowania ciągów znaków o zmiennej długości - co stanowi pewną niedogodność (np. w powyższym przykładzie zbędne, nie będące częścią wyrazu, elementy tablicy Slovo usieliśmy zastąpić spacjami w celu ich wyróżnienia). W nowszych implementacjach wprowadzony został typ standardowy STRING, którym posługujemy się podobnie, jak typem łańcuchowym w BASIC-u. W celu szczegółowego zapoznania się z możliwością użycia tego typu należy jednak

sięgnąć do opisu wersji PASCAL-a, którą się aktualnie posługujemy.

Przykładem użycia tablic znakowych może być również poniższy program, szyfrujący podany fragment tekstu według uprzednio podanego klucza. Kluczem jest tutaj ciąg 26 znaków, odpowiadających w naszym kodzie kolejnym literom alfabetu. \*)

```
program Szyfr;
```

```
{ Program szyfrujacy podany ciag znakow wedlug
podanego wczesniej klucza 26-znakowego }
```

```
var Klucz : array ['A'..'Z'] of char;
Tekst : array [1..40] of char;
Indeks, k : integer;
Znak : char;
```

```
begin
{ Wczytanie klucza szyfru }
writeln (' Podaj 26-znakowy klucz ');
for Znak := 'A' to 'Z' do
read (Klucz [Znak]);
{ Wczytanie jednego wiersza tekstu }
Indeks := 1;
while (Znak <> chr (13)) and (Indeks <= 40) do
begin
read (Tekst [Indeks]);
Indeks := Indeks + 1
end;
{ Wypisanie tekstu zaszyfrowanego }
writeln;
for k := 1 to Indeks - 1 do
if Tekst [k] = ' ' then
write (' ')
else
write (Klucz [Tekst [k]]);
end.
```

W tablicy wszystkie elementy muszą być tego samego, z góry określonego, typu. W wielu sytuacjach nie jest to wygodne - np. gdy zachodzi po trzeba przechowywania w pamięci informacji różnego typu, ale dotyczących jednego obiektu. Możemy np. zażądać utworzenia kartoteki, w której każda „strona” zawierać będzie nazwisko i imię oraz numer telefonu pewnej osoby, przy czym nazwisko i imię chcemy reprezentować w postaci ciągu znaków, zaś numer telefonu - jako liczbę naturalną. „Strony” takiej kartoteki nie możemy wówczas reprezentować w postaci jednej tablicy - sensownym staje się utworzenie innej złożonej struktury danych, w której każdy element mógłby być innego typu. Strukturą taką jest rekord. Rekord złożony jest z pewnej

ilości pól, identyfikowanych nie przez indeks, jak w przypadku tablic, lecz przez nazwę. Każde pole rekordu ma osobno zdefiniowany typ.

Definicja zmiennej rekordowej odpowiadającej wspomnianej „stronie” kartoteki może mieć postać następującą:

```
var Strona: record
    Imie : array [1..12] of char;
    Nazwisko : array [1..12] of char;
    Telefon : 0..999999;
end;
```

Po słowie RECORD następuje lista nazw pól rekordu wraz z ich typami. Definicję rekordu kończymy słowem END.

Do poszczególnych pól rekordu Strona odwołania się w programie możemy np. następująco:

```
Strona.Telefon := 211205;
Strona.Imie [1] := 'B';
for k := 1 to 12 do
    read (Strona. Nazwisko [k]);
```

Zapis tych kilku instrukcji jest równoważny nieco innemu:

```
with Strona do
begin
    Telefon := 211205;
    Imie [1] := 'B';
    for k := 1 to 12 do
        read (Nazwisko [k])
```

end;

Użyta tutaj instrukcja WITH może być interpretowana jako „z rekordem Strona wykonaj”. Po jej użyciu nie jest już potrzebne podawanie nazwy rekordu przy jej odwoływaniu się do jego pól.

Naszą kartotekę, liczącą, powiedzmy, 100 stron możemy teraz zdefiniować jako tablicę rekordów.

```
var Kartoteka : array [1..100] of record
    Imie : array [1..12] of char;
    Nazwisko : array [1..12] of char;
    Telefon : 0..999999;
end;
```

Odwołanie się do np. telefonu na stronie 1 kartoteki wymaga teraz dłuższego zapisu: **Kartoteka [1].Telefon := 211205;**

```
albo
with Kartoteka [1] do
    Telefon := 211205;
```

Rekordy są w wielu wypadkach bardzo użytecznymi strukturami danych. Między innymi pozwalają one na konstrukcję w PASCAL-u struktur listowych. Ze względu na elementarny charakter niniejszego wykładu zagadnienia tego nie omówimy, odsyłając czytelnika do literatury.

PASCAL przewiduje również możliwość wykonywania działań na zbiorach. Oto deklaracja zmiennej Alfa jako zbioru..

```
var Alfa : set of integer; Elementy zbioru muszą być typu prostego - za tem nie jest możliwe np. utworzenie zbioru tablic. Należy też pamiętać, że ilość elementów zbioru jest ograniczona. W niektórych wersjach PASCAL-a zbiory mogą zawierać tylko do 16 elementów; z reguły jednak ograniczenie to jest równe przynajmniej 64.
```

Działając na zbiorach możemy używać działań relacji znanych z teorii mnogości. Oto kilka przykładów.

```
Alfa := [];
```

Zmienna Alfa przyjmuje wartość zbioru pustego. **Alfa := Alfa + [0,1, 2, 3, 4];**

Zmienna Alfa przyjmuje wartość złączenia (sumy mnogościowej) zbiorów Alfa i [1, 2, 3, 4]. Należy zwrócić uwagę, że znak + użyty tutaj nie oznacza dodawania.

```
Alfa := Alfa * [0, 3, 7];
```

Znak \* jest tutaj operatorem przecięcia (iloczynu zbiorów), nie zaś mnożenia. Mamy też możliwość stwierdzenia, czy dany element X należy do zbioru Alfa.

```
if X in Alfa then
    writeln ('Należy')
else
    writeln ('Nie należy');
```

Oprócz powyższych, możemy używać jeszcze operatorów relacji równości, nierówności oraz inkluzji (zawierania się).

```
A = B - true, jeżeli zbiory A i B są równe, np. [1,2] = [2, 1]
```

```
A <> B - true, jeżeli zbiory A i B są różne.
```

```
A <= B - true, jeżeli zbiór A zawiera się w B.
```

```
A >= B - true, jeżeli zbiór B zawiera się w A.
```

Zauważmy, że znaczenie używanych tu symboli relacji jest inne od przyjętego przy porównywaniu np. liczb.

## DEFINIOWANIE TYPÓW DANYCH

Podana nieco powyżej deklaracja zmiennej Kartoteka zajmuje dość sporo miejsca, ze względu na rozbudowaną definicję jej typu. Deklarację tą możemy uprościć, jeżeli uprzednio nadamy używanym typom zmiennych własne nazwy. Dokonuje się tego w części programu definiującej typy, umieszczonej zaś bezpośrednio po definicji stałych w programie - a zatem, zgodnie z zasadą predefinicji, przed deklaracjami zmiennych.

Zmodyfikowana część programu deklarująca zmienną Kartoteka może mieć postać następującą,

```
const DIWyrazu = 12;
      IloscStron = 100;
type Wyraz = array [1 ..DIWyrazu] of char;
      Strona = record
          Imie : Wyraz;
          Nazwisko : Wyraz;
          Telefon : 0..999999;
      end;
```

```
var Kartoteka : array [1..IloscStron] of Strona;
```

Zauważmy, że przy konieczności wielokrotnego deklarowania zmiennych typu Wyraz lub Strona zysk na objętości i przejrzystości programu jest znaczny.

Skrócenie zapisu nie jest jednak jedynym powodem, dla którego PASCAL został wyposażony w możliwość definiowania typów danych. Programista może bowiem określić swoje własne typy, zależnie od potrzeb danego programu. Są to tzw. typy wyliczeniowe.

```
type DzieńTyg = (Pon, Wto, Sro, Czw, Pia, Sob, Nie);
      DzieńRoboczy = Pon..Pia;
```

W powyższym przykładzie definiujemy typ DzieńTyg poprzez wyminienie (w porządku rosnącym) wszystkich wartości, jakie może przyjmować zmienna tego typu. Typ DzieńRoboczy powstał przez okrojenie zdefiniowanego wcześniej typu wyliczeniowego.

Ze względu na określony w definicji typu porządek możemy w odniesieniu do zmiennych i wyrażeń typu wyliczeniowego używać następujących relacji i funkcji:

```
= <> < > <= >=
```

jak w odniesieniu do innych typów prostych, succ(x) - element następny względem x.

Należy pamiętać, że największy

element typu nie ma następnika.

pred(x) - element poprzedni względem x.

Najmniejszy element typu nie ma poprzednika.

Typy wyliczeniowe mogą służyć do indeksowania tablic oraz kontrolowania pętli FOR. Wartości tych typów nie mogą być natomiast wypisywane przez WRITE.

*Marek Wyrwidąb*

\*) Dwa podane w tekście artykułu programy napisane zostały w zgodzie z raportem Pascala. W wersjach języka, używających innego aparatu wykonywania operacji wejścia, programy te są poprawne składniowo, lecz mogą pojawić się problemy przy wczytywaniu danych.

program Odwracanka;

```
{ Gra w przewracankę. Dana jest kwadratowa plansza o wymiarach 5 x 5, której wszystkie pola są "ciemne". Bra polega na "zapaleniu" wszystkich pól planszy. Ruch polega na zmianie stanu jednego z pól, przy czym zmiana ulega również cztery pola sąsiednie. }
```

```
type Szachownica = array [1..5, 1..5] of boolean;
```

```
var Plansza : Szachownica;
    i, j : integer;
    Koniec : boolean;
```

```
begin
```

```
{ Początkowy stan planszy }
```

```
for j := 1 to 5 do
```

```
for i := 1 to 5 do
```

```
Plansza [i, j] := false;
```

```
Koniec := false;
```

```
while not Koniec do
```

```
begin
```

```
{ Drukowanie planszy }
```

```
writeln;
```

```
writeln (' +---+---+---+---+ ');
```

```
for i := 1 to 5 do
```

```
begin
```

```
write (' : ');
```

```
for j := 1 to 5 do
```

```
if not Plansza [i, j] then
```

```
write ('X : ');
```

```
else
```

```
write (' ! ');
```

```
writeln;
```

```
writeln (' +---+---+---+---+ ');
```

```
end;
```

```
{ Wczytanie współrzędnych ruchu }
```

```
writeln (' PODAJ WSPÓLRZĘDNE RUCHU ');
```

```
writeln (' (wiersz, kolumna - 1..5, 1..5):');
```

```
read (i, j);
```

```
{ Wykonanie ruchu }
```

```
Plansza [i, j] := not Plansza [i, j];
```

```
if j + 1 < 6 then
```

```
Plansza [i, j + 1] := not Plansza [i, j + 1];
```

```
if j - 1 > 0 then
```

```
Plansza [i, j - 1] := not Plansza [i, j - 1];
```

```
if i + 1 < 6 then
```

```
Plansza [i + 1, j] := not Plansza [i + 1, j];
```

```
if i - 1 > 0 then
```

```
Plansza [i - 1, j] := not Plansza [i - 1, j];
```

```
{ Sprawdzenie, czy zachodzi koniec gry }
```

```
Koniec := true;
```

```
for i := 1 to 5 do
```

```
for j := 1 to 5 do
```

```
if not Plansza [i, j] then
```

```
Koniec := false;
```

```
end;
```

```
writeln;
```

```
writeln (' GRATULACJE - WYGRAŁES !!! ');
```

```
end.
```

## CZAR CZTERECH KÓŁEK

Postanowiliśmy, że w dwunastym, gwiazdkowym numerze „Bajtki” musi znaleźć się coś specjalnego. Proponujemy więc Wam skonstruowanie samochodziku sterowanego przez komputer, a dla mniej zaawansowanych w pracach ręcznych - układu oświetlenia choinki.

Oba projekty wymagają wiedzy o elektronice, trochę czasu i odrobinę odwagi (złe podłączenie przewodów do gniazda USER PORT może spowodować uszkodzenie niektórych obwodów wewnątrz komputera, a w konsekwencji niemożliwość używania takich urządzeń jak szybka stacja dysków czy modem). Do skonstruowania zdalnie sterowanego samochodziku potrzebny jest sześćdziesiąty przewód, trzy kontaktronowe przekaźniki o jak najmniejszym poborze prądu,

elementy elektroniczne jak oporniki i diody - podane w spisie, wtyk do USER PORTU (dwustronne złącze krawędziowe o odpowiednio dobranym rozstawie styków), no i oczywiście samochodzik. Samochodzik musi być wyposażony w dwa silniczki 4.5 V, jeden napędzający lewe, drugi prawe koło. Przyjęcie takiego rozwiązania powoduje, że jeśli obracają się oba silniki, samochód jedzie do przodu lub do tyłu, jeśli natomiast działa tylko jeden silnik, samochód skręca. Warto też postarać się o to, by nasz samochodzik mógł wykrywać zderzenia. W tym celu z przodu i z tyłu nadwozia montujemy po dwie sprężynujące blaszki się one rozwarują, podczas zderzenia stykają się. Z1 to zderzak przedni, Z2 - tylni.

Rys. 1. przedstawia schemat układu sterowania samochodzikiem. Układ ten można umieścić wewnątrz karoserii mo-

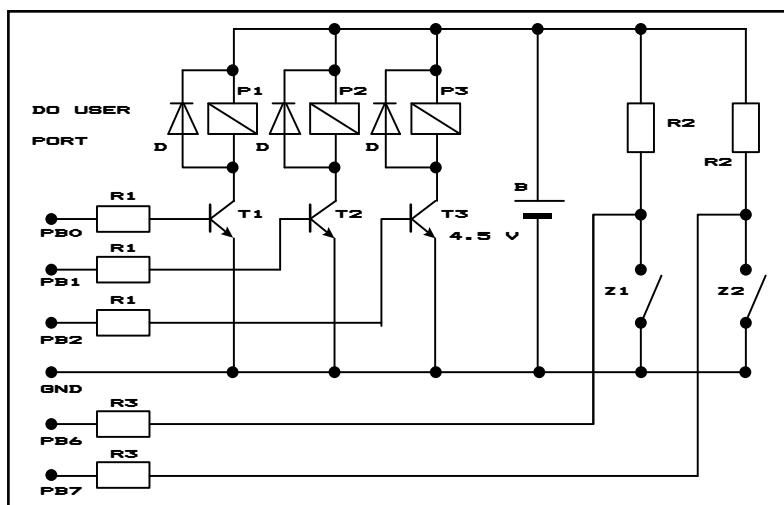

Rys. 1 Schemat układu sterującego samochodzikiem.

delu. Z nadwozia zabawki wyprowadzamy 6 przewodów połączonych ze stykami gniazda USER PORT.

Układ jest zasilany z baterii 4.5 V. Podczas montażu należy zwrócić szczególną uwagę na prawidłowość połączeń - wspominałem już o groźących niebezpieczeństwach.

Połączenie styków przekaźników z silnikami pokazane jest na rys. 2. Tym, którzy są nieco bardziej zaawansowanymi

konstruktorami bądź programistami polecamy rozbudowanie układu, np. dodanie świateł, bezprzewodowego sterowania lub napisanie „mądrego” programu sterującego ruchem samochodziku

Po zmontowaniu układu należy podłączyć samochodzik do komputera, włączyć zasilanie, wgrać program i... zacząć szaleństwo.

Ponieważ nie każdy ma możliwość skonstruowania jeżdżącego modelu sa-

Commodore C64

USER PORT - widok od strony wtyczki:

VIC20

| PIN | OZNACZENIE        | PIN | OZNACZENIE |
|-----|-------------------|-----|------------|
| 1   | GND               | A   | GND        |
| 2   | +5V max 100 mA    | B   | CB 1       |
| 3   | RESET             | C   | CB 0       |
| 4   | JOV 0             | D   | PB 1       |
| 5   | JOV 1             | E   | PB 2       |
| 6   | JOV 2             | F   | PB 3       |
| 7   | LIGHT PEN         | H   | PB 4       |
| 8   | CASSETTE SWITCH   | J   | PB 5       |
| 9   | SER. ATN IN       | K   | PB 6       |
| 10  | 9V AC, max 100 mA | L   | PB 7       |
| 11  | 9V AC, max 100 mA | M   | CB 2       |
| 12  | GND               | N   | GND        |

| PIN | OZNACZENIE        | PIN | OZNACZENIE |
|-----|-------------------|-----|------------|
| 1   | GND               | A   | GND        |
| 2   | +5V max 100 mA    | B   | CB 1       |
| 3   | RESET             | C   | CB 0       |
| 4   | CNT 1             | D   | PB 1       |
| 5   | CNT 2             | E   | PB 2       |
| 6   | SP 1              | F   | PB 3       |
| 7   | SP 2              | H   | PB 4       |
| 8   | PC 2              | J   | PB 5       |
| 9   | SER. ATN IN       | K   | PB 6       |
| 10  | 9V AC, max 100 mA | L   | PB 7       |
| 11  | 9V AC, max 100 mA | M   | CB 2       |
| 12  | GND               | N   | GND        |

### Program obsługi samochodu

```

10 REM PROGRAM OBSLUGI-SAMOCCHODU
11 ZABAWKI
20 PRINTCHR$(147):D$=CHR$(17)
25 PRINT " OZNACZENIE KLAWISZY: "
30 T$(1)="-N- RUCH DO PRZODU":PRINTD$,T$(1)
35 T$(2)="-X- RUCH DO TYLU":PRINTD$,T$(2)
40 T$(3)="-M- RUCH W PRAWO - DO PRZODU": PRINTD$,T$(3)
45 T$(4)="-B- RUCH W LEWO - DO PRZODU": PRINTD$,T$(4)
50 T$(5)="-C- RUCH W PRAWO - DO PRZODU": PRINTD$,T$(5)
55 T$(6)="-Z- RUCH W LEWO - DO TYLU": PRINTD$,T$(6)
60 T$(7)="-V- STOP- DO TYLU": PRINTD$,T$(7)
65 PRINTD$:D$:D$
70 FORA=1TO10:BL$=BL$+CHR$(32):NEXT
100 K=56579:B=56577
110 POKEK,7:POKEB,0
500 GETX$
510 IFX$="N"THENGOSUB1000
520 IFX$="X"THENGOSUB1030
530 IFX$="M"THENGOSUB1060
540 IFX$="B"THENGOSUB1090
550 IFX$="C"THENGOSUB1120
560 IFX$="Z"THENGOSUB1150
570 IFX$="V"THENGOSUB1180
580 GOSUB2000
590 GOTO500
1000 REM DO PRZODU
1010 PRINTCHR$(145);T$(1);BL$
1020 POKEB,6:RETURN
1030 REM DO TYLU
1040 PRINTCHR$(145);T$(2);BL$
1050 POKEB,7:RETURN
1060 REM W PRAWO DO PRZODU
1070 PRINTCHR$(145);T$(3);BL$
1080 POKEB,2:RETURN
1090 REM W LEWO DO PRZODU
1100 PRINTCHR$(145);T$(4);BL$
1110 POKEB,4:RETURN
1120 REM W PRAWO DO TYLU
1130 PRINTCHR$(145);T$(5);BL$
1140 POKEB,3:RETURN
1150 REM W LEWO DO TYLU
1160 PRINTCHR$(145);T$(6);BL$
1170 POKEB,5:RETURN
1180 REM * STOP *
1190 PRINT CHR$(145);T$(7);BL$:BL$
1200 POKEB,0:RETURN
2000 REM * ZDERZENIE *
2010 ZD=PEEK(B)AND192
2020 IFZD=192THENRETURN
2030 IFZD=64THENPRINTCHR$(145);"ZDERZENIE";BL$:BL$:GOTO1170
2040 IFZD=128THENPRINTCHR$(145);"ZDERZENIE";BL$:BL$:GOTO1180
2050 PRINTCHR$(145);"DWA ZDERZENIA NA RAZ ?!":GOTO1200
READY.
    
```

### Program sterowania oświetleniem choinkowym

```

100 B=56577:P=100:SC=53280:POKEB+2,255:POKEB,0:POKE5C,0:POKE5C+1,0:POKE650,128
120 INPUT "DLUGOSC SEKWENCJI":D:IFD<1THEN120
140 IFD>50THEN INPUT"NA PEWNO (T/N)";A$:IFA$<>"T"THEN120
150 DIMV(D):INPUT"WPROWADZANIE BINARNE CZY DZIESIETNE (B/D)";A$
155 IF(A$<>"B")AND(A$<>"D")THEN150
165 PRINT" ":FORI=1TOD:PRINTI;A$;
180 IF A$="D" THEN INPUTL$:V(I-1)=VAL(L$)AND255
190 IFA$="B"THENINPUT"000000000";L$:GOSUB1000:V(I-1)=BT
200 POKEB,V(I):NEXT:PRINT" (+) SZYBCIEJ <-> WOLNIEJ"
310 FORI=1TOD:POKEB,V(I):GETA$:PRINTCHR$(19);A$:IFA$=CHR$(32) THENRUN
340 IFA$="+"THENP=P-1:IFP<0THENP=0
350 IFA$="-"THENP=P+1:I-FFP>5000THENP=5000
360 FORT=1TOP:NEXT:NEXT:GOTO310
1000 BT=0:FORK=0TO7:BI=VAL(NI-D$(L$,8-K,10)):BT=BT+BI*2^K:NEXT:RETURN
READY.
    
```

# PORADNIK MŁODEGO

## PIRATA

## CZ. V

### Na zakończenie naszego "Poradnika" chcielibyśmy omówić pokrótce podstawowe sposoby zabezpieczania programów. Ze zrozumiałych względów nie będziemy się wdawać w szczegóły techniczne - chodzi nam raczej o zasygnalizowanie pewnych metod używanych do zabezpieczania.

Nie wierz nigdy drogi Czytelniku, że potrafisz zabezpieczyć program w sposób doskonały. Dla eksperta nie ma programu, którego nie dałoby się odzyskać - jest to tylko kwestia czasu. Nie wierz również w sposobiki typu POKE 808, 234 i podobne, gdyż są one wartościowe jedynie w czasie działania tak zabezpieczonego programu; przed jego uruchomieniem (a żaden doświadczony programista nie będzie próbował "łamać" programu uruchomionego) można z nim zrobić co się chce. Istnieją sposoby na podglądanie zawartości pamięci, taśmy czy dyskietki; oprócz tego jest cała gama programów przeznaczonych przede wszystkim do „łamania” i (jeszcze większa) do kopiowania programów zabezpieczonych.

Najlepszymi znanymi nam sposobami zabezpieczania programów są:

1. Napisanie go w języku maszynowym. Konieczna jest do tego spora wiedza, ale jest też gwarancja, że byle programista nie wykreślił z Twojego programu imienia i nazwiska jego twórcy; będzie się musiał solidnie nabiedzić zanim uda mu się cokolwiek zrobić. Widzieliśmy już „piratów”, którzy rezygnowali na sam widok instrukcji SYS.

2. Napisanie programu w BASIC i jego skompilowanie. Dzięki temu masz dwie widoczne korzyści: przyspieszenie jego wykonywania oraz zabezpieczenie przed włamywaczami. Takich kompilacji możesz dokonać w naszym klubie - zapraszamy! (adres klubu podany był w „Bajtku” nr 5-6 w kolumnie „SAMI O SOBIE”). Wystarczy nam do tego kasetka z nagraniem programem, który chcesz skompilować. Przy okazji: dobrym zwyczajem jest przechowywanie gdzieś oryginalnej (nieskompilowanej) wersji programu.

3. Zaopatrzenie Twojego programu w procedurę samouruchamiającą. Bardziej oblatanym Czytelnikom podpowiadamy, że należy w tym celu zmienić wektor w komórkach 771 i 772 tak, aby wskazywał na początek Twojego programu. Innymi słowy, jeżeli napisałeś program (niestety dotyczy to prawie wyłącznie programów w kodzie maszynowym) zaczynający się dajmy na to od adresu 685 to wektor w adresach 771 i 772 musi „wskazywać” komórkę 685.

4. Zmiana wektorów systemu operacyjnego lub inne tego rodzaju pułapki. Bez odpowiednich zmian wektorów czy nawet procedur systemu program nie da się uruchomić. Powyższe sposoby są bardzo szeroko stosowane, nie będą jednak one stanowiły większego problemu (no, może z wyjątkiem czwartego) dla speców od Commodore 64. Dla zupełnie „zielonych” i świeżo upieczonych programistów polecamy sposób drugi; jest to dla Was jedyna droga do zmiany BASIC na język maszynowy.

Poniżej chcielibyśmy przedstawić Czytelnikom kilka innych używanych sposobów zabezpieczania:

#### DYNAMICZNA KLAWIATURA

Powoduje wydruk na ekranie słowa RUN lub SYS + adres i niejako samostanie wcisnięcie sobie przez komputer klawisza RETURN; sposób ten używany jest jednak coraz rzadziej. Jeżeli gdzieś w loaderze trafisz na instrukcję POKE wpisującą jakieś wartości do komórek o adresach 631-640 to możesz być pewny, że jest to właśnie uruchamianie (właściwie - samouruchamianie) na zasadzie dynamicznej klawiatury. Istnieją dwie metody dezaktywacji - pierwsza z nich wprowadzenie do słowa RUN czy SYS błędu co spowoduje przerwanie wykonywania programu i sygnalizację błędu. Drugą metodą jest odszukanie instrukcji POKE 198, ... i wpisanie w zamian wartości 0. Bardzo często zmieniane są przy tym kolory tła i tekstu (na jednakowy, tak aby nie było widać co się dzieje na ekranie). Ponieważ metoda ta jest coraz rzadziej używana zdecydowaliśmy się opisać o niej sposób dezaktywacji; jako ciekawostkę chcielibyśmy podać, że w ten sposób była zabezpieczona jedna z wersji gry „BRUCE LEE”.

#### ZBIORY

Zadaniem programu głównego jest wczytanie kilku lub kilkunastu zbiorów sekwencyjnych lub relatywnych z których składa się program główny; jest to jeden z wielu sposobów zabezpieczania na dyskach. W grupie tej warto wymienić procedury kontrolujące BAM czy określone sektory, zapis półsektorowy, wprowadzanie błędów na dysk, zapis niektórych procedur na ścieżkach o wyższym numerze niż 35, zmiany systemu operacyjnego stacji dysków i wiele innych. W niektórych programach (SKY-FOX) w razie złej kopii wywoływana jest automatycznie procedura formatująca dysk; w innych operator jest proszony o włożenie oryginalnej dyskietki (PRINT SHOP, KENNEDY APPROACH).

#### „SUWAK”

Zabezpieczenie to polega na przesunięciu początku pamięci w adresach 43 i 44. Najczęściej po takim przesunięciu okazuje się, że program jest napisany w BASIC; zwykle w tak zabezpieczonym programie znajdują się jeszcze inne sposoby zabezpieczające.

#### NAKLADKA

Generalnie rzecz biorąc jest to jak gdyby nałożenie na siebie dwóch czy trzech części programu w ten sam obszar pamięci. W pierwszej z nich znajduje się specjalna procedura maszynowa umożliwiająca takie nakładanie; dziedzenie

gdzie można spotkać jeszcze programy, w których program jest „rozstrzelony” np. co trzecią komórkę. Dwie pozostałe części wgrywane są w taki sposób, że po wgraniu trzeciej program jest gotowy do użytku.

#### STEROWANIE CZASOWE

Jest to jeden z lepszych systemów zabezpieczających - polega on na wczytywaniu programu w nieregularnych odstępach czasowych. W ściśle określonej chwili komputer oczekuje wczytania ściśle określonej ilości bajtów w ściśle określone miejsce pamięci. Odstępów czasowe są oczywiście dla utrudnienia bardzo nieregularne. Przykładem może tu być program BEACH HEAD w wersji kasetowej.

Oczywiście wspomniane wyżej systemy i procedury nie są jedynymi. Są one często mieszane, dodatkowo wczytują się np. w obszar pamięci przeznaczony dla stosu mikroprocesora, zmieniają wektory czy też nawet system operacyjny komputera. Czasami też są zabezpieczone za pomocą ... tytułu programu. Tak, tak to nie miraż - przecież po wczytaniu programu czy nawet tylko jego nagłówka wyświetlane jest tylko 16 pierwszych komórek (po komórkach zawierających rodzaj nagłówka, adresy wczytywania itp.), a ponadto gdy program się uruchamia dane te zostają w buforze. Wystarczy więc tylko umieścić w programie króciutką procedurę sprawdzającą zawartość bufora - i po sprawie ... Czasami zaraz za tytułem wczytywany jest krótki loader w języku maszynowym, który pozostaje w buforze; dla tych którzy opanowali dobrze zasady programowania w assemblerze 1 znają system operacyjny nie ma rzeczy nie do zrobienia.

Jeden z ciekawszych systemów opracowała firma ISEPIC; programy zabezpieczone przez tę firmę wczytywane są do RAM leżącej... pod systemem operacyjnym. Jak wiadomo nic się długo w tej dziedzinie nie utrzyma - pojawił się w niedługi czas potem program ANTI ISEPIC umożliwiający szybkie odzyskanie programów tak zabezpieczonych.

Na zakończenie warto wspomnieć, że nauka programowania polega także na analizie programów napisanych przez innych. Celem jaki nam przyświecał podczas pisania takiego „pirackiego” poradnika była ochrona ludzi przed ich własną naiwnością - niejednokrotnie bowiem obserwowaliśmy jak są wykorzystywani świeżo upieczeni posiadacze komputerów przez np. niektóre wypożyczalnie czy handlarzy oprogramowaniem. Po co więc płacić, gdy część programów można przegrać samemu?

I jeszcze jedna uwaga. Nawet mały pirat nigdy nie podszywa się pod nazwisko twórcy programu. Jeżeli umie to się dopisać gdzieś w programie pozostawiając zawsze oryginalne nazwiska niezmiennie, w tym cała jego „piracka” satysfakcja.

Klaudiusz Dybowski  
Michał Silski

mochodu, zamieszczamy jeszcze jedną propozycję - tu prace ograniczą się do wykonania banalnie wręcz prostego układu elektronicznego. Idea jest prosta - liczby dziesiętne, które wpisujemy do odpowiedniego rejestru w komputerze, pojawiają się na złączach USER PORT-u w postaci binarnej jako różne poziomy napięcia. Jeżeli do ośmiu szyn (PBO - PB7) podłączymy diody świecące lub obwody żarówek, to wpisując do rejestru USER PORT-u kolejno liczby 1,2,4 ... 128 (binarnie 00000001, 00000010, 00000100 ... 10000000) uzyskamy efekt wędrującego światła. Do podłączenia żarówek do komputera możemy wybrać schemat z rys. 3 lub 4. Rys. 3 przedstawia podłączenie pojedynczych diod świecących, rys. 4 - obwodów z żarówkami. Program obsługujący USER PORT pozwala wpisać dowolną ilość dziesiętnych lub binarnych wartości, odtwarzanych potem sekwencyjnie z wybraną szybkością.

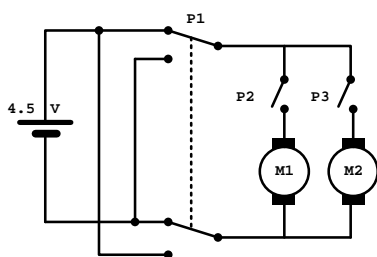

Rys. 1 Schemat układu sterującego samochodem.

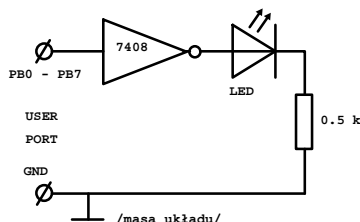

Rys. 3 Schemat podłączenia diody świecącej do pojedynczej szyny USER PORTU. Zasilanie układu i diod z baterii 4.5V. Szynę GND komputera i masę (-) układu należy połączyć. Układ 7408 można zastąpić układem 7400 ze zwartymi wejściami bramek.

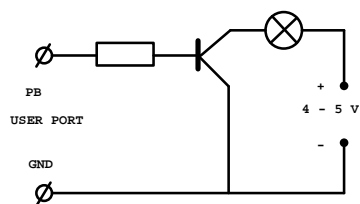

Rys. 4 Schemat podłączenia układu żarówki do pojedynczej szyny USER PORTU. Przy podłączeniu ośmiu takich układów zasilanie może być wspólne.

Wartości elementów:

R1 - 510 omów

R2 - 2.2 kiloomów

R3 - 100 omów

oporniki mogą być małej mocy (0.25 W)

T - tranzystory np. BC 107

US - układy 7400 lub 7408 (różnią się wprowadzeniem końcówek)

D - dowolna dioda na napięcie ok. 50 V

LED - dowolne diody świecące

Marek Bednarczyk  
Michał Silski

Uwaga: używając powyższych programów z komputerem VC-20, należy odpowiednio zmienić adresy rejestrów sterujących USER PORTU.



# AMSTRAD PC 1512

**Niedawno w Wielkiej Brytanii przedstawiono nowy model komputera firmy AMSTRAD. Po serii przeznaczony dla tych, którzy lubią gry, a przy okazji chcą mieć komputer do pracy i PCW (komputer dla sekretarki: duży monitor ± drukarka + bardzo dobry program do edycji tekstów) AMSTRAD pokazał model PC1512 kompatybilny z IBM PC - absolutnym standardem na rynku mikrokomputerów profesjonalnych. W odróżnieniu od imitacji produkowanych przez państwa azjatyckie PC1512 nie jest tylko kolejną kopią. Widać charakterystyczne dla AMSTRAD-a podejście - dać użytkownikowi wszystko to, czego będzie potrzebował.**

## KLAWIATURA

Typowy układ 85 klawiszy - klawiatura alfanumeryczna, numeryczna, 10 klawiszy funkcyjnych. Dodatkowo w obudowie znajduje się gniazdo do podłączenia joysticka.

## MONITORY

Tak, jak w poprzednich modelach AMSTRAD-a monitor zawiera zasilacz dla całego komputera. Głównie dzięki temu udało się

zmniejszyć obudowę jednostki centralnej. Użytkownik przy zakupie sprzętu ma do wyboru monitor monochromatyczny o wysokiej rozdzielczości lub kolorowy o rozdzielczości lepszej niż w serii CPC (tekst 80-znakowy jest czytelny), ale męczący przy dłuższej pracy.

AMSTRAD oferuje następujące typy graficzne: 16 kolorów i rozdzielczość 40 x 25 znaków (tylko tekst), 16 kolorów i 80 x 25 znaków (tekst). 3 palety po 4 kolory i 320 x 200 punktów (grafika), 2 kolory i 640 x 200 punktów (grafika) i wreszcie 16 kolorów przy rozdzielczości 640 x 200 punktów (grafika).

## DYSKI

Producent oferuje kilka wersji PC1512. W obudowie znajdują się dwa miejsca na stacje dysków - jedno zajmuje zazwyczaj stacja 51/4, a drugie można wykorzystać do wstawienia bądź drugiej stacji 51/4 bądź dysku typu WINCHESTER o pojemności 10 lub 20MB

## JEDNOSTKA CENTRALNA

Komputer oparty jest o procesor Intel 8086 pracujący z zegarem 8MHz. Pamięć operacyjna ma pojemność 512KB z możliwością rozszerzenia (na płycie głównej - nie zajmując slotów, czyli miejsc do wstawienia kart rozszerzających system) do 640kB. Tu widać największe różnice w porównaniu z IBM PC. W IBM'ie pracuje procesor 8088 z zegarem 4.77 MHz. Mniejsza prędkość zegara oznacza, że dla wykonania tej samej operacji IBM po-

trzebuje prawie dwa razy więcej czasu - jest znacznie wolniejszy. Poza tym 8088 jest okrojona wersją 8086 - mikroprocesor jest 16-bitowy (rejstry wewnętrzne), lecz "z zewnątrz" wygląda tak jak 8-bitowy - z otoczeniem może się komunikować przez 8-bitową szynę danych i wszystkie operacje dotyczące pamięci wykonywane są na raty - najpierw jedna połówka słowa 16-bitowego, później druga. Jest to kolejne ograniczenie prędkości IBM PC w porównaniu z AMSTRAD-em. Średnio AMSTRAD jest 2-3 krotnie szybszy - zależy od rodzaju wykonywanych operacji.

Na płycie głównej (motherboard) widać pozostałe różnice. To, co IBM traktuje jako dodatkowe rozszerzenia dostarczane za specjalną opłatą i zajmujące wolne sloty AMSTRAD uważa za standardowe wyposażenie komputera. RS232C, łącze szeregowe i CENTRONICS (zazwyczaj wykorzystywane do podłączenia drukarki) wbudowane są na stałe. Również gniazdo do myszy i sama mysz "należy się każdemu". Jedną z bardziej skomplikowanych spraw w komputerach IBM jest grafika i współpraca z ekranem. Użytkownik może wybrać kartę tekstu, grafiki monochromatycznej, grafiki kolorowej i wiele innych. Kłopot z tym, że większość oprogramowania wymaga określonego typu karty - należy więc mieć wszystkie, co jest bardzo kosztowne. AMSTRAD oferuje rozwiązania kompromisowe, na płycie głównej znajduje się układ grafiki pozwalający symulować kartę tekstową, grafiki monochromatycznej i grafiki kolorowej. W ten sposób nie placąc dodatkowo nic mamy prawie wszystko - brakuje jedynie karty grafiki kolorowej o bardzo wysokiej rozdzielczości, ale należy zdawać sobie sprawę, że sam monitor o wysokiej rozdzielczości kosztuje niewiele mniej niż cały AMSTRAD. Innym "niestandardowym" standardem jest zegar czasu rzeczywistego z zasilaniem baterijnym - komputer nawet po wyłączeniu z sieci zna aktualny czas (przydatne przy programach typu kalendarz/sekretarka).

## OPROGRAMOWANIE

Wraz z komputerem dostarczane są dwa systemy operacyjne: MS-DOS 3.2 firmy MICROSOFT (większość IBM-ów używa starszej wersji 2.11) i DOS Plus firmy DIGITAL RESEARCH. DOS Plus podobny jest do znanego systemu Concurrent CP/M86 pozwalającego na prace wieloprogramowe, prace w sieci i wykorzystanie większości programów systemów MS-DOS i CP/M86. Łącznie z systemem GEM (Graphic Environment Manager - Graficzne Zarządzanie Systemem) DOS Plus pozwala pracować w trybie takim, jak na komputerze Macintosh - wszystko przedstawione jest w postaci czytelnych piktogramów i praca z oprogramowaniem nie wymaga dokładnej znajomości maszyn. Na przykład pod kontrolą systemu MS-DOS chcąc wywołać program Wordstar (edytor tekstów) piszemy "WS" W systemie GEM wskazujemy myszką obrazek maszyny do pisania - jest to o wiele prostsze i przyjemniejsze. GEM Paint (program graficzny) i GEM Descop (uniwersalny notatnik, kalkulator i kalendarz) stanowią uzupełnienie systemu GEM. Użytkownik otrzymuje również bardzo dobry interpreter BASIC-a (Locomotive) - o wiele szerszy i szybszy niż wersja MICROSOFT BASIC-a zawarta w EPROM-ie w komputerach IBM.

## NIEKOMPATYBILNOŚĆ Z IBM

Kłopoty mogą wystąpić gdy program chce wykorzystać procedury z BASIC-a zapisanego w ROM-ie lub musi używać karty grafiki bardzo wysokiej rozdzielczości. Innego typu niespodzianki może sprawić większa prędkość działania AMSTRADA - wyobraźcie sobie dowolną grę zręcznościową przyspieszoną o 3-krotnie! - prawdopodobnie zanim się cokolwiek zacznie robić już jesteście zabici i widzimy ulubiony napis GAME OVER. W zamian za to AMSTRAD wzbogaci rynek gier na komputery PC - już są szachy z bardzo dobrą trójwymiarową grafiką i świetną symulacją sportową WINTER GAMES.

Poza tymi wyjątkami wszystkie programy z IBM PC działają bez zarzutów.

## PERSPEKTYWY NA PRZYSZŁOŚĆ

Do tej pory AMSTRAD miał szczęście - jego komputery dobrze przyjmowały się na rynku. Nowy model wygląda również dobrze, ale o tym co jest wart będzie się można przekonać dopiero po pewnym czasie. Na razie jest to jeden z najtańszych komputerów klasy IBM PC dodatkowo wyposażony w bogaty zestaw interfejsów, gniazd urządzeń dodatkowych.

*Dariusz Wichniewicz*



# CIRCLE

**Zamieszczony poniżej program służy do rozszerzenia BASIC-a Amstrada o dodatkowa komendę CIRCLE.**

Komendę tę wywołuje się przez pionową kreskę SHIFT + @ tak, jak np. instrukcje obsługi stacji dysków. Składnia instrukcji jest następująca:

**CIRCLE,x,y,r x,y**

- współrzędne środka okręgu  
r - promień okręgu

Podobnie jak w Spectrum komenda ta rysuje okrąg o zadanych parametrach, nie zmienia jednak pozycji ostatniego narysowanego punktu. Współrzędne środka okręgu podlegają tym samym prawom, co współrzędne instrukcji PLOT i DRAW (tzn. ten sam zakres, ORIGIN).

Algorytm tej komendy w BASIC-u podajemy obok. Loader w BASIC-u jest tak napisany, że zapewnia relokowalność programu

tzn. można umieścić kod maszynowy pod różnymi adresami w pamięci. Adres początkowy należy umieścić w linii 260 przypisując go zmiennej a. Spośród linii 370-390 należy wybrać tę, która odpowiada posiadanemu modelowi Amstrada Schneidera. W liniach DATA ukryte są sumy kontrolne zapewniające kontrolę poprawności wpisywania programu. Jeżeli zdecydowaliśmy się na jeden adres początkowy, to po uruchomieniu loadera możemy podać komendę

**SAVE "CIRCLE",b,a,495**

i potem ładować komendę do pamięci rozkazami

**MEMORY adr-1:LOAD "CIRCLE"**

**CALL adr**

gdzie adr oznacza ustalony adres początkowy - dawna wartość zmiennej a.

*Sergiusz Wolicki*

```
10 REM Algorytm rysowania okręgu
20 REM z komputera Spectrum
30 x=320:y=200:r=60
40 REM ustawienie wartosci początkowych
50 arcs=4*INT(INT(ABS(PI*SQR(r))+0.5)/4)+4 ' ilosc odcinkow
   aproksymujacych
60 a=x+r:b=0:c=2*r*SIN(PI/arcs)
70 d=1-2*SIN(PI/arcs)^2
80 e=SIN(2*PI/arcs)
90 f=y-r*SIN(PI/arcs)
100 g=a
110 PLOT g,f
120 a=f
130 REM petla rysujaca
140 a=a+c:g=g+b
150 x=g:y=a
160 DRAW x,y
170 arc=arcs-1:IF arc=0 THEN STOP 180
   h=b:b=d-c*e
190 c=h*e+c*d
200 GOTO 130
```

```
10 DATA 210900010D00C3D1BC000000001200C35F0043494B
20 DATA 52434CC500000000000000000000000000000000A6
30 DATA 0000000000000000000000000000000000000000
40 DATA 00000000000000000000000000000000000000B0B0
50 DATA 00000000B10000000083A2A0F4982FE03C021134F
60 DATA B17E3600F5E5CDC6BBE5D5DCBCE5D5DD4E02DD5F
70 DATA 460309EBDD4E04DD460509EBCDC98BDD6E00DD6667
80 DATA 01CB7C2B077C2F677D2F6F23AF111E00CD61BD21B1
90 DATA 23000605AF772310FCDD213501DD7E00B72B074F47
100 DATA 060021140009DD23DD7E00B72B0A4F0600E52114F7
110 DATA 0009EBE1DD23DD7E00B72B17DD23E521CB014F061A
120 DATA 00094E2346E1DDE5CDOE00DDE118C2D1E1CDC98BD9
130 DATA D1E1CDC0BBE1F177C9D5E52AEC01EBE1CD16000793
140 DATA 30077D2F6F7C2F6723D1C9E5DDE1DD3404C9EB7300
150 DATA 2372C9EBC9FDE1DDE14E23460B79B02B07702B71D4
160 DATA DD219501DDE5FDE5C9320A0832000D32460A32376F
170 DATA 1032000E32000F32410B32000E32000F32410A323F
180 DATA 411032001200050223460823320B1E230B1E0003D7
190 DATA 1E000923000919230B230A0A14230B230011140055
200 DATA 0319190A190003193C0C2B0A082B00010000052347
210 DATA 00010000072314102B0F102B0001000005230001E8
220 DATA 000006320F082D19082D0F0A0F14080F1E0A0F2DB1
230 DATA 0C14190A321E0A143210050004000000000F900F5
240 DATA 16010F011D011B01F6BBC0BB5E5BDA9BDB2BDB5BDBF
250 DATA 7FB97ABD70BD64BD79BDBEBD67BD000000000000B6
```

```
260 a=%A400:MEMORY a-1
270 FOR k=0 TO 24:READ a#:s=0
280 FOR l=0 TO 19:b=VAL("&"+MID$(a#,1+2*l,2)):POKE
   a+20*k+1,b:s=s+b
290 NEXT l
300 IF RIGHT$(HEX$(s,4),2)<>RIGHT$(a#,2) THEN
   PRINT "Blad w linii";(k+1)*10:END
310 NEXT k
320 DATA &1,&4,&d,&10,&9a,&a0,&ab,&b7,&c7,&dB,&fc,
   &12e,&1ca,&1cc,&1ce,&1d0,&1d2
330 FOR k=1 TO 17:READ b:b=a+b:c=PEEK(b)+256*PEEK
   (b+1):c=a+c:POKE b,VAL("&"+RIGHT$(HEX$(c,4),2)):PO
   KE b+1,VAL("&"+LEFT$(HEX$(c,4),2)
   ):NEXT k
340 READ b:POKE a+%63,VAL("&"+RIGHT$(HEX$(b,4),2)
   ):POKE a+%64,VAL("&"+LEFT$(HEX$(b,4),2)
350 READ b:POKE a+%9D,b
360 FOR k=0 TO 10:READ b:POKE a+%1D8+2*k,b:NEXT k
370 DATA &bBf7,&40,&3d,&8B,&61,&64,&5e,&79,
   &4f,&43,&5B,&6d,&46:'tylko dla CPC464
380 DATA &b113,&61,&5e,&a9,&82,&85,&7f,&9a,&70,&64,
   &79,&8e,&67:'tylko dla CPC664
390 DATA &b113,&64,&61,&ac,&85,&8B,&82,&9d,&73,&67,
   &7c,&91,&6a:'tylko dla CPC6128
400 CALL a
```

# RUCHOME LITERKI

**Kilka dodatkowych linii na początku programu pozwoli na interesującą prezentację jego tytułu i autora.**

Wystarczy w tym celu, począwszy od linii 110, napisać odpowiedni tekst a\$, który będzie wyświetlany w linii y ekranu. Podprogram w liniach od 30 do 100 realizuje ruch liter w następujący sposób:

Dla zmieniającej się wartości i tworzony jest z łańcucha tekstowego a\$ jednoznakowy łańcuch b\$=mid\$(a\$,i,1), wyświetlany następnie na pozycji j,y (linia 60) i kasowany spacją na poprzedniej jego pozycji j+1,y (linia 70). Linia 50 określa kolumnę

j, w której ma być wyświetlony, znak począwszy od prawej strony ekranu. Ruch znaku w lewo zapewnia zamknięcie pętli w linii 80. Jednocześnie w linii 50 człon 20-len(a\$)/2 + 1 lokalizuje napis w środku ekranu. Linia 90 wprowadza małe opóźnienie w pojawianiu się kolejnych liter napisu. Możliwe jest również korzystanie z MOD 0 i MOD 2. Należy w tym celu zmodyfikować linię 20, wpisując zamiast MODE 1 inny wybrany tryb pracy. W linii 50 trzeba również uwzględnić ilość kolumn ekranu zmieniając odpowiednio: przy MOD 0 39 na 19 i 20 na 10 przy MOD 2 39 na 79 i 20 na 40

*W. Ziółek*

```
10 'Animacja
20 CLS:MODE 1:GOTO 110
30 FOR i=1 TO LEN(a$)
40 b$=MID$(a$,i,1)
50 FOR j=39 TO 20-LEN(a$)/2+i STEP -1
60 LOCATE j,y:PRINT b$;
70 LOCATE j+1,y:PRINT " "
80 NEXT j
90 FOR d=1 TO 100: NEXT
100 NEXT i:RETURN
110 a$="---- Ruch -----":y=7:GOSUB 30
120 a$="----- liter -----":y=10:GOSUB 30
130 a$="---- na ----":y=13:GOSUB 30
140 a$="---ekranie---":y=16:GOSUB 30
```

**Jack Tramiel trafił po raz drugi. W branży komputerowej postęp jest tak szybki, że powtórzenie sukcesu rynkowego zdarza się niezmiernie rzadko. Przekonał się o tym choćby sir Clive Sinclair, a wiele opinii zamieszczanych w prasie fachowej wskazuje, że jego los może podzielić Commodore i jego najnowszy produkt. Tramiel był zresztą głównym architektem wielkiego sukcesu Commodore C-64. Zmienił jednak „barwy firmowe” na ATARI i jak do tej pory skutecznie strzela na bramkę, której kiedyś bronił. Najefektywniejszym a zapewne i najefektywniejszym jego strzałów jest seria ATARI ST, która stała się prawdziwym przebojem rynku na lata 1985-1986.**

Komputery serii ST zostały po raz pierwszy zaprezentowane w Las Vegas w styczniu 1985 r., na wielkich targach elektronicznych CES Consumer Electronics Show. Pokazano dwie maszyny: 520ST i 260ST. Różniły się one pojemnością pamięci RAM: odpowiednio 512 KB i 256 KB. Planowano także model 130ST, ale nie podjęto jego produkcji. Przyjęcie, z jakim spotkała się seria ST w Las Vegas i w kilka miesięcy później na targach w Hanowerze, potwierdziło, że hasło reklamowe Tramiela „Power Without the Price” w wolnym przekładzie - „duży efekt małym kosztem” nie jest tylko zręczną formułką, lecz znajduje potwierdzenie w rzeczywistości.

Prace nad serią ST podjęte zostały przez konstruktorów ATARI w maju 1984 r. Postawili oni przed sobą kilka celów. Pierwszym było znalezienie szybkiego mikroprocesora i pełne wykorzystanie jego możliwości. Miało temu służyć rozszerzenie magistrali i uwolnienie mikroprocesora od jak największej ilości zadań, przez przekazanie ich innym układom. Po drugie, konstruktorzy nie zamierzali, jak powiedział jeden z szefów ATARI, ponownie wymyślać prochu, lecz raczej użyć najlepszych spośród wypróbowanych już rozwiązań. Trzecim celem było uzyskanie grafiki i kolorów najwyższej jakości. Wreszcie, zespół konstruktorów chciał dać ST możliwości rozbudowania systemu, poprzez wyposażenie go w szereg wejść i wyjść nie stosowanych dotychczas w komputerach domowych. Trzeba przyznać, że zamierzenia powyższe udało się ich twórcom zrealizować w stopniu przekraczającym wszelkie, a w każdym razie rynku i konkurencji, oczekiwania.

## MIKROPROCESOR

ATARI 520ST pracuje na mikroprocesorze MC 68000 firmy Motorola. Układ ten jest pierwszym przedstawicielem nowej generacji procesorów 16-bitowych. Posiada 16-bitową szynę danych i 24-bitową szynę adresową. Częstotliwość zegara wynosi 8MHz.

Zapewnia ona komputerom ST bardzo dużą moc obliczeniową. Sporządzone przez Bruce'a Webstera, publicystę amerykańskie go miesięcznika BYTE, porównanie tej cechy komputerów: Macintosh, Macintosh Plus, Commodore Amiga i ATARI 520ST, wykazało zdecydowaną wyższość tego ostatniego.

## PAMIĘĆ

ATARI 520ST ma 512 KB pamięci RAM i 192



# ATARI 520 ST

KB ROM. Wersja 260ST ma o połowę mniejszą pamięć RAM, natomiast 1040ST i 520ST+ mają po 1024 KB RAM. Pamięć może być znacznie rozszerzona, gdyż mikroprocesor 68000 może adresować bezpośrednio do 16 MB pamięci. Ogranicza tę wielkość układ kontrolujący pamięć, który może pracować „tylko” do 4 MB. Pamięć RAM składa się z 16 „kości” po 256 KB każda.

## SYSTEM OPERACYJNY

System operacyjny ATARI ST, o nieprzypadkowej nazwie TOS Tramiel Operating System, umieszczony był początkowo w pamięci RAM. Nie dość, że zajmował w niej sporo miejsca, to w dodatku był uciążliwy dla użytkownika: odczytanie TOS z dyskietki trwało ponad pół minuty. Obecnie TOS znajduje się w ROM-ie. Oznacza to, że komputer jest gotów do pracy zaraz po włączeniu. W ROM-ie zawarty jest także GEM Graphics Environment Manager, system komunikacji graficznej z komputerem, dzieło znanej firmy Digital Research. GEM wzorowany jest na doświadczeniach Macintosh, który zawdzięcza swoją popularność nowemu sposobowi łączności z użytkownikiem. GEM jest systemem typu WIMP Window, Icon, Mouse, Pushdown Menu - Okno, Ikon, Mysz, Rozwijane menu.

Pamięć ROM nie zawiera żadnego języka programowania. BASIC i LOGO znajdują się na dyskietkach, dołączanych wraz z podręcznikami do każdego komputera.

## KLAWIATURA

ATARI ST ma klawiaturę składającą się z czterech części: klawiatura alfanumeryczna w układzie QWERTY, klawiatura numeryczna, 10 romboidalnych klawiszy funkcyjnych i klawisze sterujące ruchem kursora. Łącznie jest to 95 klawiszy. Klawiatura jest bardzo wygodna w użyciu. Klawisz RETURN w kształcie odwróconego L jest trzykrotnie większy od pozostałych klawiszy i gniazdamy myszy/drażka sterowego zarządza mikroprocesor 6301, pracujący z częstotliwością 1 MHz.

## PERYFERIA

Z lewej strony komputera usytuowane jest gniazdo dodatkowych modułów pamięci ROM cartridge slot. Cartridge może mieć do 128 KB. Na tylnej ścianie umieszczono przycisk RESET oraz przełącznik zasilania. Znajduje się tam również duży zestaw łącz.

Łącze szeregowe RS-232C służy głównie do współpracy z modemem, a także z niektórymi typami drukarek. Łączność modemowa

między komputerami - za pośrednictwem linii telefonicznych - odbywać się może z prędkością od 50 do 19200 bodów bitów na sekundę. W praktyce stosowane są dwie prędkości: 300 i 1200 bodów.

Na szczególną uwagę zasługują dwa łącza szeregowe MIDI Musical Instruments Digital Interface. Nie są one z reguły stosowane w komputerach domowych. MIDI umożliwia współpracę z elektronicznymi instrumentami muzycznymi: zarówno z prostymi urządzeniami firm Casio czy Korg, jak i z profesjonalnym sprzętem Yamaha, perkusjami elektronicznymi itp. Istniejące oprogramowanie pozwala wykorzystać ST do celów profesjonalnych. Jednym z bardziej interesujących programów jest Pro 24, dzięki któremu komputer może spełniać rolę magnetofonu 24-ścieżkowego, kontrolować syntezy, służyć jako sequencer. Program ten, wraz z ATARI ST, wykorzystywany jest przez wielu muzyków, m.in. przez Marka Kelly, grającego na instrumentach klawiszowych w grupie Marillion.

Większość typów drukarek może być podłączana do łącza równoległego typu Centronics. Ogłoszenia polecają przede wszystkim firmą drukarkę SMM 804, a także: Panasonic, Star, Toshiba, Juki, NEC, Oki data, Epson, Cihoh, Citizen, Legend.

Jedną z najciekawszych cech ATARI ST jest wbudowane gniazdo twardego dysku hard

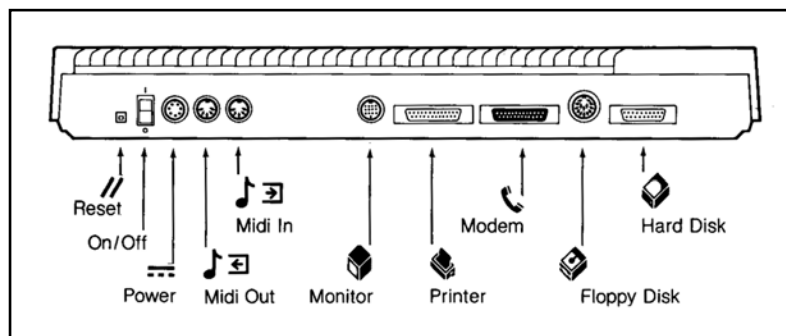
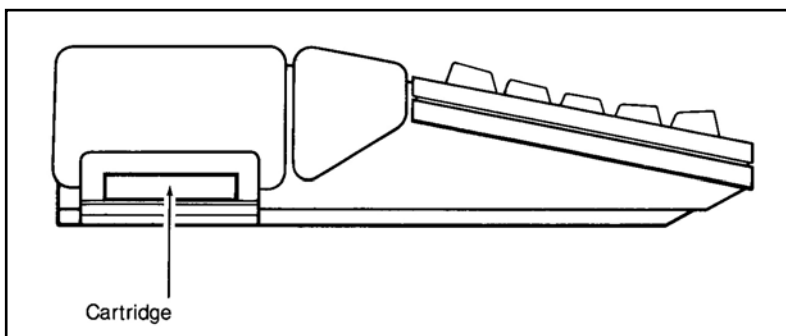

disk i układ bezpośredniego dostępu do pamięci **Direct Memory Access**. Używanie mikroprocesora do przenoszenia wielkich bloków danych z pamięci komputera do urządzeń peryferyjnych nie jest ani szybkie, ani wydajne. Układ DMA służy właśnie do realizacji takich szybkich transferów danych, bez angażowania mikroprocesora. W 1986 r. pojawiły się dwa rodzaje hard dysków do ATARI ST: 10 Mb i 20 Mb. Szybkość przekazywania danych wynosi 1.33 Mb/s. Godną uwagi jest cena hard dysku, która w przybliżeniu równa jest cenie zestawu ST ze stacją dyskietek i monitorem. Cena ta jest dwukrotnie niższa od ceny analogicznego, tej samej klasy, dysku sztywnego do Amigi.

## STACJA DYSKIETEK

ATARI 520ST może współpracować z dwoma stacjami dyskietek standardu **3.5 cala**. Stacja SF354 ma zapis jednostronny, o podwójnej gęstości: na dyskietce mamy do dyspozycji 360 kB. Stacja SF314 ma zapis dwustronny: pojemność dyskietki jest dwukrotnie większa. Obsługa stacji dyskietek jest bardzo prosta: dyskietki można wyjąć po naciśnięciu guzika. Stacja dyskietek do ATARI ST jest znacznie mniejsza od, znanych choćby z „Pewexu”, stacji ATARI 1050. Nowe 3.5calowe dyskietki są znacznie wygodniejsze w użyciu, dzięki sztywnej obudowie z tworzywa sztucznego i jednocześnie o wiele trwalsze. Szybkość przekazywania danych wynosi 250 kbitów/s. Pracę stacji dyskietek kontroluje układ WD 1772 firmy Western Digital. Jest to zmieniona specjalnie dla ST wersja znanego już kontrolera WD 1770.

Istnieją wersje ST z wbudowaną stacją dyskietek. ATARI 1040ST z pamięcią RAM 1024 kB ma wbudowaną stację dyskietek i zasilacz.

ATARI 520ST może współpracować z **monitorem monochromatycznym SM124** lub **kolorowym SC 1224**. Monitor monochromatyczny zapewnia bardzo wysoką rozdzielczość, rzędu **640 x 400** punktów. Jasność i ostrość czarnobiałego obrazu sprawiają, że monitor ten jest niezwykle przydatny do celów profesjonalnych. Grafika monochromatyczna uzyskana dzięki ST reprezentuje rzeczywistość najwyższą jakością.

Drugi tryb graficzny, w którym można korzystać z 4 kolorów, daje rozdzielczość „średnia” medium 640x200 punktów.

Trzeci tryb graficzny, o „niskiej” low rozdzielczości, pozwala na uzyskanie rastra 320x200 punktów.

ATARI ST daje paletę - bagatela - **512 barw**. Powstają one w wyniku mieszania się ośmiu odcieni trzech kolorów: czerwonego, zielonego i niebieskiego Red, Green, Blue - RGB. Możliwości graficzne komputera są niezwykle. Równać się z nimi może tylko Commodore Amiga. Każdy obraz na ekranie ST angażuje 32

kB pamięci RAM Programy graficzne na ST, jak np D,E,G,A,S, czy NEOchrome doczekają się z pewnością osobnego omówienia w „Bajtku”

## DŹWIĘK

Układ wytwarzający i kontrolujący dźwięk w ATARI ST nosi nazwę Yamaha YM2149. Ma trzy niezależne kanały dające dźwięk monofoniczny. Oprócz nich jest też generator szumów. Wewnętrzny zegar o częstotliwości 2MHz pozwala na uzyskanie tonów o wysokości od 30 Hz do 125 kHz.

ATARI ST sprzedawane jest w różnych konfiguracjach, w zależności od wersji. Wersje z modulatorem sprzedawane są bez monitora, a modele z wbudowaną stacją dyskietek bez tego urządzenia. Szkielec każdego zestawu składa się z: komputera, myszy oraz dyskietek zawierających ST BASIC, ST LOGO wraz z podręcznikami, program graficzny NEOchrome i wordprocesor ist Word. Z dodatkiem stacji dyskietek i monitora monochromatycznego lub kolorowego.

## SUKCES

Sukces rynkowy serii ST jest bezprecedensowy. Nawet tak zwykle dotkliwie odczuwany przez nowe typy komputerów brak oprogramowania nie okazał się problemem dla ST. W każdym sprzedawanym zestawie zawarty jest program symulujący mikroprocesor Z80 działający pod nadzorem systemu operacyjnego CP/M. Otwiera on dostęp do ogromnej ilości programów napisanych dla systemu CP/M. W przygotowaniu znajduje się emulator IBM PC. Ma to być układ zawierający procesor Intel 8088 z 512 kB RAM, do którego będzie można dołączyć stację dyskietek 5.25 cala. Układ ten będzie przyłączany do gniazda DMA.

Miarą sukcesu ST jest ogromne zainteresowanie firm piszących programy. Sam Tramiel, syn wielkiego Jacka i jeden z jego zastępców, powiedział, że oprogramowanie dla ST jest najszybciej rosnącą częścią rynku komputerowego i że zajmuje się tym ponad 1500 firm software'owych na całym świecie.

ATARI ST staje się na rynku komputerów domowych (nie zapominajmy, że to komputer domowy!) tym, czym przed kilku laty był C64. Wiele przemawia za tym, że popularność ST będzie jeszcze większa. Sukces obydwu maszyn jest dziełem tego samego człowieka, Jacka Tramiela. Czy uda mu się powtórzyć go po raz trzeci?

Wiesław Migut  
Jacek Barlik

# DANE TECHNICZNE

**MIKROPROCESOR:** Motorola 68000, 16/32bitowy, częstotliwość zegara 8MHz.

**PAMIĘĆ:** 512KB RAM  
192 kB ROM

**dodatkowo - 128 kB cartridge, 10 MB i 20 MB hard disk, CD ROM**

**SYSTEM OPERACYJNY:** TOS Tramiel Operating System

**Sposób komunikacji z użytkownikiem:** GEM Graphics Environment Manager

**GRAFIKA:** trzy tryby - 640x400 punktów, monochromatyczny, 640x200 punktów, 4 kolory; 320x200 punktów, 16 kolorów **KOLORY:** 512

**DŹWIĘK:** trzy niezależne kanały, 30Hz do 125 Hz

**KLAWIATURA:** typ QWERTY, 95 klawiszy, klawiatura numeryczna, 10 klawiszy funkcyjnych, klawisze kontroli kursora.

**STACJA DYSKIETEK:** SF354 - dyskietki 3.5 cala, zapis jednostronny, 360kB, SF314 - dyskietki j.w., zapis dwustronny, 720 kB.

**MONITOR:** SM124 - monochromatyczny, SC 1224 - kolorowy RGB

**ZŁĄCZA:**

- monitora

- Centronics dla drukarki

- RS232C dla modemu

- stacji dyskietek

- gniazdo hard dysku DMA

- gniazdo cartridge's

- gniazda myszy/joysticka

- MIDI

## Poznaliśmy już sposób generowania dźwięków za pomocą mikrokomputera. Spróbujemy teraz zająć się wytwarzaniem efektów dźwiękowych.

Gama efektów możliwych do zrealizowania przy użyciu Atari jest bardzo szeroka. Możemy naśladować dźwięki instrumentów muzycznych, odgłosy życia codziennego, samochodów, burzy, fal morskich, strzelaniny, wybuchów i fajerwerków. Wykorzystamy w tym celu instrukcje SOUND w języku BASIC. Uzyskane w ten sposób efekty są łatwe do modyfikowania. Dźwięk pozwoli uatrakcyjnić nasze programy i gry komputerowe. Warto mieć kilka gotowych programów z efektami dźwiękowymi. Atari może nam pomóc przy realizacji dźwięku do filmu amatorskiego

Atari ma cztery niezależne generatory dźwięku o zakresie 3.5 oktawy każdy i dodatkowy generator szumów, który może być wykorzystywany przez generatory podstawowe jako źródło zniekształceń. Jednocześnie możemy uruchomić maksymalnie cztery generatory. Istnieją możliwości łączenia generatorów w pary w celu uzyskania większego zakresu, wykorzystywania filtrów itp. Niektóre z nich zostały już omówione. Obecnie korzystać będziemy tylko z podstawowych możliwości dźwiękowych Atari. Przypomnijmy, że w języku BASIC mamy do dyspozycji instrukcje SOUND. Posiada ona cztery parametry. Jej działanie trwa, dopóki nie zostanie podana następna instrukcja SOUND dla tego samego generatora, END, RUN lub NEW. Postać instrukcji SOUND jest następująca:

SOUND c.p.d.v

gdzie:

c - numer generatora od 0 do 3 p - okres generowanego dźwięku od 0 do 255 d - określa brzmienie liczby - parzyste od 0 do 14 v - jest głośnością od 0 do 15

Okres generowanego dźwięku określa jego wysokość. Zależność pomiędzy wielkościami określającymi częstotliwość jest następująca

częstotliwość=31960 zakres + 1kHz gdzie liczba podająca częstotliwość jest z przedziału od 0 do 255 parametr p w instrukcji SOUND

Spróbujmy teraz zrealizować kilka efektów dźwiękowych. Mogą to być np. efekty pirotechniczne. Napiszemy i uruchomimy odpowiednie programy, omawiając za każdym razem rolę poszczególnych instrukcji. Rozpoczniemy od napisania i uruchomienia takiego programu.

```
100 REM *** EKSPLOZJA ***
110 FOR A=1 TO 230
120 SOUND 0,A,2,6
140 NEXT A
150 SOUND 0,240,0,15
160 SOUND 1,245,0,15
170 SOUND 2,250,2,15
180 SOUND 3,255,4,15
190 FOR T=0 TO 50
200 NEXT T
210 FOR L=15 TO 0 STEP 1
240 SOUND 0,240,0,L
250 SOUND 1,245,0,L
260 SOUND 2,250,2,L
270 SOUND 3,255,4,L
280 FOR T=0 TO 30
290 NEXT T
300 NEXT L
310 END
```

Uzyskamy efekt dużej eksplozji. Program korzysta ze wszystkich czterech generatorów dźwięku. Pierwsza pętla zawarta w liniach 110 - 140 to „preludium” do wybuchu. Linie 150 - 180 realizują odgłos wybuchu. Cztery generatory pracują w zakresie najmniejszej częstotliwości, przy czym każdy z nieco inną częstotliwością. Każdy ma ponadto określone duże zniekształcenia. Linie 190 - 200 to pętla opóźniająca. Określa ona czas trwania wybuchu. W liniach 210 - 290 zrealizowana jest pętla powodująca stopniowe wyciszenie odgłosów wybuchu.

Następny program realizuje odgłosy strzelaniny z broni maszynowej

```
100 REM *** BRON MASZYNOWA ***
110 FOR A=1 TO 8
120 SOUND 0,175,6,14
130 C=INT (RND (0)*700+1)+50
140 GOSUB 200
150 SOUND 0,0,0,0
160 C=INT (RND (0)*200+1)+50
170 GOSUB 200
180 NEXT A
190 END
200 FOR T=1 TO C
210 NEXT T
220 RETURN
```

Pętla w liniach 110 - 180 realizuje osiem serii z broni maszynowej. Do generowania dźwięku wykorzystany jest tylko jeden generator linia 120. W linii 130 określany jest - przy użyciu generatora liczb losowych - czas trwania serii. Następnie wykonywany jest skok do podprogramu zawartego w liniach 200 - 220, który realizuje pętlę opóźniającą. Linia 150 wyłącza generator. W linii 160 określany jest czas trwania przerwy między seriami. Przerwa ta jest realizowana przez podprogram zawarty w liniach 200 - 220.

Odgłosy strzelaniny rewolwerowej da nam na przykład taki program:

```
100 REM *** STRZALY ***
110 FOR A=1 TO 8
120 FOR B=1 TO 70
130 SOUND 0,B,8,15
150 NEXT B
160 NEXT A
170 SOUND 0,0,0,0
180 END
```

Tak, jak poprzednio, wykorzystuje on tylko jeden generator dźwięku. Pętla w liniach 110-160 realizuje osiem wystrzałów. Linie 120-150 to pętla zawierająca instrukcję sterującą generatorem, która zmienia częstotliwość generowanego dźwięku.

Spróbujmy teraz uzyskać odgłosy bombardowania.

```
100 REM *** BOMBY ***
110 FOR A=1 TO 255
130 SOUND 0,A,14,10
140 NEXT A
150 FOR A=1 TO 350
160 SOUND 0,A,8,15
170 NEXT A
180 FOR A=1 TO 250
190 SOUND 0,A,8,15
200 NEXT A
210 SOUND 0,0,0,0
220 END
```

Znowu uzyskaliśmy efekty korzystając tylko z jednego generatora. Linie 110 - 140 to pętla, która realizuje odgłos spadających bomb. Zmienia ona częstotliwość generowanego dźwięku: od najwyższej do najniższej możliwej do uzyskania za pomocą instrukcji SOUND. Następne dwie pętli w liniach 150 - 170 i 180 - 200 generują odgłosy wybuchającej serii bomb.

Jeszcze jeden przykład „pirotechnicznego” programu. Tym razem są to odgłosy fajerwerków

```
100 REM *** FAJERWERKI ***
110 FOR A=1 TO 30
120 FOR B=1 TO INT (RND (0)*50+6)
130 SOUND 0,B,4,15
140 NEXT B
150 NEXT A
160 SOUND 0,0,0,0
170 END
```

Pętla w liniach 110 - 150 powoduje trzydzieści odgłosów odpalenia fajerwerków. Pętla 120 - 140 realizuje odgłos odpalenia. Wartość maksymalna wskaźnika określana jest przy użyciu generatora liczb losowych. Zależy od niej czas trwania i charakter odgłosu.

Eksperymentując z efektami akustycznymi pamiętajmy, aby szanować nerwy sąsiadów i nie słuchać ich przy pełnej mocy wyjściowej dźwięku z monitora. Nie powinny także być nadużywane programy realizujące sygnały karetki pogotowia, milicji czy straży pożarnej. Można jednak takie programy napisać. Zaczniemy od karetki pogotowia.

```
100 REM *** KARETKA ***
110 FOR A=1 TO 15
120 FOR B=30 TO 90
130 SOUND 0,B,14,10
140 GOSUB 230
150 NEXT B
160 FOR B=90 TO 30 STEP -1
170 SOUND 0,B,14,10
190 NEXT B
200 NEXT A
210 SOUND 0,0,0,0
220 END
230 FOR T=1 TO 2
240 NEXT T
250 RETURN
```

Program składa się z pętli w liniach 110 - 200, która powoduje piętnastokrotne powtórzenie sygnału. Pętla 120 - 150 i 160 - 190 realizują narastanie i opadanie częstotliwości generowanego dźwięku. Pierwsza z nich korzysta z podprogramu w liniach 230 - 250, który zawiera pętlę opóźniającą.

Dwa następne, bardzo podobne programy imitują sygnały radiowozu MO i straży pożarnej.

```
100 REM *** RADIOWOZ MO ***
110 FOR A=1 TO 15
120 SOUND 0,50,14,10
130 SOUND 1,51,14,6
140 GOSUB 230
160 SOUND 0,73,14,10
170 SOUND 1,72,14,6
180 GOSUB 230
190 NEXT A
200 SOUND 0,0,0,0
210 SOUND 1,0,0,0
220 END
230 FOR T=1 TO 250
240 NEXT T
250 RETURN
```

```
100 REM *** STRAZ POZARNA ***
110 FOR A=1 TO 75
120 FOR B=1 TO 18
130 SOUND 0,50,10,8
140 SOUND 1,52,10,4
150 NEXT B
160 X=150
170 GOSUB 280
180 FOR B=1 TO 18
190 SOUND 0,70,10,8
200 SOUND 1,75,10,4
210 NEXT B
220 X=130
230 GOSUB 280
240 NEXT A
250 SOUND 0,0,0,0
260 SOUND 1,0,0,0
270 END
280 FOR T=1 TO X
290 NEXT T
300 RETURN
```

Podane przykłady dają wyobrażenie o możliwościach dźwiękowych Atari. Pole do eksperymentowania jest duże, a efekty - bardzo urozmaicone. W następnym odcinku „W świecie dźwięków Atari” postaram się przedstawić inne efekty dźwiękowe. Nie będą one aż tak „wystrzałowe”, ale niemniej ciekawe.

Mariusz J. Giergiel

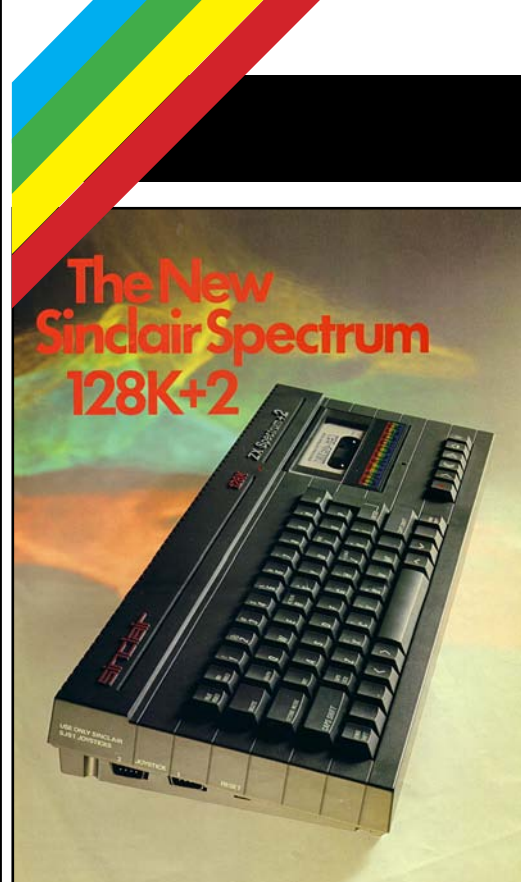

## NOWE SPECTRUM

**Na Dziewiątej Światowej Wystawie Komputerów Osobistych w londyńskiej Olimpii oznajmiono o opracowaniu nowego komputera firmy SINCLAIR SPECTRUM 128K + 2. Jest to pierwszy komputer wyprodukowany przez firmę SINCLAIRa po wykupieniu jej przez AMSTRAD-a.**

Nowy Spectrum posiada klasyczny dla Amstrada układ - wmontowany magnetofon. Z boku komputera wbudowano również dwa porty do podłączenia drążków sterowych oraz wyłącznik do kasowania pamięci (RESET). A teraz kilka informacji szczegółowych. Pojemność pamięci RAM 128 kilobajtów, pamięć ROM - 32 kilobajty. Mikroprocesor firmy Zilog Z80A... Grafika: 256 na 192 punkty na ekranie ... 16 kolorów do dyspozycji użytkownika... (Osiem zasadniczych i osiem w tle). Trzykanałowy układ dźwiękowy i znane z AMSTRADA obwiednie. System kontroli jakości programów, opracowany przez firmę: SINCLAIR QUALITY CONTROL (SQC). Wreszcie komputery te mają w pełni profesjonalną klawiaturę typu QWERTY, o 58 kluczach, wśród których tylko nieliczne zachowały stare funkcje i są opisane pełnymi komendami jak: RUN, EDIT czy LOAD.

Jak podaje wytwórca, od 1982 roku sprzedano ponad dwa miliony komputerów firmy SINCLAIR. Były wtedy prawdziwą rewelacją. Trudno jednak wycofać je z rynku właśnie ze względu na ilość sprzedanych egzemplarzy i olbrzymią ilość oprogramowania.

Jak stwierdzono w informacji dla prasy, komputer ten budowano nie z myślą o miłośnikach gier, a raczej o poważniejszych zastosowaniach.

Można do niego przyłączyć serijną drukarkę, kolorowy monitor RGB, znaną z modelu 128 klawiaturę numeryczną, modem i wiele innych urządzeń peryferyjnych, których wymagają dzisiejsze komputery domowe. Dla użytkowników o wyrobionym smaku muzycznym przewidziano możliwość podłączenia syntetyzera muzycznego (poprzez port MIDI) i odtwarzania (przez wzmacniacz stereofoniczny) skomponowanych symfonii.

SPECTRUM 128K + 2 jest kompatybilny z INTERFACE 1. Wspomniany wyżej system kontroli jakości SQC oznacza, że programy opatrzone tym skrótem zostały sprawdzone przez fachowców Clive'a Sinclair'a i z całą pewnością będą działały w nowym komputerze.

Nim nowe dziecko Sinclair'a pokaże się na polskim rynku musimy zadowolili się tą skąpą informacją.

Tomasz Pyć



# DYNAMITE DAN

Przybywasz do ogromnego laboratorium. Twoim zadaniem jest wykraść tajne dokumenty profesora, znajdujące się w kasie pancernej. Gdy już szczęśliwie zdobędziesz papiery z napisem TOP SECRET musisz wrócić do swojego sterowca, na którym opuścisz to niebezpieczne miejsce. Aby otworzyć kasę potrzebujesz 8 lasek dynamitu, które znajdziesz wędrując po laboratorium. Do Twojej dyspozycji pozostawiono windę, teleporty i tratwę. Teleporty są sprzężone ze sobą parami. Każdy z nich przenosi Cię w sprzężony z nim teleport bliźniaczy. Tratwa pływa kanałem pod laboratorium, zeskakujesz na nią z jednego z najwyższych poziomów dachu. Niebezpieczeństwa czyhają na Ciebie wszędzie, także podczas płynięcia tratwą, łatwo stracić głowę i spaść z wąskiej deski, wtedy uratować Cię przed zatonięciem (co jest równoznaczne z zakończeniem gry) może zasobnik z tlenem, który znajdziesz w doskonale zaopatrzonym laboratorium. Wędrowka jest męcząca, możesz jednak regenerować siły i energię spożywając smakołyki przygotowane w różnych miejscach, jednakże musisz strzec się niebezpieczeństw, których jest znacznie więcej, przybierają one rozmaite kształty i mają wspólną cechę - pozostają w ciągłym ruchu. Rozmaite potworki nie są już tak groźne, gdy znajdziesz Deodorant, który pozwoli Ci je zniszczyć bez utraty energii. Pomóc Ci także może, błyszcząca życiodajnym blaskiem próbówka. Poślizgnięcie się i upadek do wody może zakończyć Twoją grę. Jeśli bawił Cię JET SET WILLY, na pewno spoboba Ci się DYNAMITE DAN - jest to gra bardziej atrakcyjna i nie tak nużąca.

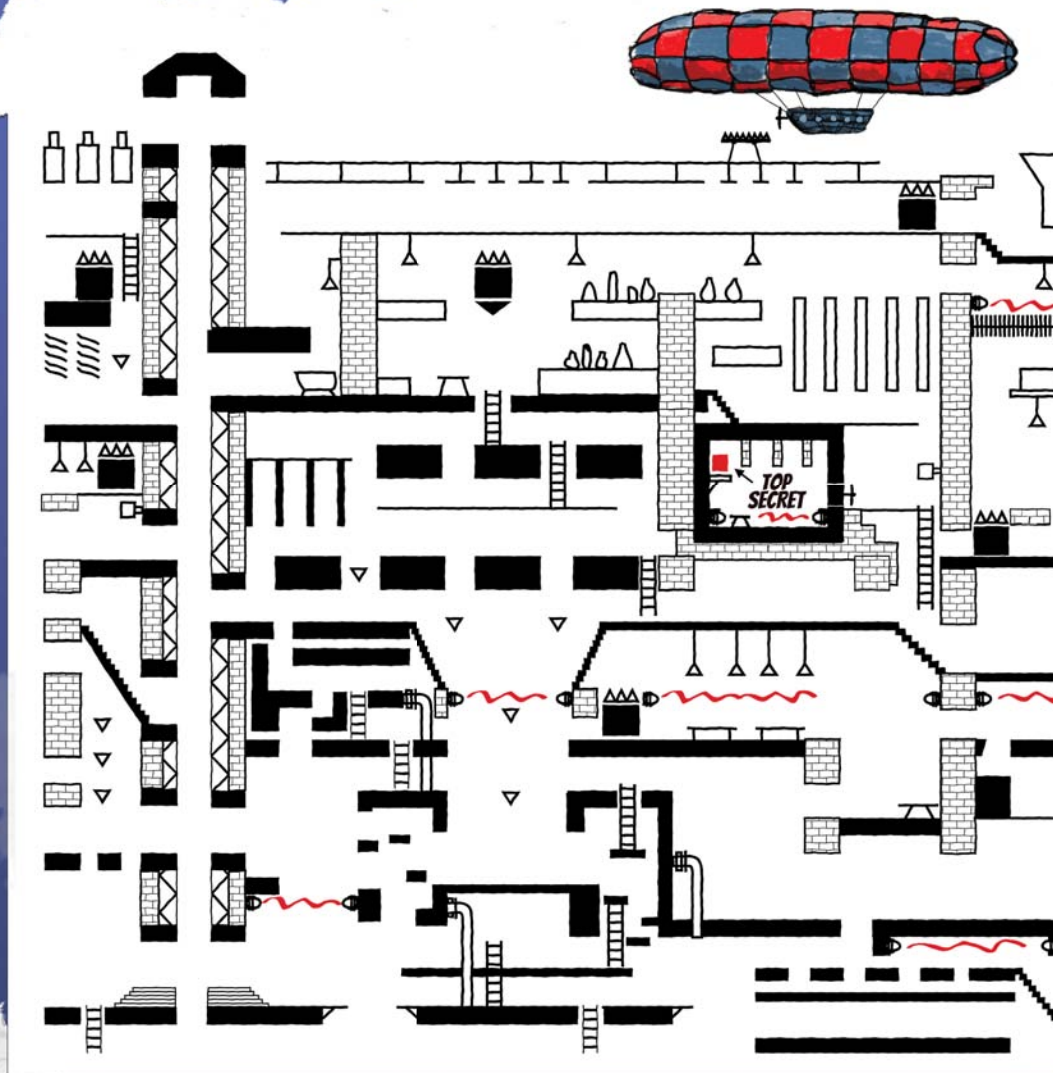

# Dynamite Dan...

**Bajtek**

NA PODSTAWIE MAPY  
P. ZYGMUNTA ZARADKIEWICZA PRZERYSOWAŁ FAUST.

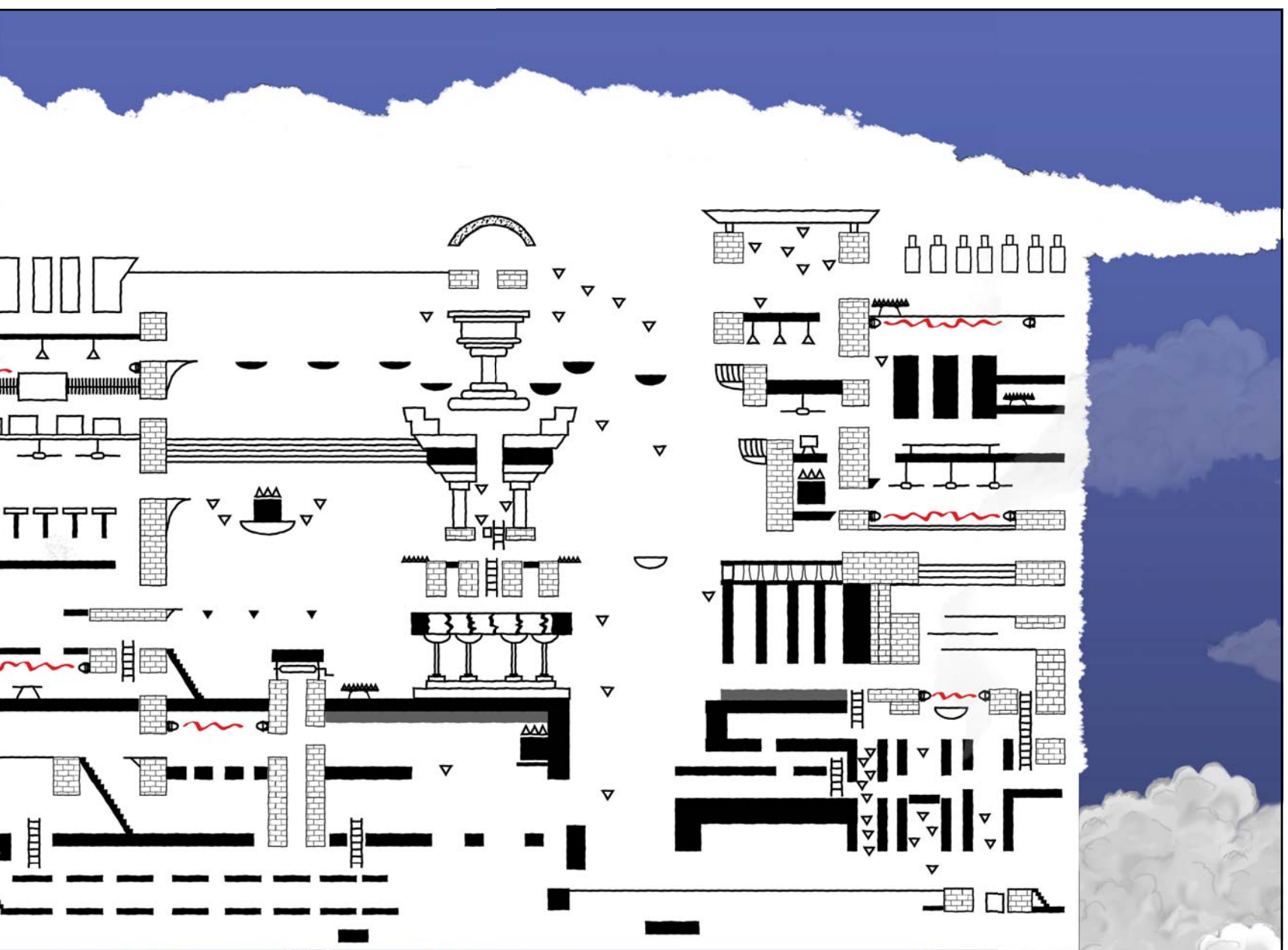

## 10 BAJTKOWA LISTA PRZEBOJÓW(9)

Gwiazdkowe notowanie Bajtkowej Listy Przebojów cieszyło się największą jak dotychczas popularnością. Głosowało 3218 osób na ponad 500 tytułów. A tak wygląda notowanie 9.

|    |               |   |         |       |           |           |
|----|---------------|---|---------|-------|-----------|-----------|
| 1  | SPY Vs SPY    | ▲ |         | x     | x         | x         |
| 2  | ELITE         | ▲ | x       |       | x         | x         |
| 3  | ROAD RACE     | ▲ |         | x     | x         |           |
| 4  | ZORRO         | ▲ |         | x     | x         | x         |
| 5  | CAULDRON      | ! | x       |       | x         | x         |
| 6  | BOMB JACK     | ▼ | x       |       | x         | x         |
| 7  | BACK TO SKOOL | ▼ |         |       | x         | x         |
| 8  | LAST V8       | ! |         | x     | x         |           |
| 9  | BOULDER DASH  | ! |         | x     | x         | x         |
| 10 | MOVIE         | ▼ | x       |       | x         | x         |
|    |               |   | AMSTRAD | ATARI | COMMODORE | SOPECTRUM |

W tabelce przedstawiliśmy na jakie komputery są dostępne w Polsce programy prezentowane na liście.

Tym razem przyznajemy nagrody za najlepsze opisy typowanych gier. Nagrody - kasety z programami - ufundowane przez brytyjską firmę ELECTRONICS EXPORT otrzymują: Tomasz Foik z Warszawy, Andrzej Doniec z Krakowa i Wojciech Serżysko z Gdańska.

Stawek

## ZŁOTA DZIESIĄTKA ROKU 1986

Dziś w naszym świątecznym numerze przedstawiamy podsumowanie za rok 1986 notowań Bajtkowej Listy Przebojów.

Za pierwsze miejsce na każdej liście przyznaliśmy 10 punktów, za ostatnie - 1 punkt. Zsumowanie wszystkich punktów dało nam Złotą Dziesiątkę.

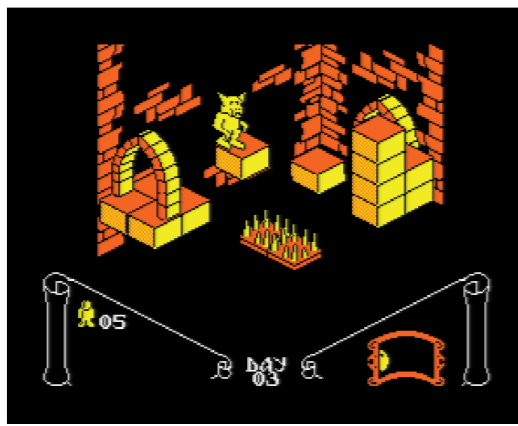

### 1 KNIGHT LORE - Ultimate (Spectrum, Amstrad) - to już historia.

Pierwsza z długiej „serii” gier trójwymiarowych, graficznie nienaganna, gra która przeszła do „historii” dzięki pomysłowemu pozbyciu się atrybutów (na ZX Spectrum). Labirynt, który mały Rycerz musi penetrować w poszukiwaniu potrzebnych Wielkiemu Magowi przedmiotów jest dość rozległy i czyha w nim dużo niebezpieczeństw. Gdy przyjdzie noc mały Rycerz zmienia się w wilkołaka, to czar rzucony przed laty nie daje mu spokojnie spać. Gra może dać wiele radości, szczególnie dzieciom.



### 2 BOMB JACK - ELITE (Spectrum, Commodore) - trochę za mało znany, a szkoda.

Choć też Jack, to już nie tak słaby, jak Jumping. Gra bardzo dynamiczna, w której refleks znaczy bardzo dużo. Grafika chyba najlepsza z gier typu arcady. Prosta ale wymagająca od gracza pewnego sprytu dla przechrzytania przeciwnika.

### 3 THE WAY OF THE EXPLODING FIST - MELBOURNE HOUSE - MELEBOURNE HOUSE (Spectrum, Commodore, Amstrad) - pierwszy udany.

Dla zwolenników walk wschodnich, sparing z gwardią Wielkiego Mistrza na zasadzie walk sportowych. Niezła grafika i płynność ruchów obu zawodników, sprawiają, że gra wciąga i można w nią grać godzinami. Dzięki różnorodności ciosów można opracować swoją taktykę pokonywania przeciwników.

### 4 JUMPING JACK - IMAGINE SOFTWARE (Spectrum) pełna niespodzianka.

Jedna ze słabszych gier pod każdym względem. Monotonna, uboga graficznie, posiada nieskomplikowane efekty dźwiękowe. A jednak czytelnicy dwukrotnie umieścili ją na pierwszym miejscu.

### 5 ROAD RACE - ACTIVISION (Atari, Commodore) - gaz do dechy.

Gra łącząca elementy symulacji samochodu wyścigowego z wielką przygodą. Samochodowy rajd przez całe Stany Zjednoczone od zachodniego do wschodniego wybrzeża - to trzeba po prostu przeżyć.

### 6 IMPOSSIBLE MISSION - US GOLD-EPYX (Spectrum, Commodore) - ma lepszą dykcję niż spiker w TV.

Trudna do konkretnego sklasyfikowania gra, w połowie zręcznościowa, w połowie układanka Puzzle. Wymaga zdolności abstrakcyjnego myślenia i przewidywania, gdy brak graczowi tych atrybutów gra może okazać się trudna. Grafika „w normie”, ale dźwięk, szczególnie z Commodore, jest rewelacyjny - bardzo udana synteza mowy.

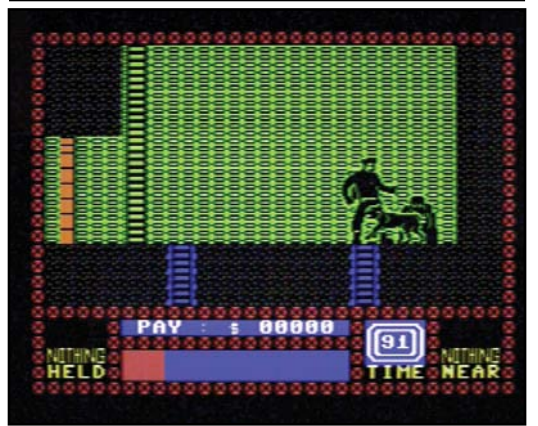

### 7 SABOTEUR - DUREL SOFTWARE (Spectrum, Amstrad, Commodore) - taki program i tak nisko.

Jak każdy wytwór firmy Durel Software jest warty 100 funtów za wskazanie kogoś kto kopiuje ten program, ale... W określonym czasie trzeba dojść do centrum komputerowego, podłożyć bombę, zabrać dysk z pamięci komputera i uciec śmigłowcem. Proste na pierwszym poziomie ale co zrobić, gdy drzwi są pozamykane? Świetna grafika i animacja.

### 8 HOBBIT - MELBOURNE HOUSE (Spectrum, Commodore, Amstrad) - najpierw przeczytaj potem zagraj.

Któż nie zna bohaterów książek J.R.R. Tolkiena. Przygody Hobbita są zgodne z książką, ale przejść je na ekranie to wielka sztuka. Hobbit to już klasyka, ale zawsze ma zwolenników,

### 9 FAIRLIGHT - THE EDGE (Spectrum, Amstrad) - czy można to wygrać?

Najlepsza chyba do tej pory muzyka na ZX Spectrum. Grafika też warta jest zobaczenia. Jedyną wadą jest zbyt długi czas generowania obrazu. Gra dość trudna, trzeba wielu pomysłów, aby odszukać niektóre przedmioty

### 10 TIR NA NOG - GORGOYLE GAMES (Spectrum, Commodore) - zagadka nie do rozwikłania.

Jak dotąd nigdzie nie było kompletnego planu do tej gry z zaznaczeniem wszystkich tajnych przejść. Zmusza do myślenia. Ciekawa animacja i nienaganna grafika stawia ten program na pewno wyżej niż... Jumping Jack. Gra, przy której nie można się nudzić.

# OSTATNI V8



Smutna to gra (choć zapewne lepiej w nią "grać" na niby, niż naprawdę), ale za to doskonała dla tych, którzy uwielbiają emocje najwyższego stopnia. "V8, V8 wracaj natychmiast do bazy" - wzywa głos w słuchawce i oto zaczyna się Twoja przygoda. Musisz zrobić wszystko, żeby zdążyć do bazy zanim..., ale zacznijmy od początku.

Jako wybitny naukowiec, pracujący nad projektem V8, w czasie, gdy nastąpiła nuklearna zagłada, ukryty byłeś w podziemnej bazie. Teraz otrzymałeś pozwolenie, aby wyjść na zewnątrz i spróbować nawiązać kontakt z pozostałymi przy życiu ludźmi. Nie udało się jednak, mimo że masz za sobą długą drogę. Na domiar złego okazało się, że

Ziemi grozi kolejny wybuch. Nie ma już ani chwili do stracenia!

Tak więc "Ostatni V8" - to gra o życie, to szalony wyścig z czasem, to wspaniała jazda samochodem, pełna niebezpieczeństw, gdzie każdy zakręt musisz pokonać z nieprawdopodobną wprost szybkością! Ekran podzielony jest na dwa okna. Dolne przedstawia deskę rozdzielczą Twojego samochodu, podczas gdy w górnym oknie przedstawiony jest widok z lotu ptaka na Twój samochód i okolicę. Zegary na desce rozdzielczej informują o szybkości z jaką jedziesz, odległości do bazy oraz o czasie jaki pozostał do wybuchu bomby nuklearnej. Skoncentruj się jednak na drodze. Jeśli tylko będziesz się jej trzymał wszystko

będzie w porządku. Ale pamiętaj, że jadąc z szybkością 410 km/h nie uda ci się pokonać zakrętu. Jeden wypadek i po wszystkim - koniec gry. Jeśli zaś zwolnisz możesz nie zdążyć powrócić na czas do bazy.

Gra jest wyjątkowo ekscytująca, wywołuje duże napięcie, tym bardziej, że głos w słuchawce wciąż powtarza: "V8 RETURN TO BASE IMMEDIATELY!" - V8 wracaj natychmiast do bazy!

Gra ta jest dostępna w Polsce na mikrokomputerach: Atari, Commodore 64 oraz wersja rozszerzona na Commodore 128.

Życzymy, mimo wszystko, miłej (!) zabawy. (tb)

# CHIMERA



Jakiś wrogi i groźny statek kosmiczny Jorbijuje wokół Ziemi. Ale jest ktoś, kto go zauważył i teraz musi dowiedzieć się kim są przybysze oraz uniemożliwić ich niewątpliwie wrogie, w stosunku do nas Ziemi, zamiary.

Obcy statek kosmiczny musi zostać przez niego zniszczony - jest to bardzo niebezpieczna misja. Istnieją tylko dwie możliwości: zniszczy wroga, albo zginie sam. Wyrusza więc w kierunku statku. Zbliża się coraz bardziej, lecz o dziwo, nikt do niego nie strzela. Czyżby jakiś podstęp? Bez przeszkód - dostaje się na pokład, zatraskują się za nim drzwi; stało się... odwrotu już nie ma, musi po-

konać strach i wypełnić to trudne i niebezpieczne zadanie. Jest w ogromnym pomieszczeniu, zupełnie pustym. Widzi wyjście w lewo, w prawo oraz na wprost. Najważniejszą sprawą jest teraz znalezienie klucza od odkręcania śrub - bez niego nie ma sensu ruszać w głąb statku.

Droga jest długa (4 etapy) i tylko pozornie prosta. Chociaż statek wydaje się całkowicie opuszczony przez załogę i nikt nie będzie do nikogo strzelał, to istnieje inne. Niebezpieczeństwo: są pewne pomieszczenia, do których nie wolno wejść - tam czeka śmierć. Wrogiem staje się również czas. Maleją zapasy wody i pożywienia. Muszą więc być uzupeł-

niane. Przedmioty ukryte są zawsze za rogiem, nie widać ich, więc trzeba wyjątkowo dokładnie badać pomieszczenie za pomieszczeniem.

W dole ekranu ukazują się informacje określające aktualny stan gry - ilość wody, pożywienia.

Trójwymiarowa grafika podobna do Alien 8 i Knight Lore oraz atmosfera tajemnicy sprawiają, że gra Chimera daje dużo przyjemności, choć nie jest aż tak wyszukana jak jej znamienici bracia (Gramy w nią na mikrokomputerach Spectrum, Commodore i Atari)

(tb)

# LISTY DO LISTY

Jestem starym czytelnikiem waszego pisma. Podczas lektury trzeciego numeru "Bajtka" nasunęły mi się pewne refleksje. Przede wszystkim Bajtkowa Lista Przebojów! Nie można wytypować "złotej dziesiątki" skoro co miesiąc pojawiają się nowe programy. Moim zdaniem należy rozszerzyć notowanie do 30 pozycji, można będzie wtedy przewidzieć pierwszą dziesiątkę, bowiem będzie wiadomo jakie gry mają szansę iść "do góry".

Andrzej Mielcarek, lat 15,5  
ul. Łanowa 21/33  
87-800 Włocławek

Dużym zaskoczeniem było dla mnie pierwsze miejsce na liście przebojów gier komputerowych gry JUMPING JACK. Ja osobiście nie widzę nic w tej grze i nie gram już w nią długo.

Maciek, lat 15  
Dzierżoniów

Drogi Sławku!  
Mam dziewięć lat i oglądałam już program Spectrum. Najbardziej zainteresowały mnie gry komputerowe. To też w „Bajtku” najpierw szukam strony 18. Liczę na to, że będę następczynią Królowej Gier Komputerowych.

Anna  
Warszawa

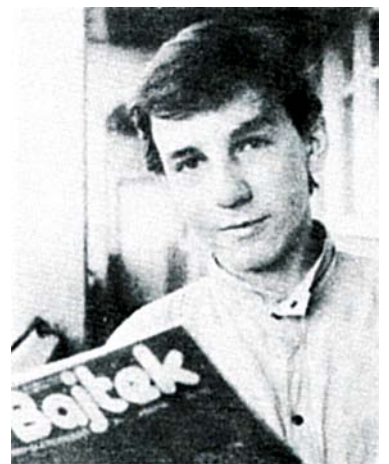

## KAROL MAY I KOMPUTERY

Wojtek Serzysko, l. 15, uczeń 1 klasy Zespołu Szkół Łączności w Gdańsku, nagrodzony w konkursie Bajtko wej Listy Przebojów. Zainteresowania: komputery, pływanie i Karol May.

- Pytanie podstawowe: czy masz komputer?

- Nie mam.

- A więc kiedy i gdzie zetknąłeś się z nim po raz pierwszy?

- Chodziłem do siódmej klasy. Kolega dostał komputer, pokazał mi parę instrukcji, trochę pograliśmy i tak się zaczęło. Obecnie, w technikum, chodzę na dodatkowe zajęcia z informatyki.

- Czy gry nie nudzą się?

- Gdybym miał komputer w domu, może już by mnie znudziły. W każdej grze chodzi w sumie prawie o to samo chociaż grafika jest zwykle inna.

- Oprócz komputerów, co lubisz robić?

- Lubię pływać i czytać książki, najbardziej Karola Maya.

(eg)

## MERITUM I - OCHRONA PROGRAMÓW

**W** ewspółczesnej informatyce szeroko stosowana jest ochrona programów przed niepożądanym użytkowaniem oraz bezprawnym kopiowaniem. Artykuł ten przedstawia sposób zabezpieczenia przed kopiowaniem programów napisanych w BASICu i kodzie maszynowym na komputerze Meritum I. Jedynym dodatkowym „narzędziem” jest program "Dumper" dostarczony przez ZUK MERA – ELZAB, umożliwiający zapisywanie zawartości dowolnych obszarów pamięci na taśmie magnetofonowej.

gnał NMI z klawiatury. Efekt ten można uzyskać przez wykonanie instrukcji OUT 250, 182. Przerwanie BREAK blokuje się wpisując do komórki o adresie 16396 kod rozkazu DEC A (61), a do komórki 16397 kod rozkazu RET (201). Chroniony program nie zawiera oczywiście błędów syntaktycznych, lecz istnieje możliwość przerwania jego działania poprzez spowodowanie błędów wykonania (np. dzielenie przez zero). Sygnalizację błędów i związane z tym przerwanie działania programu likwiduje się przez wykonanie instrukcji POKE 16806,195, POKE 16807,127 i POKE 16808,255.

Automatyczny start programu w kodzie maszynowym, po wprowadzeniu z taśmy, zapewnia wpisanie do komórek pamięci o adresach 16866 – 16868 kodu rozkazu JP ADR. ADR jest adresem pierwszej komórki programu, który ma być wykonany. Programy napisane w Basicu muszą być poprzedzone krótkim programem w kodzie maszynowym, w związku z czym początek obszaru BASICa zostanie przesunięty do 17138.

W celu uzyskania wersji programu w kodzie maszynowym, nieprzerwalnie-

go i startującego automatycznie po wczyciu, należy program napisany w assemblerze poprzedzić następującą sekwencją dyrektyw i rozkazów:

```
ORG 16866
DB 195
DW ADR
ORG ADR
LD A, 182
OUT (250),A
```

Przepis dla programów napisanych w BASICu jest bardziej złożony:

1. Załadować z taśmy DUMPER.
2. Załadować z taśmy program lub umieścić go w pamięci za pomocą instrukcji POKE:

```
33,164,64 LD HL, 16548
17,242,66 LD DE, 17138
115 LD (HL), E
35 INC HL
114 LD (HL),D
27 DEC DE
62,0 LD A, 0
18 LD (DE), A
205, 74, 27 CALL 6986
```

- ```
201 RET
3. Uruchomić powyższy program przez PRINT USR (0).
```
4. Zablokować BREAK, NMI i obsługę błędów.
  5. Od adresu 17129 wpisać program:

```
17,30,29 LD De, 7454
213 PUSH DE
195,93,27 JP 7005
```
  6. POKE 16866,195:POKE 16867,233: POKE 16868, 66 – 256 \* 66 + 233 = 17129!
  7. Wprowadzić z klawiatury lub taśmy magnetofonowej program w BASICu.
  8. Odczytać adres ostatniej komórki programu napisanego w BASICu – PRINT (PEEK/16633) + 256 \* PEEK (16634).
  9. Uruchomić DUMPER wykorzystując PRINT USR (0).
  10. Zapisać na taśmę obszar pamięci od adresu 16396 do ostatniej komórki programu.

*Stawomir Borucki  
Marek Mizeracki*

Program zabezpieczony przed kopiowaniem musi spełniać dwa warunki:

1. Powinien działać bez przerw, umożliwiając przejście do poziomu >READY interpretera BASICa lub trybu SYSTEM.
2. Automatycznie rozpoczynać działanie po wprowadzeniu z taśmy.

Przejście do poziomu >READY następuje w wyniku przerwania niemaskowalnego NMI, wciśnięcia klawisza BREAK lub napotkania przez interpreter błędu w programie. Przerwanie NMI można zablokować na dwa sposoby. Pierwszy polega na wpisaniu kodu rozkazu RET (201 dziesiętnie) do komórki pamięci o adresie 16398. Normalnie w komórce o tym adresie znajduje się kod rozkazu JP (195), a w komórkach 16399 i 16340 adres obsługi NMI. Sposób drugi wykorzystuje właściwości sprzętowe Meritum i i polega na zablokowaniu tego kanału timera 8253, na który podany jest sy-



## MINI ORGANKI

**J** eżeli interesujecie się komputerami i tworzeniem własnej muzyki to możecie spróbować swych sił twórczych po wczyciu poniższego programu do mikrokomputera Meritum.

Program ten przeistacza klawiaturę mikrokomputera w klawiaturę „Mini Organów”. Przy pomocy klawiszy od 0 do 7 możecie tworzyć własne melodie, może trochę odbiegające od światowych standardów brzmieniowych, ale to jest tylko mikrokomputer.

I co? – mikrokomputery potrafią wszystko, no – prawie wszystko.

*Bogdan A. Grzybowski*

```
0 REM !! MINI ORGANKI !!
1 REM !! BOGDAN A. GRZYBOWSKI !!
2 REM !! I N F O R M I K !!
10 DATA 58,16,56,254,0,40,249
20 DATA 211,254,61,32,251,24,242
30 FOR A=32000 TO 32013
40 READ B
50 POKE A,B
60 C=C+B
70 NEXT A
80 IF C<>1748 THEN PRINT "ZLE DANE"
90 POKE 16526,0:POKE 16527,124
100 U=USR(0)
```

## JAK MASZ NA IMIĘ

**M**ikrokomputer MERITUM posiada cztery tryby pracy. Jednym z nich to tryb systemowy. W trybie tym możliwe jest ładowanie programów w języku maszynowym. Wprowadzanie programów jest o tyle utrudnione, że należy podać poprawną nazwę. Aby wprowadzić program o niewiadomej dla nas nazwie, możemy posłużyć się poniższym programem. Po uruchomieniu rozkazem RUN, program ładujący wywołujemy komendą LOAD. Działanie programu: po wprowadzeniu rozbiegówki komputer wypisuje nazwę programu, w prawym, dolnym rogu ekranu, po czym wprowadza program.

*Robert Braksator  
INFORMIK*

```
10 REM PROGRAM ŁADUJĄCY BRAX INFORMIK
20 FOR A=16448 TO 16472:READ B
30 POKE A,B:NEXT A
40 DATA 205,147,2,205,53,2,254,85,32,249,
6,6,33 50 DATA 250,63,205,53,2,119,35,16,
249,195,231,2
60 REM DEKLARACJA_INSTRUKCJI LOAD
70 POKE 16777,64: POKE 16778,64
80 NEW
```

## MIGAJĄCY KURSOR



**Wiele seryjnie produkowanych mikrokomputerów przez czołowe firmy światowe posiada tak zwany migający kursor, czyli zwykły kursor lecz migający z pewną częstotliwością.**

Kursor taki stosowany jest w celu łatwiejszej lokalizacji miejsca pracy na ekranie (wpisywanie tekstu, edycja, itp.). Jest on zrealizowany na drodze czysto programowej, toteż znając dowolny system mikrokomputerowy możemy ułożyć program realizujący funkcje migającego kursora. Poniższy program przeznaczony jest na mikrokomputer Meritum 16K i Meritum 48K, a realizuje opisaną funkcję.

```
0 REM !! MIGAJĄCY KURSOR !!
1 REM !! BOGDAN A. GRZYBOWSKI !!
2 REM !! INFORMIK !!
10 DATA 58,159,64,206,0,50,159,64,48,8,237
20 DATA 75,32,64,10,238,144,2,195,227,3
30 FOR A=32739 TO 32759
40 READ B
50 C=C+B
60 POKE A,B
70 NEXT A
80 IF CK<>2043 THEN PRINT "ZŁE DANE"
90 POKE 16407,127
```

Program w BASICu służy do załadowania procedury maszynowej (linie 30,40,60,70) sprawdzenia poprawności zapisanych wartości w instrukcji DATA (linie 50,80) oraz uruchomienia programu maszynowego (linia 90) Program realizujący funkcje migającego kursora realizowany jest z poziomu języka wewnętrznego, a wygląda następująco:

```
LD A, (409FH) ; POBIERZ WARTOŚĆ LICZNIKA
ADC A,00H ; A=A+y+CY
LD (409FH),A ; PRZECHOWAJ NOWA WARTOSC A
JR NC, KLAW ; SKOJC JEŚLI CARRY=0
LD BC, (4020H) ; POBIERZ POZYCJE KURSORA
LD A,(BC) ; POBIERZ KSZTAŁT KURSORA
XOR 90H ; SUMA MODULO DWA
LD (BC),A ; WYPISZ NOWY KURSOR
JP 03E3H ; SKOK POWROTNY
```

Poprawnie zapisany program powinien działać po uruchomieniu go zleceniem RUN. Jeżeli jednak chcemy wyłączyć migający kursor to użyjemy zlecenia:

POKE 16407,3

Dla ponownego włączenia naszego kursora użyjemy zlecenia:

POKE 16407,127

Na koniec jeszcze jedna możliwość, a mianowicie jeżeli chcemy zmienić kształt i częstotliwość kursora to użyjemy zleceń:

POKE 32743,częstotliwość

POKE 32755,znak

Życząc ciekawych efektów.

*Bogdan A. Grzybowski*  
INFORMIK

# BIORYTMY

**Jeśli czujesz się fatalnie, łamie cię w kościach a głowa spuchła ci jak bania, to z pewnością dlatego, że krzywa fizyczna twojego cyklu biologicznego przecięła się z osią.**

Pokłóciłeś się z dziewczyną i pobiłeś kolegę z pracy – to emocjonalny dzień krytyczny. Dostałeś cztery luły w ciągu trzech lekcji, wiadomo, kryzys intelektualny. To więcej niż pewne! Chyba, że... w pierwszym przypadku łapie cię grypa, w drugim – mucha usiadła ci na nosie, a w trzecim – bez reszty pochłonęło cię błogie lenistwo.

Co by jednak nie mówić o biorytmach – niezależnie, czy się w nie wierzy, czy też nie – mają one jedną nieocenioną zaletę: niezmiernie rzadko zdarza się, że jesteśmy sprawni pod każdym względem. A więc gdy coś nam nie wyjdzie, np. oblejemy egzamin, wystarczy obliczyć sobie biorytm i mamy już spokojne sumienie. Bo przecież, choć intelektualnie stoimy zupełnie nieźle, to fizycznie... lepiej nie mówić i w dodatku emocjonalnie też spadamy. Wszystko przez te nerwy!

Myszę, że przekonałem najbardziej nawet sceptycznych czytelników

o użyteczności programu do obliczania biorytmów, tym bardziej, że jest to program, który może działać na każdym mikrokomputerze. Jedynie posiadacze Spectrum będą musieli zmienić wszystkie oznaczenia zmiennych łańcuchowych na jednoliterowe, ale to przecież drobnostka.

Działanie programu jest proste i nie wymaga specjalnego komentarza. Tym bardziej, że program komentuje się sam, poprzez oznaczenia zmiennych.

Najpierw komputer liczy ilość dni, które przeżył badany, następnie oblicza resztę z dzielenia ilości dni przez długości cykli i na tej podstawie określa jego fizyczną, intelektualną i emocjonalną kondycję w danym dniu. Teraz tylko dobrać odpowiedni komentarz i sprawdzamy co będzie jutro.

A tak przedstawiała się moja sytuacja w dni pisania tego programu. Jeśli więc coś będzie nie tak, sami widzicie, że nie jestem w najlepszej formie psychicznej...

*Roman Poznański*

15. 9. 1986 r.

Sprawność fizyczna maksymalna ( 39 % ). Tendencja rosnąca.  
Sprawność psychiczna słaba ( 22 % ). Tendencja rosnąca.  
Sprawność intelektualna niezła ( 91 % ). Tendencja malejąca.

```
1 REM *****
2 REM ***** biorytm *****
3 REM ***** usmiechnij sie *****
4 REM *****
99 REM * deklaracje zmiennych i tablic *

100 DIM sprawnos(3)
110 DIM cykl(3)
120 FOR i=1 TO 3
130 READ cykl(i)
140 NEXT i
150 DIM sprawnos$(3)
160 FOR i=1 TO 3
170 READ sprawnos$(i)
180 NEXT i
190 DIM miesiac(12)
200 FOR i=1 TO 12
210 READ d
220 LET miesiac(i)=30+d
230 NEXT i

499 REM ***** dane *****

500 DATA 23, 28, 33
510 DATA "fizyczna", "psychiczna",
"intelektualna"
520 DATA 1,-2,1,0,1,0,1,1,0,1,0,1

999 REM ***** komputer pyta sie *****

1000 PRINT "Podaj date urodzenia"
1010 INPUT "dzien";dzien0
1020 INPUT "miesiac";miesiac0
1030 INPUT "rok";rok0
1040 PRINT "Podaj date, ktora cie interesuje"
1050 INPUT "dzien";dzien1
1060 INPUT "miesiac";miesiac1
1070 INPUT "rok";rok1
1999 REM ***** ile dni przezyles? *****
2000 LET rok=rok0
2010 GOSUB 5010
2020 LET liczbadni=miesiac(miesiac0)-dzien0+1
2030 FOR i=miesiac0+1 TO 12
2040 LET liczbadni=liczbadni+miesiac(i)
2050 NEXT i
2060 FOR i=rok0+1 TO rok1-1
2070 LET liczbadni=liczbadni+365
2080 IF i/4=INT(i/4) THEN LET
liczbadni=liczbadni+1
2090 NEXT i
2100 GOSUB 5000
2110 FOR i=1 TO miesiac1-1
2120 LET liczbadni=liczbadni+miesiac(i)

2130 NEXT i
2140 LET liczbadni=liczbadni+dzien1

2990 REM komputer liczy twoja sprawnos
2999 REM ***** i odpowiada *****

3000 PRINT dzien1;" ";miesiac1;" ";rok1;"r."
3010 FOR i=1 TO 3
3020 LET reszta=liczbadni-INT(liczbadni/
cykl(i))*cykl(i)
3030 LET sprawnos(i)=INT(100*SIN(resz
ta*3.14/cykl(i)))
3040 LET ocena$="maksymalna"
3050 IF sprawnos(i)<97 THEN LET
ocena$="niezla"
3060 IF sprawnos(i)<60 THEN LET
ocena$="srednia"
3070 IF sprawnos(i)<30 THEN LET
ocena$="slaba"
3080 IF sprawnos(i)<15 THEN LET
ocena$="bardzo zla"
3090 IF sprawnos(i)=0 THEN LET
ocena$="fatalna - dzien krytyczny"
3100 LET tendencja$="malejaca"
3110 IF reszta/cykl(i)/2 THEN LET
tendencja$="rosnaca"
3120 PRINT "Sprawnos ";sprawnos$(i); "
";ocena$;" (";sprawnos(i);"%). Tendencja
";tendencja$;"."
3130 NEXT i
3140 INPUT "nacisnij >ENTER<";e$
3150 LET liczbadni=liczbadni+1
3160 LET dzien1=dzien1+1
3170 IF dzien1<=miesiac(miesiac1) THEN GOTO
3000
3180 LET dzien1=1
3190 LET miesiac1=miesiac1+1
3200 IF miesiac1<=12 THEN 3000
3210 LET rok1=rok1+1
3220 GOSUB 5000
3230 GOTO 3000

4999 REM **w czy rok jest przestepny **

5000 LET rok=rok1
5010 LET miesiac(2)=28
5020 IF rok/4=INT(rok/4) THEN miesiac(2)=29
5030 RETURN
```

# GIEŁDA (ceny na dzień 15.X.1986 r.)

|                       |                                | GIEŁDA<br>BAJTKA<br>(tys. zł) | KOMIS<br>(tys. zł) | AUSTRIA<br>(średnie)<br>(öS) | FRANCJA<br>(średnie)<br>(FF) | RFN<br>(średnie)<br>(DM) | WLK.<br>BRYT<br>(średnie)<br>(£) |
|-----------------------|--------------------------------|-------------------------------|--------------------|------------------------------|------------------------------|--------------------------|----------------------------------|
| <b>SINCLAIR</b>       | ZX81                           | 25-35                         | -                  | 580                          | -                            | 75-90                    | -                                |
|                       | ZX Spectrum 48 kB              | 75-85                         | 100                | 1400                         | -                            | 150-250                  | 45-65                            |
|                       | ZX Spectrum Plus               | 110-125                       | 140-160            | 1600                         | 1350                         | 200-300                  | 65-80                            |
|                       | ZX Spectrum 128 kB             | 190                           | 250                | -                            | 2200                         | 500-530                  | 120                              |
|                       | Drukarka<br>SEIKOSHA GP50S     | 80-90                         | 110                | -                            | -                            | 260                      | 60-65                            |
|                       | Interface Kempston             | 5-13                          | 20                 | 250                          | 300                          | 35                       | 7-9                              |
|                       | Stacja dyskietek OPUS 1 (3,5") | -                             | -                  | 500                          | -                            | 395                      | 95-105                           |
| <b>COMMODORE</b>      | C-64                           | 150-165                       | 160-180            | 3500                         | 1900                         | 370-449                  | 90-110                           |
|                       | C-128                          | 265-310                       | 430                | 6500                         | 2890                         | 650-700                  | 210-230                          |
|                       | C-128D                         | 285-310                       | -                  | 2500                         | 6850                         | 1250                     | 390-410                          |
|                       | Magnetofon 1531                | 30-35                         | 40                 | 900                          | 350                          | 70                       | 25                               |
|                       | Stacja dyskietek 1541          | 155-170                       | 200                | 4500                         | 1950                         | 470                      | 110-150                          |
|                       | Stacja dyskietek 1570          | -                             | 300                | 6900                         | 2300                         | 490-540                  | 160-170                          |
|                       | Drukarka MPS 801               | -                             | 150                | 2900                         | 2200                         | 199                      | -                                |
|                       | Drukarka MPS 803               | 160                           | 200                | -                            | 2800                         | 300-330                  | 140-150                          |
|                       | Dyskietki 51/4 (średnia jak.)  | 0.6-1.2                       | 1-2                | 10-25                        | 7                            | 0.5-3                    | 0.8-2                            |
|                       | <b>ATARI</b>                   | 800 XL                        | 70-80              | 90-100                       | 1500                         | 900                      | 140-180                          |
| 130 XE                |                                | 130-140                       | 190                | 2100                         | 1400                         | 360                      | 150                              |
| Stacja dyskietek 1050 |                                | 130-140                       | 160-200            | 2200                         | 2150                         | 379                      | 130                              |
| Magnetofon            |                                | 30-35                         | 30-35              | 800                          | -                            | 69                       | 20                               |
| Drukarka 1029         |                                | -                             | 200                | 1990                         | -                            | -                        | 85                               |
| <b>AMSTRAD</b>        | 464 z mon. monochromat.        | 210                           | 300                | 6500                         | 2690                         | 570                      | 165-182                          |
|                       | 464 z monitorem kolor.         | 310                           | 350-400            | 9500                         | 3990                         | 1050                     | 249                              |
|                       | 6128 z mon. monochromat.       | 410                           | 700-800            | 11000                        | 3990                         | 998                      | 250                              |
|                       | 6128 z mon. kolor.             | -                             | 1 mln              | 15800                        | 5290                         | 1500                     | 329                              |
|                       | PCW 8256                       | -                             | 1.3 mln            | -                            | 5920                         | 1595                     | 345                              |
|                       | Dyskietki 3"                   | 4-5                           | 6                  | -                            | 35                           | 8-14                     | 3.5-4                            |
|                       | Stacja dyskietek 3" do 464     | -                             | 295                | 6000                         | 260                          | 549                      | 140                              |

Niezbyt zasobni w gotówkę francuscy miłośnicy mikroinformatyki mają do dyspozycji rynek używanego, ale całkowicie sprawnego sprzętu mikrokomputerowego, na którym trafiają się prawdziwe okazje. I tak np. w październiku można było kupić następujące zestawy: CPC 6128 z monitorem zielonym i 40 dyskietkami za 3500 franków (wartość 5400), CPC 464 z napędem dysków DD1, dźwignią sterowym, piórem optycznym, monitorem kolorowym, programami i książkami za 5000 Fr (wartość 7000), ATARI 130XE z magnetofonem, sprzęgiem do TV, dźwigniami sterowymi i kilkoma programami za 1800 Fr (wartość 2300), COMMODORE 64 z wyjściem SECAM, napędem dysków 1541, monitorem czarnobiałym i programami za 3500 Fr (wartość ponad 5500), Spectrum + ze sprzęgiem wideo, magnetofonem, książkami i gramami za 1100 Fr (wartość ponad 1600 Fr).



## GIEŁDA BAJTKA

Giełda Bajtka odbywa się w każdą sobotę w Warszawie, w Szkole Podstawowej nr 25, przy ul. Grzybowskiej 35 (róg Marchlewskiego) w godz. 14.00 - 19.00. Frekwencja - jak widać - dopisuje. Zapraszamy na świąteczne zakupy!

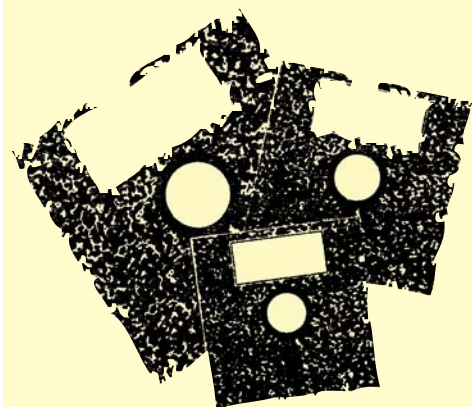

### KONKURS O ZŁOTĄ DYSKIETKĘ "BAJTKA"

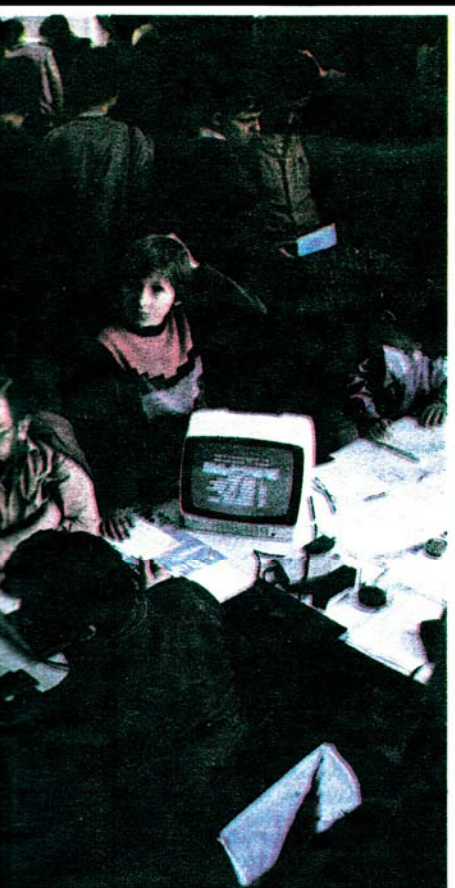

# NERA ZAP

Jesteśmy klubem komputerowym działającym przy Zespole Szkół Technicznych MERAZAP w Ostrowiu Wielkopolskim. Istniejemy już trzeci rok, od niedawna zaś należymy do Ogólnopolskiej Federacji Klubów Komputerowych Młodych Mistrzów Techniki.

Nasza szkoła kształci około 1500 uczniów, z których większość znajduje następnie pracę w naszym zakładzie. Mamy własne studio telewizyjne, filmotekę, dobrze wyposażone pracownie. Ale dla nas, członków klubu, a chyba i dla dyrektora szkoły Waldemara Gostomczyka, najważniejszą sprawą jest informatyka i komputery.

Jest nas przeszło stu, głównie uczniów z klas o profilu "elektroniczne maszyny i systemy cyfrowe". Choć każdego dnia nasi członkowie mają do swojej dyspozycji komputery przez 4 godziny, jednak bardzo trudno "dopchać" się do sprzętu, a chętnych ciągle przybywa. Niedawno zakończyliśmy prace przy budowie sieci komputerów "MERITUM". Stworzyliśmy ją na bazie mikrokomputera „MERA” i interface'u za który otrzymaliśmy nagrodę na eliminacjach wojewódzkich TMMT. Posiadamy kilkadziesiąt mikrokomputerów, w tym SPECTRUM, MERITUM, COMMODORE, ZX81 oraz komputer profesjonalny IBM-PC z pamięcią 25 MB, który ufundowały nam w zeszłym roku opiekuńcze zakłady. W najbliższym czasie chcemy, aby każdy nasz absolwent znał i umiał się posługiwać językiem BASIC i różnymi typami komputerów.

Największym problemem, nie tylko zresztą dla nauczycieli, lecz i dla nas uczniów, jest brak wystarczającej ilości programów dydaktycznych. Stworzenie takiego banku programów jest potrzebą chwili.

Własnym dorobkiem klubu jest stworzenie kilku programów z zakresu fizyki, matematyki oraz elektroniki. Gromadzimy systematycznie wszelką dostępną literaturę z informatyki i już przystąpiliśmy do skomputeryzowania naszej biblioteki. Informatyka to jednak nie tylko komputery. W szkole wykonujemy zegary elektroniczne, zamki szyfrowe, systemy alarmowe oraz interfejsy do mikrokomputerów. Staramy się także propagować wiedzę informatyczną wśród naszych rówieśników spoza szkoły. Podczas tegorocznych wakacji członkowie naszego klubu prowadzili pokazy sprzętu komputerowego na obozach w NRD oraz w Boszkowie.

*MERA ZAP*

Zgodnie z zapowiedziami publikujemy w tym numerze kupon zgłoszenia do konkursu klubów mikrokomputerowych o ZŁOTĄ DYSKIETKĘ „BAJTKA”.

We współzawodnictwie mogą brać udział wszystkie kluby mikrokomputerowe: szkolne, zakładowe, działające pod patronatem organizacji młodzieżowych, domów kultury itd. Zgłoszenia mogą przysyłać także kluby "prywatne".

Pierwszym, najważniejszym celem konkursu jest stworzenie możliwości wymiany doświadczeń pomiędzy klubami, popularyzacja najciekawszych pomysłów dotyczących organizacji pracy w klubie i jego działalności społecznej. Chcemy pokazać te najciekawsze formy działalności i tym samym dać bogatszą możliwość wyboru kierunku pracy nowym klubom, a także wzbogacić formy działania klubów o dłuższym stażu.

Wypełnione kupony zgłoszenia do konkursu prosimy przysyłać do 28 lute-

go 1987 roku. Do kuponu należy dołączyć:

- Zasady działania klubu (statut).
- Krótki opis dotychczasowej działalności i osiągnięć.

- Zamierzenia i plany na rok 1987. Po otrzymaniu zgłoszeń redakcja „Bajtka”, wspólnie ze współorganizatorami konkursu (Minister ds. Młodzieży, Związek Młodzieży Wiejskiej, Związek Harcerstwa Polskiego, Centralne Biuro TMMT, Centralna Składnica Harcerska) zapozna się bliżej z pracą wytypowanych klubów i w maju 1987 roku opublikujemy wyniki konkursu. Na zwycięzców czekają cenne nagrody, przede wszystkim sprzęt komputerowy.

Czekamy na zgłoszenia!

„Bajtek”  
ul. Wspólna 61  
00-687 Warszawa

## KUPON ZGŁOSZENIA DO KONKURSU O ZŁOTĄ DYSKIETKĘ „BAJTKA”

Nazwa klubu: .....

Adres: ul. .... kod: ..... miejscowość: .....

Numer telefonu (klubu, prezesa, jednego z członków): .....

Nasz klub działa od roku, obecnie zrzesza ..... członków

Opiekun (szkoła, zakład pracy, organizacja patronacka itp.) .....

Zgłaszamy nasz klub do współzawodnictwa O ZŁOTĄ DYSKIETKĘ „BAJTKA”. W załączeniu przesyłamy:

- Zasady działania naszego klubu
- Opis dotychczasowej działalności.
- Zamierzenia i plany na rok 1987.

Opiekun: ..... Prezes klubu: .....

..... Adres (telefon): .....

.....

(podpis i pieczętka) ..... podpis: .....



## DLACZEGO

# IBM?

**Znaczna część reklam profesjonalnych, szesnastobitowych mikrokomputerów zawiera następujące sformułowanie: nasz produkt jest zgodny programowo z IBM PC. Praktycznie takie stwierdzenie oznacza zwykle, że pod względem funkcjonalnym produkt jest prawie idealna kopia IBMa.**

Jest to jedno z wielu potwierdzeń faktu, że IBM PC stał się nieoficjalnym standardem. Czy jest nim zasłużenie? Bardziej ambitni producenci twierdzą, że nie i próbują lansować własne konstrukcje. Niezależnie od tego kto ma rację warto chyba zapoznać się ze sprzętem, który (w oryginale lub kopiach) jest chyba najpopularniejszym profesjonalnym mikrokomputerem na świecie.

### ■ DRZEMIĄCY KOŁOS

Zanim jednak zajmiemy się szczegółami technicznymi cofnijmy się w czasie o około pięć lat. Przy dzisiejszym tempie rozwoju informatyki, pięć lat to już tak zamierzchnia przeszłość, że coraz trudniej odróżnić fakty od egendy, ale spróbujmy zobaczyć jak to się zaczęło.

W momencie pojawienia się na rynku pierwszych mikrokomputerów firma IBM zachowywała się na pozór biernie. Wiele osób uważa, że było to działanie z pełną premedytacją – niech inni sondują rynek i popełniają kosztowne pomyłki. Być może to prawda, bo gdy się już wydawało, że gigant zaspał lub, że "odpuścił" rynek mikro, pojawił się właśnie IBM PC. Pojawił się w sposób niezbyt typowy. Wbrew swoim zwyczajom firma zmontowała go z podzespołów innych producentów. Wbrew zdrowemu rozsądkowi (tak się wtedy wydawało) nie ukrywała szczegółów technicznych (prawem autorskim chroniona jest tylko zapisana w ROMie podstawowa część systemu operacyjnego). W sumie nie było to nic innego jak zaproszenie do kopiowania, które zostało z ochotą przyjęte przez wielu producentów sprzętu. Dzięki temu liczba oferowanych egzemplarzy nowego komputera szybko rosła, na co natychmiast odpowiedzieli producenci oprogramowania. Wkrótce było już tyle wspaniałych programów, że ludzie chcieli kupować tylko te komputery, które pozwalały korzystać z tych wspaniałości. Wzrastająca liczba instalacji stymulowała produkcję nowych, jeszcze wspanialszych programów i w ten sposób kółko się zamyka. Być może morał z tej historyjki jest taki, że życzliwym łatwiej w życiu niż tym, którzy zazdrośnie strzegą swoich tajemnic.

### ■ OD ŚRODKA

Ale dość żartów, przyjrzyjmy się budowie PC, a przekonamy się, że rzeczywiście może to być komputer dla prawie każdego. Podstawowym składnikiem systemu jest tzw. płyta systemowa (ang. motherboard), zawierająca mikroprocesor, pamięci RAM i ROM, i ... właściwie nic więcej oprócz kilku dziur, czyli miejsc przeznaczonych na tzw. karty rozszerzeń systemu. Karty te, to zwykle płytki drukowane, z elektroniką realizującą dowolne, wybrane przez użytkownika funkcje. Za chwilę omówimy to dokładniej na przykładzie konkretnego modelu, najpierw jednak zajmijmy się przez chwilę urządzeniem, które właściwie może pracować z każdym komputerem, ale „pod strzechy” trafiło wraz z mikrokomputerami profesjonalnymi.



▲ IBM AT

IBM XT ▶

### ■ PAMIĘĆ NA TWARDO

Mam na myśli popularny WINCHESTER, albo jak kto woli „twardy dysk”, „sztywny dysk”, „dysk stały” (ang. hard disk, fixed disk). Działa on na takiej samej zasadzie jak stacje dysków elastycznych (dyskietek) czy stacje dysków w dużych komputerach. Pokryty substancją magnetyczną dysk wiruje wokół własnej osi a nad nim umieszczone są głowice zapisujące i odczytujące dane, trochę podobne do głowic magnetofonowych. Jednak w przeciwieństwie do dyskietek, których możemy mieć wiele i wymieniać dowolnie często, nośnik magnetyczny wewnątrz winchestera jest na stałe hermetycznie zamknięty. Dzięki temu urządzenie może być dużo szybsze i precyzyjniejsze niż stacja dyskietek. Pojemność pierwszych popularnych dysków tego typu wynosiła 10MB (megabajtów), czyli w przybliżeniu 5 tysięcy stron maszynopisu! Przewidywany przez producenta okres eksploatacji – 5 lat! Dodam jeszcze, że dziś „dziesiątki” spotyka się coraz rzadziej. Oferowane dyski mają pojemności kilka lub nawet kilkanaście razy większe.

Dzięki swojej ogromnej pojemności twardy dysk znacznie usprawnia prace – najczęściej używane programy i dane mamy „w komputerze” na stałe, co eliminuje potrzebę częstego przekładania dyskietek. Jego użycie otwiera również nowe dziedziny zastosowań, wymagające przetwarzania wielkiej liczby danych.

### ■ PC I RODZĘŃSTWO

Wróćmy teraz do pierwszego IBM PC, który jeszcze nie miał twardego dysku. Obudowa systemu mieściła całą elektronikę (płytę główną i karty rozszerzeń), zasilacz i dwie stacje dyskietek 5.25 cala o pojemności 320KB (kilobajtów) każda. Do tego dołączamy jeszcze monitor – IBM PC w zasadzie nie współpracuje z telewizorem – i klawiaturę, zawierającą 83 klawisze w charakterystycznym, zaakceptowanym przez większość producentów układzie.

Następcą tego modelu był IBM PC XT, którym zajmujemy się szerzej, bo jest w tej chwili najpopularniejszy w Polsce. W leżącej na dnie panelu płyty systemowej jest miejsce na 8 stojących pionowo kart. Mikroprocesor ten sam co w zwykłym PC – Intel 8088 (czasami można spotkać Intel 8086), podstawowa pamięć RAM 256 KB. Pamięć ROM o pojemności 40KB zawiera: interpreter BASICA, samoczynny test (ang. selftest), czyli program, który w momencie włączenia komputera do sieci testuje wszystkie podzespoły elektroniczne, oraz wspomnianą już część systemu operacyjnego, tzw. BIOS (ang. Basic Input/Output System, nie mylić z językiem BASIC). Resztę przestrzeni zajmuje zasilacz z wentylatorem, chłodzącym całe urządzenie, oraz miejsce na pamięci magnetyczne. Miejsce to jest wykorzystane inaczej niż w poprzednim modelu. Zastosowane stacje dysków elastycznych, mimo nieco większej pojemności (360K), są o połowę niższe, co pozwala umieścić w tej samej przestrzeni nie dwa, a cztery napędy. Tylko po co komu aż cztery, tym bardziej, że dokładnie tyle samo miejsca co stacja dyskietek zajmuje kompletny twardy dysk, dający dużo większe możliwości. Typowy zestaw, to winchester i jeden lub dwa napędy dyskietek. Czwarte, wolne miejsce, zasłonięte plastikową płytką, można zapelnąć za rok czy dwa, gdy np. okaże się, że jednak potrzebujemy



dwóch stałych dysków. Firma IBM głosi zasadę „Twój komputer może rosnąć razem z Tobą”.

Oczywiście, wstawiając stację dyskietek, czy twardy dysk trzeba dołożyć kartę zapewniającą ich współpracę z procesorem, tak zwany „kontroler”. To samo dotyczy do taczania innych urządzeń, np. monitora. Przy okazji zwróćmy uwagę, że parametry produkowanej przez komputer grafiki określa tylko karta i monitor. Czyli jeśli w pewnym momencie stwierdzamy, że potrzebna nam

## UWAGA STRES!!!

**Czego to ludzie nie wymyśla! IBM wymyślił kartę ... do badania stresów.**

Karta ma wymiar prostokąta o długości boków 5 na 7 centymetrów. Pośrodku niej znajduje się czarny kwadracik o powierzchni 4 centymetrów kwadratowych, kryjący w sobie substancję termoczułą, reagującą na najmniejsze zmiany temperatury (podobnie

jak dostępny w naszym handlu, zakładany na czoło termometr-opaska).

Pod wpływem temperatury przyłożonego do karty na 10 sekund kciuka oraz pod warunkiem, że temperatura otoczenia nie jest mniejsza niż 20 stopni Celsjusza, kwadracik może przybierać jeden z czterech kolorów, oznaczających odpowiednio czy badany osobnik jest:

- mocno zestresowany – kolor czarny
- napięty – kolor czerwony
- spokoiny – kolor zielony
- zrelaksowany – kolor niebieski

W trakcie przeprowadzonego w redakcji „Bajtki” szybkiego testu, stwierdziliśmy co następuje:

Red. W. Siwiński – czerwonozielony; całkiem niezłe



jest lepsza grafika, to nie musimy zmieniać komputera. Wystarczy wymienić kartę i ewentualnie monitor. Dokładnie tak samo możemy postępować z innymi urządzeniami.

Jeśli potrzebujemy drukarki, to dokładamy kartę z typowym równoległym złączem (ang. interface) CENTRONICS, przez które możemy ją dołączyć. Zwykle taka karta zawiera również szeregowe złącze RS232, pozwalające dołączyć inne urządzenia, np. do teletransmisji. Miejsce nie może się marnować, więc na jedną kartę wciskamy jeszcze dodatkowo kostki rozszerzające pamięć operacyjną (górną granicę 640K), i zegar z baterią, dzięki którym nasz IBM zawsze zna aktualną datę i godzinę.

Gdy nasza praca wymaga wielu obliczeń i zależy nam na szybkości, to nic prostszego jak dolożyć do komputera drugi procesor. Na płycie systemowej jest przygotowana podstawka na koprocesor arytmetyczny czyli, mieszczący się w jednym układzie scalonym, wyspecjalizowany procesor do szybkiego wykonywania operacji arytmetycznych. Najczęściej jest to Intel 8087. Jeśli tylko zastosujemy właściwe oprogramowanie przejmie on część pracy centralnego mikroprocesora i w ten sposób przyspieszy wykonywanie programów użytkowych.

Dla tych, którzy nabrali ochoty na posiadanie IBMa, ale obawiają się, że na tak duży komputer zabraknie im miejsca w mieszkaniu podają orientacyjne wymiary jednostki centralnej (w centymetrach): 50 x 40 x 15.

Jeśli, mimo wszelkich rozszerzeń, nasz PC XT jest z mało pojemny lub za wolny, możemy kupić nowszy model. IBM PC AT na mikroprocesor Intel 80826, pamięć RAM od 512kB do 3 MB. Standardowo wyposażony jest w twardy dysk i stację dyskietek, która dzięki porównawczej gęstości zapisu mieści się na dyskietce 5.25 cala 1.2MB danych. Dodatkowo, stacja ta potrafi również czytać dyskietki o pojemności 360KB. Oczywiście, programów, których używaliśmy na XT można używać również na AT. Przy tych wszystkich możliwościach cały mikrokomputer mieści się w niewielkim pudełku (ok. 55 x 45 x 17), które wraz z monitorem, klawiaturą i drukarką można bez trudu zmieścić na przeciętnym biurku

## PROGRAMY

Sam sprzęt to jeszcze nie wszystko, potrzebne jest oprogramowanie. Wraz z mikrokomputerem dostarczany jest system operacyjny DOS. Jego główne zadania to: interpretacja zleceń wydawanych przez użytkownika i obsługa zbiorów zawierających dane i programy na nośnikach magnetycznych. Zaletą DOSu jest podobieństwo do znanych systemów operacyjnych: CP/M dla mikrokomputerów, oraz UNIX i RSX11 dla bardzo popularnych minikomputerów. W razie potrzeby system można łatwo modyfikować, np. wzbogacając go o stworzone przez siebie nowe zlecenia. Inne dostępne systemy operacyjne, to CP/M, 3raz, przeznaczony dla modelu AT, XENIX, pozwalający korzystać z jednostki centralnej kilku osobom na raz – oczywiście za pośrednictwem dodatkowo dołączonych końcówek.

Oprogramowanie użytkowe działające na IBM PC zawiera kilka tysięcy pozycji. Składają się na nie kompilatory znanych z dużych komputerów języków programowania FORTRAN, PASCAL, COBOL itd., bazy danych, edytory tekstów, poważne programy do zarządzania przedsiębiorstwem i, na drugim biegunie, cały wachlarz gier. Dla pracowitych programy ułatwiające pisanie programów, dla mniej pracowitych narzędzia do „pryswajania” programów zabezpieczonych przed kopiowaniem, sprzedawane oczywiście „tylko do robienia zapasowych kopii programów, wyłącznie na własny użytek”.

Właściwie w każdej dziedzinie zastosowań mikrokomputerów oferta jest tak wszechstronna, że trudno się jej oprzeć. I na ogół ludzie się nie opierają. Po prostu kupują IBMa.

*Andrzej Pilaszek*

jak na zastępcę redaktora naczelnego SM.

Red. R. Poznański – czarny ..., tłumaczył się, że mył ręce w bardzo zimnej wodzie.

Red. S. Polak – niebieski; chyba nareszcie skończył „Impossible Mission”.

Red. R. Wojciechowski – czerwony; kolor miłości ... do „Bajtka”.

Red. W. Roszkowska – zielononiebieski; jako grafik, stwierdziła autorytatywnie, że jest to ostatnio najmłodniejszy zestaw kolorów.

T. Brojak (sekretariat) – niebieskoczarny (sic!); zawsze lubiła muzykę, która trąci „myszką”

Dalszych testów nie będzie.

(jz)

# DRAŻEK (?) STEROWY

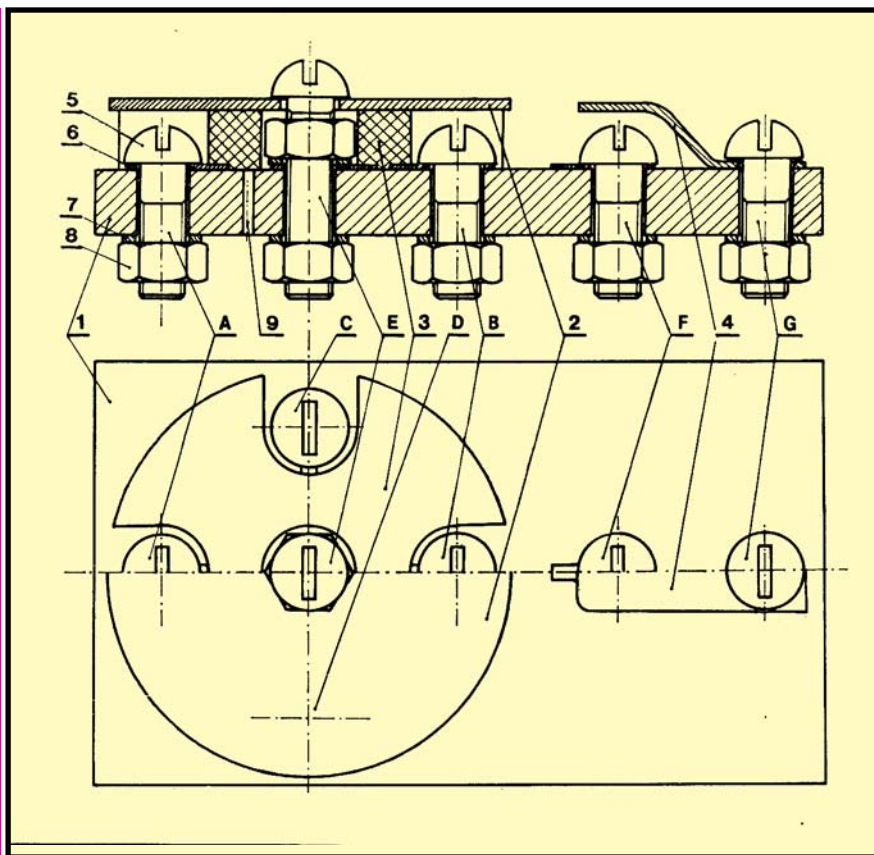

Rys. 1. Konstrukcja manipulatora: 1 – podstawa, 2 – blaszka, 3 – gąbka, 4 – styk sprężysty „fire”, 5 – wkręty z łbami okrągłymi (7 sztuk), 6 podkładka stykowa (7 sztuk), 7 – podkładka zwykła (8 sztuk), nakrętka ośmiokątna (8 sztuk), 9 – otwór na przewody elektryczne.

**Nasz drażek sterowy spełniał będzie wszystkie funkcje tradycyjnych manipulatorów, z tą jednak różnicą, że... obyśmy się bez samego drażka.**

Jego rolę przejmuje okrągła blaszka z otworem (element 2 na rys. 1), która równocześnie jest głównym stykiem elektrycznym. Otwór w blaszce (2) jest większy niż średnica wkręta (5) na którym blaszka jest zamocowana. Jest on jednak mniejszy niż średnica łba wkręta. Jeśli pomiędzy blaszką i nakrętką pozostawimy trochę miejsca, uzyskamy połączenie pozwalające na przechwytywanie blaszki w dowolnych kierunkach a tym samym na zamykanie obwodu elektrycznego pomiędzy blaszką a czterema pozostałymi wkrętami. Rolę sprężyny podtrzymującej blaszkę spełnia płaski kawałek gąbki (3), wycięty według kształtu przedstawionego na rysunku 1.

Trudno wyobrazić sobie prostszą konstrukcję. Po zgromadzeniu odpowiednich materiałów – myślę, że nie będziecie mieli z tym żadnych kłopotów – wykonanie naszego „drażka” nie powinno nam zająć więcej niż pół godziny. Oto co będzie nam potrzebne:

- cienka deseczka (sklejka) lub płaski kawałek tworzywa sztucznego)
- okrągła blaszka (grubość ok. 1 mm)
- kawałek gąbki (im twardsza tym lepiej)
- pasek sprężystej blachy (najlepiej stalowej)
- cienka blacha miedziana lub mosiężna
- wkręty z okrągłymi łbami (7 sztuk)
- podkładki o średnicy dobranej do średnicy wkrętów (8 sztuk)
- nakrętki sześciokątne (8 sztuk)
- wtyczka typu Eltra 881 (z tym może być trochę kłopotu)

Na rysunkach nie podałem wymiarów. Będą one zależały od wielkości elementów, jakie uda ci się znaleźć. Pracę zaczniemy od wycięcia prostokątnej deseczki i wywiercenia 7 otworów na wkręty (patrz rysunek 1) oraz otworu (9) na wyprowadzenie przewodów. Dokładnie w środku okrągłej blaszki wiercimy otwór – takaby wkręt mieścił się w nim ze sporym luzem – mniejszy jednak od średnicy łba wkręta.

Z gąbki wycinamy kółko o średnicy okrągłej blaszki. Następnie wykonujemy podcięcia na śruby według rysunku 1. Grubość gąbki powinna być tak dobrana,

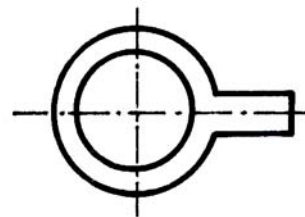

Rys. 2. Podkładka stykowa.

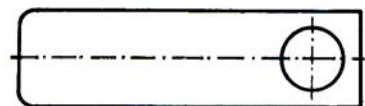

Rys. 3. Blaszka przycisku „fire”

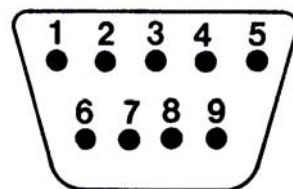

Rys. 4. Wtyczka Eltra 881, widok od strony połączeń lutowniczych.

by po zmontowaniu manipulatora gąbka była wstępnie ściśnięta.

Mosiężna lub miedziana blacha służy nam do wykonania podkładek stykowych pod wkręty (rys.2). Do nich właśnie – jeszcze przed montażem całości lutujemy przewody elektryczne. Przycisk „fire” wykonujemy ze sprężystej blachy stalowej (rys 3).

Teraz pozostaje tylko skrócić naszą konstrukcję, pamiętając o luźnym zamocowaniu okrągłej blaszki i przyłutować wtyczkę (rys. 4). Sposób połączenia manipulator – wtyczka:

- A – 1
- B – 2
- C – 4
- D – 3
- E – 8
- F – 8
- G – 6

*Roman Poznański*

## JEŚLI JUŻ WIESZ DLACZEGO IBM PC NIE ZASPOKOI WSZYSTKICH TWOICH POTRZEB

### zapamiętaj:

Przedsiębiorstwo Polonijno-Zagraniczne IMPOL 1  
02-641 Warszawa, ul. Malawskiego 7 tel. 441207 (08)  
tlx 817218

oferuje:

Modułowe Systemy (Mikro) Komputerowe!!!  
które również są kompatybilne z IBM PC/XT

Zastosowanie:

- systemy kontrolnopomiarowe
- systemy laboratoryjne i uruchomieniowe
- sterowniki przemysłowe
- systemy gromadzenia i przetwarzania danych

### DANE TECHNICZNE:

Modułowy System Mikroprocesorowy  
procesory: 8080A, 8085, Z80, 8088

bogate oprogramowanie pracujące pod kontrolą systemów operacyjnych:  
CP/M 2.2, MP/M, MSDOS 3.0  
kaseta 3U, wymiar pakietu 100/160

pamięci RAM/ROM do 1 Mb z możliwością podtrzymania baterijnego

kontrolery pamięci dyskowych i kasetowych

programator pamięci EPROM 2708-27512

we/wy TTL z izolacją galwaniczną

moduł grafiki kolorowej

przetworniki A/C i C/A

interfejs szeregowy i równoległy

liczniki do współpracy z przetwornikami obrotowo-impulsowymi

interfejs pomiarowy IEC625

zegar czasu rzeczywistego

dyski elastyczne 2 x 720kb

systemy zbudowane z podzespołów najnowszej technologii

możliwość współpracy przy aplikacji systemu

Szczegółowe informacje:

tel.481926

Modułowy System komputerowy  
8080A, Z80; procesory peryferyjne  
8048, Z80

CP/M 2.2, MP/M

kaseta 6U, wymiar pakietu 220 x 233,4

sterownik silników krokowych

terminal alfanumeryczny

2 generacji

2 generacji

2 generacji

2 generacji

2 generacji

2 generacji

2 generacji

2 generacji

2 generacji

2 generacji

2 generacji

2 generacji

2 generacji

K-184

### JOWISZ TC 500 I HELIOS:

- DEKODERY PAL do samodzielnego wmontowania (bez użycia lutownicy)
- Naprawy modułów i bloków. Zwrotnice antenowe. Wysyłka pocztą.

Zakład Teleelektroniki, 38420 Korczyn 336a.

G-101

### INFORMAX oferuje

- bogaty wybór programów użytkowych, gier (również sprzedaż wysyłkowa)
- projektowanie i programowanie systemów na mikrokomputery AMSTRAD

Bezplatna wysyłka katalogów i informacji 02-791 Warszawa, ul. Meander 21 m. 20

D-154

### ZX SPECTRUM.

Naprawy. Interfejsy KEMPSTON.  
SINCLAIR 03982 Warszawa, ul.  
Meissnera 14 m. 1, g. 18<sup>00</sup> — 20<sup>00</sup>

D-178

### Programy do ATARI.

Andrzej Śliwiński, Mieszka I 2 m.  
29. 09400 Płock.

D-164

# WSZYSTKO DLA WSZYSTKICH

## Skup i sprzedaż MIKROKOMPUTERÓW

- urządzenia peryferyjne
- osprzęt i oprogramowanie
- sprzęt magnetowidowy

prowadzi nowouruchomiony dział w sklepie 143  
WPHW Katowice. Oddział Bytom.

**Sklep prowadzi sprzedaż pozarynkową.**  
Zapraszamy do skl. 143 w Bytomiu, ul. 1-go Maja 12  
w godz. 10.00 – 18.00, telefon: 81-39-33.

K-161

## INTERAMS AMSTRAD IBM oferuje

- komputery
- drukarki
- oprogramowanie
- literatura
- programy na zamówienie
- pośrednictwo

Udzielamy gwarancji na komputery zakupione w  
naszej firmie.  
x Gry dla młodzieży. W-wa, tel. 38-52-20, Okopo-  
wa 22/11.

D-134

## PROGRAMY KOMPUTEROWE POCZTĄ

DLA ATARI, AMSTRADA, COMMODORE  
i SPECTRUM

wysyła Agencja Mikrokomputerowa So-  
snowiec P157, tel. 699649.

K-76

## INFORMAX

ul. Meander 21 m. 20  
02-791 Warszawa

oferuje

- szeroki asortyment programów użytkowych,  
 gier (również sprzedaż wysyłkowa)
  - projektowanie i programowanie systemów na  
 mikrokomputery AMSTRAD
- Bezpłatna wysyłka katalogów i informacji

D-139

## ATARI, SPECTRUM, AMSTRAD

— programy, polskie instrukcje  
 wysyła „MEGABAJT” — Warszawa,  
 Paryska 17/29 — tel. 177616

## ATARI BASIC

wersja polska, 31 stron A4, cena 750  
 zł. Zamówienia przekazem. Walde-  
 mar Żurko, 43100 Tychy, Nałkowskiej  
 24/10.

## ZX SPECTRUM — SERVICE —

Agencyjny Zakład SPHW  
 nr 751  
 Warszawa, ul. Mokotowska 61  
 tel. 282027 11<sup>00</sup>–19<sup>00</sup>  
 rachunki, gwarancja.

Zanim kupisz komputer  
 Zadzwon  
 28-01-76

## eurobit

Kupilesz komputer  
 zadzwon  
 28-01-76

PORADY:

— WYBÓR SPRZĘTU  
 — ZASTOSOWANIA  
 OPROGRAMOWANIE  
 INSTRUKCJE  
 POŚREDNICTWO  
 ZLECENIA

ATARI  
 COMMODORE C-16,  
 116,4  
 AMSTRAD  
 VIC20, C-64  
 SHARP  
 MSX  
 IBM

**WYSTAWIAMY RACHUNKI DLA INSTYTUCJI**  
 Al. Ujazdowskie 18 m. 14 Warszawa w g. 9-18

## POCZTĄ!

I NA MIEJSCU  
 WWA, PLAC ZBAWICIELA  
 „MALUCH”  
 WSZYSTKIE PROGRAMY NA:  
 **ZX SPECTRUM  
 TIMEX**  
 w cenie 100.300 zł  
 INF. LISTOWNA: W. P. K.  
 „SPECTRUM”.  
 00-560 WWA,  
 MOKOTOWSKA 19  
 LUB TEL. 259540

## JAK REKLAMOWAĆ SIĘ W BAJTKU?

Reklamy przyjmuje Młodzieżowa Agen-  
cja Wydawnicza (Redakcja Wydawnictw  
Poradniczych i Reklamy), 04-028 War-  
szawa, Al. Stanów Zjednoczonych 53,  
pokój 313.Tel. 105682.

Cena ogłoszeń: 200 zł na 1 cm<sup>2</sup> plus dodatki za kolor

## 742603 SPECTRUM

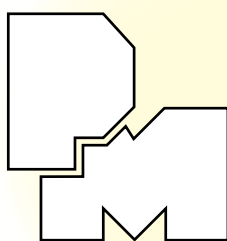

AMSTRAD

ATARI

SHARP

C-64

D-145

LEGIONOWO

## SERWIS KOMPUTEROWY

PROGRAMY, INSTRUKCJE.  
 Commodore, Atari, Sinclair  
 Amstrad, Urządzenia  
 peryferyjne  
 02-383 Warszawa, Grójecka 128  
 tel. 463996

INDYWIDUALNY  
BANK  
DANYCH

# Drogi Bajtku!

Nazywam się **Marek Kawalec**. Jestem uczniem LO, mam 16 lat. Posiadam komputer TIMEX Sinclair 2068, magnetofon MK 232P oraz Atari ProLine Joystick. Oprogramowanie: bardzo liczne programy matematyczne i fizyczne, programy muzyczne (BEEP), kilka gier. Interesuję się programowaniem. Chciałbym wymienić programy oraz informacje o programowaniu Adres: ul. Katołańska 1 m. 24, 02763 Warszawa.

**Jan Krzyżak**, uczeń, 19 lat. Mikrokomputer Aquarius (20k). Około 15 programów (głównie gry). Zainteresowania: matematyka, chemia, filatelistyka i wędkarstwo. Wymiana programów. Adres: Zmłocina 69, 34 603 Ujanowice.

**Piotr Dulak**, student informatyki na Politechnice Wrocławskiej, 20 lat. Mikrokomputer ENTERPRISE – 64. Oprogramowanie: – assembler napisany w BASICu (z możliwością etykietowania) – słownik polskoangielski i angielskopolski – słownik angielski czasowników nieregularnych oraz test sprawdzający ich znajomość – minisyntetyzator z pamięcią melodii, autorytmem – drobne programy graficzne. Zainteresowania: fotografia, narciarstwo. Adres: ul. Robotnicza 812/7, 45352 Opole.

**Marcin Szybiak**, uczeń, 12 lat. Mikrokomputer Cobra 1 – opracowany przez AV. Zainteresowania: informatyka, budowa i działanie komputerów. Adres: L. Hertz 18, 05-400 Otwock.

**Dominik Koćcio**, uczeń technikum, 17 lat. Mikrokomputer TOSHIBA MSX. Oprogramowanie: grafika, alfabet Morsa, mapa Polski, biorytmy. Chciałbym uzyskać jakiegokolwiek informacje dotyczące programowania mojego mikrokomputera na kodzie maszynowym. Interesuję się informatyką, elektroniką, literaturą fantastyczną i przygodową. Adres: ul. Baciarellego 16/12, 51 649 Wrocław.

**Cezary Waclawek**, fotograf, 28 lat. Mikrokomputery: ACORN ELECTRON i LAMBDA 83, sterownik /P SA-80 (na procesorze Z80), programator EPROM (konstrukcja własna), interface "Plus 1" do ACORN ELECTRON. Oprogramowanie: do ACORNA – „Klijentlist” do obsługi zakładu FOTO, parę prostych graficznych programów oraz „Rysplyt” czyli rysowanie dwustronnej płytki drukowanej; do LAMBDA 83 – „Kółko i krzyżyk”, „Master mind” dowolnego formatu. Zainteresowania: elektronika, informatyka, malarstwo, fotografia. Proponuję założenie „Klubu Użytkowników Mało Popularnych Komputerów”. Adres: ul. Lotników 11/110, 05-100 Nowy Dwór Mazowiecki.

**Tadeusz Zaremba**, inż. budownictwa wodnego, 35 lat. Mikrokomputer SHARP MZ731, wbudowany magnetofon i drukarka. Proste gry, programy zręcznościowe, obliczeniowe programy projektowe i kosztorysowe, nauka programowania w BASICu dla SHARP serii MZ. Zainteresowania: sport, fotografia, muzyka, technika mikrokomputerowa i jej zastosowanie. Adres: ul. Kasztelańska 30/2, 58314 Wałbrzych.

**Robert Neiman**, student, 23 lata. Mikrokomputer SINCLAIR QL, (drukarka Brother HR5, mysz. Pakiet programów numerycznych, program kopiujący z ekranu na drukarkę, znaczna ilość drobnych programów ułatwiających współpracę z komputerem. Zainteresowania: zastosowania obliczeniowe w komputerach, inżynieria chemiczna, alpinizm, brydż. Adres: ul. Międzynarodowa 60 m 15. 03922 Warszawa.

**Maciej Izdebski**, inż. ceramik, 36 lat. Mikrokomputer DRAGON 32, monitor, programy firmowe. Proponuję wymianę doświadczeń i literatury. Adres: ul. Łużycka 49 m. 1, Kraków.

Czy ZX81 kosztuje tak mało dlatego, że jest to jeden z bardzo prostych komputerów, czy dlatego, że nie ma do niego oprogramowania?

Czy programy dla ZX Spectrum mogą być używane na ZX81? (nazwisko i adres do wiadomości redakcji)

Chciałbym kupić komputer Sinclair ZX 81. Czy warto go kupić, czy oszczędzać na inny? Jakiej są zalety i wady tego komputera?

Michał Duda  
ul. Kardynała Stefana Wyszyńskiego 6/91  
10-457 Olsztyn

ZX81 dawno już przestał liczyć się na zachodnim rynku. Jego niska cena na wolnym rynku w Polsce świadczy o tym, że i u nas coraz szybciej traci on będzie popularność. Sądzę zresztą, że słusznie; jest to urządzenie nie spełniające, moim zdaniem, podstawowych wymagań użytkowych. Zbyt mała i niewygodna klawiatura, brak grafiki wysokiej rozdzielczości, tylko 1 KB pamięci o swobodnym dostępie (o ile nie wyposażymy ZX81 w pakiet rozszerzający pamięć) – to w chwili obecnej bardzo poważne niedostatki. Nawet rezydujący BASIC tego komputera pozbawiony jest pewnej ilości podstawowych funkcji. Zaletą pozostaje w zasadzie tylko wspomniana niska cena.

Również ilość dostępnego w Polsce oprogramowania na ten komputer będzie spadała: import nowych programów z zagranicy w zasadzie już zakończył się, zaś doświadczeni użytkownicy ZX 81, mogących zaoferować większe ilości programów, będzie w kraju coraz mniej.

Programy dla Spectrum nie mogą być używane na ZX81 bez włożenia sporej pracy w ich przystosowanie, nawet w przypadku stosunkowo prostych programów w BASICu.

Reasumując, proponowałbym decydując się na zakup pierwszego komputera, rozważyć poważnie możliwość wyboru innego sprzętu.

Czy da się rozszerzyć pamięć ZX Spectrum 48 do 64, a jeśli to możliwe, gdzie kupić taką przystawkę?

Jak uzyskać niesmiertelność w grach Knight Lore i Alien 8?

Sławomir Bujdo  
Os. 1000-lecia 49/20  
44-224 Knurów

Spectrum w istocie jest wyposażony w 64 KB pamięci = 16 KB ROM+48 KB pamięci o swobodnym dostępie. Ewentualne dalsze rozszerzenie pamięci RAM może polegać na zainstalowaniu przełączanych banków pamięci. Jed-

ną z możliwości opisuje „Komputer” nr 6/1986 Sposoby uzyskania nieskończonego życia w wymienionych grach przypominam za Bajtkiem nr. 8/86:

Knight Lore – POKE 53567,0  
Alien 8 – POKE 51736,0

Proszę o informację jaka jest dostępność oprogramowania do C116 w naszym kraju i w ogóle na Zachodzie. Czytałem, że ten MK był „niewypałem” rynkowym, więc może lepszym wyjściem byłaby jego sprzedaż i kupno innego urządzenia, np. ZX Spectrum. Interesuje mnie, czy istnieją wersje najbardziej popularnych gier komputerowych na C116.

Wasz Czytelnik

Komputer Commodore C116 jest wersją komputera Commodore 16. Podstawową zmianą jest tu użycie tańszej w produkcji (i znacznie gorszej) klawiatury oraz zmienionej obudowy. Modyfikacje te wpłynęły na obniżenie ceny – z innymi modelami mikrokomputerów C116 konkurował i konkuruje nadal przede wszystkim wyjątkowo niską ceną.

Oba modele reklamowane były jako „komputer do nauki języka BASIC”, podobnie jak kilka lat wcześniej model VIC20. Rzeczywiście, pamięć stała tych maszyn zawiera interpreter rozszerzonej znacznie wersji języka. Siłą rzeczy jednak, wobec wyposażenia tylko w 16 K pamięci RAM, oraz nasycenia rynku komputerem bardziej uniwersalnym, jakim niewątpliwie był Commodore 64, oba modele nie osiągnęły wielkiej popularności.

Mała pojemność pamięci jest również powodem, dla którego nie znajdziemy dla C116 gier o tym stopniu złożoności, jak dla Spectrum czy C64.

W porównaniu z ZX Spectrum 16 K omawiany komputer stanowi, jak sądzę, lepszy standard. Rozbudowa pamięci do 64 K jest wszakże problematyczna ze względu na szczupłość miejsca wewnątrz obudowy.

Oprogramowanie na C116 nie występuje w obfitości. Wydaje się, że w warunkach krajowych możliwe jest skompletowanie kilkudziesięciu programów.

Komputer ten jest przystosowany do współpracy z magnetofonem takim samym, jak do innych maszyn Commodore. Kwestię dostosowania własnego magnetofonu omówiono w „Bajtku” nr 3/ 85.

W numerze 34 „Bajtku”, na stronie 22, w programie Piotra Sypniewskiego wkraść się chyba błąd. W wierszu nr 40. Przy wprowadzaniu linii po liczbie 0.26 pojawia się znak zapytania. Czy mogę

prosić o sprawdzenie i informację, czy błęd dotyczy?

Krzysztof Wieczorek  
ul. Grunwaldzka 116/19  
80-244 Gdańsk

Rzeczywiście. Pomiędzy liczbami 0 i 26 powinien występować przecinek, a nie kropka. Interpreter BASICa, sprawdzając poprawność składniową wiersza rozpoznał ciąg „0.26” jako jedną liczbę, co wobec faktu, że parametrem PRINT AT musi być zawsze parą liczb, spowodowało zasygnalizowanie błędu.

Istotne funkcje tego krótkiego programu zostaną zachowane również przy pominięciu linii 40. W przypadku jej przepisania, powinna jednak wyglądać tak:

40 PRINT AT 0,26; „Rys.”; „”;n

Posiadam symulator lotu na Commodore 64. Chciałbym dowiedzieć się o programach tego typu (dostępnych na rynku), a w szczególności o typach samolotów, które to programy pozwalają „pilotować”. Czy zawsze jest to typ „nieokreślony”, czy też programy te są odpowiednikami prawdziwych samolotów?

Piotr Dryński  
Dęblin

Dla Commodore 64 napisano do tej pory wiele różnych symulatorów lotu. Zazwyczaj ich producenci powołują się na istniejący pierwowzór. Oto kilka przykładowo:

**Flight Simulator II** – symulacja lotu samolotem Piper Cherokee Archer

**Flight 747** – symulacja lotu samolotem Boeing 747 Flight 727 – to samo dla Boeinga 727 Jet Combat Simulator – lot myśliwcem F15 Eagle

**Jet – mamy dwie możliwości wyboru samolotu** General Dynamics F16 lub F18 w wersji morskiej (start i lądowanie na lotniskowcu)

**Stunt Flyer** – akrobacyjny Piper Cub  
**Super Huey** – helikopter Bell Huey Cobra

**Dam Buster** – samolot bombowy Avro Lancaster; ten program odtwarza atmosferę słynnej operacji bombardowania zapór wodnych w Zagłębiu Ruhry w 1942 roku.

Marcin



Na listy czytelników odpowiada Marcin Waligórski

## KLAN NIETYPOWYCH

Podczas tegorocznych wakacji we Francji kupiłem mikrokomputer „SEGA 3000”. Chciałbym korzystać z pomocy tego sprzętu ale niestety muszę się przyznać, że w tych sprawach jestem „zielony”. Może ktoś z czytelników posiada nieco większą wiedzę i praktykę w obsłudze tego typu mikrokomputera i udzieli mi kilku porad.

Zbigniew Kopicz  
Tylice  
ul. Świerczewskiego 13

Od 2 lat posiadam komputer Oric Atmos. Początkowo miałem tylko kasetę demonstracyjną. Obecnie posiadam już ok. 150 programów. Są to gry, programy użytkowe, rozszerzenie Basica, muzyczne itp.

Zbigniew Siatkowski  
ul. Bazy Hańska 8 m. 146  
03-203 Warszawa

# KIERUNEK: KSIĘŻYC!

Dokończenie ze str. 32

przerasta możliwość automatów czy uczestników krótkoterminowych ekspedycji na powierzchnię Księżyca. Ale badacze, przez długi okres czasu żyjący w stałej księżycowej bazie naukowej, odpowiednio „uzbrojeni” w aparaturę naukową, mogli by zajmować się szeroką gamą problemów.

Specjaliści widzą kilka głównych kierunków wykorzystania Księżyca i księżycowych materiałów przy zagospodarowywaniu wysokich orbit okołozemskich. Za jeden z najważniejszych kierunków doktor nauk matematyczno-fizycznych Władysław Szewczenko (z którego materiałów tu korzystam) uważa pełniejsze wykorzystanie energii słonecznej. Opracowano projekt stworzenia na orbicie geostacjonarnej urządzeń energetycznych zdolnych tanio wytwarzać energię elektryczną i przesyłać ją na Ziemię w formie przetworzonej (np. w postaci mikrofal) lub odbijać na Ziemię światło słoneczne. Na tej podstawie proponuje się rozwinąć opartą na nowych zasadach energetykę, a także nowe kosmiczne technologie i zasadniczo nowe metody w agrotechnice. Precyzyjne obliczenia wykazały jednak, że bez wykorzystania księżycowych zasobów naturalnych i księżycowego przemysłu urzeczywistnienie podobnych projektów jest praktycznie niemożliwe. W czym rzecz?

Otóż nakłady energetyczne niezbędne dla przetransportowania danego ładunku z Księżyca na wysoką orbitę wokółziemską są... 2030 razy mniejsze, niż przy sprowadzeniu tej samej masy ładunku z Ziemi. Na przykład, masa użyteczna przy starcie systemu kosmicznego wielokrotnego wykorzystania z kosmodromu ziemskiego stanowi dotychczas zaledwie około 1,5 procent całej startującej masy. Przy starcie z Księżyca ładunek użyteczny może natomiast stanowić nawet 50 proc. ogólnej masy startującego systemu.

## TANIEJ NIŻ „APOLLO”

W przyszłości, gdy wokół Ziemi zaczną po wstawać wielkie stacje kosmiczne z kilkudziesięciosobowymi załogami, będą się tam musiały również znaleźć setki ton materiałów niezbędnych dla stworzenia pewnej niezawodnej ochrony tych zamieszkałych obiektów przed skutkami promieniowania kosmicznego. Bloki, utworzone z gruntu księżycowego, z powodzeniem mogą spełnić funkcję takiego ochronnego pokrycia. Obliczono, że dla przygotowania osłony o wiele racjonalniej jest wykorzystywać grunt dostarczany z Księżyca, niż wystrzeliwać z Ziemi moduły z gotowymi fragmentami osłony czy też sprowadzać z Ziemi materiały niezbędne dla przygotowania tej osłony już na orbicie.

Oczywiście, doprowadzenie do trwałego zamieszkania ludzi na innym ciele kosmicznym wymaga olbrzymich nakładów. Jednak stałe doskonalenie techniki kosmicznej, potaniecie jej wytwarzania doprowadzi do tego, że w momencie gdy możliwe się już stanie rozpoczęcie realizacji tego projektu, faktyczne nakłady nie przekroczą tych, jakie zostały w swoim czasie wyłożone na pilotowane ekspedycje księżycowe z serii „Apollo”. Przy współpracy międzynarodowej nakłady każdego kraju będą oczywiście odpowiednio mniejsze. A – zapytajmy na koniec – czy można ocenić ten pożytek dla ludzkości, jaki odniosą wszystkie państwa z pokojowego zagospodarowania kosmosu? „Gwiezdny pokój” będzie służył wszystkim, gdy tymczasem – jako alternatywa – „gwiezdne wojny” mają prawie wszystkim, z wyjątkiem Amerykanów, szkodzić!

Waldemar Siwiński

# DWA PALCE KOMPUTERA

Z dziesiętnym systemem zapisywania liczb zżyliśmy się tak, że na ogół nie zastanawiamy się nad zasadą jego funkcjonowania, pozwól więc sobie przypomnieć kilka podstawowych faktów.

W systemie tym mamy dziesięć znaków (cyfr): 0, 1, 2, ..., 9, używanych do zapisu liczb. Aby przy pomocy tylko dziesięciu cyfr zapisywać dowolnie duże liczby używamy systemu pozycyjnego – cyfry na kolejnych pozycjach oznaczają ile razy w liczbie występuje odpowiednia potęga liczby 10.

Dla przykładu popatrzmy na liczbę 1804:

$$\begin{array}{cccc} 1 & 8 & 0 & 4 \\ 10^3 & 10^2 & 10^1 & 10^0 \end{array}$$

Ciąg cyfr 1804 jest skróconym zapisem faktu, że chodzi nam o liczbę następującą:  $1 \cdot 10^3 + 8 \cdot 10^2 + 0 \cdot 10^1 + 4 \cdot 10^0$ .

Liczba 10 jest podstawą systemu, jej kolejne potęgi wyznaczają wagi poszczególnych pozycji. Zapamiętajmy jeszcze, że mamy dokładnie tyle samo (10) cyfr, ile wynosi podstawa systemu.

Podstawą systemu liczenia wcale nie musi być 10, jako przykład wybierzmy liczbę 8. Mamy wtedy osiem cyfr (od 0 do 7), a kolejne pozycje wyznaczone są przez potęgi ósemki: 80, 81, 82, itd. Np. ósemkowy zapis 132 oznacza  $1 \cdot 8^2 + 3 \cdot 8^1 + 2 \cdot 8^0$ , czyli dziesiętnie 90 (bo  $1 \cdot 64 + 3 \cdot 8 + 2 \cdot 1 = 90$ ). Bardzo to nienaturalne, niemniej jednak system ósemkowy (inaczej oktalny) był kiedyś bardzo popularny w informatyce.

Skoro podstawą systemu liczenia mogą być różne liczby, to czemu ludzie wybrali akurat 10? Być może stało się tak ponieważ pierwszym przyrządem do liczenia były palce, a mamy ich właśnie dziesięć.

Jeśli jest to prawdą, to niewykluczone, że komputery mają tylko po dwa palce, gdyż zapisują liczby w systemie dwójkowym (systemie o podstawie 2). Tym z Was, którzy mają problemy z systemem dwójkowym, inaczej zwanym binarnym, radzę przyjrzeć się uważnie systemowi dziesiętnemu, gdyż zasada w obu jest taka sama.

W systemie dwójkowym mamy dwie cyfry: 0 i 1. Kolejne pozycje w liczbie odpowiadają kolejnym potęgą dwójki – patrząc z lewa na prawo mamy:  $2^0$ ,  $2^1$ ,  $2^2$ ,  $2^3$ , itd.

I znów przykład:

$$\begin{array}{cccc} \text{Liczba binarna:} & 1 & 0 & 1 & 1 \\ \text{Znaczenie pozycji:} & 2^3 & 2^2 & 2^1 & 2^0 \end{array}$$

Ciąg cyfr 1011 w tym przypadku jest zapisem faktu, że chodzi nam o liczbę będącą sumą:

$$1 \cdot 2^3 + 0 \cdot 2^2 + 1 \cdot 2^1 + 1 \cdot 2^0$$

W tym przypadku z góry wiedzieliśmy, że mamy do czynienia z liczbą dwójkową. Jeśli jed-

nak liczby binarne i dziesiętne występują obok siebie, to te pierwsze zaznaczamy pisząc na końcu 2 lub B, np.: 1011<sub>2</sub> lub 1011B.

Aby upewnić się, że wszystko jasne, popatrzmy raz jeszcze na oba systemy:

$$\begin{array}{l} \text{Dziesiętne: } 4 \cdot 10^3 + 3 \cdot 10^2 + 0 \cdot 10^1 + 7 \cdot 10^0 \\ \qquad \qquad \qquad 1 \quad 1 \quad 0 \quad 1 \quad \text{czyli} \\ 1 \cdot 10^3 + 1 \cdot 10^2 + 0 \cdot 10^1 + 1 \cdot 10^0 \\ \qquad \qquad \qquad 10^3 \quad 10^2 \quad 10^1 \quad 10^0 \\ \text{Binarnie: } 1 \quad 1 \quad 0 \quad 1 \quad \text{czyli} \\ 1 \cdot 2^3 + 1 \cdot 2^2 + 0 \cdot 2^1 + 1 \cdot 2^0 \\ \qquad \qquad \qquad 2^3 \quad 2^2 \quad 2^1 \quad 2^0 \end{array}$$

Dla liczb dwójkowych obowiązują zasady wykonywania działań arytmetycznych podobne do zasad dla liczb dziesiętnych, ale o to niech się martwią komputery i ich konstruktorzy. Dla nas ważny jest fakt, że każdą liczbę dziesiętną można zapisać w postaci dwójkowej. Co więcej jest na to bardzo prosty sposób. Dzielimy liczbę dziesiętną przez 2. Albo dzieli się dokładnie (reszta z dzielenia 0), albo zostanie reszta 1. Otrzymaną resztę 0 lub 1, zapisujemy jako pierwszą cyfrę liczby binarnej. Wynik dzielenia znów dzielimy przez 2, resztę dopisujemy z lewej strony poprzedniej cyfry itd. dopóki jest co dzielić.

Przykład: znaleźć binarną reprezentację liczby 57.

$$\begin{array}{llll} 57 : 2 = & 28 \text{ reszta } 1 & 1 \\ 28 : 2 = & 14 \text{ reszta } 0 & 01 \\ 14 : 2 = & 7 \text{ reszta } 0 & 001 \\ 7 : 2 = & 3 \text{ reszta } 1 & 1001 \\ 3 : 2 = & 1 \text{ reszta } 1 & 11001 \\ 1 : 2 = & 0 \text{ reszta } 1 & 111001 \end{array}$$

Reprezentacją binarną liczby 57 jest 111001.

Sprawdźmy, czy wynik jest poprawny, przechodząc z powrotem na reprezentację dziesiętną. Metoda jest również bardzo prosta. Trzeba zapisać liczbę dwójkową w postaci sumy odpowiednich potęg dwójki (wygodniej jest to robić w kolejności odwrotnej niż w zapisie liczby):

$$111001 = 1 \cdot 2^0 + 0 \cdot 2^1 + 0 \cdot 2^2 + 1 \cdot 2^3 + 1 \cdot 2^4 + 1 \cdot 2^5 = 1 + 0 + 0 + 8 + 16 + 32 = 57$$

Jak widać nasza konwersja działa poprawnie. Żeby przebiegała również sprawnie warto znać wartości kolejnych potęg dwójki. Łatwo je obliczyć, pamiętając, że:

$$\begin{array}{ll} 2^0 = 1 \\ 2^1 = 2 \cdot 2^0 = 2 \\ 2^2 = 2 \cdot 2^1 = 4 \\ 2^3 = 2 \cdot 2^2 = 8 \\ 2^4 = 2 \cdot 2^3 = 16 \text{ itd} \end{array}$$

Andrzej Pilaszek

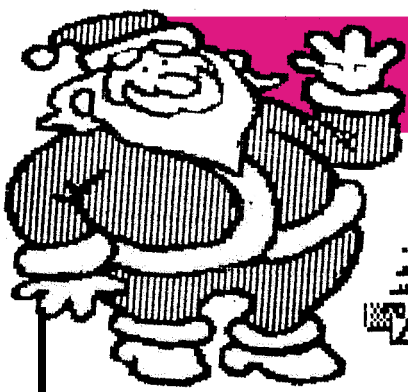

# \* Konkurs świąteczny

Autorzy: T.  
R. Poznański, M. Silecki  
Commodora 64, Newsroom  
Gemini 10 %, UC 1541

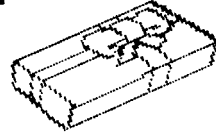

**MAW**

Bajtek - tylko 100 zł!

**FUTRA**

315392,-

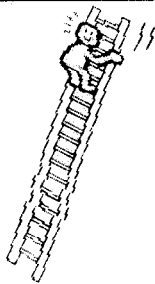

52840,- Jubiler

5017,70

\* ZABAWKI \*

## ŚWIĄTECZNY KONKURS "BAJTKA"

Nasz przyjaciel Kubuś wygrał w Totolotka milion (powiedzmy prawie milion) i postanowił zrobić prezenty swoim najbliższym. Wszystkie pieniądze powkładał do kopert w ten sposób, by mógł zapłacić dokładnie każdą sumę pełnymi kopertami. Kubuś postanowił kupić w pierwszej kolejności prezent dla mamy, następnie dla taty, później dla narzeczonej, siostry i brata. Jednak wychodząc z domu zobaczył w sklepie firmowym Młodzieżowej Agencji Wydawniczej coś ... i — choć to niezbyt grzeczne — rozpoczął zakupy od prezentu dla siebie.

Popatrzcie na rysunek. Widzicie sklepy, które odwiedził Kubuś, widzicie także koperty z pieniędzmi. Spróbujcie odgadnąć, jaka była kolejność zakupów i którymi kopertami płacił Kubuś za poszczególne przedmioty. Zwróćcie uwagę, że sumy na poszczególnych kopertach to kolejne potęgi dwójki pomnożone przez 10 groszy. Jeśli więc zapiszecie ceny prezentów jako dwójkową liczbę dziesięciogroszówek, to reszta będzie już prosta. (O systemie dwójkowym przeczytać możecie w tym numerze). Ustawcie koperty w kolejności zakupów. Koperty, którymi Kubuś płacił za ten sam przedmiot, ustawcie od największej do najmniejszej. Teraz przepiszcie litery umieszczone na kopertach do diagramu i odczytajcie hasło.

Na tych, którzy do 31 stycznia 1987 roku nadesłają prawidłowe rozwiązania oraz dołączą kupon konkursowy, czeka mikrokomputer Atari 800 XL ufundowany przez Przedsiębiorstwo Zagraniczne "KAREN" oraz wiele innych atrakcyjnych nagród

*Bajtek*

|  |  |  |  |  |  |
|--|--|--|--|--|--|
|  |  |  |  |  |  |
|  |  |  |  |  |  |
|  |  |  |  |  |  |
|  |  |  |  |  |  |

|               |               |               |
|---------------|---------------|---------------|
| 0.1<br>E      | 0.2<br>A      | 0.4<br>I      |
| 0.8<br>T      | 1.6<br>A      | 3.2<br>U      |
| 12.8<br>M     | 25.6<br>O     | 51.2<br>K     |
| 204.8<br>W    | 409.6<br>N    | 819.2<br>A    |
| 3276.8<br>Z   | 6553.6<br>G   | 13107.2<br>R  |
| 52428.8<br>I  | 104857.6<br>R | 209715.2<br>E |
| 6.4<br>P      | 6.4<br>P      | 102.4<br>K    |
| 1638.4<br>D   | 1638.4<br>D   | 26214.4<br>A  |
| 419430.4<br>T | 419430.4<br>T | 419430.4<br>T |

# TYLKO DLA PRZEDSZKOLAKÓW

Cześć Maluchy!

Święta za pasem, najwyższy czas zabrać się za ubieranie choinki. Zanim jednak stanie w waszym domu prawdziwa choinka, warto trochę potrenować. Oczywiście może wam komputer.

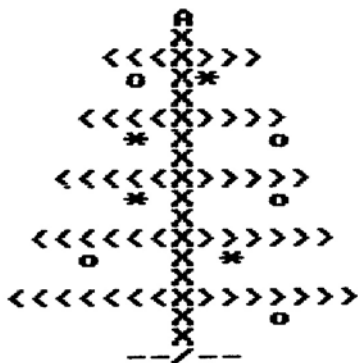

Na naszej komputerowej choince zawieszają będziemy tylko bombki i gwiazdki. Nie będzie to jednak takie łatwe. Otóż bombka jest dwa razy cięższa niż gwiazdka i — aby nasza choinka nie przewróciła się — musimy powiesić ją na gałązce dwa razy dalej. Dlaczego właśnie tak? Popatrzmy na rysunek:



rys. 1

Dwóch ludzików stoi na huśtawce. Obydwaj ważą tyle samo i znajdują się w tej samej odległości od środka huśtawki. Dzięki temu nie przechyliła się ona w żadną stronę. Ale oto ludzik z prawej trony zrobił kilka kroków do przodu:



rys. 2

i chociaż jego waga pozostała bez zmiany, huśtawka przechyliła się w lewo. Teraz z kolei na huśtawkę wszedł trzeci ludzik:



rys. 3

i znów powróciła równowaga.

Jeśli nie jesteś pewny czy tak się stanie, możesz wybrać się z dwoma kolegami na najbliższy plac zabaw i przeprowadzić to doświadczenie.

W fizyce nazywa się to zasadą dźwigni dwustronnej, lub — jeszcze mądrzej — równowagą momentów sił. Prawa te mówią, że każdy ciężar możemy zrównoważyć na huśtawce ciężarem o połowę mniejszym, jeśli umieścimy go dwa razy dalej od środka. Na tym właśnie będzie polegała nasza zabawa. Gwiazdka musi być zawieszona na gałązce o połowę bliżej pnia niż bombka. Jeśli się pomylimy, choinka przewróci się.

Bądźcie więc ostrożni!

Romek

# CHOINKA

```
1 REM ***** Commodore 64, VC 20 *****
100 PRINT ">CLR<"; REM >CLR< oznacza
520 PRINT ">CLR<"; REM naciśnięcie
521 REM klawisza CLR/HOME
1170 PRINT">HOME<" :REM HOME oznacza
1420 GET K$: REM naciśnięcie
2200 PRINT">HOME<" :REM kluczy shift +
2201 REM CLR/HOME
```

```
1 REM ***** Spectrum *****
110 DIM l$(7,1)
120 DIM p$(7,1)
1020 LET los=RND
1080 LET pozprawa(b)=INT(RND*(b+2))+1
1150 LET pozprawa(b)=INT(RND*(b+2))+1
1170 PRINT AT 0,0;
2200 PRINT AT 0,0;
```

Zmiana nazw tablic:  
ozdobaprawa\$ --> p\$  
ozdobalewa\$ --> l\$

```
1 REM ***** Meritum *****
10 RANDOM
1020 LET los=RND(0)
1080 LET pozprawa(b)=INT(RND(0)*(b+2))+1
1150 LET pozprawa(b)=INT(RND(0)*(b+2))+1
1170 PRINT @,;
2200 PRINT @,;
```

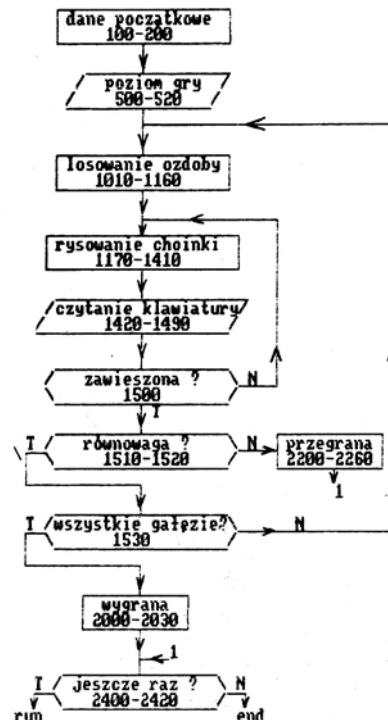

```
1 REM ***** Amstrad-Schneider *****
99 REM * deklaracje tablic i zmiennych *
100 CLS
110 DIM ozdobalewa$(7)
120 DIM ozdobaprawa$(7)
130 DIM pozlewa(7)
140 DIM pozprawa(7)
150 FOR i=1 TO 7
160 LET ozdobalewa$(i)=" "
170 LET ozdobaprawa$(i)=" "
180 LET pozlewa(i)=10
190 LET pozprawa(i)=1
200 NEXT i
499 REM ***** stopie trudności *****
500 INPUT "Jakie chcesz tempo gry (1-9)";tempo
510 LET limit=3000/tempo
520 CLS
999 REM ***** gra *****
1000 FOR b=1 TO 5
1009 REM ** parametry danej galezi **
1010 LET czas=0
1020 LET los=RND(1)
1030 IF los>0.5 THEN GOTO 1110
1040 LET ozdobalewa$(b)="o"
1050 LET wagalewa=1
1060 LET ozdobaprawa$(b)="*"
1070 LET wagaprawa=2
1080 LET pozprawa(b)=INT(RND(1)*(b+2))+1
1090 IF pozprawa(b)>(b+2)/2 THEN GOTO 1080
1100 GOTO 1170
1110 LET ozdobalewa$(b)="*"
1120 LET wagalewa=2
1130 LET ozdobaprawa$(b)="o"
1140 LET wagaprawa=1
1150 LET pozprawa(b)=INT(RND(1)*(b+2))+1
1160 IF pozprawa(b)/2<INT(ozdobaprawa(b)/2) THEN GOTO 1150
1169 REM ***** rysowanie choinki *****
1170 LOCATE 1,1
1180 PRINT " A"
1190 PRINT " X"
1200 FOR d=3 TO 7
1210 LET p=1;LET k=12-d; LET z$=" "
1220 GOSUB 2600
1230 LET k=d; LET z$="<"
1240 GOSUB 2600
1250 PRINT "X";
1260 LET z$=">";
1270 GOSUB 2600
1280 PRINT
1290 LET k=12-ozlewa(d-2); LET z$=" "
1300 GOSUB 2600
1310 PRINT ozdobalewa$(d-2);
1320 LET k=ozlewa(d-2)-1
1330 GOSUB 2600
1340 PRINT "X";
1350 LET k=ozprawa(d-2)-1; LET z$=" "
1360 GOSUB 2600
1370 PRINT ozdobaprawa$(d-2);
1380 PRINT
1390 PRINT " X"
1400 NEXT d
1410 PRINT " --/--"
1419 REM *** zmiana pozycji ozdoby ***
1420 LET k$=INKEY$
1430 LET czas=czas+1
1440 IF czas>limit THEN GOTO 2200
1450 IF k$=" " THEN GOTO 1420
1460 IF k$="z" THEN LET pozlewa(b)=pozlewa(b)+1
1470 IF k$="x" THEN LET pozlewa(b)=pozlewa(b)-1
1480 IF pozlewa(b)<1 THEN LET pozlewa(b)=1
1490 IF pozlewa(b)>12 THEN LET pozlewa(b)=12
1500 IF k$<>" " THEN GOTO 1170
1509 REM *** obliczenie równowagi ***
1510 IF wagalewa*pozlewa(b)=wagaprawa*pozprawa(b) THEN
GOTO 1530
1520 GOTO 2200
1530 NEXT b
1997 REM
1998 REM ***** podprogramy *****
1999 REM ***** wygrana *****
2000 FOR i=1 TO tempo
2010 PRINT "# ";
2020 NEXT i
2030 PRINT "To prezenty dla ciebie!"
2040 GOTO 2400
2199 REM ***** przegrana *****
2200 LOCATE 1,1
2210 FOR i=1 TO 16
2220 PRINT " "
2230 NEXT i
2240 PRINT " %>(&!;"
2250 PRINT " <<>+###;#{}]"
2260 PRINT "Koniec zabawy!:"
2399 REM ***** jeszcze raz? *****
2400 INPUT "Grasz jeszcze raz";odp$
2410 IF odp$="t" THEN RUN
2420 END
2599 REM ***** fragment galezi *****
2600 FOR i=p TO k
2610 PRINT z$;
2620 NEXT i
2630 RETURN
1260 LET z$=">"
1270 GOSUB 2600
1280 PRINT
1290 LET k=12-ozlewa(d-2); LET z$=" "
1300 GOSUB 2600
1310 PRINT ozdobalewa$(d-2);
1320 LET k=ozlewa(d-2)-1
1330 GOSUB 2600
1340 PRINT "X";
1350 LET k=ozprawa(d-2)-1; LET z$=" "
1360 GOSUB 2600
1370 PRINT ozdobaprawa$(d-2);
1380 PRINT
1390 PRINT " X"
1400 NEXT d
1410 PRINT " --/--"
1419 REM *** zmiana pozycji ozdoby ***
1420 LET k$=INKEY$
1430 LET czas=czas+1
1440 IF czas>limit THEN GOTO 2200
1450 IF k$=" " THEN GOTO 1420
1460 IF k$="z" THEN LET pozlewa(b)=pozlewa(b)+1
1470 IF k$="x" THEN LET pozlewa(b)=pozlewa(b)-1
1480 IF pozlewa(b)<1 THEN LET pozlewa(b)=1
1490 IF pozlewa(b)>12 THEN LET pozlewa(b)=12
1500 IF k$<>" " THEN GOTO 1170
1509 REM *** obliczenie równowagi ***
1510 IF wagalewa*pozlewa(b)=wagaprawa*pozprawa(b) THEN
GOTO 1530
1520 GOTO 2200
1530 NEXT b
1997 REM
1998 REM ***** podprogramy *****
1999 REM ***** wygrana *****
2000 FOR i=1 TO tempo
2010 PRINT "# ";
2020 NEXT i
2030 PRINT "To prezenty dla ciebie!"
2040 GOTO 2400
2199 REM ***** przegrana *****
2200 LOCATE 1,1
2210 FOR i=1 TO 16
2220 PRINT " "
2230 NEXT i
2240 PRINT " %>(&!;"
2250 PRINT " <<>+###;#{}]"
2260 PRINT "Koniec zabawy!:"
2399 REM ***** jeszcze raz? *****
2400 INPUT "Grasz jeszcze raz";odp$
2410 IF odp$="t" THEN RUN
2420 END
2599 REM ***** fragment galezi *****
2600 FOR i=p TO k
2610 PRINT z$;
2620 NEXT i
2630 RETURN
```

# KIERUNEK: KSIĘŻYC!

Nakłady energetyczne niezbędne dla przetransportowania ładunku z Księżyca, na orbitę wokółziemską są 2030 razy mniejsze, niż przy sprowadzeniu tej samej masy z Ziemi.



NIE TYLKO KOMPUTERY

„Gwiezdny pokój” zamiast „gwiezdnych wojen” – tak można najkrócej określić propozycję Związku Radzieckiego wspólnego podjęcia przez wszystkie państwa wieloetapowego programu zagospodarowania kosmosu w perspektywie do 2000 roku. Proponuje się między innymi, aby w okresie tym stworzyć warunki umożliwiające już w pierwszych latach XXI wieku praktyczne zagospodarowanie i wykorzystanie Księżyca, jako bazy dla wysyłania ekspedycji do innych planet.

## TAJEMNICA

### „NIERDZEWNEGO” ŻELAZA

Przydatność naukowa stworzenia długofunkcyjnej zamieszkałej stacji badawczej na powierzchni Księżyca nie budziła nigdy zastrzeżeń. Występują tam bowiem unikalne warunki naturalne stanowiące klucz do zrozumienia wczesnej historii Ziemi.

Z Księżyca, na jakościowo nowych podstawach, można badać dalszy i bliższy kosmos.

Wysoka próżnia i mała siła ciężkości pozwalają przeprowadzać unikalne eksperymenty z zakresu fizyki, chemii, biologii i innych nauk. Dalszych badań wymagają niektóre problemy wynikłe przy poznawaniu na Ziemi właściwości gruntu księżycowego dostarczonego przez aparaty kosmiczne. Na przykład, na czym polega tajemnica „nierdzewnego” księżycowego żelaza? Dlaczego posadzone w księżycowy grunt rośliny rozwijają się w porównywalnych warunkach o wiele intensywniej niż na zwykłej ziemskiej glebie? Co jest przyczyną namagnesowania księżycowych skał? Takich pytań jest o wiele więcej.

Na Księżycu nie ma praktycznie atmosfery, dlatego zachowały się tam w stanie niezmiennym ślady niewiarygodnie dalekich wydarzeń, mających miejsce, możliwe, w pierwszych 500 milionach lat istnienia Systemu Słonecznego. Oddzielne fragmenty dostarczonych na Ziemię skał księżycowych mają, według niektórych ocen, taki właśnie wiek. Cząsteczki wchodzące w skład strumienia wysyłanej przez Słońce plazmy pozostawiają mikroskopijne ślady i w ziarenkach piasku wierzchniej warstwy rozdrobnionych Księżycowych skał. Właśnie na podstawie tych śladów zostawionych w najstarszych skałach, można odtworzyć historię słonecznej aktywności w ciągu ostatnich 34 miliardów lat. Badania te mają niezwykłą wagę dla poznania mechanizmu pracy naszej „latarni”.

## METEORYTY Z ZIEMI

Przy analizie gruntu księżycowego odkryto fragmenty najstarszych skał ziemskich. Na Ziemi, w stanie czystym, takie skały już nie występują. Na Księżycu mogły one przetrwać w stanie niezmiennym miliardy lat. Skąd jednak się tam wzięły?

Na trop odpowiedzi naprowadza nas fakt, że stosunkowo niedawno wykryto na Ziemi fragmenty skał księżycowych, które dotarły do nas jako meteoryty. Dlatego, jako w pełni prawdopodobną, można również wyobrazić sobie i odwrotną drogę wędrówki materii: z Ziemi na Księżyc. Gdy nasza planeta była jeszcze młoda i nie posiadała tak gęstej atmosfery na jej powierzchnię padały meteoryty o wiele częściej niż obecnie. Każdemu takiemu upadkowi towarzyszył silny wybuch. Niektóre z wyrzuconych przez ten wybuch ziemskich skał mogły uzyskać drugą prędkość kosmiczną i po odpowiednio długiej podróży w kosmosie trafić na Księżyc.

## BEZ KSIĘŻYCA ANI RUSZ!

Oczywiście, organizacja badań naukowych jest na Księżycu bardzo złożona. Ich przeprowadzenie

**Dokończenie na str. 29**

# TRYZEMU

www.t2e.pl

## **Seria „Reduks” ma na celu przetworzenie – pełne zdigitalizowanie prasy komputerowej z początków okresu informatyzacji naszego kraju.**

W odróżnieniu od plików w formacie djvu i cbr gdzie format papierowy jest tylko zeskanowany i połączony w jeden dokument, **reduks polega na ponownym przełamaniu dokumentu, wraz z ponowną obróbką graficzną - często z ich ponowną kreacją.** Tam gdzie to możliwe zachowana jest grafika z pierwowzoru, jednak jeśli materiał jest zbyt złej jakości - zostaje on podmieniony (oczywiście jeśli jest dostępny) na równoważny. Jeżeli uda się odnaleźć błąd w zamieszczonych listingach są one poprawiane tak, aby mogły zostać uruchomione na emulatorach lub mikrokomputerach.

Rozpocząłem ten cykl od „Bajtków”, jednak mam nadzieję, że uda mi się wzbogacić kolekcję zdigitalizowanych i ponownie przełamanych periodyków także o inne ważne tytuły z lat ubiegłych, o których powoli zapominamy, a bez których współczesny obraz komputeryzacji wyglądałby zgoła inaczej.

**Wydania „Reduksowe” są bezpłatne, nie roszczę sobie żadnych praw do zawartości przetwarzanych magazynów, jednak ilość czasu i pracy jaką wkładam aby mogły one trafić w Twoje ręce jest na tyle spora, że pozwolę sobie napomknąć iż możesz wesprzeć mnie przekazując dotację w dowolnej wysokości.**

Jeśli posiadasz materiały fotograficzne lub edytorskie, które są lepszej jakości niż prezentowane w numerach, daj znać.



**W ramach wolnego czasu odtwarzam stare magazyny komputerowe i prowadzę serwis emulacyjny tryzemu. Jeżeli uważasz, że moja publiczna działalność możesz postawić mi kawę, a kawę lubię;)**



Postaw kawę

<https://buycoffee.to/t2e>

**Osoby, które wspierają serwis datkami\* mają dostęp do reduksów w wysokiej rozdzielczości z usuniętymi reklamami.**

W zależności od wysokości datku każdy otrzymuje czasowy dostęp do reduksów w pełnej rozdzielczości na miesiąc, 3 miesiące lub 6 miesięcy.

Osoby, które aktywnie wspierają projekt mają dostęp nieograniczony.

**WSZYSTKO DLA WSZYSTKICH**



AUTORYZOWANY SKLEP  
**JEANS24h**  
TUTAJ SĄ TWOJE JEANSY!

Jeans24h.pl - autoryzowany sklep online. Znajdziesz u nas ubrania znanych na całym świecie producentów odzieży dżinsowej - *Lee, Wrangler, Mustang Jeans, Cross Jeans, Tom Tailor*. Kupując u nas odzież tych marek masz pewność iż pochodzą one bezpośrednio od producenta, są oryginalne i w I gatunku.

**[www.jeans24h.pl](http://www.jeans24h.pl)**

**Lee**<sup>®</sup>

**MUSTANG**<sup>®</sup>

**Wrangler**<sup>®</sup>



**CROSS JEANS**<sup>®</sup>



**TOM TAILOR**