

Z MIKROKOMPUTEREM NA TY

NR INDEKSU 353965
PL ISSN 0860 - 1674

Bajtek

MIESIĘCZNY DODATEK DO "SZTANDARU MŁODYCH"

NR 6(18) CZERWIEC 1987

CENA 100ZŁ

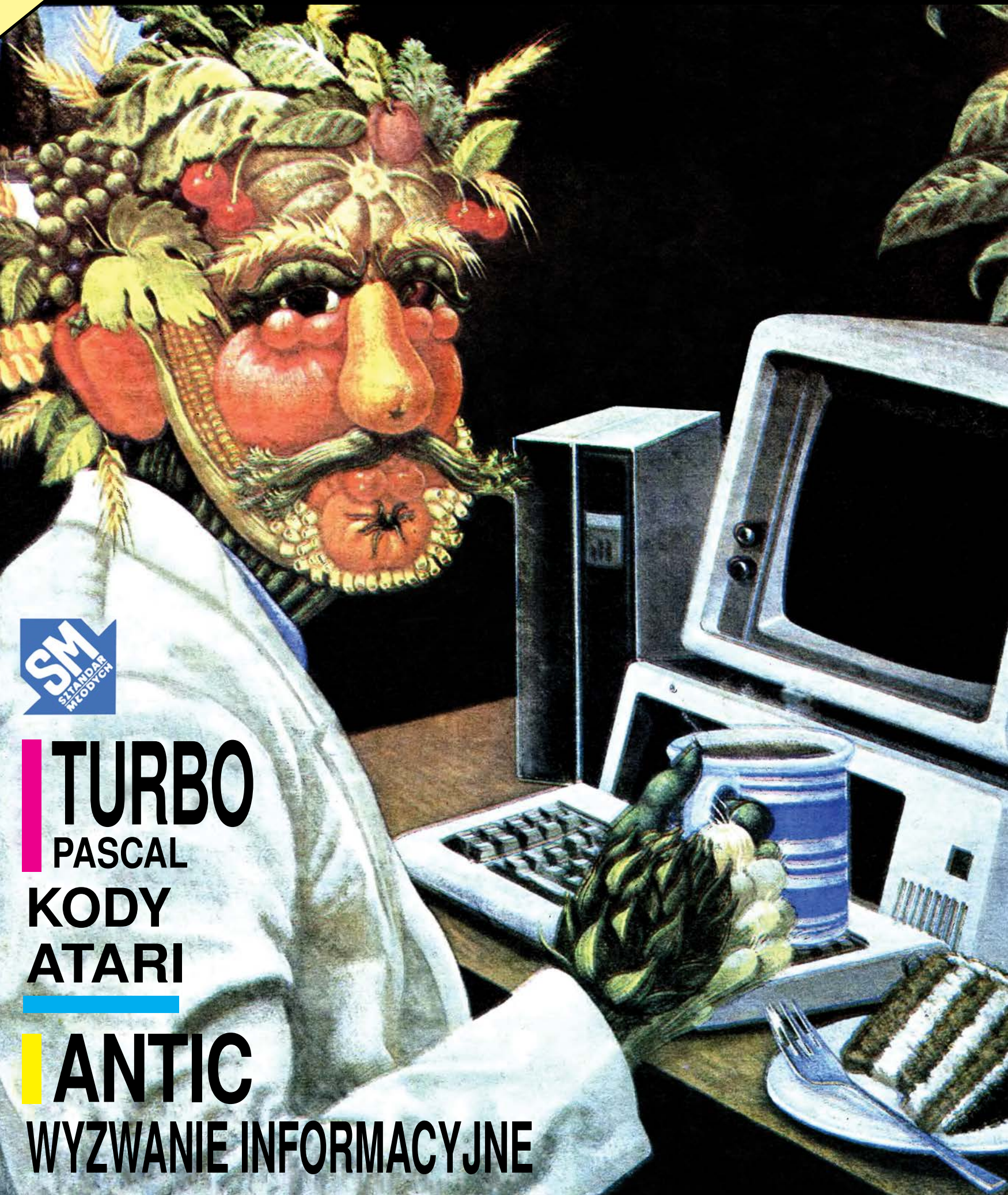

SM
SZTANDAR
MŁODYCH

TURBO

PASCAL

KODY

ATARI

ANTIC

WYZWANIE INFORMACYJNE

LEKCJA CZARNOBYLA

Niebo za moimi plecami przestania ciemna bryła sarkofagu, w którym pogrzebane zostały resztki IV bloku Czernobylskiej Elektrowni Atomowej. Przede mną: betonowo-asfaltowa pustynia. Rok temu na miejscu tej pustyni rosła trawa, kwitły róże, szumiały drzewa.

Po 26 kwietnia 1986 roku trzeba było drzewa ściąć i razem z półmetrową warstwą ziemi schować na wieki do „mogilników” – specjalnych grobowców przeznaczonych do odizolowania odpadów radioaktywnych. Na miejscu gdzie wcześniej była żyzna gleba ułożono betonowe płyty, które potem zalano asfaltem. Fachowo nazywa się ten proces dezaktywacją.

Jadąc z miasta Czernobyl do elektrowni można obserwować wycinanie resztek sosnowego lasu. Drzewa są na miejscu zakopywane. Ludzie, którzy to robią chodzą w maskach przeciwpyłowych. Czas pracy mają wyliczony co do minuty.

Las został bowiem skażony promieniotwórczo i zbyt długie przebywanie w jego okolicy mogłoby narazić na szwank zdrowie pracowników...

Wracając z Czernobyla pozostaje się pod wrażeniem ogromu pracy wykonanej w ramach likwidacji następstw awarii, jaka 26 kwietnia ubr. wydarzyła się na IV bloku. I myśli się o tym, co ludzie powinni zrobić, aby pracy takiej nie trzeba już było więcej wykonywać.

Nie dopuszczenie do wojny jądrowej jest wnioskiem oczywistym.

Ale równie ważne jest zrozumienie, że Czernobyl stanowi jednocześnie linię graniczną w rozwoju nauki i techniki. Inaczej musimy spojrzeć na problemy bezpieczeństwa postępu naukowo-technicznego.

Przyzwyczailiśmy się do tego, że żyjemy w świecie urządzeń technicznych. Ale zapomnieliśmy, że są to właśnie tylko urządzenia techniczne, a więc urządzenia mogące z różnych przyczyn odmówić posłuszeństwa. I choć może to zabrzmieć nieprzyjemnie – przyzwyczailiśmy się w pewnym sensie do awarii takich urządzeń jak np. samochody czy samoloty. I zbyt łatwo uznaliśmy, że jest to nieunikniona cena rozwoju.

Tymczasem człowiek stworzył w międzyczasie takie systemy techniczne, których awaria zagraża już życiu wielkich społeczności, a nawet całej ludzkości. Ryzyko „rozwoju poprzez katastrofy” jest już więc nie do przyjęcia. Dlatego koniecznością staje się stworzenie takich urządzeń, które nawet przy złośliwej ingerencji człowieka nie doprowadzą do katastrofy. Jak to zrobić? Myślę, że między innymi powinni nad tym myśleć Czytelnicy „Bajtki”. Pomysłów i rozwiązań organizacyjnych może być zresztą wiele. Liczymy na nie. Szukamy sojuszników naszej akcji „Komputer na kółkach”. Kto pierwszy nas poprze?

Waldemar Siwiński

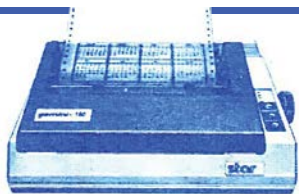

SZANOWNY PANIE REDAKTORZE

Pragnę podziękować za wydrukowanie mojego artykułu n-t SHARP-a w BAJTKU nr 10-86 r.

Bajtek jest do tej pory jedynym pismem, które podjęło temat tego pięknego komputera.

Efekt wywołany w kraju wydrukowaniem tego artykułu przekroczył moje najśmielsze oczekiwania! Otrzymałem z Waszej Redakcji honorarium (2845 zł) — za które dziękuję, rozeszło się natychmiast na znaczki pocztowe.

Na giełdach komputerowych natychmiast zaczęto interesować się i wykupywać komputery SHARP! Zniknęły też one ze sklepów i komisów!

Rozrosła się znacznie i wzmocniła swoje szeregi sekcji SHARP-a. prowadzona przeze mnie w Łodzi w ramach Klubu Użytkowników Komputerów Osobistych „MIKRO-KOMP” (adres — RU. Z.S.P.t. 93-598 Łódź. Al. Politechniki 3 A).

Organizowane w październiku Sympozjum — Zjazd Użytkowników, jest też, i Waszą zasługą! Dziękuję w imieniu swoim i wszystkich użytkowników. Na naradzie Kierownictwa Federacji Klubów Komputerowych, które odbyło się b.r. w Nieporęcie k. Warszawy, w Ośrodku Szkoleniowym U.R.M., nasza sekcja SHARP okazała się najlepiej działającą sekcją klubową w Polsce! Pragnę przy okazji, wyrazić swoje uznanie dla obecnego poziomu artykułów drukowanych w Bajtku. To już nie ten BAJTEK co w ubiegłym roku!

Gratuluję!

Jerzy Garlicki
Łódź, ul. A. Struga 4 m 6

Gożąco dziękuję Marcinowi Przasnyskiemu za odpowiedź na mój list dotyczący ZX-81.

W życiu bym się niespodziewał, że otrzymam listowną odpowiedź. Jest to niewątpliwie dowód na to, jak poważnie i na serio traktujecie swoich czytelników. Moim zdaniem takt ten plasuje „BAJTKA” na wysokim poziomie.

Oczywiście Marcin ma rację, że komputeryzacja idzie do przodu. Ale samo pisanie o nowinkach w tej branży, prezentowanie czegoś, co jest nieosiągalne nie świadczy tylko o wysokim poziomie pisma. Uważam, że „BAJTKA” przede wszystkim powinna kształtować czytelnicy. Jest uwas coś co stawia was zdecydowanie na pierwszym miejscu w branży. Jest to rubryka „Tylko dla przedszkolaków”.

Mam 37 lat wykształcenie średnie techniczne pracuję w Z.R. „DIORA” w Dzierżonowie posiadam ZX-81+16K. Od kilku miesięcy czytam regularnie „BAJTKA” (prenumerata) a najcenniejszą rubryką jest dla mnie „Tylko dla przedszkolaków”. Wielu moich kolegów — rówieśników uważa podobnie. Zresztą posiadacze ZX-81 nie mają wyboru — oprogramowanie się kończy, poradnictwa brak. Czy mają pozbyć się swoich maszynek, schować sprzedać? A co z tymi, co kupią?

Do wielu rzeczy dochodzi się samemu. Jest to dość dobra szkoła przyswajania informatyki. Tylko trochę szkoda czasu. Powinniśmy raczej tracić go nad zagadnieniem — „Jak Mikrokomputer może pomóc w szkole, w pracy”. Gry komputerowe w gruncie rzeczy są jednak oglupiające. Ale sam proces układania ich daje bardzo dużo. Dlatego tak cenna jest rubryka „Tylko dla przedszkolaków”. Postuluję jej rozwój wszędzie (utrzymując jednakowy poziom zaawansowania czytelników), więcej przykładów, komentarzy itp. Jako 37 letni „maluch”, rzecznik ZX-81+16K zwracam się do ROMKA — pomysł o takich jak ja — pomóż nam.

Krawczyk Jerzy
28-200 Dzierżonów
Osiedle Jasne 16a/27

WYBIERZ SAM

GRA O JUTRO	
Urlop z komputerem	3
SWEGO NIE ZNACIE	
Geniusz w łazience	5
PROGRAMOWAĆ MOŻE KAŻDY	
Turbo PASCAL i coś jeszcze	6
MINI TEST	
Drążki z drążkiem i bez drążka	7
KLAN ATARI	
Kody Atar	8
Programy graficzne	9
Magnetofon	11
ANTIC	12
KLAN AMSTRAD	
Drukarka	12
Co piszczy pod klawiaturą	13
KLAN COMMODORE	
C64 i drukarki	14
Z zakurzonej dyskietki	15
CO JEST GRANE	
Wizard's Lair	16
POKE'rzysta	18
S.O.S	19
NASTĘPNY KROK	
Efektywność i elegancja	22
SAMI O SOBIE	25
DROGI BAJTKU	28
GIEŁDA	28
PODSTAWY	
Gdzie ten komputer	29
TYLKO DLA PRZEDSZKOLAKÓW	
W ósemkę	30
NIE TYLKO KOMPUTERY	
Wyzwanie informacyjne	31

BAJTEK" — MIESIĘCZNY DODATEK DO „SZTAN DARU MŁODYCH"

ADRES: 00-687 Warszawa, ul. Wspólna 61. Tel 21-12-05. Przewodniczący Rady Redakcyjnej: Jerzy Domański — redaktor naczelny „Sztandaru Młodych”.

ZESPÓŁ REDAKCYJNY: Waldemar Siwiński (z-ca redaktora naczelnego „SM” — kierownik zespołu „Bajtki”), Roman Poznański (z-ca sekretarza redakcji „SM” — sekretarz zespołu „Bajtki”), Krzysztof Czernek, Sławomir Gajda (red. techniczny), Andrzej Gogolewski, Andrzej Kowalewski, Andrzej Podulka, Sławomir Polak, Wanda Rosz kowska (opr. graficzne), Kazimierz Treger, Marcin Waligórski, Roman Wojciechowski. Zdjęcia w numerze Leopold Dzikowski.

Klany redagują:

Commodore — Klaudiusz Dybowski, Michał Silski, Amstrad-Schneider — Tomasz Pyć, Sergiusz Wolicki, Spectrum — Konrad Fedyna, Michał Szuniewicz, Atari — Wiesław Migut, Wojciech Zientara.

Fotoskład — Tadeusz Olczak
Montaż offsetowy — Grażyna Ostaszewska,
Korekta — Maria Krajewska, Ewa Mowińska
WYDAWCA: RSW „Prasa-Książka-Ruch” Młodzieżowa Agencja Wydawnicza, al. Stanów Zjednoczonych 53 04-028 Warszawa Telefony: Centrala 13-20-40 do 49, Redakcja Reklamy 13-20-40 do 49 w. 403, 414.
Cena 100 zł.
Skład technika CRT-200, przygotowalnią offsetowa i druk: PRASOWE ZAKŁADY GRAFICZNE RSW „PRASA-KSIĄŻKA-RUCH” w Ciechanowie, ul. Sienkiewicza 51. Zam. nr 072247 nakład 250000 egz., K-109



Bajtek

**Rozmowa
z Markiem
Adamczykiem,
prezesem
Młodzieżowej
Akademii
Umiejętności,
wynalazcą
i racjonalizatorem
z elektrowni Kozienice.**

URLOP Z KOMPUTEREM

— Czy komputer jest dziś narzędziem pracy rodzimego wynalazcy?

— Jeszcze nie. Ja przynajmniej posługuję się częściej kalkulatorem. Nie znaczy to jednak, bym nie doceniał komputerów. Jeszcze przed narodzinami „Bajtka” mówiłem na spotkaniu członków naszej Akademii z gen. Jaruzelskim o potrzebie szybkiego uruchomienia publikacji poświęconych mikrokomputerom — skryptu lub czasopisma. Oczywiście nie przyznaję się do ojcostwa „Bajtka”. Powiedzmy tylko, że byłem wówczas w tej sprawie zgodny z kolegami ze „Sztandaru Młodych”.

— Dlaczego zatem pozostajesz tylko kibicem komputerowego szaleństwa?

— Nie do końca kibicem. Bawię się trochę w programowanie. Do tego jednak, by komputer mógł się stać narzędziem mojej pracy spełnionych być musi jeszcze kilka warunków. Po pierwsze brakuje u nas powszechnie dostępnego programowania pomagającego rozwiązywać problemy inżynierskie. W wielu zakładach stoją komputery — widma; zakupione przed laty za ciężkie miliony „Odry”, których nikt nie potrafił tam — wykorzystać chociażby właśnie do rozwiązywania zagadnień technicznych. Nie potrafiono powiązać informatyki z techniką.

— Kogo za to winisz? Inżynierów?

— Raczej ich niż informatyków. Ci ostatni często nie wiedzą przecież nawet jakie problemy są do rozwiązania.

Współpraca z informatykami wymaga jednak od inżynierów podstawowej choćby wiedzy komputerowej. Przecież także gdy oddajemy do warsztatu zepsuty samochód powinniśmy umieć opisać dokładnie objawy awarii i ewentualnie wskazać domniemaną jej przyczynę.

— Czy tylko brak oprogramowania inżynierskiego i wiedzy komputerowej techników powoduje, że wciąż jeszcze rzadko sięgają oni po to narzędzie pracy?

— Potrzebna byłaby chyba także większa unifikacja sprzętu wykorzystywanego w celach profesjonalnych. Pozwoliłoby to chociażby szybciej uporać się z dwoma wcześniej wspomnianymi problemami.

— Z komputerem pod pachą, czy bez jesteś jednak człowiekiem, który odniósł sukces. I to jako człowiek zajmujący się techniką.

— Nie wiem, czy rzeczywiście jestem człowiekiem sukcesu. Oczywiście jeśli wzięć pod uwagę wyniki ekonomiczne moich pomysłów wygląda to wcale dobrze. Efekty jednak przynieść w technice może tylko bardzo ciężka praca. Na dodatek, po kilku lub kilkunastu latach wynalazki mają tylko wartość historyczną — jako technologie bądź produkty są już przestarzałe.

— Można wówczas wymyślić coś nowego. Dewaluacja starych pomysłów to tylko zachęta do tworzenia nowości.

— Oczywiście. Na dodatek, nawet nieudana praca może w technice przyczynić się do postępu. Widząc jakie błędy popełnił ktoś drugi, nie będzie się już starał iść tą samą błędną drogą. Wybierze inną.

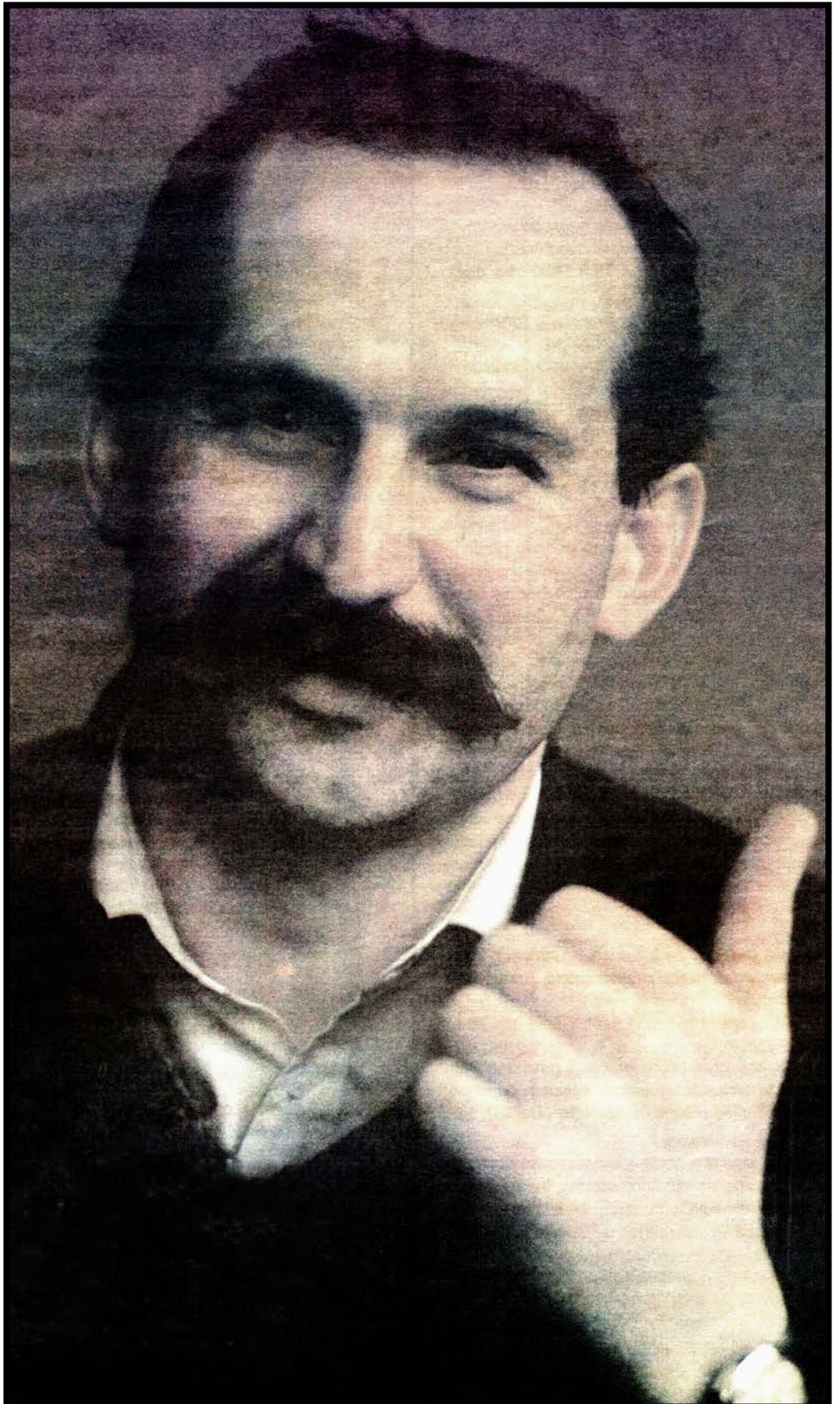

— Ale jak sam powiedziałeś musi wiedzieć o twoim błędzie, czyli oprócz pracy liczy się i wiedza.

— Człowiek zachowawczy nie jest twórczy. Chcąc jednak tworzyć nowe, musimy znać stare i poprzez jego negację dochodzić do innowacji. Trzeba zatem znać miejsce, w którym znajduje się obecnie technika.

— **Dlatego trzeba studiować?**

— Studia rozumiane wyłącznie jako droga do dyplomu nic nie dają, oprócz tego, że mając tytuł magistra inżyniera otwierasz przed sobą drzwi do awansu pionowego. Dyplom, to jednak nie umiejętność.

— **Nie radzisz zatem podejmować studiów?**

— Wprost przeciwnie! Wiedza ogólna jest niezbędna — w czasach tak burzliwego rozwoju techniki trzeba umieć w szybkim czasie zmienić specjalizację. Chciałem jedynie powiedzieć, że studiować, znaczy pracować nad sobą i to nie tylko wtedy, gdy jest się studentem, lecz również później w trakcie całej kariery inżynierskiej.

— **Do tego potrzeba silnej motywacji, takiej, jaką daje rzeczywiście ciekawa, twórcza praca. A czy łatwo o nią?**

— Nie, trzeba jednak szukać. Osobiście żałuję, że zniknęły niemal z krajobrazu naszego przemysłu instytuty bądź większe wydziały badawczo-rozwojowe przy zakładach pracy. Tam chciałbym pracować.

— **A w małym przedsiębiorstwie innowacyjnym?**

— Niewykluczone, że też. Brałem zresztą udział w opracowywaniu konsultacji projektu ustawy o jednostkach innowacyjnych i mam nadzieję, że wejdzie ona w życie. Stworzenie takich przedsiębiorstw z pewnością wpłynęłoby motywująco na kadrę, stworzyłoby jej silniejszą motywację.

— **Także finansową?**

— Jeśli mowa o wynalazkach i projektach racjonalizatorskich, nie narzekam na obecne przepisy. Dają one zarobić. Gorzej natomiast wygląda praktyka. Gdy rolnik postawi sobie dom, wybuduje nowoczesne zabudowania gospodarcze, zakupi sprzęt, to nikt mu jakoś nie wypomina faktu, że jego majątek osiąga wartość kilkunastomilionową. Jeśli natomiast mieszkający 10 km od niego pracownik przemysłu ma dom i samochód, to jest traktowany niemal jak złodziej. To nastawienie trzeba zmienić. Wszyscy chcielibyśmy mieć w domu wideo, komputer, jeździć dobrym autem. Jednocześnie jednak usiłujemy za wszelką cenę utrudnić innym zdobycie takich dóbr, choćby nawet obiektywnie hamowało to postęp. Dlatego właśnie dyrekcje zakładów pracy często boją się wypłacać milionowe honoraria wynalazcom, nawet jeśli w świetle prawa pieniądze te im się należą. Ten konserwatyzm trzeba zwalczać.

— **Nie sądzisz, że o takich postawach decyduje często lęk przed przyszłością, przed światem techniki?**

— Są oczywiście ludzie, którzy boją się, że nie znajdą sobie miejsca w takim świecie, że maszyny, roboty zajmą ich miejsca pracy. Z pewnością jednak wśród tych, którzy patrzą z lękiem na współczesną technikę nie ma czytelników „Bajtki”

— **A są wynalazcy?**

— Kto wie? Technicy i inżynierowie starszego pokolenia boją się np. komputerów, niechętnie podejmują trud nauki ich obsługi bądź programowania. Taka obawa jest jednak nieuzasadniona. Może narażę się teraz wielbicielom komputerów, lecz moim zdaniem w procesie twórczym nie zastąpią one nigdy człowieka. Mogą być natomiast pomocnym narzędziem. Naszym obowiązkiem jest umieć się nim posługiwać. Dlatego na najbliższy urlop idę z komputerem.

Rozmawiał:

Grzegorz Onichimowski

Dla projektanta, architekta czy konstruktora często ważniejsze od mikrokomputera jest jedno zespca listycznych urządzeń peryferyjnych — plotter. Sprzęt ten zwany także „automatycznym kreślarzem” to sterowane mikroprocesorem urządzenie przeznaczone do wykreślania różnego rodzaju rysunków technicznych. Uczniowie średnich szkół zawodowych, studenci politechnik, wreszcie inżynierowie wiedzą dobrze jak czasochłonne, wymagające olbrzymiej cierpliwości, dokładności i pewnej ręki jest kreślenie rysunków tradycyjną metodą przy użyciu grafionu, kalki i tuszu. Plotter upraszcza pracę kreślarza, a czasami go całkowicie wyręcza.

To nowoczesne narzędzie ery komputerowej było do tej pory na krajowym rynku prawie nieosiągalne. Sprzęt tego typu produkcji zagranicznych firm takich jak np. Hewlett — Packard, Epson, Sekonic oferowano wkraju za kwotę od 3-6 mln złotych. Oczywiście ceny te odpowiadają jedynie najprostszemu plotterem, rysującym na formacie papieru A-4 do A-3. Od niedawna wytwarzany w małych ilościach przez krajowe rzemiosło plotter CAE 8550 kosztuje 2 mln 400 tys. zł. Prawie tyle, co profesjonalnymi krokomputer 16-bitowy typu IBM.

Od kilku lat w Centrum Nauko-Produkcyjnym Systemów Sterowania „MERASTER” w Katowicach trwały prace projektowe mające doprowadzić do skonstruowania polskiego plottera rolkowego mogącego współpracować z różnymi systemami komputerowymi. Miesiące uciekały, topniały fundusze a rezultatów nie było widać. W międzyczasie opracowano wspólnie z zakładami ZPA Čakovice (Czechosłowacja) i wykonano kilka działających prototypów plottera płaskiego, który oznaczono nazwą MERA-621.

— Mamy obecnie 5 próbnych egzemplarzy tego plottera, które przechodzą wszechstronne badania eksploatacyjne — komentuje dr inż. Marian Budka, z-ca dyrektora d/s technicznych CNPSS „MERASTER” w Katowicach. Jest to wysokowydajne graficznie urządzenie komputerowe umożliwiająca tworzenie rysunków wielokolorowych z różną grubością linii, na formacie A-3. Nasi konstruktorzy zastosowali wewnętrzne sterowanie mikroprocesorowe plottera, z mikroprocesorową również realizacją funkcji graficznych. Plotter MERA-621 cechuje się nowoczesną oprawą plastyczną, małymi gabarytami i niskim poborem energii.

Na mocy zawartej w grudniu ub.r. przez MERASTER umowy, zamówieniem rządowym zostały objęte jednak 2 typy plotterów: MERA-621 i plotter rolkowy — MERA-630. Prototyp tego drugiego urządzenia nie powstał w pracowniach projektowych katowickiego MERASTER-u. Skonstruował go bowiem zespół 4 śląskich inżynierów pragnących udowodnić, że mogą dorównać Japończykom. Szef zespołu mgr inż. Janusz Strażeczki jest dzisiaj głównym specjalistą d/s wdrożeń katowickiego MERASTER-u.

— Będąc zatrudniony w moim poprzednim zakładzie pracy trochę interesowałem się plotterami. Ktoś kiedyś rzucił pomysł, żeby coś takiego zapro-

jektować u nas w kraju. Koledzy kręcili jednak głowami, że to niemożliwe. „To inna technika, inne możliwości, nie damy rady”, mówili. Udało nam się zdobyć kiedyś jeden z tych japońskich plotterów. Rozkręciliśmy go do cna. Tam w środku nie było nic wielkiego. „To da się zrobić!”, skwitował sprawę Krzysio Siniarski, spec od mechaniki.

Prace konstrukcyjne nad plotterem rolkowym, który jeszcze wtedy nie nosił nazwy MERA-630 trwały tylko 3 wiosenne miesiące zeszłego roku. Inżynier Krzysztof Siniarski projektował i wykonywał część mechaniczną urządzenia we własnej łazience, gdyż jego żona, trochę z przekory, wciąż wyrzucała go z kuchni. Andrzej Radwański, inżynier — elektronik kompletował i składał podzespoły elektroniczne nowego plottera. Inżynier Helena Kapucińska zajęła się problemem dostarczania mocy do urządzenia i jego całkowitym montażem.

— *Całe mieszkanie zawałone było „elektroniką” plottera — wspomina Katarzyna Radwańska, żona jednego z konstruktorów, także inżynier elektronik. Części leżały wszędzie, na stole, na fotelach, półkach. Oczywiście w miarę wolnego czasu starałam się pomagać mężowi. Przez cały czas towarzyszyła nam także nasza 8-letnia córka — Agata. Myślę, że ona zna równie dobrze konstrukcję tego plottera jak mój mąż, czy ja. Ale mówi, że nie chce być elektronikiem. Wolalaby zostać lekarzem.*

Dopiero później, inżynierowi Strażeczkiemu udało się wygospodarować pokój we własnym mieszkaniu na pracownię dla zespołu konstruktorów. Robota zaczęła iść sprawniej.

Na podstawie plottera wykorzystano plastyczne dno magnetofonu. Obudowę boczną i górną klejono z formowanych na gorąco i następnie malowanych tacek z tworzywa sztucznego, kupionych w sklepie z artykułami gospodarstwa domowego. Sprzedawczyńi trochę się dziwiła, gdy nabywali ich większą liczbę. Tacki miały kolor przeraźliwej zieleni i nie cieszyły się powodzeniem u klientów.

Mimo tak nietypowych materiałów użytych do konstrukcji urządzenia, prototyp plottera wyglądał bardzo okazale. Jak zza szyby wystawowej sklepu ze sprzętem elektronicznym gdzieś w Europie Zachodniej. Działał również dobrze.

W międzyczasie zespół konstruktorów wzbogacił się jeszcze o dwie osoby: prawnika — Bogdana Strażeczkiego i rzecznika patentowego — inż. Kazimierza Kolanko. Gotowym

prototypem plottera postanowiono zainteresować katowicki MERASTER. Nieobito się bez kłopotów i utrudnień, ale w końcu przedsiębiorstwo zakupiło rozwiązanie z zamiarem wdrożenia go do produkcji masowej. Duży plus za odwagę należy się za to katowickiemu zakładowi komputerowemu. Od początku gorącym zwolennikiem produkcji plottera, który nie zrodził się w MERASTER-ze był dyrektor **Marian Budka**

— *Zamówienia rządowe na rodzinę plotterów nie są zbyt wysokie. Opiewają na 1800 sztuk urządzenia MERA-621 i 2000 sztuk — MERY-630. Termin osiągnięcia pełnej zdolności produkcyjnej ustaliliśmy na przełom 1989 i 1990 roku. Przyznaję, że głównie z ostrożności. Jeżeli wszystko pójdzie dobrze, pierwsze serie plotterów pojawią się na rynku już w przyszłym roku. Sporo obiecujemy sobie szczególnie po MERASTER-630. Ma prostą konstrukcję, małopracochłonną, choć reprezentuje dobrą klasę sprzętu. Jako MERASTER jesteśmy w stanie wytwarzać tego typu plottera tyle, ile będzie trzeba. Nawet i 30 tys. sztuk.*

Kłopotów z rozpoczęciem produkcji jest na razie sporo. W nadzorowanym przez MERASTER wyrobie urządzeń weźmie udział szeroka rze-

sza zakładów kooperujących. W zamiarach przedsiębiorstwa jest dbanie o serwis, części zamienne do urządzeń, stałe umożliwienie zakupu dodatkowych ilości zużywających się elementów piszących. Mimo, iż do konstrukcji plotterów wykorzystuje się w większości podzespoły wytwarzane w Polsce i krajach RWPG, obydwa urządzenia odbiegają parametrami technicznymi od podobnych modeli wytwarzanych obecnie na świecie. Różnica jest jednak w cenie. W przypadku plottera rolkowego MERA-630 skalkulowano ją na poziomie około 350 tys. zł. Plotter płaski MERA-621 jako konstrukcyjnie bardziej złożony i dokładniejszy w działaniu ma być 2 razy droższy. Ceny te są i tak 10-krotnie niższe od kwot, których żąda się w kraju za urządzenia zagraniczne.

Plottery z MERASTER-u mają trafić do placówek naukowych, zakładów konstrukcyjnych i wyższych uczelni, jako urządzenia do komputerowego wspomagania projektowania i graficznego obrazowania eksperymentów badawczych. Ze względu na wyposażenie ich w uniwersalne interface'y V-24 i CENTRONICS (co umożliwia współpracę plotterów z prawie każdym typem mikrokomputera) i względnie niską cenę (szcze-

gólnie w przypadku MERY-630) można przewidywać, że cieszyć się będą dużą popularnością także jako profesjonalne, specjalistyczne urządzenia peryferyjne do mikrokomputerów osobistych a nawet domowych. Jeżeli oczywiście MERASTER nadaży za zapotrzebowaniami rynku. Mimo, iż produkcja nie została jeszcze podjęta importem plotterów z Katowic są już zainteresowane ZSRR, Czechosłowacja i wstępnie Rumunia.

Inż. **Janusz Strażecki** zatrudnił się w MERASTERZE po to tylko, by plotter który skonstruował wraz z zespołem kolegów, mógł być wytwarzany masowo. Zarabia teraz dwa razy mniej niż w poprzednim zakładzie pracy. Mówi się, że osiągnięciem projektowym w dziedzinie plotterów na świecie jest wytwarzanie urządzenia, które może kreślić rysunki na formacie A-O. Uśmiecha się zagadkowo, gdy zapyta go czy polskich inżynierów stać na wymyślenie takiego super-plottera.

Adam Synowiec



POD STRZECHY

„Nigdy nie widziałem naraz tylu IBM-ek” — stwierdził jeden z naszych „Bajtkowych” kolegów redakcyjnych. Rzeczywiście, 55 stojących obok siebie mikrokomputerów kompatybilnych z IBM PC XT robiło wrażenie.

W siedzibie Związku Nauczycielstwa Polskiego w Warszawie odbyła się 6 bm. niecodzienna uroczystość. Przedstawiciele Zarządu Krajowego ZMW z jego przewodniczącym **Leszkiem Leśniakiem** spotkali się z dyrektorami, delegatami samorządów uczniowskich i komitetów rodzicielskich 55 wiejskich szkół podstawowych oraz z szefami współpracujących ze szkołami kół ZMW. Związek postanowił w nagrodę za aktywność tych kół ufundować „ich” szkołom niezwykle nagrody — nowoczesne mikrokomputery profesjonalne.

Dar ZMW nie pochodzi z dotacji jakie otrzymuje ta organizacja. Jest wynikiem jej działalności gospodarczej. Wszystkie ofiarowane szkołom komputery zmontowane zostały w podległej Związkowi spółce „Agrotechnika”.

ZMW — powiedział podczas uroczystości **LESZEK LEŚNIAK** — nie jest organizacją bogatą. Tym niemniej uważamy za swoją powinność działanie właśnie na rzecz wiejskich szkół podstawowych. Ich uczniowie są jak wszyscy w tym wieku ciekawi świata, jego współczesności. Tę ciekawość musimy starać się zaspokajać, inaczej będzie ona zanikać. Dlatego chcemy być innowacyjni, dawać młodzieży to, czego resort oświaty dać dziś nie może. Dzień przed Kongresem PRON, z którego inicjatywy narodził się Narodowy Czyn Pomocy Szkole dajemy konkretny dowód poparcia tej idei.

„SM” czeka na następców ZMW. „Bajtek” pomoże wszystkim tym, którzy otrzymali już upragnione komputery zdobyciu programów i nawiązaniu wzajemnych kontaktów.

TOMASZ SOCHACZEWSKI — dyrektor szkoły podstawowej w Książkach (woj. toruńskie) mówi:

Chociaż z wykształcenia jestem geografem bardzo interesuję się informatyką. Swoją pasję zaraziłem chyba też wielu uczniów. Zbieramy wszystkie numery „Bajtki” i „Komputera”, czytamy też inne pisma komputerowe. Niestety jak dotąd nie mieliśmy w szkole komputera. Postanowiliśmy nawet hodować papużki faliste, by za pieniądze uzyskane z ich sprzedaży kupić wymarzone „Atari”. A tu taka niespodzianka! Nawet w najśmielszych marzeniach nie przypuszczałem, że dostanie nam się tak świetny komputer. Muszę teraz jak najszybciej przewieźć go do szkoły — dzieciaki z pewnością na mnie czekają. A potem czeka nas, także nauczycieli... nauka posługiwania się tym wspaniałym prezentem.

(go)

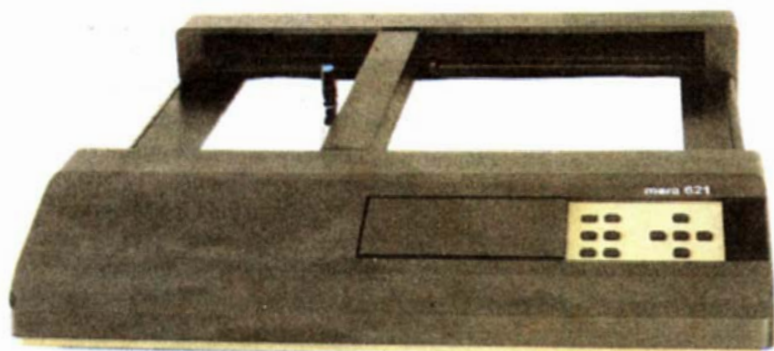

MERA-621 - plotter płaski

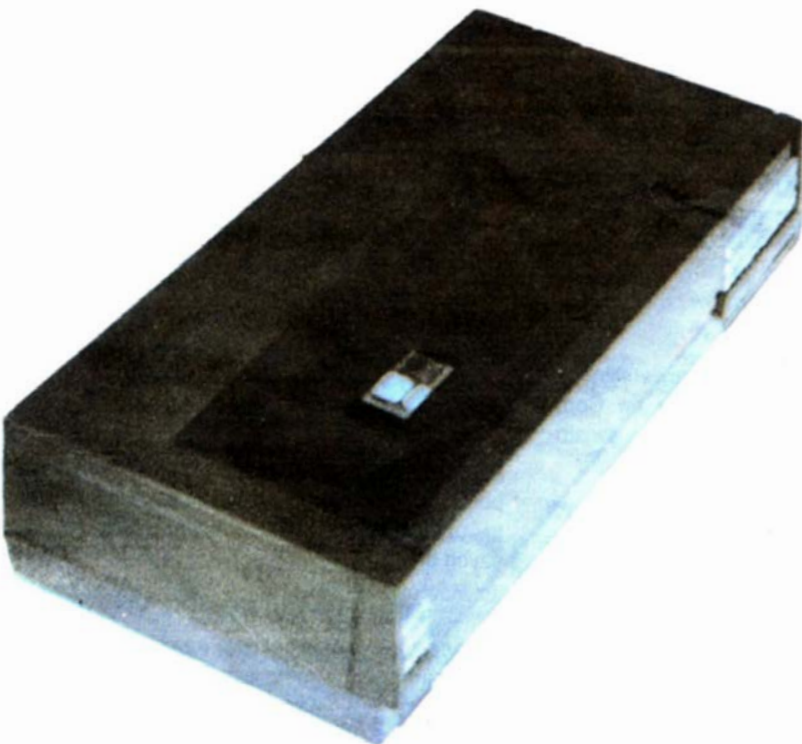

MERA-630 - plotter rolkowy

DANE TECHNICZNO-EKSPLOATACYJNE:

Liczba elementów piszących	— 4 max. 6 w przypadku magazynku liniowego
Rodzaje elementów piszących	— flamaster kapilarny z tuszem, wkład długopisowy
Format papieru	— A3
Maksymalne rozmiary rysunku	— 400 x 300 mm
Rozdzielczość:	
— elektryczna	— 0,025 mm
— programowa	— 0,05 mm
Rodzaj napędu	— silniki DC
Prędkość kreślenia	— 300 mm/s
Przyspieszenie	— 1,5—2 godz.
Wymiary urządzenia	— 530x560x157mm
Masa	— 13 kg
Zasilanie	— 220V, 50 Hz
Pobór mocy	— 70 VA
Interface	— V-24 (RS2320)
Mikroprocesor sterujący	— MCY7880 (INTEL 8080A)
Wewnętrzny bufor danych	— 2 K bajty
Język graficzny	— HPGL

DANE TECHNICZNO-EKSPLOATACYJNE:

Format:	— A3, A4
Pole robocze	— 402x275 mm; 275x192 mm
Maksymalna szerokość papieru	— 310 mm; 310 mm
Typ papieru	— kalka kreślarska, papier do pisania, kreślenia, rysunku i maszyny do pisania
Dokładność	— ±(0,3% ±0,2 mm)
Powtarzalność	— 0,2 mm
Rozdzielczość	— 0,1 mm
Szybkość kreślenia	— max. 230 mm/s (w osi)
Przyspieszenie	— 1 godz.
Liczba pisaków	— 4
Pobór mocy	— max. 40 VA
Zasilanie	— 220 V, 50 Hz
Tryby pracy	— tekstowy, graficzny, autotest
Interface	— szeregowy V-24 równoległy Centronics
Masa	— 5,5 kg
Wymiary	— 470x250x110 mm
Napęd	— silniki krokowe EM 16, STH39D
Mikroprocesor sterujący	— Z-80

PROGRAMOWAĆ MOŻE KAŻDY

KOMPILATOR

Program Turbo stanowi kompletny system pozwalający na pisanie i kompilację programu w PASCAL-u. Uruchamiamy go pisząc po prostu

TURBO

Na ekranie pojawia się nagłówek wraz z pytaniem:

Include error messages (Y/N)?

Odpowiadając wciśnięciem „Y” zapewniamy sobie wyświetlanie na bieżąco pełnej informacji o błędach napotykanym przez kompilator w programie. Odpowiedź „N” pozbawia nas tej informacji, ale wzamian dostajemy do dyspozycji ok. 1,5 KB pamięci więcej. W przypadku odpowiedzi twierdzącej ładowany jest do pamięci dodatkowo plik o nazwie TURBO.MSG, zawierający teksty komunikatów zapisane w specjalny sposób. Zawartość tego pliku można zmienić przy pomocy edytora, uzyskując w ten sposób np. ich przekład na język polski.

Następnie ukazuje się główne menu Turbo PASCAL-a, prezentując użytkownikowi następujące funkcje:

- Logged drive** — Aktualnie używana stacja dysków.
- Work fil** — Nazwa pliku aktualnie redagowanego przy pomocy edytora. Jeżeli nie podano pliku Main file, ten plik jest również kompilowany.
- Main file** — Nazwa pliku, od którego ma być rozpoczęta kompilacja programu. Określa się ją wówczas, gdy tekst źródłowy programu zawarty jest w więcej niż jednym pliku dyskowym (opcja INCLUDE).
- Edit** — Przejście do edytora.
- Compile** — Kompilacja programu. Napotkanie błędu w tekście programu powoduje przerwanie kompilacji i wymienienie rodzaju błędu. Następnie uruchamiany jest edytor. Kursor wskazuje miejsce wystąpienia błędu.
- Run** — Uruchomienie skompilowanego programu. Jeżeli nie jest on dostępny, uruchomienie automatycznie poprzedzane jest kompilacją.
- eXecute** — Uruchomienie wybranego programu z dysku, bez opuszczania Turbo.
- Save** — Nagranie pliku roboczego (Work file) na dysk.
- Dir** — Wydruk aktualnej zawartości dysku. Turbo pyta o to, czy wyświetlić wszystkie, czy tylko wybrane pliki (Pytanie „Dir mask:”). Wciśnięcie ENTER daje wydruk nazw wszystkich plików. Aby wypisać np. tylko programy w PASCAL-u, podajemy maskę *.pas.
- Quit** — Koniec pracy w Turbo.
- Options** — Przejście do menu opcji kompilatora.

Wszystkie funkcje menu wywołujemy poprzez wciśnięcie klawisza z wyróżnioną literą. Wciśnięcie innych klawiszy powoduje wydruk menu. W razie potrzeby Turbo zadaje dodatkowe pytania. Chroni to użytkownika przed popełnieniem poważniejszych błędów.

MENU OPCJI KOMPILATORA

Dodatkowe menu pozwala na ustalenie dodatkowych parametrów kompilacji programu.

→ **Memory** — Kompilacja programu do pamięci. Skompilowany program uruchamia się przy pomocy komendy Runmenu głównego.-> Com-file — Kompilacja programu z zapisem otrzymanego kodu na dysk. Na dysku tworzony

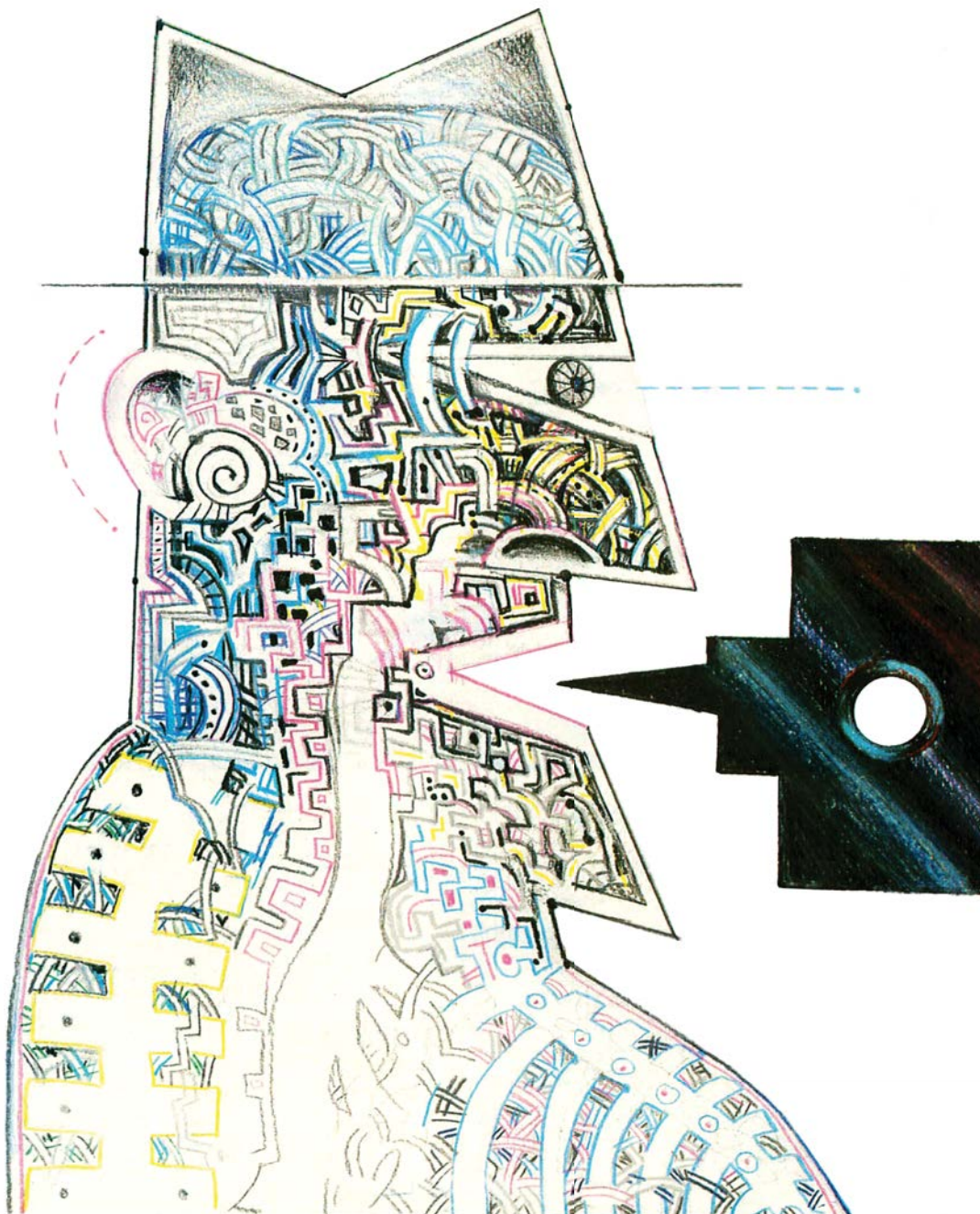

TURBO PASCAL

I JESZCZE COŚ

Turbo PASCAL stał się — w ostatnich latach — najbardziej popularnym kompilatorem tego języka. Popularność ta jest uzasadniona z wielu względów i dlatego warto zapoznać się bliżej z tym programem..

W Turbo PASCAL został pierwotnie wydany w wersjach dla systemów MS-DOS i CP/M-80. Wkrótce jednak pojawiły się kolejne implemen-

tacje, np. dla CP/M Plus i CP/M-86, oraz mniej uniwersalne — dla poszczególnych typów komputerów, np. Commodore. Obecnie Turbo określa właściwie światowy standard PASCAL-a.

Obsługa kompilatora jest bardzo podobna we wszystkich jego wersjach. Ale Turbo nie jest jedynie kompilatorem. Standardowy PASCAL został w tej wersji znacznie rozszerzony i wzbogacony o liczne obiekty nie figurujące w oficjalnym raporcie języka. Opiszemy tu wersję Turbo PASCAL-a dla systemu CP/M 2.2 i Plus. Wersja dla IBM PC różni się nieznacznie, zawiera też więcej standardowych procedur, np. graficznych.

DRAŻKI Z DRAŻKIEM I BEZ DRAŻKA

Producenci sprzętu komputerowego prześcigają się w wymyślaniu coraz to nowych rozwiązań technicznych w oferowanych klientom urządzeniach. Jak zwykle w takich przypadkach zdarzają się pomysły lepsze i gorsze. Często efektywny wygląd i oryginalność konstrukcji nie idą w parze z wygodą użytkownika. Niestety, dwie pierwsze cechy zauważalne są natychmiast, trzecia dopiero po pewnym czasie.

Niedawno na Giełdzie Bajtka pojawił się nowy rodzaj drążków sterowych, w kształcie półkuli. Swoją drogą, język nie nadaża za życiem, bo czyż można manipulator przedstawiony na pierwszym zdjęciu nazwać „drążkiem sterowym” lub „joystickiem” (co znaczy dokładnie to samo), jeśli brak w nim własnej drążka? Pomysł „drążka bez drążka” nie jest nowy. Sami prezentowaliśmy w „Bajtku” nr 12/86 konstrukcję działającą na podobnej zasadzie — okrągła płaska blaszka, zamocowana sprężysto, a pod spodem cztery symetrycznie ustawione na jej obwodzie styki. W zależności od tego, w którym miejscu naciśniesz na blaszkę, uzyskuje ona połączenie elektryczne z jednym lub dwoma stykami. Zaletą tego rodzaju rozwiązań jest ograniczenie do minimum możliwości zniszczenia manipulatora przez co bardziej nerwowych i krzepkich graczy.

Zastosowanie zamiast płaskiej blaszki elementu w kształcie półkuli daje w efekcie wspaniałe wrażenie estetyczne, lecz znakomicie utrudnia precyzyjne operowanie manipulatorem. A więc nie wszystko co ładne musi być praktyczne.

Nie tak rewolucyjną — choć chyba też niebrzydka — konstrukcją drążka o groźnej nazwie „MAGNUM” prezentowała na wystawie MIKROEXPO 87 firma wysyłkowa Electronic Export z Londynu (patrz drugie zdjęcie). Podstawową zaletą tego manipulatora jest zastosowanie mikroprzełączników. Ma to znaczenie tak dla precyzji działania, jak i dla trwałości styków. Zastosowane mikroprzełączniki działają dość głośno. Może to być nieco denerwujące — zapewne jednak nie tyle dla grającego, co dla jego otoczenia — ale z drugiej strony jeszcze bardziej zwiększa możliwość wykonywania bardzo precyzyjnych ruchów. Nikomu, kto korzystał np. z programów graficznych nie trzeba tłumaczyć, jak ten fakt ma znaczenie.

Dodatkowy przycisk — „fire” włączamy kciukiem dłoni, w której trzymamy uchwyt. Rozwiązanie wydaje się bardzo ergonomiczne. Niestety, nie ma możliwości przełączenia na ciągłe generowanie impulsu „fire” (tzw. „autofire”).

Roman Poznański



jest plik typu .COM o tej samej nazwie, co „Main file”. Tak skompilowany program może być uruchamiany bądź z poziomu systemu operacyjnego, bądź też przy pomocy komendy eXecute menu głównego. Program kompilowany na dysk może być znacznie dłuższy niż w przypadku kompilacji do pamięci, ponieważ miejsce w pamięci potrzebne jest jedynie dla tekstu źródłowego.

→ **chN-file** — Kompilacja programu z zapisem kodu na dysk, lecz bez dołączenia biblioteki procedur PASCAL-a. Tak utworzony program wynikowy można uruchomić z wnętrza innego programu w Turbo PASCAL-u przy pomocy procedury Chain.

→ **Start address** — Określenie adresu w pamięci, od którego ma być umieszczony skompilowany kod. Adres podajemy w postaci liczby szesnastkowej.

→ **End address** — Określenie najwyższego adresu, do jakiego program może być umieszczony.

→ **Find runtime error** — Służy do wyszukiwania błędów wykonania w już skompilowanym programie. Każdy taki błąd jest sygnalizowany m.in. wydrukowaniem wartości licznika adresowego (PC), przy której nastąpiło przerwanie programu. Wybierając niniejszą pozycję menu, podajemy żadaną wartość PC. Program źródłowy jest następnie kompilowany w celu odnalezienia w jego tekście miejsca, które odpowiada podanemu PC. Miejsce to jest wskazywane w edytorze przez pozycję kursora.

EDYTOR

Pisanie programu odbywa się przy pomocy wygodnego edytora pełnoekranowego. Tekst programu może jednak być napisany przy pomocy innych edytorów, jak np. Wordstar. Obsługa edytora jest niemal identyczna jak w przypadku Wordstar-a. W razie potrzeby użytkownik może jednak redefiniować klawisze funkcyjne wedle własnego uznania — czyni się to przy pomocy dostarczanego wraz z Turbo programem TINST.

Zakończenie pracy w edytorze odbywa się za pomocą klawiszy CTRL+K, CTRL+D (wcisniętych w tej kolejności). Oto inne funkcje edytora:

PORUSZANIE KURSOREM

CTRL + S, D, E, X — przesunięcie kursora o jedno miejsce w wybranym kierunku. Jeżeli klawiatura komputera wyposażona jest w klawisze kursora, można korzystać również z nich.

CTRL + R, C — przejście do poprzedniej lub następnej strony tekstu.

CTRL + A, F — przesunięcie kursora o jedno słowo w lewo lub w prawo.

CTRL+Q CTRL+S, D — przesunięcie kursora na początek lub do końca linii.

CTRL-t Q CTRL+R, C — przesunięcie kursora na początek lub na koniec tekstu.

WSTAWIANIE I USUWANIE ZNAKÓW

CTRL+V — przełączenie opcji wstawiania/zakrywania znaków.

DELETE — usunięcie znaku poprzedzającego kursor.

CTRL+G — usunięcie znaku pod kursorem.

CTRL + T — usunięcie słowa na prawo od kursora

CTRL + Y — usunięcie linii, w której znajdujesz kursor.

CTRL + N — „złamanie” linii w miejscu kursora
CTRL + Q CTRL+Y — usunięcie części linii na prawo od kursora.

CTRL+I — wstawienie znaku tabulacji.

CTRL+Q CTRL + I — włączenie lub wyłączenie automatycznej tabulacji.

OPERACJE NA BLOKACH TEKSTU

CTRL + K CTRL + B ustawienie początku bloku w miejscu kursora.

CTRL + K CTRL + K — ustawienie końca bloku w miejscu kursora.

CTRL+K CTRL+T — ustawienie początku i końca bloku tak, aby blok obejmował jedno słowo — to, w którym aktualnie znajduje się kursor.

CTRL+K CTRL + C — umieszczenie kopii bloku w miejscu wskazanym przez kursor.

CTRL + K CTRL+V — przeniesienie bloku w miejsce wskazane przez kursor.

CTRL+K CTRL+Y — usunięcie bloku.

CTRL+K CTRL+W — wypisanie bloku na osobny plik dyskowy. Edytor pyta o żadaną nazwę pliku.

CTRL+K CTRL + R — wczytanie tekstu z pliku dyskowego o podanej nazwie i wstawienie go do tekstu w postaci bloku w miejscu wskazanym przez kursor. Edytor pyta o nazwę żadanego pliku.

WYSZUKIWANIE

CTRL + Q CTRL + F — wyszukanie w tekście podanego wzorca (o długości do 30 znaków). Po podaniu wzorca użytkownik może podać (lub nie) następujące opcje: **B** — przeszukiwanie tekstu wstecz od kursora, **G** — przeszukiwanie całego tekstu, niezależnie od aktualnej pozycji kursora, **<liczba>** — odnalezienie n-tego wystąpienia wzorca w tekście **U** — nierozróżnianie dużych i małych liter alfabetu, **W** — traktowanie wzorca jako słowa, a nie fragmentu słowa. W wyniku działania komendy kursor jest ustawiany w miejscu pierwszego napotkanego w tekście wystąpienia wzorca.

CTRL + Q CTRL+A — jak wyżej, z tym, że znajdowany w tekście wzorec jest na żądanie użytkownika zastępowany innym wzorcem. Edytor każdorazowo pyta, czy należy dokonać zamiany. Zamiany bez pytania można zażądać, podając odpowiedź N.

CTRL + L — Powtórzenie wyszukiwania wzorca według ostatnio podanych parametrów.

POMYŁKI

CTRL + U — przerwanie działania dowolnej komendy edytora, np. wyszukiwania.

CTRL+Q CTRL + L — unieważnienie zmian wprowadzonych w linii, pod warunkiem, że kursor nie był w międzyczasie przenoszony do innych linii.

Marcin Waligórski

KODY ATARI

System operacyjny Atari (OS) używa dla określenia wartości znaków trzech różnych kodów: kodu ATASCII, kodu wewnętrznego (ICODE) oraz kodu klawiatury (KEYCODE).

Każdy z nich ma określone zastosowanie i podczas pracy komputera wielokrotnie dokonywana jest konwersja z jednego kodu na inny. W celu przyspieszenia pracy komputera lub zastosowania jakiegoś triku w programie niezbędna jest znajomość tych kodów oraz ich zastosowania.

ATASCII

Jest to kod używany przez BASIC. Wszystkie znaki alfanumeryczne (litery i cyfry) oraz symbole są uporządkowane według standardu międzynarodowego kodu ASCII (American Standard Code for Information Interchange). Reszta kodu ATASCII (Atari ASCII) jest użyta do określenia znaków graficznych. Ponieważ kod ASCII określa tylko 128 znaków, to wszystkie znaki o kodach ATASCII większych od 127 są negatywami znaków o kodach mniejszych od 128. Na przykład litera A ma kod 65, a jej negatyw $65 + 128 = 193$.

ICODE

Ten kod jest używany przez OS do umieszczania znaków na ekranie. Wartość kodu ICODE znaku określa jego położenie w zestawie znaków używanych przez komputer. Kod ICODE jest używany dwukrotnie. Najpierw OS pobiera z podanej instrukcji PRINT kod ATASCII, zamienia go na ICODE i umieszcza w pamięci ekranu. Następnie układ ANTIC przeszukujący pamięć ekranu 50 razy na sekundę odczytuje zawartą tam wartość ICODE i używa jej do odszukania znaku w zestawie. W tym celu noży ją przez 8 (ponieważ każdy znak ma 8 bajtów), dodaje adres początku zestawu (dokładniejszego starszy bajt) z rejestru CHARBASE i otrzymuje adres pierwszego bajtu znaku w pamięci komputera.

Prześledźmy to na przykładzie. Załóżmy, że wpisana została instrukcja PRINT „A”. OS pobiera kod ATASCII A (65), zamienia go na ICODE (33) i umieszcza w pamięci ekranu. ANTIC znajduje go tam, mnoży przez 8 ($33 \times 8 = 264$) i dodaje zawartość CHARBASE (224) jako starszy bajt. Ostatecznie otrzymujemy $264 + 256 \times 224 = 57608$ — jest to adres pierwszego bajtu wzoru litery A w zestawie znaków.

Można używać ICODE w taki sam sposób jak robi to OS — w celu umieszczenia znaku w pamięci ekranu przy pomocy instrukcji POKE.

KEYCODE

Jest to kod generowany przez układ obsługujący klawiaturę (POKEY), gdy zostanie naciśnięty jakiś klawisz lub kombinacja klawiszy. Kod ten jest zapisywany w rejestrze KBCODE (53769), a stamtąd przenoszony przez OS do rejestru KBCODE§(764). Następnie OS odczytuje wartość zawartą w rejestrze KBCODE§, przekształca ją na kod ATASCII i umieszcza w rejestrze ATASCIIHR (763). Kod klawiatury nigdzie więcej nie jest używany, lecz można go stosować do różnych tricków. Np. POKE 764,255 informuje komputer, że nie został naciśnięty żaden klawisz, a więc powoduje „niezauważenie” przez OS użycia klawiatury. Naciśnięcie jakiegokolwiek klawisza (dotyczy to także HELP) razem z SHIFT powoduje zwiększenie KEYCODE o 64, razem z CONTROL — o 128, a razem z SHIFT i CONTROL — o 192. Przy tej ostatniej kombinacji nie są odczytywane klawisze J, K, L, ;, +, *, Z, X, C, V, B i HELP.

TABELA KODÓW

Aby umożliwić korzystanie z opisanych kodów zamieszczamy tabelę kodów. Pokazane są w niej standardowe znaki Atari i odpowiadające im kody. Kolejne wpisy w tabeli oznaczają: ATASCII, ATASCII dla negatywu, ICODE, ICODE dla negatywu, KEYCODE, kombinację klawiszy.

Wojciech Zientara

0	128	64	160	160	CONTROL-	.	46	174	14	142	34	.
1	129	65	193	191	CONTROL-A	/	47	175	15	143	38	/
2	130	66	194	149	CONTROL-B	0	48	176	16	144	50	0
3	131	67	195	146	CONTROL-C	1	49	177	17	145	31	1
4	132	68	196	186	CONTROL-D	2	50	178	18	146	30	2
5	133	69	197	170	CONTROL-E	3	51	179	19	147	26	3
6	134	70	198	184	CONTROL-F	4	52	180	20	148	24	4
7	135	71	199	189	CONTROL-G	5	53	181	21	149	29	5
8	136	72	200	185	CONTROL-H	6	54	182	22	150	27	6
9	137	73	201	141	CONTROL-I	7	55	183	23	151	51	7
10	138	74	202	129	CONTROL-J	8	56	184	24	152	53	8
11	139	75	203	133	CONTROL-K	9	57	185	25	153	48	9
12	140	76	204	128	CONTROL-L	:	58	186	26	154	66	SHIFT-;
13	141	77	205	165	CONTROL-M	;	59	187	27	155	2	;
14	142	79	206	163	CONTROL-N	<	60	188	28	156	54	<
15	143	79	207	136	CONTROL-O	=	61	189	29	157	15	=
16	144	80	208	138	CONTROL-P	>	62	190	30	158	55	>
17	145	61	209	175	CONTROL-Q	?	63	191	31	159	102	SHIFT-/?
18	146	82	210	168	CONTROL-R	@	64	132	32	160	117	SHIFT-8
19	147	83	211	190	CONTROL-S	A	65	193	33	161	127	SHIFT-A
20	148	84	212	173	CONTROL-T	B	66	194	34	162	85	SHIFT-B
21	149	85	213	139	CONTROL-U	C	67	195	35	163	82	SHIFT-C
22	130	6	214	144	CONTROL-V	D	68	196	36	164	122	SHIFT-D
23	151	87	215	174	CONTROL-W	E	69	197	37	165	106	SHIFT-E
24	152	88	216	150	CONTROL-X	F	70	198	38	166	120	SHIFT-F
25	153	89	217	171	CONTROL-Y	G	71	199	39	167	125	SHIFT-G
26	154	90	218	151	CONTROL-Z	H	72	200	40	168	121	SHIFT-H
27	155	91	219	28	ESC	I	73	201	41	169	77	SHIFT-I
28	156	92	220	142	CONTROL-	J	74	202	42	170	65	SHIFT-J
29	157	93	221	143	CONTROL=-	K	75	203	43	171	69	SHIFT-K
30	158	94	222	134	CONTROL-+	L	76	204	44	172	64	SHIFT-L
31	159	95	223	135	CONTROL-*	M	77	205	45	173	101	SHIFT-M
32	160	0	128	33	SPACE	N	78	206	46	174	39	SHIFT-N
33	161	1	129	95	SHIFT-1	O	79	207	47	175	72	SHIFT-O
34	162	2	130	94	SHIFT-2	P	80	208	48	176	74	SHIFT-P
35	163	3	131	90	SHIFT-3	Q	81	209	49	177	111	SHIFT-Q
36	164	4	132	88	SHIFT-4	R	82	210	50	178	104	SHIFT-R
37	165	5	133	93	SHIFT-5	S	83	211	51	179	126	SHIFT-S
38	166	6	134	91	SHIFT-6	T	84	212	52	180	109	SHIFT-T
39	167	7	135	115	SHIFT-7	U	85	213	53	181	75	SHIFT-U
40	168	8	136	112	SHIFT-9	V	86	214	54	182	80	SHIFT-V
41	169	9	137	114	SHIFT-0	W	87	215	55	183	110	SHIFT-W
42	170	10	138	7	*	X	88	216	56	184	86	SHIFT-X
43	171	11	139	6	+	Y	89	217	57	185	107	SHIFT-Y
44	172	12	140	32	,							
45	173	13	141	14	-							

PROGRAMY GRAFICZNE

Z	90	218	58	186	87	SHIFT-Z
[91	219	59	187	96	SHIFT-,
\	92	220	60	188	70	SHIFT-+
]	93	221	61	189	98	SHIFT-.
^	94	222	62	190	71	SHIFT-*
_	95	223	63	191	78	SHIFT--
◆	96	224	96	224	162	CONTROL-.
a	97	225	97	225	63	A
b	98	226	98	226	21	B
c	99	227	99	227	18	C
d	100	228	100	228	58	D
e	101	229	101	229	42	E
f	102	230	102	230	56	F
g	103	231	103	231	61	G
h	104	232	104	232	57	H
i	105	233	105	233	13	I
j	106	234	106	234	1	J
k	107	236	107	235	6	K
l	108	236	108	236	8	L
m	109	237	109	237	37	M
n	110	238	110	238	35	N
o	111	239	111	239	8	O
p	112	240	112	240	10	P
q	113	241	113	241	47	Q
r	114	242	114	242	40	R
s	115	243	115	243	62	S
t	116	244	116	244	45	T
u	117	245	117	245	11	U
v	118	246	118	246	16	V
w	119	247	119	247	45	W
x	120	248	120	248	22	X
y	121	249	121	249	43	Y
z	122	250	122	250	23	Z
◆	123	251	123	251	130	CONTROL-;
	124	252	124	252	79	SHIFT-.
←	125	253	125	253	118	SHIFT-<
⌫	126	254	126	254	52	DELETE
␣	127	255	127	255	44	TAB

Klawisze konsoli:

KLAWISZ	KEYCODE	
HELP	17	
F1	3	} tylko 1200 XL
F2	4	
F3	19	
F4	20	
RETURN	12	
CAPS	60	
☐	39	

Komputery ATARI ze względu na bardzo duże możliwości graficzne są doskonałym narzędziem pracy dla grafika i... wspaniałą zabawką dla dzieci. Programów do tworzenia grafiki napisano dla ATARI bardzo wiele, my prezentujemy tylko kilka najciekawszych i najbardziej popularnych w Polsce.

AtariArtist
(1983 — Island Graphics & AtariInc.)

Koala Microllustrator
(1983 — Island Graphics Corp.)

Jeden z pierwszych poważnych programów graficznych. Istnieją dwie wersje różniące się nazwami: AtariArtist jest programem zapisanym na cartridge'u, a Koala na dysku elastycznym. Pracuje w 15 trybie graficznym. Wybór funkcji przy pomocy ikon. Dużą zaletą jest prawie trzykrotnie oszczędniejszy zapis wykonanych obrazków na dyskietce.

Fun with Art
(1983 — Epyx Inc.)

Program konkurencyjny dla Koali — ma więcej możliwości, lecz za to jest trudniejszy w obsłudze. Ze względu na zastosowanie 7 trybu graficznego ma też mniejszą rozdzielczość, ale umożliwia użycie przerwania DLI dla uzyskania więcej niż czterech kolorów na rysunku.

Visualizer
(1984 — Maximus Inc.)

Program o typowych możliwościach graficznych pracujący w trybie 7. Jego zaletą jest możliwość układania wykonanych rysunków w sekwencje, które następnie są wyświetlane (jak slajdy). Umożliwia zapisanie i późniejsze wyświetlenie rysunków ze zmieniającymi się kolorami (1—3 kolory, migotanie lub kolory tęczy).

Print Shop
(1984 — Broederbund Software)

Służy do projektowania i drukowania złożonych obrazków tekstowo-graficznych: kart z życzeniami, nadruków „firmowych”, znaków informacyjnych, transparentów itp. Posiada wbudowane różne zestawy liter i ozdobników graficznych. Uzyskane z niego obrazy i rysunki są zapisywane na dyskietce w niestandardowym formacie.

RAMbrandt
(1985 — Antic Publishing)

Najlepszy aktualnie dostępny w Polsce program graficzny na ATARI. Może pracować w trybach 7,9,10,11 i 15. Posiada możliwość animacji, a dzięki przerwaniom DLI można uzyskać jednocześnie ponad 100 kolorów.

Format zapisu na dysku jest niestandardowy, lecz do programu dołączona jest procedura pozwalająca odczytać i zapisywać obrazy w formatach kilku najpopularniejszych programów graficznych. Dodatkowe procedury służą do współpracy z drukarkami i umożliwiają druk obrazów w 16 odcieniach szarości oraz w kolorze.

Movie Maker
(1985 — Olisoft Inc.)

Specjalny program graficzny umożliwiający wykonywanie krótkich, kilkunastosekundowych filmów animowanych. Pracuje w trybie 7 na kilku niezależnych obrazach. Dodatkową zaletą jest możliwość udźwiękowania wykonanego filmu.

MagniPrint II
(1984 — Alpha Systems)

Program umożliwiający wykonywanie rysunków w trybach 8—11 i 15 — trudny w obsłudze. Używany jest przede wszystkim do drukowania rysunków wykonanych przy pomocy innych programów.

Graphics 3D
(1985 — Antic Publishing)

Służy do wykonywania pseudo-przestrzennych wykresów funkcji postaci $z = f(x,y)$. Zawiera możliwość wyboru licznych parametrów: podziałka, przedział, gęstość linii, punkt i kąta widzenia i in. Pracuje w 8 trybie graficznym.

Atari World
(1981 — United Software of America)

Możliwości wyboru i tryb pracy takiej jak „Graphics 3D”, lecz w oglądanym obrazie trzeba określić początkowe i końcowe punkty linii we współrzędnych x, y, z. Przydatny do oglądania konstrukcji przestrzennych, np. budynków, maszyn itp. i z tego względu szczególnie polecany architektom oraz inżynierom innych specjalności. Niestety jego poważną wadą jest konieczność żmudnego wpisywania danych punkt po punkcie.

Design Master
(1986 — Peter Finzel Productions)

Kolejny program inżynierski. Umożliwia wykonywanie niewielkich rysunków technicznych i schematów elek-

tronicznych oraz ich drukowanie. Pracuje w 8 trybie graficznym na dwóch rysunkach jednocześnie. Ze względu na sterowanie oknami bardzo prosty w obsłudze. Dostępny w dwóch wersjach językowych: angielskiej i niemieckiej.

Creature Creator
(1982 — DesignWare)

Jest to program przeznaczony głównie dla dzieci. Umożliwia stworzenie z zestawu części ciała wielu różnych potworków, a następnie wprawienie ich w ruch.

Graphics Generator
(1982 — Datasoft)

Program pomocniczy służący do projektowania własnych zestawów znaków. Umożliwia redagowanie znaków w trybach 0, 1, 2, 12 i 13 pojedynczo lub w kilkunastkowych macierzach — bardzo przydatne przy układaniu figur z kilku znaków.

Fontbyter Screenbyter
(1983 — COMPUTE! Publications)

Programy te umożliwiają wykonanie obrazów znacznie przekraczających rozmiar ekranu — Fontbyter w trybach znakowych, a Screenbyter w bitowych. Szczególnie przydatne przy projektowaniu plansz gier i innych dużych rysunków. Dyskietka z tymi programami zawiera także procedury dołączane do programów w BASIC-u umożliwiające płynny przesuw obrazów.

Rapid Graphics Converter
(1985 — Antic Publishing)

Program pomocniczy do przekształcania rysunków wykonanych przy pomocy różnych programów graficznych na inne formaty. Ponieważ pliki muszą być zapisane w standardzie DOS-u (lub na kasecie), nie można korzystać z rysunków RAMbrandta i Print Shopa.

Print Shop Converter
(1987 — Wojciech Zientara)

Służy do odczytywania rysunków zapisanych w formacie Print Shopa i zapisywania ich jako pliki DOS-u w standardzie 8 trybu graficznego. Automatycznie rozróżnia ikony i obrazy całoekranowe.

Print 1029
(1985 — M & K i Jarsoftware)

Program niezbędny dla wszystkich posiadaczy drukarki Atari 1029. Umożliwia drukowanie rysunków wykonanych w 8 trybie graficznym oraz w formacie Koala i AtariArtist.

Wojciech Zientara

NIE BÓJ SIĘ PRZERWAŃ ... I DUSZKÓW

Na zakończenie cyklu artykułów opisujących przerwania w komputerze Atari prezentujemy przykład praktycznego wykorzystania przerwania VBLK i grafiki graczy i pocisków.

KROK 1 (linie 40—90)

Piszemy i umieszczamy w liniach DATA procedurę przerwania VBLK, która sprawdza położenie joysticka i odpowiednio przenosi rysunek strzałki. Na początku procedury umieszczamy dodatkowe instrukcje ustawiające przerwanie użytkownika po VBLK i parametry początkowe grafiki graczy i pocisków.

```

SETVBLK = $E45C
EXITVBLK = $E462
GTIACNTL = $026F
PMCNTL = $D01D
DNACNTL = $022F
RANTOP = $6A
PMBASE = $D407
HPOSP1 = $D001
JOYD = $0278
TRIGD = $0284
HPOS = $CB
VPOS = $CC
* = $0600
PLA
LDY # <START
LDX # >START
LDA #$07
JMP SETVBLK ;inicjowanie procedury
;VBLK użytkownika
;wejście z BASIC-u
ENTRY PLA ;priorytet graczy
LDA #$01
STA GTIACNTL
LDA #$02 ;włączenie graczy
STA PMCNTL
LDA #$3E ;obraz normalny, DMA
;dla graczy i ANTIC-a,
;rozdzielczosc jedn-
wierszowa
STA DNACNTL
LDA #$9C
STA RANTOP
STA PMBASE
LDA #$78 ;początkowe położenie
;gracza
STA D1+1
STA D2+1
LDA #$9D
STA D1+2
CLC
RTS ;powrót do BASIC-u
;początek przerwania
;położenie joysticka
START LDA JOYD
AND #$0F
EOR #$0F
BEQ SHAPE ;jeżeli joystick w
;położeniu neutralnym,
;to skok
; ruch poziomy
HOR TAX
AND #$0C
BEQ VERT
LDY D2+1 ;położenie
AND #$08

```

```

RIGHT BEQ LEFT
INY ;ruch w prawo
JMP HEND
LEFT DEY ;ruch w lewo
HEND STY HPOSP1
STY D2+1
VERT TXA ;ruch pionowy
AND #$03
BEQ SHAPE
AND #$01
BEQ DOWN
DEC D1+1 ;ruch u góre
JMP SHAPE
DOWN INC D1+1 ;ruch w dół
SHAPE LDX #$00 ;przeniesienie wzoru
;do obszaru P/MG
LOOP LDA PATTERN,X
D1 STA $9D78,X
INX
CPX #$10
BNE LOOP
LDA TRIGD ;stan przycisku
BNE EXIT ;jeżeli nie naciśnięty,
;to skok
D2 LDA #$78
STA HPOS ;pozycja pozioma
LDA D1+1
STA VPOS ;pozycja pionowa
EXIT JMP EXITVBLK ;koniec
PATTERN .BYTE 0,64,96,112,120,120,112,112,
;80,16,8,8,8,4,4,0

```

Pierwsze pięć instrukcji inicjuje przerwanie VBLK — opis tej operacji był w trzecim odcinku naszego cyklu. Kolejny blok instrukcji od etykiety ENTRY do START ma za zadanie wprowadzenie odpowiednich wartości dorejestrów grafiki graczy i pocisków (dokładny opis w „Bajtku” 3/87).

Właściwa procedura przerwania rozpoczyna się od etykiety START. Sprawdza ona położenie joysticka i odpowiednio do tego modyfikuje położenie duszka na ekranie monitora. Następnie sprawdza rejestr przycisku i jeżeli przycisk jest wciśnięty, to współrzędne aktualnego położenia duszka zapisywane są w komórkach 203 i 204. Jednostką miary w pionie jest numer linii ekranu, zaś w poziomie numer cyklu koloru. Wartości z komórek 203 i 204 mogą być już bezpośrednio wykorzystane przez program w BASIC-u.

KROK 2 (linia 10)

Gotową procedurę przenosimy przypomoczą pętli FOR/NEXT na stronę 6 pamięci (od adresu 1536).

KROK 3 (linia 20)

Pamięć grafiki graczy i pocisków będzie znajdować się w miejscu, w którym obecnie mieści się pamięć obrazu. Dlatego też najprostszym

sposobem oczyszczenia tego obszaru przed zainicjowaniem jest wykonanie instrukcji GRAPHICS. Teraz już można ustalić parametry PM/G (I = USR(1546)) i ustawić przerwanie użytkownika (I = USR(1536)).

KROK 4 (linia 30)

Ostatnią czynnością powinno być przesunięcie na nowe miejsce pamięci obrazu — zrobi to instrukcja GRAPHICS. Powoduje ona jednak także wyłączenie PM/G konieczne jest więc ponowne uruchomienie przez I = USR(1546) — czynność ta musi być powtarzana po każdej instrukcji GRAPHICS.

Zamieszczony obok wydruk w BASIC-u realizuje cały opisany wyżej przykład. Można dołączyć go do dowolnego własnego programu, aby umożliwić użytkownikowi wybór opcji przez wykorzystanie joysticka. Oczywiście wybór ten musi być uzależniony od zawartości komórek 203 i 204.

Od następnego numeru naszego pisma będziemy zamieszczać nadesłane przez Czytelników krótkie procedury wykorzystujące dostępne w Atari przerwania.

(ziew)

```

10 FOR I=0 TO 143:READ A:POKE 1536+I,A:
NEXT I
20 GRAPHICS 0:I=USR(1536):I=USR(1546)
30 GRAPHICS 0:I=USR(1546)
40 DATA 104,160,48,162,6,169,7,76,92,228
,104,169,1,141,111,2,169,2,141,29,208,16
9,62,141,47,2,169
50 DATA 156,133,106,141,7,212,169,120,14
1,104,6,141,117,6,169,157,141,105,6,24,9
6,173,120,2,41,15
60 DATA 73,15,240,41,170,41,12,240,18,17
2,117,6,41,8,240,4,200,76,74,6,136,140,1
,208,140,117,6,138
70 DATA 41,3,240,13,41,1,240,6,206,104,6
,76,98,6,238,104,6,162,0,189,128,6,157,1
20,157,232,224,16
80 DATA 208,245,173,132,2,208,9,169,120,
133,203,173,104,6,133,204,76,98,228,0,64
,96,112,120,120,112
90 DATA 112,80,16,8,8,8,4,4,0

```

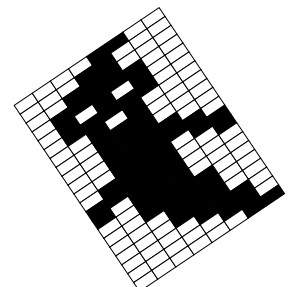

MAGNETOFON

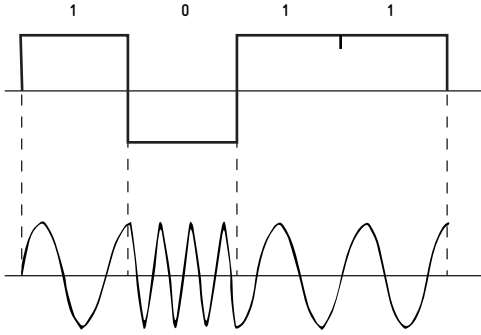

Magnetofony firmowe do komputerów domowych ATARI różnią się od konwencjonalnych magnetofonów kasetowych.

Zawierają one demodulator częstotliwości, poza tym posiadają elektryczne sterowanie silnikiem, oraz uproszczony układ kasowania zapisu. Zapewniają szybkość zapisu (odczytu równą 600 bitów/sek (bodów)). Transmisja danych z magnetofonu do komputera jak i odwrotnie jest szeregową, tzn. poszczególne bity przesyłane są kolejno jeden po drugim. Transmisja jest asynchroniczna, co oznacza, że nie są przesyłane żadne pomocnicze przebiegi zegarowe podczas przekazywania danych pomiędzy komputerem i magnetofonem.

Jak już zaznaczono na wstępie, przy zapisie danych na magnetofon zastosowano modulację częstotliwości, gdzie logiczna 1 jest reprezentowana przez ton o częstotliwości 5327 Hz, a logiczne zero przez ton o częstotliwości 3995 Hz (rys. 1). Układ dokonujący przekształcenia logicznych danych na tony o różnych częstotliwościach nazywamy modulatorem. Układ dokonujący odwrotnego przekształcenia to demodulator. Technika modulacji zastosowana jest w celu poprawienia zawodności zapisu. Podstawowy schemat interfejsu pokazano na rys. 2. Ponieważ jednak komputer ATARI 800XL posiada wewnętrzny modulator (wykorzystujący dwa spośród czterech programowanych generatorów dźwięku) wystarczy zbudować tylko demodulator.

Istnieje wiele metod demodulacji częstotliwości, jak choćby przy użyciu pętli fazowej czy dyskryminatora częstotliwości, my jednak zastosujemy metodę z filtrami rozdzielającymi

wykorzystaną również w magnetofonach firmowych. Schemat blokowy przedstawiony jest na rys. 3. W dużym uproszczeniu zasada działania urządzenia polega na tym, że filtr F1 „przepuszcza” tylko napięcie o częstotliwości f1, a filtr F2 tylko o częstotliwości f2. Napięcia te sterują komparator, który działa jak waga — pokazuje, które napięcie jest większe (1 - większe jest napięcie na wejściu +, 0 - odwrotnie). Dla częstotliwości f1 napięcie za filtrem F1 będzie większe od 0, a za filtrem F2 będzie równe 0 (bo filtr F2 stłumi częstotliwość f1) — komparator pokaże 1. Dla częstotliwości f2 będzie odwrotnie. W ten sposób na wyjściu komparatora otrzymamy dane logiczne. Przykładowe przebiegi w odpowiednich punktach układu pokazano na rys. 4.

W numerze 9/86 „Komputera” przedstawiono schemat interfejsu działającego w powyżej opisany sposób. Budując takie urządzenie warto dodać kilka elementów, aby uzyskać możliwość kopiowania programów bez użycia komputera lub jednoczesnego „wczytywania” i kopiowania programów.

Schemat połączeń pokazany jest na rys. 6, a sposób podłączania na rys. 5, przy czym podczas kopiowania komputer nie musi być podłączony. Jakość kopiowania jest znacznie lepsza niż metodą „taśma-taśma”, lecz ustępuje tradycyjnej metodzie z użyciem programu kopiującego.

Na zakończenie jeszcze jedna rada: podczas uruchamiania układu warto skorzystać z instrukcji D SOUND (dostępnej w TURBOBASIC-u XL), która pozwoli znacznie dokładniej ustawić wymagane częstotliwości filtrów.

Dydziek

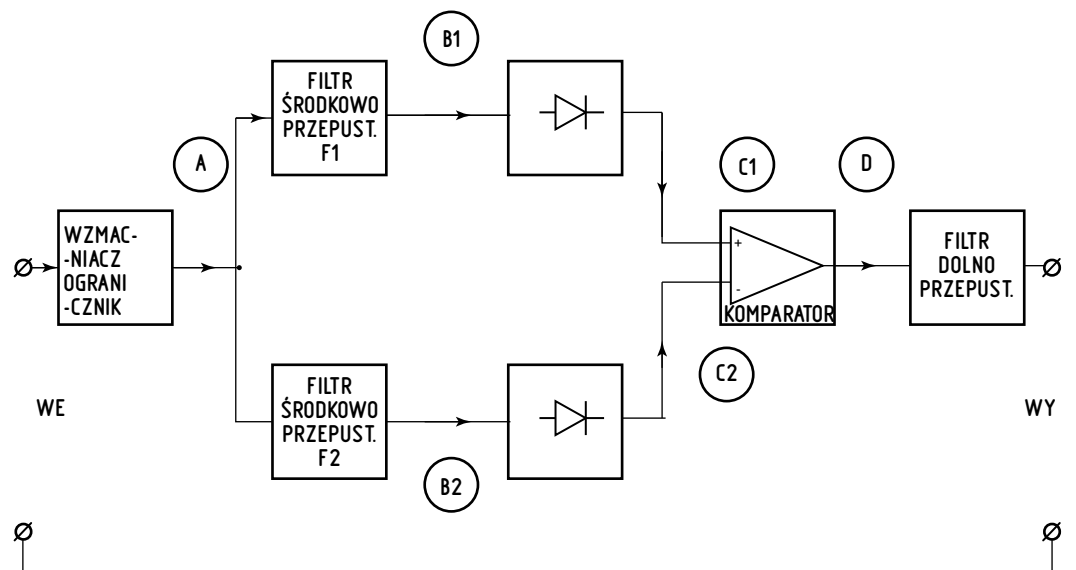
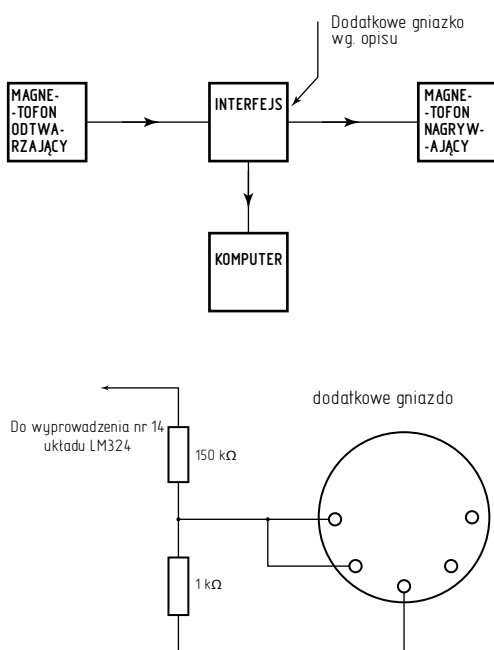
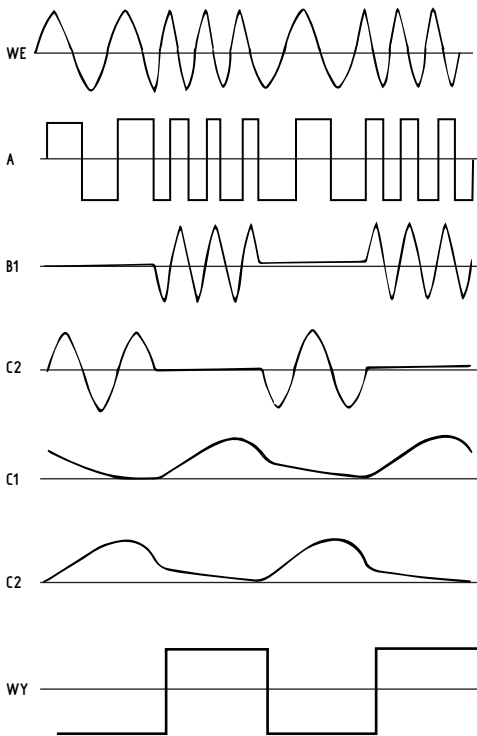
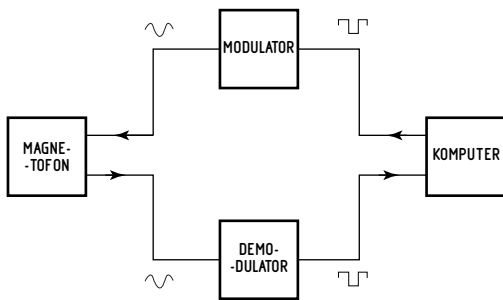

ANTIC

W klasie popularnych komputerów domowych Atari jest jedynym, który posiada dwa mikroprocesory. Drugim obok CPU 6502 mikroprocesorem jest specjalnie zaprojektowany dla Atari układ ANTIC tworzący obraz telewizyjny (Alpha Numeric Television Interface Controller).

Pierwsze pytanie, jakie może się nas. W klasie popularnych komputerów domowych Atari jest jedynym, który posiada dwa mikroprocesory. Drugim obok CPU 6502 mikroprocesorem jest specjalnie zaprojektowany dla Atari układ ANTIC tworzący obraz telewizyjny (Alpha Numeric Television Interface Controller).

Jak każdy mikroprocesor, ANTIC posiada własny zestaw rozkazów i własny program. Zainteresowanych szczegółami odsyłam do „Komputera” nr 8/86. Tu podam tylko kilka najważniejszych rozkazów ANTIC-a. Rozkazy tworzące linie obrazu mają kody równe numerom trybów pracy ANTIC-a (nie mylić z trybami graficznymi BASIC-u — zob. tabela). Kody rozkazów tworzących puste linie (w kolorze tła, bez danych) otrzymamy korzystając z zależności, że kod jest równy liczbie linii zmniejszonej o jeden i pomnożonej przez 16. Jeżeli kod rozkazu zwiększymy o 128, to taki rozkaz będzie przed utworzeniem linii wywoływał procedurę przerwania (DLI). Jeżeli zwiększymy go (dodatково) o 64, to kolejne dwa bajty programu zostaną potraktowane jako adres pamięci obrazu.

Będzie nas teraz interesowało, jak ANTIC interpretuje dane zawarte w pamięci obrazu. Zależy to przede wszystkim od trybu pracy.

W trybach znakowych (ANTIC 2-7; BASIC 0-2, 12 i 13) ANTIC traktuje każdy bajt pobrany z pamięci obrazu jako część adresu znaku, który ma być wyświetlony, w zestawie znaków. Reszta adresu jest pobierana z rejestru CHARBASE wskazującego stronę pamięci, na której rozpoczyna się zestaw znaków (stąd wniosek, że musi się on zawsze zaczynać od początku strony). Oprócz tego ANTIC wybiera kolor, w jakim będzie wyświetlany znak. W trybach ANTIC 2 (GRAPHICS 0) i ANTIC 3 służy do tego celu najstarszy bit numeru znaku. Gdy jeston skasowany (0), to znak jest normalny; a gdy jest ustawiony (1), znak ma zamienione kolory (negatyw). Możemy to sprawdzić wpisując instrukcje? CHR\$(65) i ? CHR\$(65+128). W trybach GRAPHICS 1 i 2 (ANTIC 6 i 7) służy do tego celu dwa najstarsze bity. Wartość tej pary bitów określa numer rejestru koloru, z którego jest pobierany kolor znaku. Np. para bitów 10 (wartość dziesiątka 2) wybiera rejestr koloru 2. Dwa pozostałe tryby dają znaki wielokolorowe. Bajt znaku jest w nich dzielony na cztery pary bitów, z których każda określa kolor pary punktów obrazu.

W trybach bitowych (ANTIC 8-15; GRAPHICS 3-8, 14 i 15) kolejne bity (ANTIC 9,11, 12, i 15) lub pary bitów (8, 10, 13, i 14) wybierają kolor punktu obrazu. Pary bitów określają kolory tak, jak w trybach znakowych. Bity określają kolor następująco; bit ustawiony — kolor z rejestru 0, bit skasowany — kolor z rejestru tła. Wyjątkiem jest tryb 15 (GRAPHICS 8), w którym kolor jest zawsze określany przez rejestr 2, a bity określają tylko jasność punktu: ustawiony — jasność z rejestru 1, skasowany — jasność z rejestru 2.

Wymieniłem wiele różnych rejestrów, więc teraz kilka adresów (rejestry o nazwach kończących się § są rejestrami tworzonymi przez system operacyjny w pamięci RAM — tzw. rejestry-cieniej).

54272	DMACNTL	Kontroluje bezpośredni dostęp ANTIC-a do pamięci RAM
559	DMACNTL§	
54273	CHARCNTL	Kontroluje wygląd wyświetlanych znaków (tylko w trybach znakowych)
755	CHARCNTL§	
54274-54275	DLPTR	Adres początku programu ANTIC-a
560-561	DLPTR§	
54279	PMBASE	Starszy bajt adresu początku pamięci dla grafiki graczy i pocisków (zob „Duski”)
54281	CHARBASE	Starszy bajt adresu zestawu znaków
756	CHARBASE§	
512-513	DLWKT	Adres procedury przerwania wywołanej przez program ANTIC-a
54286	NMIEN	Rejestr zezwoleń na przerwanie NMI
54287	NMIST	Wskazuje rodzaj przerwania NMI
54283	VCOUNT	Numer linii obrazu podzielony przez dwa
54284	LPENH	Poziome położenie pióra
564	LPENH§	światelnego (numer cyklu koloru)
54285	LPENV	Pionowe położenie pióra
565	LPENV§	światelnego (numer linii podzielony przez dwa)

Niektóre z tych rejestrów wymagają dokładniejszego opisu. W rejestrze DMACNTL bity 1 i 0 kontrolują szerokość obrazu: 00

— brak obrazu, 01 — obraz wąski (128 cykli koloru), 10 — obraz normalny (160) i 11 — obraz szeroki (192). Bit 2 włącza dostęp do pamięci dla pocisków, a bit 3 dla graczy, zaś bit 4 kontroluje ich rozdzielczość. Bit 5 kontroluje dostęp do pamięci dla programu ANTIC-a. Pozostałe dwa bity są niewykorzystane.

Rejestr CHARCNTL wykorzystuje jedynie trzy najmłodsze bity. Bity 0 i 1 działają tylko w trybach ANTIC 2 i 3 Bit 1 kontroluje tworzenie negatywów znaków (zamiana koloru znaku i tła), a bit 0 ich wyświetlanie. Bit 2 ustala kolejność czytania danych znaku, gdy jest ustawiony, znaki są „postawione głowie”.

W rejestrach NMIEN i NMIST wykorzystywane są tylko dwa najstarsze bity (6 i 7). Bit 6 odpowiada przerwaniu synchronizacji pionowej (VBLK), a bit 7 przerwaniu wywołanemu przez program ANTIC-a (DLI). Ustawienie bitu w rejestrze NMIEN zezwala na przerwanie, a ustawienie bitu w rejestrze NMIST sygnalizuje, że dane przerwanie wystąpiło.

Przy tworzeniu obrazu ANTIC współpracuje z układem GTIA, w którym znajdują się m.in. rejestry kolorów. Będą więc one opisane razem z tym układem

Wojciech Zientara

tryb ANTIC-a	tryb BASIC-a
2	0
3	—
4	12
5	13
6	1
7	2
8	3
3	4
10	5
11	6
12	14
13	7
14	15
15	8

JĘZYKI PROGRAMOWANIA

Poprzednim razem omówiłem programy biurowe — dziś kolej na języki programowania. W tej dziedzinie AMSTRAD czuje się bardzo dobrze — dostępne są translatory większości języków — część przeniesiona ze SPECTRUM, część pracująca pod CP/M i kilka napisanych specjalnie dla CPC. W takiej też kolejności będą przedstawiane.

● ADAPTACJE

Programy firmy HiSoft:

DEVPAK — dobry assembler (bez makrodefinicji) i monitor disassembler/debuger niestety z pewnymi niedociągnięciami, ale bardzo wygodny w pracy.

PASCAL — kompilator z dostępem do wszystkich zasobów maszyny (grafika, dźwięk, przerwanie itp.), ale bez możliwości używania jednej z podstawowych w tym języku struktur danych — plików. Większe ograniczenia ma język C — brak jest nawet operacji zmiennoznacznych, co wyklucza go z wielu zastosowań.

Podobnej klasy jest inny zestaw assembler/monitor — ZEM firmy KUMA. Cały program udało się zmieścić w 8KB, a instrukcje na 12 stronach, co jest chyba zbyt daleko posuniętą oszczędnością. W odpowiedzi na większość poleceń możemy przeczytać jasny i wiele mówiący komunikat „HUH?”, który — przyznam się — zniechęcił mnie do dalszego poznawania programu. O wiele lepszym produktem tej firmy jest interpreter/kompilator FORTH-az wbudowanymi operacjami zmiennoznacznymi i nawet obsługą dysku, ale kto liczy w FORTH-cie?

● PROGRAMY PRACUJĄCE POD CP/M

TURBO PASCAL — rewelacyjny kompilator napisany jakby specjalnie po to, by złościć studentów informatyki korzystających z PASCAL-a na MERA-ch, R40 i różnych innych „poważnych” maszynach. Poza bardzo szybką kompilacją TURBO oferuje kilka innych przyjemności: bardzo dobry edytor ekranowy do pisania programów źródłowych (WORDSTAR „przykrojony” do potrzeb PASCAL-a), który przy błędach kompilacji lub wykonania sam wraca do tego miejsca tekstu gdzie błąd wystąpił. Niezależna kompilacja modułów, tworzenie programów nakładkowych (gdy wielkość programu przekracza pojemność pamięci operacyjnej trzeba podzielić go na kawałki dopuszczalnej długości i w czasie wykonania „ściągać” z dysku do pamięci) i możliwość wykorzystania dysku jako pamięci o dostępie indeksowo — sekwencyjnym tworzą w sumie bardzo potężne narzędzie z całkiem niedużego komputera.

Konkurentem TURBO PASCAL-a jest PASCAL MT+ firmy Digital Research wyposażony w podobne udogodnienia.

Do dyspozycji programisty stoją poza wymienionymi takie narzędzia jak: FORTRAN-80, MACRO-80 (makroassembler), MBASIC — programy przeniesione prawdopodobnie z CP/M2.2 z innego komputera i niedokładnie zainstalowane na Amstradzie ponieważ czasami występują drobne nieprawidłowości w ich pracy.

● PROGRAMY NAPISANE SPECJALNIE DLA AMSTRADA

Rozpocznijmy od wbudowanego LOCOMOTIV BASIC-a. Jeston bardzo podobny do MBASIC-a firmy MICROSOFT, ale popierwsze wyposażony w wiele rozszerzeń (grafika, dźwięk, obsługa przerwań), a po drugie wielokrotnie szybszy od pierwowzoru i od większości innych implementacji BASIC-a. Prędkość tę można jeszcze zwiększyć stosując kompilator — np. TAJFUN, który dobrze sobie radzi nawet z rachunkiem zmiennoznaczny i grafiką. Istnieje wiele programów rozszerzających LOCOMOTIV BASIC — najczęściej w wersji 1.0 (CPC464) do wersji 1.1 (CPC664 i CPC128).

Inaczej wygląda sprawa LOGO — wersji kasetowej (na CPC464) jeszcze nie widziałem, a dyskowne LOGO2 i LOGO3 mają kilka niedociągnięć: LOGO2 dysponuje niepełną listą wbudowanych komend, a obie wersje akceptują tylko skrócone nazwy komend i obie czasami zostawiają na ekranie skorupkę z żółwia (można to ominąć nie pokazując go w ogóle).

Specyficznym językiem programowania jest Graphic Adventure Creator — program służący do tworzenia gier tekstowo-graficznych (adventure). Mamy możliwość budowania własnego słownika gry (zbioru wyrazów i zdań „rozumianych” przez komputer), wiązania przedmiotów z ich opisami, tworzenia obrazków pokazujących się w wybranych komnatach i sterowania układem przejść między komnatami (np. z pierwszej do drugiej można przejść zawsze, a z drugiej do trzeciej tylko, gdy z pierwszej zabraliś odpowiedni przedmiot). Dla każdego przedmiotu możemy określić wagę i ustalić, że podróżnik nie może nieść więcej niż kilka rzeczy naraz. Jedynym problemem jest wymyślenie scenariusza gry. Graphic Creator jest prosty w użyciu i ma niezłą instrukcję obsługi — pozostaje więc czekać, aż pojawią się pierwsze gry przygodowe na AMSTRAD-a w języku polskim.

Od poważnych programów przeszliśmy do gier, lecz nie należy zapominać, że komputer służy nie tylko do pracy, a gry czasami są bardzo dobrą szkołą programowania i pozwalają w przyjemny sposób oswoić się z tajemniczą machiną i poznać jej zwyczaje.

Dariusz Wichniewicz

DRUKARKA?

Co piszczy pod klawiaturą?

(cz. 7)

TABLICA ADRESÓW PROCEDUR SYSTEMOWYCH C.D.

Nr	Adres wektora	Adres rzeczywisty/opis		
		464	664	6128
78	BBEA	1813	177F	1783
79	BBEC	1810	177C	1780
80	BBF0	1827	1793	1797
81	BBF3	1824	1790	1794
82	BBF6	1839	17A5	17A9
83	BB9F	1836	17A2	17A6

84	BBFC	1945	193C	1940
Wyswietlanie znaku na ekranie w aktualnej pozycji kursora graficznego. Wej: A zawiera znak do wyswietlenia. Wyj: AF, BC, DE i HL są modyfikowane.				
OBSŁUGA EKRANU				
85	BBFF	OAA0	OABB	OABF
Główna inicjalizacja obsługi ekranu, tryb pracy (mode), atrament i tło przyjmują początkowe wartości (default). Wej: nie ma. Wyj: AF, BC, DE i HL są modyfikowane.				
86	BC02	OAB1	OACC	OADO
RESET obsługi ekranu. Wej: nie ma. Wyj: AF, BC, DE i HL są modyfikowane.				
87	BC05	OB3C	OB33	OB37
Ustawia początkową pozycję ekranu (Screen Set Offset). Przez modyfikację wartości można uzyskać „scrolling” ekranu. Wej: HL zawiera pożądaną pozycję początkową. Wyj: AF i HL są modyfikowane.				
88	BC08	OB45	OB38	OB3C
Ustawianie punktu początkowego pamięci ekranu w obszarze pamięci RAM. Wej: A zawiera bardziej znaczący bajt adresu początkowego pamięci ekranu. Wyj: AF i HL są modyfikowane.				
89	BC0B	OB50	OB52	OB56
Odczyt adresu punktu startowego pamięci ekranu i początkowej pozycji ekranu (Offset). Wej: nie ma. Wyj: A zawiera bardziej znaczący bajt adresu pamięci ekranu, a HL zawiera bieżący Offset.				
90	BCOE	OACA	OAE5	OAE9
Ustawianie ekranu w określonym trybie pracy. Wej: A zawiera numer trybu pracy. Wyj: AF, BC, DE i HL są modyfikowane.				
91	BC11	OAEC	OB08	OB0C
Odczyt bieżącego trybu pracy. Wej: nic. Wyj: A zawiera numer trybu pracy. Stan CARRY i ZERO zależy od trybu. Tryb 0: C=1, Z=0; Tryb 1: C=0, Z=1; Tryb 2: C=0, Z=0.				
92	BC14	OAF7	OB13	OB17
Czyszczenie ekranu. Wej: nic. Wyj: AF, BC, DE i HL są modyfikowane.				
93	BC17	OB57	OB59	OB5D
Odczytywanie rozmiarów ekranu. Wej: nic Wyj: B zawiera ostatnią fizyczną kolumnę ekranu, C zawiera ostatnią linię ekranu i AF są modyfikowane.				

Pisząc program przeznaczony dla wyklętych ludzi a nie dla informatyków, chcielibyśmy by był on odporną nieumiejętną obsługą. Powinniśmy więc starać się, aby wszystkie błędy sygnalizowane były w odpowiedni sposób przez program, a nie przez interpreter BASIC-a. Nietrudno wyobrazić sobie reakcję laika na komunikat „Improper argument” lub „Syntax error”. Dobry program wypisze w takim wypadku dokładne objaśnienie błędu umożliwiając jednocześnie powtórzenie źle wprowadzonego polecenia.

Jednym z często powtarzających się błędów jest próba drukowania na nieobecnej lub nie włączonej drukarce. BASIC nie oferuje żadnej komendy, która umożliwiłaby nam sprawdzenie gotowości drukarki. Rozkaz PRINT #8 zawiesi po prostu działanie programu do chwili naciśnięcia klawisza ESC. Jeśli jednak na początku programu umieścimy następujące dwie linie:

```
10 RESTORE 11:FOR KZ=007 TO &b0fe:READ bZ:POKE KZ,bZ
11 DATA &cd,&2e,&bd,&9f,&32,&ff,&b0,&c9
```

to za każdym razem, gdy wywołamy CALL &b0f7w pamięci pod adresem &b0ff znajdziemy informację o aktualnym stanie drukarki. Wartość 0 oznaczać będzie gotowość, 255 — brak gotowości. Dla ciekawych listing assemblerowy:

```
&b0f7 CALL &bd2e ; procedura MC BUSY PRINTER
&b0fa SBC A,A ; A:=255 jeśli CARRY=1
; A:=0 jeśli CARRY=0
; (CARRY=1 - drukarka zajęta)
&b0fb LD (&b0ff),A ; zapamiętaj akumulator
&b0fe RET ; powrot do Basica
&b0ff DEFS 1 ; miejsce na zapamiętany akum.
```

Oto przykład wykorzystania procedury:

```
1000 'procedura drukowania
1010 PRINT:PRINT " Przygotuj drukarke"
1020 PRINT " i naciśnij dowolny klawisz ";
1030 CALL &bb81:WHILE INKEY$="" :WEND:CALL
&bb84:PRINT:PRINT
1040 CALL &b0f7:IF PEEK(&b0ff)=0 THEN 1100: "kontynuuj
druk
1050 PRINT CHR$(7);TAB(7);"Drukarka niegotowa
!!":PRINT
1060 PRINT TAB(7);"Czy wciaz chcesz drukowac ? (t/
n) ";
1070 CALL &bb81; 'włącz kursor
1080 k$=UPPER$(INKEY$):IF k$<>"T" AND k$<>"N" THEN 1080
1090 CALL &bb84:PRINT:IF k$="T" THEN 1010 ELSE RETURN
1100 'tutaj rozpoczyna sie drukowanie
```

Sergiusz Wolicki

Wojciech Ziółek

CP/M PLUS (CP/M VERSION 3) OPERATING SYSTEM

W firmowej instrukcji obsługi Commodore 128 można znaleźć jedynie elementarne wiadomości o CP/M, co na pewno nie ułatwia życia początkującemu programiście. Chodząc po szwedzkich sklepach komputerowych zauważyłem trzy pozycje książkowe dotyczące systemu „ALL ABOUT CP/M”, „CP/M USER'S GUIDE” oraz omawianą tu publikację. Rzadko można spotkać książkę, która w 99% pokryłaby wymagania czytelnika. Tym bardziej zatem chciałbym polecić właśnie tę publikację wszystkim, dla których CP/M owiany jest mgłą tajemnicy.

Książka ta składa się w zasadzie z trzech tomów w jednej oprawie: USERS GUIDE (poradnik użytkownika) dedykowany przede wszystkim żółtodziobom, PROGRAMMERS GUIDE (poradnik programisty) przeznaczony dla znacznie bardziej zaawansowanych oraz SYSTEM GUIDE stanowiący podręcznik dla programistów pracujących w assemblerze.

W pierwszej części omówione zostały podstawy — podział na zbiory, omówienie poszczególnych rozkazów, ich formatowanie, przykłady zastosowań itp. Druga część omawia BIOS i BDOS, organizację pamięci, współpracę ze stacją dysków — podane są tu także przykłady programów. W trzeciej, zawarto omówienie dotyczące poszczególnych bloków funkcjonalnych systemu, systemu operacyjnego i jego modułów wraz z programami przykładowymi w assemblerze. Książkę uzupełniają ponadto 22 załączniki i 14 rysunków, 15 listingów i 94 tabele!

Oceniam tę publikację bardzo wysoko, także z tego powodu, że nie jest ukierunkowana na żaden konkretny typ komputera.

Dwie pozostałe publikacje były znacznie „chudsze”, ukierunkowane przede wszystkim na Commodore 128 i kosztowały tylko... o jeden dolar mniej.

Klaudiusz Dybowski

„CP/M PLUS (CP/M VERSION 3) OPERATING SYSTEM”, DIGITAL RESEARCH Przedruk — Commodore Business Machines, Cena ok. 30 \$, Stron ok. 800

THE WORKING COMMODORE 64

Przetłumaczenie na język polski i wydanie tej publikacji ułatwiłoby życie setkom posiadaczy Commodore 64, których dotychczasowym zajęciem było mordowanie hord niebezpiecznych kosmitów czy mechaniczne wpisywanie niezrozumiałych programów. W siedmiu rozdziałach zawartych zostało 20 programów w BASIC-u, od zegara do uniwersalnego programu muzycznego. Książka umożliwia zastosowanie C-64 jako elektronicznego sekretarza, zawiera programy do tworzenia taśmowych zbiorów danych i opisuje sposoby korzystania z trzech nowych rozkazów (MERGE, DELETE i

RENUMBER). Ponadto Czytelnik znajdzie tam program finansowy oraz kilka użytkowych. Wszystkie programy napisane są w BASIC-u w postaci oddzielnych części, dokładnie omówionych zarówno pod względem użytych w programie zmiennych czy poszczególnych sekcji programu. Wskazane są także miejsca, gdzie użytkownik może dokonywać własnych poprawek czy przeróbek w zależności od własnych potrzeb.

Jasne i proste wyjaśnienia, czytelne wydruki programów i ułatwiający życie początkującego programisty wyjaśnienia zastosowanych w programie konstrukcji zaliczają tę książkę w poczet pomocnych w nauce BASIC-u, zwłaszcza dla tych, którzy dopiero naukę tę zaczynają.

(kd)

Dawid Lawrence — „The working Commodore 64”, Creative Computer Press, USA, 1984. ISBN 0-916688-64-X. Stron 176

```

0 B=53000:I=0
10 S=0
20 READ A
30 IF A=-1 THEN 80
40 IF A>=0 THEN S=S+A: POKEB+I,A:I=I+1:GO TO 20
50 IF S=-A THEN 10
60 PRINT"POMYLKA W LINII";PEEK(63)+256*PEEK(64)
70 END
80 SYS B:PRINT"DRUKARKA ZAINSTALOWANA"
90 CLR:NEW
100 DATA 120,173,38,3,201,90,240,42,141,79,207,173,39,3,141,-1690
110 DATA 80,207,169,90,141,38,3,169,207,141,39,3,169,82,141,-1679
120 DATA 26,3,169,207,141,27,3,169,255,141,3,221,173,2,221,-1761
130 DATA 9,4,141,2,221,88,169,67,160,207,32,30,171,96,147,40,-1584
140 DATA 67,41,32,80,80,47,56,54,13,0,204,240,6,160,255,132,-1467
150 DATA 185,200,76,74,243,141,81,207,165,154,201,4,240,6,-1977
160 DATA 173,81,207,108,79,207,173,24,208,41,2,8,173,81,207,-1772
170 DATA 40,240,22,201,65,144,18,201,91,176,4,9,32,208,10,-1461
180 DATA 201,193,144,6,201,219,176,2,41,127,201,13,208,7,-1739
190 DATA 72,169,10,32,162,207,104,32,162,207,169,0,133,-1459
200 DATA 144,173,81,207,24,96,-725
300 REM***** LOGABAX
310 DATA 73,255,141,1,221,173,0,221,41,251,141,0,221,-1739
320 DATA 173,13,221,41,16,240,249,173,0,221,9,4,141,0,221,-1722
330 DATA 105,1,208,252,96,-662,-1
400 REM***** CENTRONIX
410 DATA 141,1,221,173,0,221,41,251,141,0,221,-1411
420 DATA 72,169,2,233,1,208,252,104,-1041
430 DATA 9,4,141,0,221,173,13,221,41,16,240,249,105,1,208,252,96,-1990,-1
    
```

C-64 I DRUKARKI

Jak podłączyć drukarkę do COMMODORE? Nie chodzi tu oczywiście o drukarki z interfejsem szeregowym CBM SERIAL BUS. Użytkowników krajowych najbardziej interesujemożliwość współpracy komputera z drukarkami rodzimej produkcji, np. D-100 i DZM-180 zinterfejsami równoległymi CENTRONIX i LOGABAX. Z problemem tym stykają się również nabywcy zagranicznych drukarek.

Współpraca C-64 z tymi drukarkami jest na ogół możliwa, ale mogą wystąpić pewne ograniczenia:

- drukarka nie będzie drukować znaków semi-graficznych oraz grafiki
- współpraca z niektórymi programami użytkowymi nie będzie możliwa, gdyż sposób komunikacji z drukarką jest niestandardowy
- programy użytkowe mogą zajmować tensam obszar pamięci, w którym umieszczony jest dodatkowy program obsługi drukarki.

Opisane poniżej rozwiązanie jest bardzo proste i zapewni poprawny wydruk znaków ASCII.

```

: : Centronics : LOGABAX :
: :-----:
: A : GND : GND :
: B : ACKNLG : ACK :
: C : DATA 1 : ENT 1 :
: F : DATA 2 : ENT 2 :
: E : DATA 3 : ENT 3 :
: F : DATA 4 : ENT 4 :
: H : DATA 5 : ENT 5 :
: J : DATA 6 : ENT 6 :
: K : DATA 7 : ENT 7 :
: L : DATA 8 : ENT 8 :
: M : STROBE : SE :
    
```

Na rysunku przedstawiono opis złącza (tzw. USER PORT) w C-64 oraz nazwy linii interfejsów LOGABAX i CENTRONIX. W celu połączenia obu urządzeń należy sporządzić kabeł połączeniowy (możliwie najkrótszy) według rysunku.

Następnie należy wprowadzić program obsługi do komputera i (koniecznie!) przed uruchomieniem zapisać na taśmie lub dyskietce

```
SAVE"druk",1 SAVE"druk",8
```

Pomyłka w liniach DATA jest automatycznie wykrywana i wówczas należy wprowadzić poprawkę i ponownie zapisać program na taśmie lub dyskietce.

```
SAVE"druk",1 SAVE"60:druk",8
```

Linie 300—330 zawierają fragment programu dla drukarek z interfejsem LOGABAX. Nie należy wtedy wprowadzać linii 400—420. Odwrotnie należy postąpić dysponując drukarką z interfejsem typu CENTRONIX — wprowadzić linie 400—420, pomijając fragment 300—330.

Program obsługi drukarki należy wczytywać zawsze po włączeniu komputera

```
LOAD"druk",1 LOAD"druk",8
```

Następnie uruchomić:

```
RUN
```

Komputer traktuje wtedy naszą drukarkę jako standardowe urządzenie nr 4.10

```
10 OPEN 1,4
20 PRINT#1,"Ala ma kota"
30 CLOSE 1
```

Naciśnięcie klawiszy STOP i RESTORE zamiesza gotowość programu obsługi naszej drukarki. Stan poprzedni można przywrócić wprowadzając:

```
SYS 53000
```

Paweł Piwowar

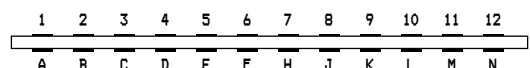



Dzięki Panu Bolesławowi Chapińskiemu z USA dowiedzieliśmy się ostatnio co dzieje się na stołach projektantów firmy Commodore, atakże czego można się jeszcze spodziewać na półkach sklepowych (zachodnich niestety) jeszcze w tym roku.

Zacznijmy od tego, że w najbliższym czasie na półkach amerykańskich supermarketów powinien pojawić się oczekiwany tam już od dawna Commodore 128D za sumę około 550\$. Zainteresowanym nabywcom polskim proponujemy jednak dokładne przemyślenie takiego zakupu — komputer będzie musiał być zasilany przez transformator 220 na 110V, modulator będzie przystosowany do pracy w paśmie VHF; kłopotliwe będzie także uzyskanie kolorów, nie mówiąc o niemożliwości uruchomienia niektórych programów zachodnioeuropejskich (np. TEXTOMAT 128 PLUS).

Dla posiadaczy Commodore 64/64C nie lada gratką będzie moduł oznaczony symbolem 1764, umożliwiający rozszerzenie pamięci tych komputerów o 256 kilobajtów (!); moduł przyłączany będzie do expansion port. Przewidywana cena (na rynku amerykańskim) wynosić będzie ok. 129 dolarów.

Wszystkim użytkownikom stacji dysków Commodore zamierza zaproponować dwa nowe produkty. Pierwszy z nich to nowa stacja oznaczana jako 1581 dla dyskietek 3.5 calowych. Współpracuje ona ze wszystkimi typami komputerów Commodore, oferując pojemność 808KB na dyskietce oraz trzykrotnie szybszą transmisję danych w porównaniu z obecnie używanymi stacjami. Przewidywana cena na rynku amerykańskim ma wynieść ok. 399\$. Pomijając tu niewątpliwie zalety jakie daje większa pojemność dyskietki i szybkość działania warto wspomnieć także, że sama konstrukcja dysku 3.5 calowego umieszczonego w sztywnej i twardej obudowie chroni go znacznie lepiej przed ewentualnym uszkodzeniem. Na jednym takim dysku można zapisać ilość informacji równoważną 5 stronom dyskietek formatowanych na stacji 1541 lub 2.5 dyskietki zapisanych na stacji 1571.

Juz we wrześniu 1986 ukazały się w prasie zagranicznej zapowiedzi twardego dysku dla Commodore 64. Producentem jest firma InControl Inc. a zestaw ma się składać ze stacji dysków elastycznych o pojemności 170 KB, zasilacza 135 W, dysku twardego o pojemności 10 lub 20 MB oraz kontrolera. Całość jest umieszczona w metalowej obudowie. Możliwe jest także dołączenie następnego dysku twardego bez dodatkowego kontrolera. Zapowiadany jest także specjalny zestaw umożliwiający stworzenie zestawu składającego się z trzech dysków twardech. Dysk o pojemności 10 MB jest oznaczany symbolem HFD-60 i ma kosztować 895 \$; system 20 MB (HFD-120) ma kosztować jedynie o 100 dolarów więcej (na rynku amerykańskim, a więc ceny europejskie będą na pewno wyższe).

Opracował:
Klaudiusz Dybowski

Z ZAKURZONEJ DYSKIETKI

```
100 REM AUTOR : OTMAR BASAN
110 :
120 REM COMPUTER PERSOENLICH 4/84 130 :
140 :
150 A=50176:B=80
160 FORI=ATO A+B:READD:POKEI,D: NEXT
170 :
180 DATA 169,011,160,196,141,143,002,140,144,002,096,162
190 DATA 006,228,203,240,008,202,224,002,208,247,076,072
200 DATA 235,228,197,240,249,134,197,173,141,002,201,001
210 DATA 208,004,232,232,232,232,216,169,000,224,003,240
220 DATA 008,024,105,009,202,224,003,208,248,170,160,000
230 DATA 200,189,081,196,153,118,002,201,013,240,005,232
240 DATA 192,009,048,240,132,198,076,066,235
250 SYS50176
260 :
270 A=50257:B=71
280 FORI=ATO A+B:READD:POKEI,D: NEXT
290 DATA 80,82,73,78,84,00,00,00,00,00:REM PRINT = F7
300 DATA 82,85,78,13,00,00,00,00,00:REM RUN+ = F1
310 DATA 76,79,65,68,00,00,00,00,00:REM LOAD = F3
320 DATA 79,80,69,78,00,00,00,00,00:REM OPEN = F5
330 DATA 73,78,80,85,84,00,00,00,00:REM INPUT = F8
340 DATA 76,73,83,84,00,00,00,00,00:REM LIST = F2
350 DATA 83,65,86,69,00,00,00,00,00:REM SAVE = F4
360 DATA 68,65,84,65,00,00,00,00,00:REM DATA = F6
370 :
380 PRINT"KILKUFUNKCJE ZAWARTE W PROGRAMIE : ":PRINT
390 PRINT"F1 - RUN+"
400 PRINT"F2 - LIST"
410 PRINT"F3 - LOAD"
420 PRINT"F4 - SAVE"
430 PRINT"F5 - OPEN"
440 PRINT"F6 - DATA"
450 PRINT"F7 - PRINT"
460 PRINT"F8 - INPUT"
470 PRINT
480 INPUT"ZMIENIAMY (T/N) ":JN$
490 IFJN$="N" THENNEW
500 PRINT:FORI=1TO8:READS:S(I)=S+50256: NEXT
510 PRINT"NUMER KLAWISZA (1-8) : "
520 GETA:IFA=0 THEN520
530 IFA>8 THEN520
540 PRINT:PRINT"WPISZ TEKST (<- DLA RETURN) : "
550 INPUT$:IFLEN(T$)>9 THEN550
560 FORI=1TOLEN(T$):F$=MID$(T$,I,1)
570 F=ASC(F$):IFF=95 THENF=13
580 POKES(A)+I,F: NEXT
590 FORI=LEN(T$)+1TO9:POKES(A)+I,0: NEXT
600 PRINT:PRINT"NASTEPNA FUNKCJA (T/N) ?"
610 GETA$:IFA$="T" THEN510
620 IFA$="N" THENNEW
630 GOTO610
640 DATA 09,45,18,54,27,63,00,36
```

```
100 OPEN15,8,15
110 OPEN2,8,2,"#2"
120 T=18:S=1:PRINT" "
130 PRINT#15,"U1: ";2;8;T;S
140 INPUT#15,E1$,E2$,E3$,E4$
150 IFE1$<>"00" THENPRINT"NIEDOBRY DYSK !":END
160 PRINT#15,"B-P: ";2;0
170 GET#2,T$:GET#2,S$
180 FORI=2TO226STEP32
190 PRINT#15,"B-P: ";2;I
200 GET#2,A$:IF A$="" THENPRINT" "
210 GET#2,A$:GET#2,A$
220 PRINT" "
230 FORJ=1TO16
240 GET#2,A$:PRINTA$;
250 NEXT
260 IFA$<>" " THENPRINT:PRINT
270 GETK$:IFK$="" THEN310
280 IFK$="E" THEN360
290 GETK$:IFK$="" THEN290
300 IFK$="E" THEN360
310 NEXT
320 T=ASC(T$+CHR$(0)):S=ASC(S$+CHR$(0))
330 IFT>OANDT<36 THEN130
340 PRINT:PRINT"CZY KONIEC?"
350 GETK$:IFK$="" THEN350
360 CLOSE2:CLOSE15
370 END
```

Po generalnych porządkach, jakie ostatnio przeprowadziłem w swojej programotece stwierdziłem, że jestem posiadaczem co najmniej kilkudziesięciu programów, które może tak niebłyszczą jak „FAST HACK'EM” czy „PRINT MASTER”, ale są za to bardzo przydatne każdemu programiście czy operatorowi.

W poniższym artykule chciałbym opisać dwa z nich: FUNKTIONSTATEN autorstwa Otmara Basana (program był publikowany w czasopiśmie „COMPUTER PERSOENLICH” nr 4/84) oraz program anonimowy demonstrujący w jaki sposób w programach w BASIC należy odczytywać katalog dyskietki (directory).

Brak odpowiedniego rozkazu umożliwiającego przypisanie klawiszom funkcyjnym f1—f8 poszczególnych rozkazów czy funkcji jest w Commodore 64 dość uciążliwy. Wadę tę likwiduje program nr 1. Po wczytaniu i uruchomieniu na ekranie wyświetlane są funkcje przypisywane klawiszom f1—f8 przez program (RUN, LIST, LOAD, SAVE, OPEN, DATA, PRINT, INPUT). Użytkownik w razie potrzeby może je zmienić i przypisać poszczególnym klawiszom swoje własne funkcje. Funkcja taka nie może być dłuższa niż 9 znaków. Strzałka w lewo oznacza, że bezpośrednio po wciśnięciu danego klawisza nastąpi wykonanie danego rozkazu — odpowiada ona wciśnięciu klawisza RETURN. Istnieje także możliwość zakodowania w programie od razu własnych funkcji, tak aby użytkownik po jego wczytaniu nie musiał ich przedefiniowywać. W tym celu należy wpisać w linii 290—360 kod ASCII liter składających się na te funkcje. Przykładowo wpisanie w linii 300 liczb 65,66,67 i 68 spowoduje zastąpienie rozkazu RUN ciągiem ABCD. Dla ułatwienia podano także, która z linii określa daną funkcję (patrz wydruk programu). Jeżeli wprowadzony ma być na stałe do programu cudzysłów, to należy starać się aby był on umieszczony jako dziewiąty znak danej funkcji, w przeciwnym wypadku będą bowiem wyświetlane zaraz po nim znaki odpowiadające CHR\$(0).

Drugi program może być z powodzeniem użyty przez tych wszystkich, którzy opracowują swoje własne programy narzędziowe do współpracy ze stacją dysków. Umożliwia on odczytywanie katalogu dyskietki wraz ze zbiorami, które wcześniej były skasowane za pomocą OPEN 15,8,15, „S0:nazwa”:CLOSE15. Tytuły tych programów wyświetlane są w rewersie. Może on być wykorzystany jako podprogram i ma w zasadzie charakter demonstracyjny — pokazuje bowiem w jaki sposób pisać samemu podobne programy oparte na tzw. rozkazach bezpośrednich stacji Commodore.

Opracował:
Klaudiusz Dybowski

Baitek

Magisard's Lair

Legenda

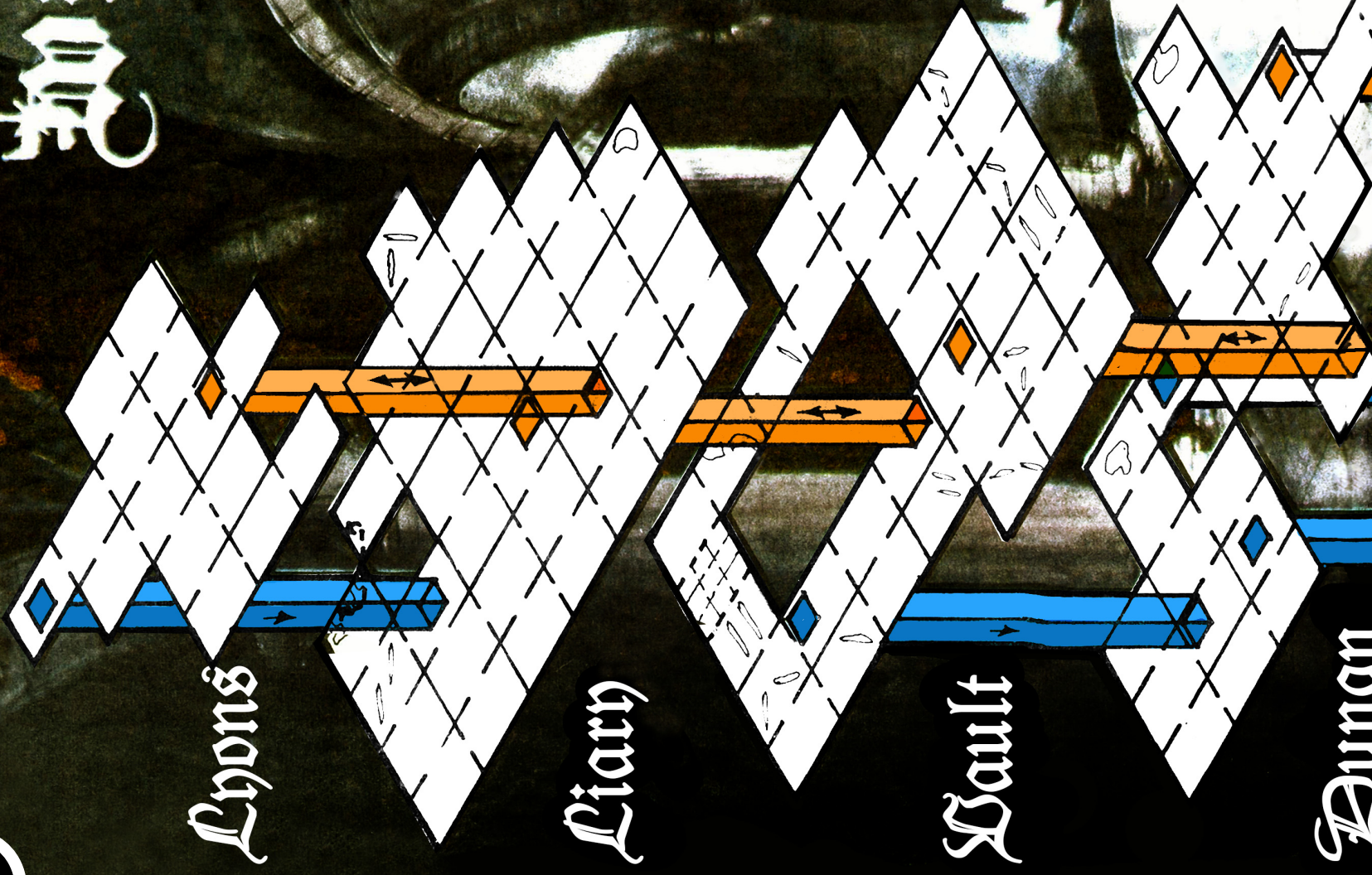





Crypt



Garbo



Gaibe





 - MINDA ZWYKŁA / PRZEMIESZCZANIE GÓRA-DÓŁ /
 - STUDNIA ZWYKŁA / PRZEMIESZCZANIE W DÓŁ /
 - STUDNIA MAGICZNA / TRANSPORT NA DOKOŁNY POZIOM, PO





PODANIU JEGONAZWY /
 STUDNIA Z WCIĄGARKĄ / SPADEK NIEMOŻLIWY /
 - KRZYŻE / SZUZY DO PRZECHODZENIA PRZEZ LEZACE WĘZE

KOLORU KRZYŻA /
 - CHEEK / ZASTĘPUJE UŻYCIEMIE TOPORKÓW /
 - NATYCHMIASTOWA ŚMIERĆ
 - SKRZYDEŁO / POWODUJE PRZYSPIESZENIE RUCHU U NASZEGO

BOHATERA /
 - MRUGAJĄCY KIELICH / PAJE DODATKOWE ŻYCIE /
 - TOPÓR / UZUPEENIENIE ZAPASU BRONI /

ZŁOTO →
 }
 }
 }
 - PAPIRUS / POZNAŁA WYMIE- /
 - NIAC ZŁOTO NA:

KŁOCZ
 }
 PIERSCIEN }
 DIAMENT }
 / SZUZA DO OTWIERANIA
 DRZNI /

UZUPEŁNIA
 MŁC
 MŁC
 MŁC
 JABŁKO
 KOKTAIL
 KURCZAK
 ANANAS
 LIZAK

James Rynek

Oto następna gra z cyklu ATIC ATTACK, SABRE WULF itp. „WIZARD'S LAIR”. Jesteś więc czytelniku duchem Sabremana. Znalazłeś się w zamku rządzonej niegdyś przez wielkiego króla Vartana. Pewnego razu król Vartan otrzymał od swojego stryja — Glana złotego lwa. Niestety królestwo Vartana upadło na skutek intryg czarownicy Morag. Pewnego razu będąc w zamku wpadła w złość i w szale zaczęła niszczyć wszystko co napotkała na swojej drodze, również złotego lwa. Dzięki swojej magicznej mocy Morag sprawiła, iż cztery jego części zostały rozrzucone po całym zamku, legenda głosi, że ten który je odnajdzie posiadać cudowną moc przemieniania pewnych przedmiotów w to, o czym marzy. Niestety Morag gdy odchodziła rzuciła na zamek klątwę i każde żywe stworzenie umiera natychmiast, gdy znajdzie się na terenie zamku. Przeto nasz Sabreman musiał przybrać postać ducha. Czary Morag ciągle jeszcze działają. W zamku czekają na ciebie wyschnięte studnie, czarodziejskie przedmioty, których znaczenia nikt nie jest w stanie odgadnąć oraz wiele niebezpieczeństw. Wszystko co się rusza jest ci wrogiem. Twoja broń powoli się skończy, zabraknie ci energii do życia, lecz przede wszystkim będzie ci brakowaszcścia. Marcin Krasowski Robert Prindisz „WIZARD S LAIR”, by Stephen Crow and BUBBLE BUS SOFTWARE.

10

BAJTKOWA LISTA PRZEBOJÓW 4/87

Na naszą listę zaczynają już napływać głosy od posiadaczy Atari 520ST i Commodore Amiga, nie mają one jeszcze wpływu na notowanie listy ale w przyszłości...

Na szóste notowanie wpłynęło 5.392 propozycji, głosowano na 174 tytuły gier.

	ATARI	AMSTRAD	COMMODORE	SPECTRUM
1 SILENT SERVICE	↑	x	x	x
2 BEACH HEAD II	↓	x	x	x
3 SPY Vs SPY II	↓	x	x	
4 SEVEN CITIES OF GOLD	↓	x	x	
5 W.A.R			x	x
6 BROADSIDES	↑	x	x	
7 WAR HAWK	↑	x	x	
8 BOULDER DASH	↓	x	x	x
9 WORLD KARATE CHAMPIONSHIPS !		x	x	
10 TIGERS IN THE SNOW	↓	x	x	

Nagrody — zestawy programów komputerowych — ufundowane przez f-mę Electronics Export otrzymują: Urszula Lasocka z W-wy oraz Marcin Grad również z Warszawy.

Stawek

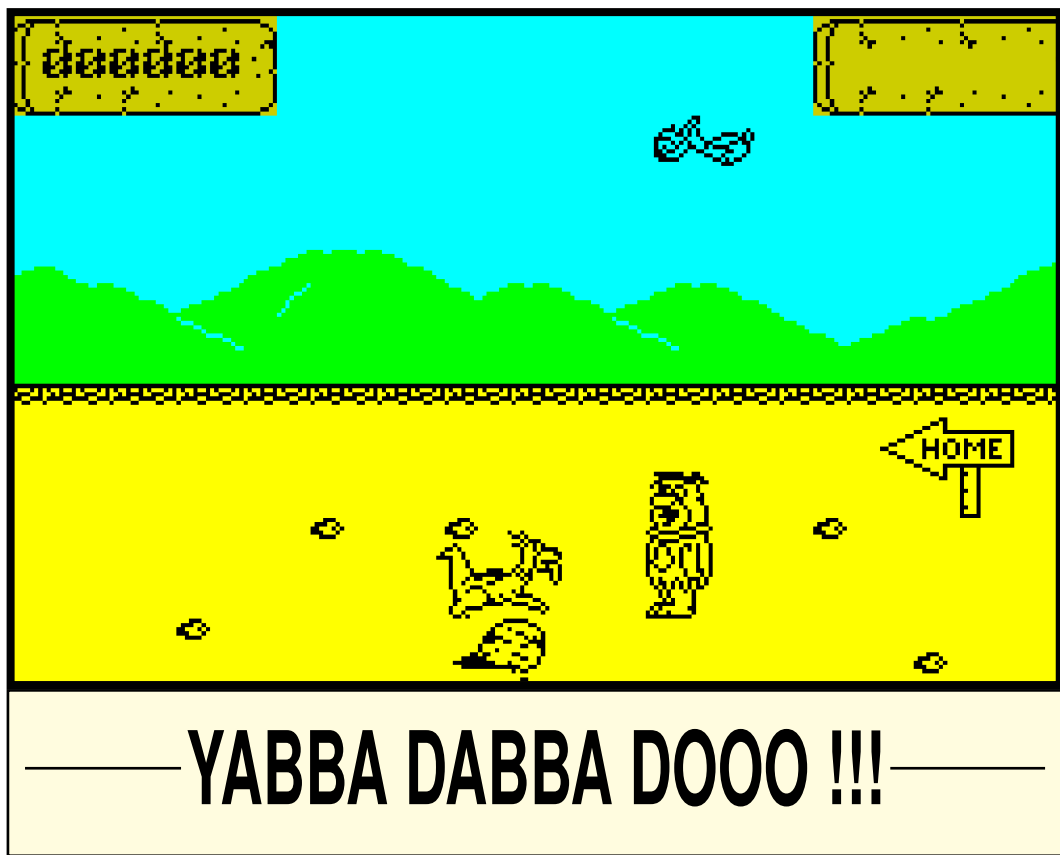
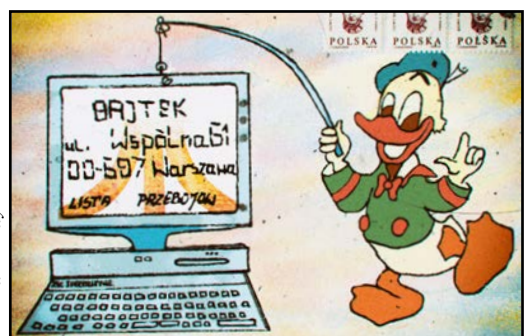

Czy pamiętacie film „Jaskiniowcy” o sympatycznym Fredzie Flintstonie i jego żonie, Wilmie? Jeśli tak, to z ochotą zagracie w grę Yabba Dabba Doo.

Głównym bohaterem jest oczywiście Fred. Jest on jednym z mieszkańców nowo powstającego miasta Bedrock. W mieście powstaje kino dla zmotoryzowanych, bank kredytowy, klub, wypożyczalnia dinozaurów, knajpa i wiele innych budowli. Twoim zadaniem, jako Freda Flinstone'a jest zbudować własny dom, a następnie znaleźć i sprowadzić do niego Wilmę, błąkającą się po mieście. Przeszkadzać Ci będą brontozaury, toczące się kamienie i latające oskubane kaczki. Na ziemi leży mnóstwo małych i dużych kamieni, które zrzucą pterodaktyl. Uważaj, żeby nie dostać w głowę!

Najpierw musisz znaleźć miejsce opatrzone tabliczką HOME. To jest miejsce pod Twój przyszły dom. Trzeba je oczyścić z małych kamieni, wrzucając je do dołu oznaczonego TIP. Następnie podnoś duże kamienie po jednym i rzucaj je. Ułożą się one wczęść domu.

Po zbudowaniu ścian i słupa pójdziesz do banku po pożyczkę. Umożliwi Ci ona wypożyczenie dinozaura, niezbędnego do budowy dachu i komina. Jeśli zbudujesz cały dom i odnajdziesz

Wilmę, dostaniesz nagrodę i... budujesz dom od początku, ale w trudniejszych warunkach.

Fred porusza się po mieście trochę niemrawo. Można go przyspieszyć wciskając razem z klawiszem kierunkowym przycisk strzał. Wtedy nasz bohater biegnie. Nie może jednak biec długo. Po pewnym czasie musi się zatrzymać, by nabrać sił. W prawym górnym rogu ekranu znajdują się dwie liny z węzłkami. Położenie górnego z nich informuje o zdolności do biegu, położenie dolnego o energii Freda. Spotkanie z którymś ze zwierząt zmniejsza ilość tej energii. Regenerujesz ją przez dotknięcie Wilmy.

Miasto składa się z pięciu poziomów, każdy po osiem ekranów. Twój plac budowy znajduje się mniej więcej po środku. Między poziomami przemieszczasz się, wciskając GÓRA lub DÓŁ przy przechodzeniu z jednego ekranu na drugi.

Gra posiada bardzo dobrą grafikę, nie można oprzeć się złudzeniu, że ogląda się film. Szkoda tylko, że wszystko jest czarno-białe. Dobra jest również oprawa dźwiękowa. Wszystko to czyni grę jedną z najbardziej atrakcyjnych.

Komputer: ZX Spectrum 48/+

(mp)

Tym razem dla miłośników gier porcja POKE'ów. Działają one na komputerze Commodore 64. Aby uzyskać nieśmiertelność należy wczytać program do pamięci komputera, wpisać podany POKE i wystartować program.

POKErzy

ALLIGATE BLAGGER	POKE 53264.126	DIG DUG	POKE 10473.255
ANNIHILATOR	POKE 6295.11	DIMENSION X	POKE 8564.129
ARABIAN NIGHTS	POKE 2631.173 POKE 2632.141: POKE 2633.169:POKE 2634.89	DONKEYKONG	POKE 12118.234
BLAGER	POKE 3560.8	FALCON PATROL I	POKE 16764.234: POKE 16765.234
BLACK HAWK	POKE 8289.99	FIREANT	POKE 17568.100
BRUCELEE	POKE 5686.128	FROGGER	POKE 22341.173
BUNGELLING BAY	POKE 47465.176	GALAXY	POKE 3369.230
BURNIN RUBBER	POKE 18432.173	GANGSTER	POKE 5989.58
CLOWNS JOY	POKE 3566.255	GATEWAY TO ABSAY	POKE 2264.99
CRAZYKONG	POKE 30624.173	HERBY	POKE 7191.255

Koperte nadesłał Krzytof Dominik, 59-220 Legnica, ul. Andromedy 1 m. 5

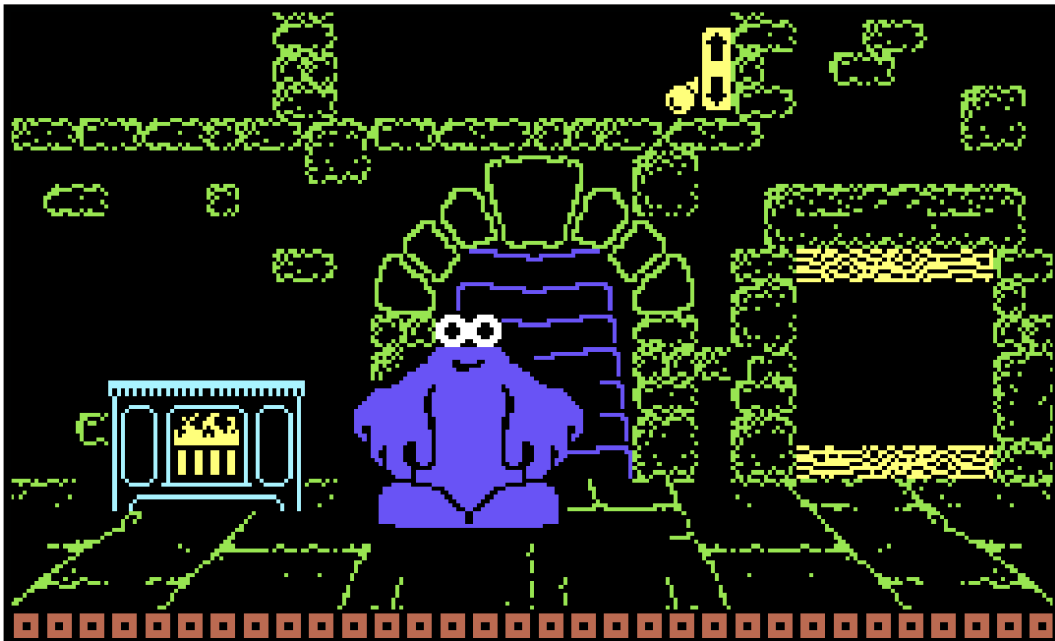

TRAP DOOR

Pewnego poranka pewien sympatyczny grubas imieniem Berk zwołał się z legowiska w bardzo złym humorze. Skończyły mu się wszystkie zapasy i nie miał już nic do jedzenia. Postanowił więc udać się w świat w poszukiwaniu pracy.

Wieczorem, po długiej wędrówce stanął przed ruinami zamku. Nie mam tu czego szukać — pomyślał — lecz mogę przenocować. Wszedł między ruiny.

Nagle ujrzał przed sobą spróchniałą kłapę w podłodze. Nie zareagował dość szybko i wpadł przez nią do podziemi. Gdy się ocknął, znajdował się w zimnej i wilgotnej piwnicy. Z góry rozległ się przeraźliwy głos. Nareszcie ktoś się tu zjawiał — usłyszał Berk — zostaniesz u mnie na służbie.

Od tej chwili biedny Berk musi służyć demonowi ruin. Spróbuj mu pomóc. Od czego zacząć? Najpierw rozejrzyj się po piwnicy. Od razu zauważysz, że ma ona trzy poziomy. Dolny to małe podziemne jezioro pełne żab; poziom środkowy to właściwa piwnica z piecykiem, windą, beczkami i zejściem na dół. Górną część stanowi balkonik położony tuż nad częścią środkową.

Pierwszy rozkaz demona, który musisz spełnić, to przynieść mu robaki w cynowej puszcze. A skąd wziąć puszkę? Stoi w spiżarni na półce. Robaki zaś znajdziesz pod podnoszoną kłapą. Po jej uchyleniu kilka robaków wyjdzie i rozpełzną się po piwnicy. Złap je szybko i umieść w puszcze

(jeśli nie będziesz umiał trafić do puszek, zrzuć robaka z balkoniku). Będzie Ci przeszkadzać mały skaczący stworek, skrzyżowanie sprężyny i kurczaka. Jest to ulubieniec demona, nie zrób więc mu krzywdy. Stworek bardzo lubi robaki.

Po napełnieniu puszek robakami (wystarczy trzy) zanieś ją do windy i postaw w niej. Teraz uruchom windę dźwignią — puszka pojedzie do demona. Po skonsumowaniu posiłku demon powie ci, jakie jest jego następne życzenie. Są one różne, zależnie od humoru.

W wykonaniu poleceń pomoże ci czaszka, służąca podpowiedziami. Ważna jest Twoja spostrzegawczość i umiejętność szybkiego kojarzenia. W tej grze liczą się nie tylko sprawne palce, lecz i głowa nie od parady. Pamiętaj, że demon jest niecierpliwy i szybko głodnieje.

Jeszcze jedna uwaga. Sprzęty możesz przesuwać, lecz nie wrzucaj żadnego do podziemi, gdyż wyjdą stamtąd różne straszyska — skoczki, pełzaki, strzelające głowy na kółkach. Uwolnić się od nich możesz wrzucając je tam z powrotem. Uważaj też, by samemu nie wpaść w dziurę — zginesz na miejscu i nie pozostanie po Tobie nawet jedna kostka.

Komputer: Commodore 64/128, ZX Spectrum 48K/+

(mp)

S.O.S.

Otrzymujemy setki listów dotyczących sposobów ukończenia różnych gier komputerowych. Proponujemy więc: spróbujcie pomóc sobie wzajemnie. „S.O.S.” będzie stałą rubryką w „Bajtku”. Dla ułatwienia nam pracy podpisujcie na kopercie hasło: S.O.S.

Mam pytanie, czy gry PITFALL, ZAXXON, E.T., RAIDERS OF THE LOST ARK, KEYSTONE KAPERS zostały wydane na Atari 138XE i jakie gry z walkami Wschodu (Kung-Fu, Kendo itp.) zostały wydane na ten mikrokomputer?

Artur Marciniak, ul. Zakładowa 135b. 92-402 Łódź.

Szukam dokładnego opisu gry SABOTEUR. Głównie chodzi o trzy sprawy, a mianowicie: otwieranie drzwi, użycie młotków, które pokazują się w prawym dolnym rogu "near", umiejscowienie „bomby” na poziomach wyższych od drugiego.

Marek Cieślak, ul. Paderewskiego 30/7. 68-200 Żary.

Bardzo proszę o udzielenie mi pewnej informacji. Otóż mam grę „V” THE GAME” na C-64. Nie potrafię jej uruchomić tzn. jestem przy jakimś samolocie w pewnej komnacie i z tej komnaty nie mogę się ruszyć. Co mam zrobić?

Paweł Kosiorek, ul. Wojska Polskiego 22/9. 05-822 Milanówek

Bardzo proszę o pomoc w następujących grach - RAMBO, I OF THE MASK, PYJAMARAMA. MERMAID. Pomóżcie!!

Adam Lesień, ul. Hubala 6 m.28, 94-019 Łódź

Poszukuję informacji o tym, z ilu scen składa się gra THE GOONIES?

Wojciech Parchański. 34-615 Słupnice 518

Jak uzyskać nieśmiertelność w grze PYJAMARAMA?

O. i M. Czerwiński. Al. Przyjaciół 8/8, 00-565 Warszawa

KRÓL i KRÓLOWA GIER

Urszula Lasocka, lat 13, uczennica VI klasy Szkoły Podstawowej nr 100 w Warszawie, zamieszkała przy ul. Hawajskiej 13/52 w Warszawie



Posiadany mikrokomputer: TIMEX 2048

Ulubione gry: Fire Lord, Bomb Jack

Zainteresowania: Gry komputerowe, zespoły muzyczne.

Wymarzony komputer: Atari 520 ST

Plany na przyszłość: nauczyć się dobrze programować

Marcin Grad, lat 13, uczeń VI klasy Szkoły Podstawowej nr 315 w Warszawie, zamieszkały przy ul. Zamiejskiej 13/75 w Warszawie



Posiadany mikrokomputer: Commodore C64

Ulubione gry: Quest For Tires, Uridium

Zainteresowania: układanie programów komputerowych

Wymarzony komputer: Commodore Amiga

Plany na przyszłość: dostać się na Informatykę

Gracz

sta C-64

JUMPIN' JACK	POKE 27904,173
KAKTUS	POKE 4565,255
LANCER LORDS	POKE 16424,60
LASEER STRIKE	POKE 16475,173
LODERUNNER	POKE 7892,255
MANIĆ MINER	POKE 16571,171: SYS 16384
MATRIX	POKE 7629,238
MOTOR MANIA	POKE 8646,255
NEMESIS	POKE 10239,166
NEPTUNE'S DAUGHTERS	POKE 7870,60

PAKAKUDA	POKE 7015,234
PETCH (PENGO)	POKE 20295,44
PEDESTRIAN	POKE 2288,255
PITFALL II	POKE 2665,255
POGO JOE	POKE 2779,36
RING OF POWER	POKE 43.207; POKE 44,24
ROUNDAABOUT	POKE 12843,234
SEAFOX	POKE 7337,173
SHAMUS	POKE 18486,169
SPACE TAXI	POKE 16911,200
TAPPER	POKE 15889,165
TIMERUNNER	POKE 8543,9
UGM	POKE 22178,255
WIZARDS LAIR	POKE 32318,165

WSZYSTKO DLA WSZYSTKICH

—AMSTRAD PLC—

przypomina klientom
w Polsce

że jedyna autoryzowana firma
sprzedająca AMSTRADY do Polski jest

POLANGLIA LTD

NOWY ADRES: 171-175 Uxbridge Road
LONDON W13 9AA

Tel. 8401715 Telex: 946581

POLANGLIA oferuje nasze słynne komputery
już wraz z Licencją Exportową
oraz nasze rewelacyjne drukarki

PO NAJNIŻSZYCH CENACH W EUROPIE

Osoby zakupujące w nieautoryzowanych
firmach w Anglii
oraz importujące Sznajdery
i nieautoryzowane Amstrady z RFN-u
czynią to na własne ryzyko.



PRZEDSIĘBIORSTWO HANDLU
ARTYKUŁAMI WYPOSAŻENIA
MIESZKAŃ W ŁODZI

PROWADZI SPRZEDAŻ:

MIKROKOMPUTERÓW oraz sprzętu KOMPLEMENTARNEGO

dla odbiorców indywidualnych i pozarynkowych
— w sklepach w Łodzi

- ul. Piotrkowska 91 tel. 32-20-65
- ul. Dzierżyńskiego 32a

ZAPRASZAMY!

sinclair ZX Spectrum SERVICE

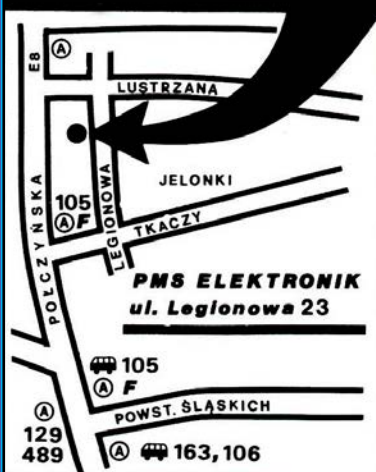

- Naprawy
 - Programy
 - Interfejsy
 - SP-DOS
- 9⁰⁰-16⁰⁰

PMS elektronik, ul. Legionowa 23, 01-343 Warszawa.
K-79

Programy na ATARI, SPECTRUM, COMMODORE 16/116 tanio wypożyczysz na miejscu lub za zaliczeniem pocztowym. Informacje za załączeniem koperty i znaczka. Mi-croman, 40-181 Katowice, ul. Osikowa 66, tel. 585-106.

ATARI, SPECTRUM, AMSTRAD

— programy, polskie instrukcje wysyła „MEGABAJT” — Warszawa, Paryska 17/29 — tel. 17-76-16.

ATARI

Programy, literatura, instrukcje
POCZTĄ
katalogi i informacje bezpłatnie

Termin realizacji 5 dni.

Wysyłamy rachunki.

ATR-SOFTWARE

66-542 Zwierzyn P-1

ZX SPECTRUM
Naprawiam komputery. Wykonuję interfejsy do joysticków typu KEMPSTON I SINC-LAIR II opisane w miesięczniku „Komputer” nr 9/86. Roczna gwarancja. Jerzy Dymec-ki, Meissnera 14 m. 1, Warszawa.

Studio „RETURN”
ATARI ● AMSTRAD ● SPECTRUM
● IBM
wypożyczalnia programów i literatury, Warszawa, ul. Targowa 32, tel. 19-10-34 g 11—19. Rachunki oraz wysyłka pocztę. D-56

MIKRO SERVICE
COMMODORE SPECTRUM AMSTRAD
— naprawy interfejsy Centronice, RS 232, Kempston, Sound Box, Digitizer, Cartridge, Final, Power, Speed Dos, programatory Eprom'ów
Warszawa 01-911, Andersena 3/103.

SPEKTRA 21-426 Wola Mysłowskaoferuje oprogramowanie do ZXS Spectrum.

Polanglia Ltd

Wyłączne przedstawicielstwo na Polskę firmy

AMSTRAD

Oferuje FANTASTYCZNE ZNIŻKI z okazji inauguracji NOWEGO BIURA pod adresem:

**171-175 Uxbridge Road
London W13 9AA**

Nr-y telef., telexu i konta oraz nasze stałe hasło pozostają te same tzn.:

Tel. 0-0441-840 1715

Telex: 946581 POLANG

Konto: 70736805, Barclays Bank, Ealing Bwy(20-27-48)

**Hasło: NAJNIŻSZE CENY
W EUROPIE ZA NAJLEPSZY
sprzęt KOMPUTEROWY na
rynku.**

WSZYSTKO DLA WSZYSTKICH

PC XT/AT

AMSTRAD

SUPERSERVIS

PO UPŁYWIE OKRESU OBJĘTEGO GWARANCJĄ
PRZEDSIĘBIORSTWO WDRAŻANIA POSTĘPU
ORGANIZACYJNO-TECHNICZNEGO "REFLEKS" Sp. z o.o.

OFERUJE STAŁĄ →
SIECI I MIKROKOMPUTERÓW
Z IBM PC I AMSTRAD

KONSERWACJE
KOMPATYBILNYCH
STOSOWANYCH

DO CEŁÓW
PROFESJONALNYCH

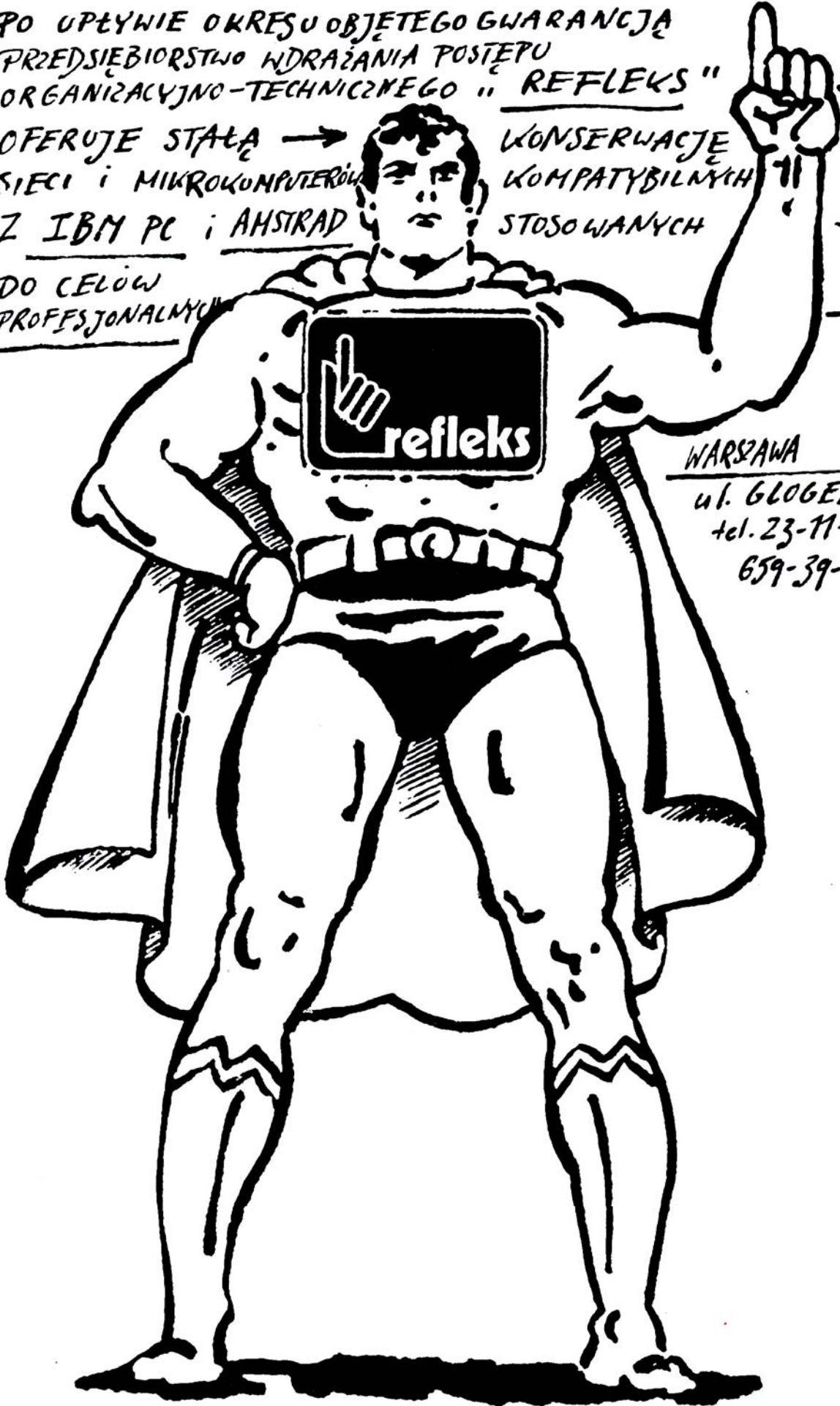

WARSZAWA

ul. GLOGERA 1

tel. 23-11-55

659-39-22

REKLAMUJ SIĘ W BAJTKU! • REKLAMUJ SIĘ W BAJTKU!

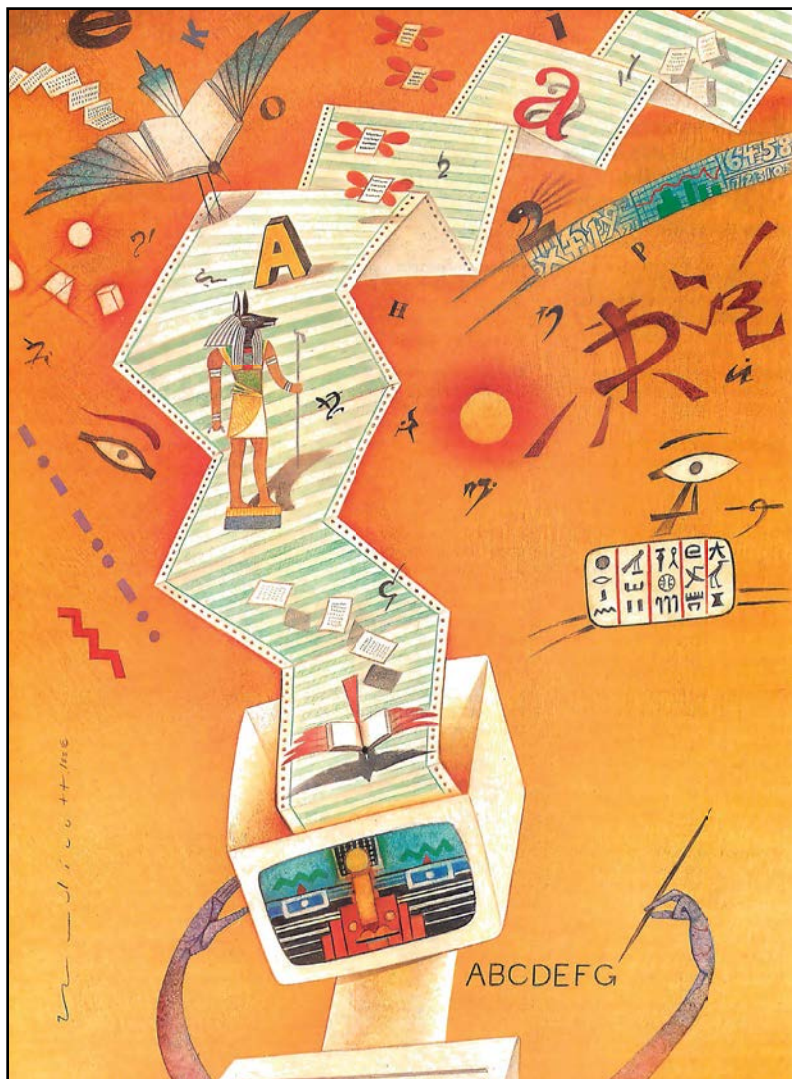

Ustaliliśmy, że decydujący wpływ na szybkość działania programu ma przyjęty algorytm rozwiązania problemu. Decydujący ale nie jedyny, choćby dlatego, że ten sam algorytm można zaprogramować na wiele sposobów: bardzo dobrze i bardzo źle. Dziś zajmiemy się przeglądem konstrukcji, które warto stosować oraz tych, których należy unikać jeśli chcemy, aby nasze programy były optymalne.

Do ilustracji użyję przykładów w BASIC-u, niemniej jednak zachowują one wartość i dla innych języków programowania, gdyż wynikają z analizy sposobu w jaki komputer wykonuje dowolny program. Jeśli np. w przykładzie występuje pętla FOR... NEXT, to zasada ilustrowana tym przykładem dotyczy wszystkich pętli, także tych zorganizowanych za pomocą użytej w programie instrukcji skoku.

Zaczniemy od prostego zadania: na elementy tablicy T trzeba podstawić wartość pola powierzchni koła o danym promieniu R. Można to zrobić tak:

```
PROGRAM P1
FOR I = 1 TO N
PI = 3.1415
T(I) = PI*R*2 REM * oznacza potęgowanie
NEXT I
```

W tym programie podstawienie PI = 3.1415 wykona się tyle razy, ile wynosi

wartość N i to zupełnie niepotrzebnie, bo przecież można tak:

```
PROGRAM P2
PI = 3.1415
FOR I = 1 TO N
T(I) = PI*R*2
NEXT I
```

Zauważmy dalej, że wartość podstawiana na kolejne elementy tablicy NIE ZMIENIA się w czasie wykonywania pętli, co pozwala nam napisać

```
PROGRAM P3
PI = 3.1415
POM = PI*R*2 REM używamy zmiennej pomocniczej POM
FOR I = 1 TO N
T(I) = POM
NEXT I
```

Dzięki tej operacji nasz program wykona o N-1 mniej operacji mnożenia i o tyleż mniej potęgowań. Dzieje się to

kosztem użycia jednej zmiennej więcej. Jest to zgodne z ogólną zasadą, że oszczędność czasu wykonania można zwykle uzyskać zwiększając zajęty przez program obszar pamięci, i odwrotnie, oszczędność pamięci zwykle wydłuża czas obliczeń.

Popatrzmy jeszcze przez chwilę na programy P1, P2, P3. Ich porównanie ilustruje zasadę, że wszystko co może być wykonane poza pętlą należy tam właśnie umieszczać. Podkreślam jednak, że takie operacje można robić tylko, jeśli wartość wyrzucanych z pętli wyrażen jest taka sama we wszystkich jej obiegach. Np. jeśli zechcemy kolejnym elementom tablicy nadać wartości pół kół, których promieniami są kolejne liczby naturalne (tzn. w elemencie I pole koła o promieniu I), musimy to zrobić tak:

```
PROGRAM P4
FOR I = 1 TO N
T(I) = PI*I*2
NEXT I
gdyż program
POM = PI*I*2
FOR I = 1 TO N
T(I) = POM
NEXT I
```

będzie oczywiście błędny (na czym polega błąd?)

Czy jednak program P4 nie da się trochę przyspieszyć? Możemy spróbować, potrzebna nam będzie jednak trochę głębsza znajomość działania komputera. Otóż na ogół potęgowanie zajmuje dużo więcej czasu niż mnożenie. Możemy tę informację wykorzystać i zamiast potęgowania użyć mnożenia, czyli zamiast

```
T(I) = PI*I*2
napisać
T(I) = PI*I*I
```

Podobnie możemy porównać czasy wykonywania innych operacji arytmetycznych np. mnożenie jest na ogół wykonywane dłużej niż dodawanie, czyli zamiast instrukcji

```
A=2*B
```

warto napisać (nie ma to nic wspólnego z naszym poprzednim przykładem z kołami)

```
A = B + B
```

UWAGA, $3*B = B + B + B$, ale dwa dodawania już wcale nie muszą być szybsze niż jedno mnożenie.

Dalej wiemy jeszcze, że dzielenie jest dłużej od mnożenia, więc np.

```
A=B/5
```

zajmie więcej czasu niż

```
A=0.2*B
```

Pamiętajmy jednak, że (w przeciwieństwie do zasady wynoszenia zmiennych fragmentów przed pętlę) wykorzystujemy tutaj bardzo głęboko pewne właściwości budowy procesora i gdy tylko ktoś zbuduje procesor, który równie szybko mnoży i dzieli co dodaje, takie optymalizacje przestaną być skuteczne. Innymi słowy, zanim będziemy stosować chwytły wykorzystujące szczególne własności środowiska, w którym działa program, musimy mieć dokładne i rzetelne informacje o tym środowisku. W szczególności zysk z zastąpienia dłuższych działań krótszymi jest niewątpliwie przy korzystaniu z kompilatora, ale jeśli stosujemy interpreter, to po zastąpieniu $2*A$ przez $A+A$ unikamy mnożenia, ale za to operacja identyfikacji zmiennej A występuje dwa razy, a nie jak poprzednio raz. Czy w tej sytuacji powyższa zmiana będzie optymalizacją, czy stratą zależy trochę od samego interpretera.

Odpowiedź na takie pytania można znaleźć w instrukcji lub opisie technicznym sprzętu, z którego korzystamy. Można też przeprowadzić serię testów, wykorzystując do nich np. powyższe przykłady. Trzeba tylko przyjąć odpowiednio dużą wartość N, aby różnica w czasie wykonania poszczególnych pętli była zauważalna.

Oszczędność czasu wynikająca z właściwego doboru operacji jest bardzo niewielka jeśli bierzemy pod uwagę pojedyncze instrukcje, dlatego np. nie warto zmieniać instrukcji $POM = PI*R*2$ w programie P3, gdyż taki sposób zapisania wzoru ułatwia skojarzenie go ze znanym wszystkim wzorem na pole powierzchni koła, a więc większa czytelność programu. Oszczędność zaczyna być zauważalna, jeśli instrukcje, o których mowa, znajdują się wewnątrz pętli. Popatrzmy na przykład:

```
PROGRAM P5
A=A+1 REM ta instrukcja wykona się tylko raz
FOR I = 1 TO N
A=A+1 REM ta instrukcja wykona się N razy
FOR J = 1 TO M
B = B + 1 REM ta instrukcja wykona się N*M razy (dlaczego?)
FOR K = 1 TO L
C=C + 1 REM ta instrukcja wykona się N * M * L razy!
NEXT K
NEXT J
NEXT I
```

Widać chyba na pierwszy rzut oka, że najwięcej możemy uzyskać optymalizując najgłębszą pętlę, tam też warto włożyć najwięcej wysiłku. Jeśli zakresy pętli, to znaczy liczby N, M, L są wszystkie równe 100, to wewnętrzna pętla wykona się $100*100*100$, czyli 1000000 razy. Łatwo policzyć o ile godzin krócej działałby ten program, gdyby skrócić wykonanie zawartości pętli tylko o jedną dziesiątą sekundy!

ZAPAMIĘTAJMY: optymalizować programy trzeba w sposób rozsądny. Po pierwsze, nie warto męczyć się cały dzień, aby skrócić czas działania programu o 0.01 sekundy. Dlatego warto pomyśleć nad tym, co się dzieje wewnątrz pętli, szczególnie tych zagnieżdżonych, nie warto zaś zbyt wiele czasu poświęcać instrukcjom, które będą wykonane tylko raz. Po drugie, nie wolno zapominać, że programy muszą być czytelne i przejrzyste — łatwe do zrozumienia dla człowieka. Niech udoskonalenia nie zmniejszają zbyt mocno czytelności. Warto również używać komentarzy wyjaśniających sytuację, jeśli stosujemy jakieś skomplikowane chwytły.

Oczywiście powyższe uwagi stosują się do wszystkich sposobów zwiększania efektywności programu, zarówno tych już omówionych, jak i tych, o których będziemy mówić za miesiąc, w drugiej części tego artykułu.

Andrzej Pilaszek

W numerze 4/87 wkradł się błąd do opisu wykrywania parzystości. Drgalnia procedury powinna być następująca: IF POM%2 = A% THEN PRINT „Wartość A% jest parzysta”

EFEKTYWNOŚĆ I ELEGANCJA (1)

WSZYSTKO DLA WSZYSTKICH

LISTA CEN

(Ceny eksportowe, bez MWSt w markach RFN)

PRODUKTY FIRMY HOUSTON

PLOTERY	Rozmiar	Dokładność (mm)	DM
EDMP-29M	A3/A4	0.1	6630
EDMP-29M-3	A3/A4	0.1	8270
E595DN PC	A4	0.1	1980
E795DN PC	A4/A3	0.1	2360
EDMP-40	A4/A3	0.1	3720
EDMP-40-2	A4/A3	0.1	3720
EDMP-42	A2/A1	0.1	9860
EDMP-52	A2/A1	0.025	12700
EDMP-52-MP	A2/A1	0.025	15600
EDMP-55B	A4/A3/A2/A1	0.025	13900
EDMP-55B-MP	A4/A3/A2/A1	0.025	16820
EDMP-56E	A4/A3/A2/A1/AO	0.025	19730
EDMP-56B	A4/A3/A2/A1/AO	0.025	19730
EDMP-56B-MP	A4/A3/A2/A1/AO	0.025	22500
SCANNER			DM
SCANNER Scan-Cad Scanner Equipment Model 128			10100
DIGITIZERY			DM
Digitizer'y serii 1000 (dokładność 0.381 mm, rozdzielczość 0.127mm)			
ETG-1005 Digitizer	13 X 13cm		1050
ETG-1011 Digitizer	28 X 28 cm		1750
ETG-1017 Digitizer	28 X 43 cm		2150
MT0580 Zasilacz 220 V			105
Kable podłączeniowe do komputerów (1 szt.)			
Digitizer'y serii 8000 (dokładność 0.0254mm, rozdzielczość 0.254 mm)			
TG-8011 Digitizer			2540
TG-8017 Digitizer	28X43 cm		4850
TG-8024 Digitizer	46X61 cm		8000
TG-8036 Digitizer	61 X 91.4 cm		11900
MT0580 Zasilacz 220 V			95
Kable podłączeniowe do komputerów (1 szt.)			
65			

PC-XT TURBO

- CPU 80286, 6/8MHz, 640kB RAM & licence BIOS
- 4 X serial & 1 X parallel port on board
- 1 X 1. 2MB FDD
- 1 X 360kB FDD
- FDD/HDD controller
- Hercules card & parallel printer port
- 200 W power supply
- Keyboard (84 keys)

3500

SYSTEMY KOMPUTEROWE AMSTRAD

SCANNER

	DM
PCW-8512 (512kB, 2 X FDD, mono monitor, printer, word processor)	1500
PCW-8256 (256kB, 1 X FDD, mono monitor, printer, word processor)	1200
CPC-6128K (128kB, 1 X FDD, colour monitor)	1050
CPC-6128Z (128kB, 1 X FDD, mono monitor)	800
CPC-464Z (64kB, datacoder, mono monitor)	600
Spectrum Plus 2 (128kB, datacoder)	400
FD1 (additional FDD for CPC-6128)	330
10-DK (10 Floppydiscs, 3")	100

PC-1512 KOMPUTERY AMSTRAD KOMPATYBILNE Z IBM PC

	DM
CPU 8086, 8MHz, 512kB RAM, parallel & serial port, graphic colour card, mouse & joystick port, MS-DOS 3.2, keyboard 85 keys	
SD MM (1 X 360kB FDD 5.25", mono monitor)	1350
DD MM (2X360kB FDD 5.25", mono monitor)	1650
SD CM (1 X 360kB FDD 5.25", colour monitor)	1850
DD CM (2 X360kB FDD 5.25", colour monitor)	2200
HD20 MM (1 X 360kB FDD-5.25", 1 X 20MB HDD, mono monitor)	2700
HD20CM (1 X360kB FDD 5.25", 1 X20MB HDD, colour monitor)	3200

PARCO MONITORS

	DM
— Mono, 12", amber	276
— Mono, 14", amber	390
— Colour, 14"	850
— Enhanced Colour, 14" (for EGA card)	1190
— EGA card	490

HARD DISC DRIVERS

	DM
— 20MB, 5.25"	850
— 40MB, 5.25"	1190
— 80MB, 5.25"	2900

TERMINALS (AMPEX)

	DM
— A-210 (text application mainly)	760
— A-232 (enhanced graphic capability)	1050
— A-219	940
— A-220	1040
— A230	930
— Graphic card for A-219 & A-230	600

SYSTEMY KOMPUTEROWE KOMPATYBILNE Z IBM PC/XT/AT

PC-XT TURBO

	DM
— CPU 8088-2, 4.77/8MHz, 640kB RAM & licence BIOS	1700
— 2 X 360kB FDD	
— FDD/HDD controller	
— Hercules card & parallel printer port	
— Multi I/O cara	
— 135W or 150W power supply	
— Keyboard (84 keys)	
— Metal case & manual	

JAK ZAMAWIAĆ ARTYKUŁY OFEROWANE PRZEZ ABC DATA?

1. Droga korespondencyjna:

— dokonać wpłaty na nasze konto:
ABC Data GmbH
Commerzbank, 5300 Bonn 2, RFN.
Kod bankowy (BLZ): 380 400 07.
Numer konta: 308 00 90

Prosimy tutaj pamiętać o doliczeniu kosztów transportu w wysokości DM 40 za każdą drukarkę lub ploter oraz o zaznaczeniu, że koszty Gankowe związane z przelewem pokrywa wpłacający. Możecie Państwo również przesłać nam czek na odpowiednią sumę.

— po dokonaniu przelewu prosimy o wysłanie do nas załączonego zamówienia lub krótkiego listu najlepiej na odwróconej kserokopii dowodu wpłaty (z dokładną informacją o tym, co Państwo zamawiacie i na jaki adres towar ma być wysłany).

2. Osobiście:

Wyroby nasze możecie Państwo również kupić osobiście w Hamburgu lub w Berlinie Zachodnim:

ABC Data GmbH
Wittenbergplatz 3a
1000 Berlin 30
tel. 213.59.37
Telex 183.00.0

GWARANCJA

Na wszystkie drukarki STAR zakupione w firmie ABC Data udzielamy 1-roczonej gwarancji oraz zapewniamy serwis pogwarancyjny. Obsługa gwarancyjna, pogwarancyjna oraz informacja techniczna udzielane są przede:

Dom Handlowy Nauki Sp.z.o.o. PAN Zakład serwisowy:
00-950 Warszawa. Copact Electronics
ul. Filtrowa 83. 05-270 Marki k/Warszawy
tel. 659.52.11 ul. Swierczewskiego 72
tel. 817 529 tel. 19.32.35 w. 143
A. Malinowski, K. Jeziorski K. Kroi, R. Ulewski

JAK Z NAMI NAWIĄZAĆ KONTAKT?

Najlepiej listownie, telegraficznie lub telexem. Możecie Państwo również do nas dzwonić — biuro nasze jest otwarte w godzinach 8.30-17.00. Poza tymi godzinami zgłoś się automat i będziecie Państwo mogli nagrać nam wiadomość. W takim wypadku prosimy o podanie nazwiska, adresu i krótkie wyjaśnienie sprawy, w której Państwo dzwonicie.

WARUNKI SPRZEDAŻY

GENY — należy je rozumieć jako z naszego składu w Hamburgu (FOB Hamburg).
DOSTĘPNOŚĆ — zastrzegamy sobie prawo zmiany cen.
— Jako autoryzowany przez producenta dystrybutor TOWARU na Polskę, zapewniamy Państwa, że wszystkie oferowane przez nas drukarki STAR oraz plotery ROLAND i Houston są z zasady dostępne natychmiast z naszego magazynu w Hamburgu lub Berlinie Zachodnim.
TRANSPORT — za koszty transportu do Polski, odprawę celną oraz ubezpieczenie prosimy doliczyć DM 40 za każdą drukarkę, ploter lub komputer.
DOSTAWA — nasze transporty do Polski wysyłane są każdego tygodnia; gwarantujemy więc Państwu, że drukarki i plotery nadejdą w przeciągu 15 dni od otrzymania przez nas wpłaty. Okres dostawy sprzętu komputerowego jest 2-5 tygodni. Przesyłka dostarczana jest na podany adres, już po załatwieniu formalności celnych!

EKO —BIZNES

Z okazji Alertu Naczelnika Związku Harcerstwa Polskiego pod hasłem „Zdrowa przyroda — zdrowy człowiek”

**Główna Kwatera ZHP
i „Sztandar Młodych” ogłaszają**

KONKURS KOMPUTEROWY

Jeżeli nie chcesz aby za kilka czy kilkanaście lat w jeziorach zamiast żywych ryb pływały puszkę po konserwach i tłuste plamy oleju, a w lasach, pośród kikutów drzew rozścielał się zapach siarkowodoru, musisz o ochronie środowiska zacząć myśleć już dziś. Dobry przykład dali harcerze. W ramach tegorocznego alertu zajęli się ekologią. Jednym z działań było wydanie gry komputerowej, opracowanej na podstawie gry planszowej Leszka Lesiewicza, przez firmę ELKOR — SOFTWARE z Poznania.

Jeżeli zdarzało ci się spędzać noce przy grze „Eurobiznes” lub „Monopol” zrozumienie zasad EKO—BIZNES'u nie sprawi ci większych trudności. Celem gry jest wykupienie od Banku Ochrony Środowiska co najmniej jednego pełnego terenu (fabryki, jeziora i lasu) a następnie wyposażenie go w urządzenia chroniące środowisko naturalne. W następnym etapie gry musisz odbudować naturalną faunę i florę na swoim terenie, czyli zarybić jezioro i posadzić drzewa. Niestety, tak jak w życiu ochrona środowiska kosztuje i to niemało. Na początku gry otrzymujemy kredyt, który musi nam wystarczyć na pierwsze zakupy terenów i zakładów. Dalej na życie musimy zarabiać sami. Każdy gracz który zatrzyma się w naszym zielonym lesie lub trafi nad jezioro, w którym udało się nam wychodować ryby, płaci nam „opłatę klimatyczną”, której wysokość zależy od stanu środowiska naturalnego. A więc jednak opłaca się inwestować. Gorzej jeżeli los skieruje go do odwiedzania naszej fabryki. W takim przypadku my musimy wypłacić odszkodowanie. Zatrzymanie się na własnym terenie powoduje wpłacenie składki na Ligę Ochrony Przyrody. Gra zawiera wiele niespodzianek można na przykład znaleźć się nagle w więzieniu lub szpitalu, ale taki jest już los biznesmana. Oczywiście, jak w reformie gospodarczej, wszystko musi się opłacać. Jeśli nie będziesz dobrze gospodarował zostaniesz bankrutem.

Gra przeznaczona jest na komputer ZX Spectrum i kompatybilne, można ją nabyć w sklepach CSH.

(spo)



na:

1. Opracowanie scenariusza programu edukacyjnego przeznaczonego do nauczania przedmiotu „Ochrona i kształtowanie środowiska”.
2. Opracowanie programu edukacyjnego przeznaczonego do nauczania tego przedmiotu.

Dla autorów najlepszych prac przeznaczone są cenne i atrakcyjne nagrody. Między innymi:

- komputery typu TIMEX 2048,
- monitory do komputerów,
- magnetofony do komputerów,
- sprzęt sportowy i turystyczny,
- prenumeraty „Bajtka” na rok 1988,
- literatura fachowa.

W konkursie mogą wziąć udział kluby komputerowe, zespoły autorskie i autorzy indywidualni.

Regulamin konkursu:

1. Zgłoszone na konkurs prace muszą być autorstwa uczestnika konkursu.
2. Oceniane i klasyfikowane będą programy na wszystkie rodzaje komputerów.
3. Opracowanie scenariusza programu edukacyjnego nie może przekraczać pięciu stron maszynopisu formatu A4.

Programy na kasetach magnetofonowych i dyskietkach oraz scenariusze należy nadsyłać przesyłką poleconą na adres:

Główna Kwatera ZHP
ul. Konopnickiej 6
00-491 Warszawa

z dopiskiem na kopercie: „Konkurs komputerowy”, do dnia 1987.08.20. Należy podać imię, nazwisko, adres i rodzaj komputera na jaki napisany jest program.

Nadesłane kasety i dyskietki zostaną zwrócone właścicielom po zakończeniu konkursu. Komisja konkursowa powołana przez organizatorów konkursu dokona oceny i klasyfikacji nadesłanych prac do dnia 1987-09-30. Wyniki konkursu zostaną opublikowane w „Sztandarze Młodych” i „Bajtku”.

Decyzje komisji konkursowej są ostateczne i nie podlegają odwołaniu, do niej też należy interpretacja regulaminu konkursu.

Organizatorzy zastrzegają sobie prawo pierwotnego zakupu prac zgłoszonych do konkursu.

UWAGA:

Programy nauczania przedmiotu „Ochrona i kształtowanie środowiska” dostępne są w każdej Komendzie Chorągwi ZHP, Kuratorium Oświaty i Wychowania oraz w Głównej Kwaterze ZHP. Napiszcie na adres GK ZHP — wyślemy Wam program nauczania pocztą.

Fundatorami nagród są: GK ZHP, RK PRON, MOŚIZN, MOiW (za program edukacyjny opracowany przez klub komputerowy działający przy szkole), Ministerstwo Budownictwa, Gospodarki Przestrzennej i Komunalnej, Rada Główna Zrzeszenia „LZS” (dla laureatów wywodzących się ze środowiska wiejskiego), ZG i Komisja Młodzieżowa PZW, ZG LOP, ZG SZS, ZG SKP (dla autorów najlepszego programu o tematyce przeciwalkoholowej), Redakcja „SM” (prenumeraty „Bajtka”), Centralna Składnica Harcerska, MZIOS.

III KONKURS NA PROGRAM GRY EDUKACYJNEJ

Gra edukacyjna, która bawi i uczy. Ważniejsza jest jednak w naszym konkursie strona zabawowa gry edukacyjnej, gdyż uważamy, że motywacja ma podstawowe znaczenie w procesie nauczania.

Organizatorem konkursu jest Stowarzyszenie Mikrokomputerowe „Abakus” przy współpracy z Centrum Komputerowym „System” oraz Redakcja miesięcznika „IKS”. Patronat nad konkursem objęło Biuro d/s Młodzieży Urzędu Rady Ministrów.

Uczestnikiem konkursu może być każda osoba fizyczna lub prawna oraz ich zespoły.

Program powinien być przeznaczony na jeden z następujących mikrokomputerów: SPECTRUM 48, TIMEX 2048, ATARI 800XL, ATARI 130XE, SPECTRAVIDEO 738, COMMODORE 64, AMSTRAD 6128, AMSTRAD 1512 i IBM XT.

Prace (programy i opis) należy nadsyłać do 15 września 1987 r. na adres Stowa-

rzyszenia Mikrokomputerowego „Abakus”, Warszawa, ul. Elekoralna 12.

Prace konkursowe będą przyjmowane tylko w postaci gotowych programów, nagranych po jednym razie na obu stronach kasety magnetofonowej lub dyskietki.

Podstawowymi kryteriami ocen będą a) wartość motywacyjna programu z uwzględnieniem elementów gry lub symulacji.

b) walory edukacyjne programu przy możliwie dużej uniwersalności tematyki dydaktycznej,

c) oryginalność rozwiązań w porównaniu do już istniejących programów,

d) stopień wykorzystania możliwości sprzętu i języka programowania,

e) prostota obsługi i użytkowania

Nagrody.
Grand Prix Konkursu — mikrokomputer AMSTRAD 6128 wraz z drukarką Centro-

nics CLP, ufundowany przez Biuro d/s Młodzieży Urzędu Rady Ministrów,

mikrokomputer ATARI 130 XE ze stacją dysków i dwoma dżankami, ufundowany przez SM „Abakus”,

mikrokomputer TIMEX 2048 ufundowany przez Centralną Składnicę Harcerską.

Ponadto firma Centrum Komputerowe „System” ufundowała nagrodę specjalną — mikrokomputer COMMODORE 128 ze stacją dysków — dla programu gry edukacyjnej rokującej największe nadzieje na sprzedaż rynkową. Firma zastrzega sobie przejście praw autorskich tego programu, w przypadku przyjęcia nagrody przez jej laureata.

Komisja konkursowa złożona z przedstawicieli Stowarzyszenia Mikrokomputerowego „Abakus” i ofiarodawców nagród zastrzega sobie prawo do nie przydzielenia głównej nagrody.

Lista nagród nie jest zamknięta. Wszystkich zainteresowanych przyszłością edukacji z wykorzystaniem mikrokomputerów w naszym kraju zapraszamy do zgłaszania nowych, atrakcyjnych propozycji na adres Stowarzyszenia.

Komisja konkursowa ogłosi wyniki konkursu i wręczy uroczystie nagrody w terminie do końca 1987 roku.

Stowarzyszenie zastrzega sobie prawo wykorzystania nadesłanych prac do swojej działalności statutowej. Na życzenie zainteresowanych, nośniki magnetyczne wraz z programami będą zwracane uczestnikom konkursu po jego zakończeniu.

Organizatorzy oferują swą pomoc w późniejszej dystrybucji programów, z zachowaniem praw autorskich ich twórców.

Drogi Bajtku!



Jestem posiadaczem komputera Timex 2048. Obecnie jestem zainteresowany zakupem pewnych urządzeń peryferyjnych — w miarę możliwości za złotówki i po rozsądnej cenie. Z tego co wiem, w kraju produkowany jest zielony monitor Neptun i magnetofon komputerowy produkcji ZRK „Kasprzak”. Proszę o informację, czy sprzęt ten jest wart kupienia; zwłaszcza zależy mi na porównaniu go z odpowiednim sprzętem zagranicznym.

**Tomasz Ziemia
(adres do wiad. redakcji)**

Magnetofon produkcji „Kasprzaka” mogę z czystym sumieniem odradzić. Jest to urządzenie bardzo przestarzałe i doprawdy trudno zrozumieć, dlaczego ZRK usiłują pod etykietką „Data Recorder” sprzedawać tak kiepski produkt. Magnetofon nie jest wyposażony w licznik taśmy, co z góry wyklucza jego wygodne użycie. „Zapomniano” też o wejściu typu Jack 3,6 mm, obok standardowego gniazda DIN. Jeżeli chodzi o jakość, sam mam smutne doświadczenia. Na prowadzonym przeze mnie w Oddziale Doskonalenia Nauczycieli kursie po krótkim czasie średnio intensywnej eksploatacji dziesięciu nowych magnetofonów tego typu działały tylko trzy. Nie dość na tym — wszystkie wykazywały silną tendencję do wkręcania taśm i niemiłosiernego ich wygniatania. Zechce Pan sobie sam odpowiedzieć konkluzję.

Radzę zastanowić się nad nabyciem krajowego magnetofonu wyższej jakości — na przykład z zestawu miniwieży lub np. M 7010, M 8010. Wydatek to wprawdzie dwukrotnie wyższy, lecz mniejsza ilość błędów transmisji, większa wygoda obsługi oraz możliwość dowolnej regulacji poziomu nagrania.

Na przykład magnetofon M 7010, po połączeniu gniazda EAR z wyjściem siuchawkowym magnetofonu znakomicie spełnia swoją rolę.

Nieco lepiej sprawa ma się w przypadku monitora Neptun 156. Tutaj słabym miejscem jest jednak kineskop. Zielona

poświata jest jaskrawa i niezbyt przyjemna dla oczu. Ekran dość silnie migocze — dłuższe wpatrywanie się w monitor jest męczące dla oczu, choć chyba nie bardziej niż w przypadku kolorowego monitora Amstrada. Kineskop ulega natomiast szybkiemu zużyciu. Po kilku latach intensywnej eksploatacji powstaje efekt „bezwładności” obrazu — znikające jasne plamy pozostają jeszcze przez pewien krótki czas na ekranie, co jest sporą wadą.

Czy obraz zapisany w pamięci („Jak schować obrazek” z 8/86 nru „Bajtka”) można zapisać na taśmie przez odpowiedni SAVE CODE? Chcę móc odczytać go z taśmy i utworzyć w wybranym momencie przez odpowiednie instrukcje.

**Piotr Piechota
ul. Zamenhofska 16/765-186
Zielona Góra**

NNic nie stoi na przeszkodzie. Przeniesioną w inne od standardowego miejsce zawartość obrazu zapisujemy na taśmie przez SAVE "Nazwa" CODE adres, 6912 gdzie adres określa miejsce w pamięci, od którego rozpoczyna się nasz „schowany” obraz. Nagrywamy go potem z taśmy, zwyczajnie przez LOAD "Nazwa" CODE... i dalej tak, jak opisano w artykule.

Prawie we wszystkich programach na ZX Spectrum podczas wczytywania rysuje się obrazek. Jak można nagrać własny obrazek i w jaki sposób połączyć go z programem? Jak to zrobić, by narysować i nagrać obrazek na całym ekranie (wraz z 2 dolnymi liniami)? (nazwisko i adres do wiad. redakcji)

Programy, o których Pan wspomina, poprzedzone są najczęściej krótkim programkiem ładującym, który (automatycznie uruchamiając się) wczytuje najpierw zawartość obrazu, a dopiero potem właściwy program. W najprostszej wersji program ten może mieć postać: 10 LOAD "Obraz" SCREEN\$: LOAD "Program"

Nagrywamy go na taśmę przed dwo-

ty codziennej — popularyzując w sposób możliwie przystępny i wszechstronny świat „Computerlandu”.

Wyjaśnijcie mi tylko, co ma w tym nowym, wspaniałym świecie robić człowiek, który:

1. dysponuje na codzień maszyną dopisania m-ki „Halda-Norden”;
2. z maszyn liczących taką, jak na załączonym zdjęciu plus kalkulator „Bolek”;
3. z literatury na temat mikrokomputerów: instrukcję firmową „ATARI 800 XL”, wszystkimi n-rami „Bajtka”, „Komputera”, „I.K.S.-a” oraz czterema numerami „Mikroplanu” oraz książkami Sachy „Mikrokomputery — elementy, budowa, działanie” i „Przewodnikiem po ZX Spectrum”;
4. zaliczył — a jakże — podstawy informatyki prawniczej (i to na 4);
5. ma syna w 1-szej klasie liceum, któremu „grozi” przedmiot

ma pozostałymi modułami przy pomocy SAVE "Nazwa" LINE 10

Pozostaje teraz tylko nagrać na taśmę obraz i program — i całość gotowa. Obrazek proponuję tworzyć przy pomocy programu graficznego typu ART STUDIO lub THE ARTIST. Pozwoli to na swobodne utworzenie i nagranie obrazka o wysokości 24 linii.

Czy istnieje wersja Logo po polsku na mikrokomputer Amstrad CPC-464? Tomasz Herbstul Świerczewskiego 12 19-500 Gołdap

Jak dotąd — nie. Warto też zauważyć, że również angielska wersja Dr Logo 2 pozostawia bardzo wiele do życzenia, stąd też zapewne na naprawę dobrego interpretera Logo przyjdzie użytkownikom Amstrada CPC 464 trochę poczekać.

W numerze 5-6 Waszego pisma przeczytałem o mikrokomputerze Elwro 800 Junior. Proszę o informację gdzie można go kupić. Jeśli nie jest dostępny na rynku, to gdzie będzie go można nabyć. Mam na myśli osoby prywatne.

**Włodzimierz Słowiński
ul. Krańcowa 103/63
20-338 Lublin**

W chwili obecnej wspomniany komputer nie znajduje się jeszcze w sprzedaży. A szkoda — upływają miesiące, a sprzęt komputerowy starzeje się bardzo szybko. Żywiemy nadzieję, że do masowej produkcji i sprzedaży dojdzie zanim „Junior” stanie się całkiem przestarzały.

Proszę o wyjaśnienie następującej kwestii: wiadomo, że tzw. generator liczb losowych komputera nie produkuje ciągu liczb losowych sensu stricto, lecz tylko pewien jego model. Spotykamy się tu z nazwą „pseudolosowy” dla określenia takiego modelu. Jaka jest jakość tego modelu, to znaczy w jakich granicach możemy traktować generowane liczby jako liczby losowe? Jakie metody staty-

styczne pozwalają tę jakość mierzyć? Posiadam komputer ZX Spectrum, ale zamierzam go wykorzystać w swojej pracy zawodowej, głównie w celu symulowania pewnych procesów fizyki molekularnej.

**mgr Jacek Tedra
Cieszyn**

Faktycznie — programy zwane generatorami liczb losowych (pseudolosowych) produkują pewne ciągi — najczęściej liczbowe — o takiej postaci, by mogły one być traktowane jako ciągi liczb losowych. Zadanie konstrukcji ciągu, który by możliwie najlepiej spełniał ten warunek, nie jest wcale łatwe. Można zauważyć, że taki ciąg nie powinien być okresowy oraz że średnia częstość występowania powinna być podobna dla wszystkich możliwych wyników „losowań”. Łatwo warunki te spełnić dla niewielkiej długości ciągu pseudolosowego, lecz przy bardzo dużych jego długościach sprawa się znacznie komplikuje. Oto powód, dla którego nie zawsze liczby losowe możemy reprezentować przy pomocy liczb produkowanych przez ten czy inny programowy generator. Można to łatwo sprawdzić na przykładzie, ukazującym niedoskonałość generatora zainstalowanego w systemie ZX Spectrum:

1 PLOT RND *255, RND *175: GOTO 1 (obejrzenie wyników działania programu wymaga kilkunastominutowej cierpliwości).

W przypadku, gdyby systemowy generator nie spełniał Pana wymagań, może Pan własnoręcznie zaprojektować lepszy generator. Szczegółowe opisy takich algorytmów znaleźć można w książce R. Zielińskiego „Generatory liczb losowych” WNR 1979

Tam znaleźć też można informacje na temat jakości poszczególnych generatorów.

Czy dyskietkę jednostronną 5 1/4 cala można używać jako dwustronną? Warstwa magnetyczna pokrywa przecież obie strony dysku?

(nazwisko i adres do wiad. redakcji)

Tak, oczywiście dysk elastyczny jest powlekany warstwą magnetyczną obustronnie. W przypadku, gdy nośnik spełnia określone wymagania technologiczne, dysku używa się do produkcji dyskietki dwustronnej, w przeciwnym wypadku — jednostronnej. Stąd wniosek, że można samemu próbować „dodać” dyskietce drugą stronę. W tym celu należy wyciąć w jej kopercie drugie nacięcie umożliwiające zapis. W krajach zachodnich sprzedawane są „dziurkacz” do wycinania tych otworów — pod nazwą Disc Doubler, Disc Notcher lub podobnymi.

Czy układ QWERTY jest jedynym spotykanym obecnie w komputerach układem klawiatury? Interesuje mnie to ze względów praktycznych. Noszę się już długo z zamiarem nabycia tego urządzenia. Muszę bardzo dużo pisać, komputer byłby dla mnie przede wszystkim szybką maszyną do pisania. Wiadomo przecież, że w maszynach do pisania spotyka się czasem ergonomiczne klawiatury o odmiennym od tradycyjnego kształcie i porządku. Czy można spotkać takie komputery? Jakich ich typy?



Droga Redakcjo „Bajtka”

To bardzo dobrze, że właśnie Wy — dodatek do młodzieżowej gazo-

LUKMART LTD.

Firma **LUKMART LTD.** uprzejmie informuje państwa, że wprowadziła do sprzedaży wysyłkowej najwyższej jakości sprzęt elektroniczny po najniższych cenach w Europie.

- Rewelacyjne **KOMPUTERY NESS XT TURBO**,
- **DRUKARKI** roku 1987 **SEIKO-SHA MP/1300**,
- **PLOTERY HITACHI 672 XD** oraz całą gamę wyrobów komputerowych.

Wszystkim zainteresowanym udzielamy informacji technicznych wyjaśnień dotyczących zakupu.

Nasz adres:

LUKMART LTD.
58, St. Mary's Road
London W5 5EX
tel. 567-7913 telex: 922536 lonelk g.

SKLEP „ELEKTRON”

DĄBROWA GÓRNICZA, ul. SOBIESKIEGO 17, godz. 10.00-18.00 tel. 62-23-71

● SKUP I SPRZEDAŻ ●

POLECA m.innymi:

MAGNETOWIDY	w cenie	650-750.000,-
ZX SPECTRUM PLUS		180.000,-
ZXOL		370.000,-
DRUKARKA GP-500 AS/A		280.000,-
COMMODORE C-64 + mag. 1530		300.000,-
COMMODORE C-128 D		1.050.000,-
FLOPY DISC 1571		650.000,-
ATARI 800 XL + mag. XC 12		205.000,-
FLOPY DISC 1050		230.000,-
AMSTRAD-SCHNEIDER PCW 8512		1.850.000,-
DRUKARKI DMP-2000		550.000,-
STAR GEMINI 10 XI		480.000,-
AMSTRAD-SCHNEIDER PC 15 12		
PC MM/SD		2.200.000,-

i inne konfiguracje w cenach od 3.000.000 do 5.200.000,-
SYSTEMY KOMPATYBILNE Z IBM
— PC/XT 4-6.500.000,-
— PC/XT TURBO 5-7.000.000,-
— PC/AT (6-8 MHz) 8-11.000.000,-
PLOTERY 3.500.000-8.500.000

DYSPONUJEMY RÓWNIEŻ MOŻLIWOŚCIĄ OBJĘCIA SPRZEDAWANEGO SPRZĘTU GWARANCJĄ, SERWISEM ORAZ OPROGRAMOWANIEM PRZEZ WYSPECJALIZOWANYCH FACHOWCÓW.

agencja mikrocomputerowa

AMIGO

41-200 Sosnowiec P-157

UDOSKONALENIA TECHNICZNE KOMPUTERÓW

INSTRUKCJE
OPISY

PROGRAMY

telefon: 699-649

KATALOG GRATIS

poczta

IBM PC

ATARI AMSTRAD COMMODORE

K-87

EMD HONG KONG KOMPUTERY

PC-1011 (komp. PC/XT/.....US\$ 599,-
PC-1021 (komp. PC/AT/.....US \$ 1.499,-
plus 20MB HDD i inne liczne opcje.

- ceny z dostawą do Polski
- 6-miesięczna gwarancja i serwis w Polsce

Szczegółowe informacje, cenniki itp. do uzyskania w biurze sprzedaży EMD w Wiedniu: EMO (HK) Warenhandelsges. m.b.H. Postfach 214 A-1041 Wien, Austria K 95

A może warto zainwestować raczej w elektroniczną maszynę do pisania?

Jerzy Kowalik
Gdynia

QWERTY jest układem najbardziej rozpowszechnionym, ale nie jedynym. Klawiatury produkowanych komputerów dostosowuje się często do norm kraju, w którym mają być sprzedawane. Z reguły są to nieznaczne różnice w stosunku do standardu amerykańskiego. Wymienić tu można klawiatury francuskie, tzw. AZERTY, niemieckie (zgodne z DIN) itp.

Spotkać też można układy całkowicie odmienne, ale z reguły jest to margines produkcji. Jedynym znanym mi przykładem jest klawiatura w układzie Dvoraka do IBM PC, produkowana przez Alphatronic. Zachowuje ona standardowy kształt, mając inne rozmieszczenie klawiszy.

Nic nie stoi na przeszkodzie, aby w dowolnym komputerze zmienić znaczenie klawiszy w używanym do pisania edytorze. Wprawdzie obsługa klawiatury należy najczęściej do systemu operacyjnego komputera i wykonywana jest na zewnątrz edytora, niemniej zadanie jest wykonalne. Jeżeli nie grają roli względy finansowe, zdecydowanie bardziej polecam komputer od maszyny do pisania.

Zaoszczędzi Pan sporo czasu i papieru. Proszę tylko zwrócić uwagę, czy będzie Pan mógł na kupowanym komputerze używać szybkiego edytora z 80-kolumnowym ekranem. Jeżeli zależy Panu na szybkim pisaniu, proszę też zawczasu sprawdzić, czy odpowiadają Panu mechaniczne własności klawiatury.

Mam poważny problem — niedawno, podchodząc do mojego CPC 464 z toczącą się grą, wzięłem do ręki firmowy joystick, dotykając bezwiednie gniazda dla drugiego joysticka. Ponieważ ostatnio poruszając się bardzo się elektryzuję dotknięciu każdej niemal metalowej rzeczy towarzyszą wyładowania, między gniazdem a palcem błysnęła duża iskra. Później dostrzegłem nie działanie wszystkich opcji w grze, a także joysticka. Po wyłączeniu okazało się, że komputer jest popsuty — po każdym włączeniu zamiast „Ready” pojawia się strzałka potęgowania, kilka cyfr i cały rząd strzałek w górę takich, jak przy ruchu joysticka w górę. Nie działa kursor lewy i górny, a także niektóre klawisze cyfr górnego rzędu. Joystick działa tylko w dół, w

lewo, w prawo i „fire”. Chciałbym dowiedzieć się, jaki układ scalony mógłby być przypuszczalnie uszkodzony; procesor najprawdopodobniej jest sprawny. Przy okazji chciałbym prosić o informację, gdzie można dokonać naprawy punktu serwisu AMSTRAD/SCHNEIDER.

Piotr Wygachniewicz
ul. Spółdzielcza 7/5
87-720 Ciechocinek

Jest szansa, że sprawny jest nie tylko procesor, ale i cały komputer. Objawy uszkodzenia są na tyle nietypowe, że radziłbym najpierw dokładnie sprawdzić sam joystick

W razie poważniejszych kłopotów teraz lub w przyszłości informuję, że autorzowany serwis komputerów AMSTRAD prowadzi firma REFLEKS z Warszawy.

Na łamach Waszego pisma nr 12/86 przedstawiliście komputer Atari 520ST. Przeczytałem, że w zestawie znajdujesz program symulujący mikroprocesor Z80. W związku z tym mam kilka pytań:

1. Czy programy ZX Spectrum są odpowiednie dla Atari 520ST?

2. Większość programów na ZX Spectrum znajduje się na kasecie. Czy istnieje interfejs do Atari 520ST przy pomocy którego można przegrać te programy na dysk?

Paweł Olejzar
ul. 500-lecia 4
96-100 Skierniewice

Na oba pytania mogę odpowiedzieć: nie. Programowy emulator Z80 służy w Atari 520ST głównie do implementacji systemu CP/M na tym komputerze. Wątpię, aby ktokolwiek z użytkowników Atari 520ST był poważnie zainteresowany używaniem programów Spectrum na swoim komputerze. W związku z tym można z wielką dozą prawdopodobieństwa stwierdzić, że urządzenia takiego nigdy nie będzie w handlu.

Podobnie ma się sprawa w przypadku nagrywania programów Atari ST na kasetę i odwrotnie. Pamięć kasetowa nie była i nie jest używana w przypadku komputerów 16-bitowych, a to ze względu na swoje liczne wady. Ta forma zapisu informacji wychodzi również z rynku komputerów 8-bitowych, co, jak sądzę, oznacza za zjawisko pozytywne.

Marcin

GIEŁDA (ceny na dzień 1987.05.03)

Giełdy Bajtki odbywają się w Warszawie przy ul. Grzybowskiej 35 (Szkoła Podstawowa nr 25) w każdą sobotę od 14.00 do 19.00 oraz w każdą niedzielę od 10.00-16.00 przy ul. Saskiej 78 (Technikum Chemiczne).

	GIEŁDA BAJTKA (tys. zł)	KOMIS (tys. zł)	AUSTRIA (średnie) (öS)	FRANCJA (średnie) (FF)	RFN (średnie) (DM)	WLK. BRYT (średnie) (£)	
SINCLAIR	ZX81	40-60	-	550	-	49	-
	ZX Spectrum 48 kB	110-115	-	1100-1400	-	150-250	45-65
	ZX Spectrum Plus	125-140	180	1590	1350	180-300	65-75
	ZX Spectrum 128 kB	275-300	380	-	1800-1990	-	110-140
	Drukarka SEIKOSHA GP50S	80-120	160	-	-	199	60-65
	Interface Kempston	7-15	-	250	200	35	6-9
	Joystick QUICKSHOT II	9-11	13	150-160	80	9-15	5-7
COMMODORE	C-64	195-230	-	3400	1900	370-449	90-110
	C-128	390-430	610	6500	2890	590	210-230
	C-128D	850	-	12000	6850	1250	390-410
	Amiga z monit. kolorowym	-	-	-	-	2900	990
	Magnetofon 1531	35-40	45	900	350	49-65	25
	Stacja dyskietek 1541	230-250	-	4500	1950	450	110-150
	Stacja dyskietek 1570	350	480	6900	2300	490-540	160
	Drukarka MPS 801	200-240	-	2900	2200	199	-
	Dyskietki 5 1/4 (średnia jak.)	0.65-1.5	1.2-2.5	10-25	7	0.5-1.8	0.8-2
ATARI	800 XL	140	150	1500	900	140-180	60
	130 XE	205-220	-	2100	1400	360	110
	Stacja dyskietek 1050	210	-	2200	2150	370	130
	Drukarka 1029	240	300	1990	-	-	85
	Drukarka 1029	800-900	1.1mln	-	4000	970	395
AMSTRAD	464 z mon. monochromat.	-	390	6500	2690	520	160
	6128 z mon. monochromat.	520	700-800	11000	3990	900	250
	6128 z mon. kolor.	600	1 mln	15800	5290	1250	320
	PCW 8256	-	1.3 mln	-	5920	1500	340
	Dyskietki 3"	5-6.5	6-7	-	35	7-12	3.5-4
	Stacja dyskietek 3" do 464	195	295	6000	2600	549	140
	PC 1512 SD	-	2.4 mln	-	5920	1189	440

POSUCHA W KLAWISZACH

Giełda jest najczulszym barometrem wszelkich zmian na komputerowym rynku, a nieugięte zasady podaży i popytu twardo dyktują warunki zawieranych transakcji, wprowadzając na rynkach zachodnich ceny starych modeli maleją, ale u nas rośnie wartość dolara, czyli podstawowej waluty prywatnych importerów.

Poza tym ci ostatni już dawno skierowali swe inwestycyjne zainteresowania w kierunku bardziej dochodowych komputerów klasy IBM. W efekcie giełdy często świecą sprzętowymi pustkami. Ambitniejsi usiłują czasem wymienić dotychczasowy mikrokomputer na nowszy. I czego mogą oczekiwać, jeśli giełda nie spełni ich nadziei? Mogą liczyć na nieustające obietnice pojawienia się „Juniora” czy „Mazovii” lub doczekać się końca negocjacji rodzimego Pewexu z firmą Atari, związanych z zakupem nowszej wersji Atari, serii ST.

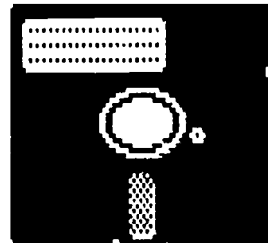

**INDYWIDUALNY
BANK
DANYCH**

Nazywam się **Jarosław Labudda**, jestem uczniem LO imam 18 lat. Posiadam mikrokomputer ZX Spectrum. Interesuję się informatyką, fotografią, fantastyką i elektroniką. Proponuję wymianę programów użytkowych, gier oraz wszelkich nowości dotyczących ZX Spectrum. Mój adres: ul. Głowackiego 39/51, 30-200 Dębica.

Marcin Sikorski, uczeń, 13 lat. Mikrokomputer SHARP MZ-731. Chodzi mi o nawiązanie korespondencji z innymi użytkownikami tego mikrokomputera oraz o wymianę oprogramowania. Adres: ul. Niemcewicza 4/8, 93-018 Łódź.

Rafał Larysz, uczeń, 16 lat. Mikrokomputer Spectravideo 318. Oprogramowanie: programy użytkowe i gry. Zainteresowania: filatelistyka, numizmatyka i informatyka. Wymiana oprogramowania literatury i doświadczeń. Adres: ul. Konstytucji Ludowej 50/43 41 -208 Sosnowiec.

Bartosz Kuźniar, uczeń, 12 lat. Mikrokomputer CPC-464 Amstrad, zielony monitor. Oprogramowanie: użytkowe i gry. Zależy mi na wymianie oprogramowania. Adres: ul. Młodych Techników 6/3 53-646 Wrocław.

Witold Batorowski, 38 lat, ekonomista. Mikrokomputer CBM C-64 wyposażony w stację dysków VC-1541, monitor zielony Spectravideo 12", drukarkę Citizen IDP-560, Data-sette oraz Power Cartridge i Final Cartridge-II. Oprogramowanie: programy narzędziowe, graficzne, muzycznej implementacyjne. Zainteresowania: geografia gospodarcza świata, języki obce, literatura science-fiction, elektronika. Poszukuję kontaktu z posiadaczami C-64 celem wymiany doświadczeń, szczególnie z autorami oryginalnych programów na C-64. Adres: ul. Kopcińskiego 1/3, 02-777 Warszawa.

Jakub Martuszewski, uczeń, 17 lat. Mikrokomputer ZX Spectrum. Oprogramowanie: programy użytkowe, gry. Zainteresowania: informatyka, literatura na temat Atari800XL. Wymiana programów. Adres: ul. Górnośląska 31,32-520 Jaworzno.

Jerzy Szota, 39 lat, inżynier mechanik. Mikrokomputer Atari 800 XL z firmowym magnetofonem. Oprogramowanie: własne-repetytorium z historii Polski, słownik angielsko-polski, regresje, blok narzędziowy, obliczanie sił, obliczenia inżynierskie., firmowe - Turbo-Basic XL1.5, Microsoft, Asembler Edytor, Atari-Logo, Koala, Magic Point, Biorhythmy, Font Maker, Archiwum, programy muzyczne, gry. Zainteresowania: historia, geografia, polityka. Proponuję wymianę programów użytkowych literatury i doświadczeń. Adres: ul. Sowińskiego 35/50, 40-018 Katowice.

Cezary Konieczny, student. Mikrokomputery: Spectrum + oraz CPC-6128 Schneider. Udostępnię różne programy na Spectrum, poszukuję oprogramowania na CPC-6128. Adres: ul. Sędzickiego 19, 81-374 Gdynia.

Tomasz Wojciechowski, uczeń. Mikrokomputer Atari 130XE. Oprogramowanie: własne programy graficzne, firmowe programy użytkowe, gry. Zainteresowania: informatyka, żeglarsstwo, fantastyka. Wymiana oprogramowania i doświadczeń. Adres: ul. XX-lecia PRL 3/12, 95-200 Pabianice.

Urszula Gaczoł, mikrokomputer Sharp MZ-721. Proponuję wymianę programów i doświadczeń. Adres: ul. Lwowska 25/3, 30-551 Kraków.

Dariusz Tomczyk, uczeń, 14 lat. Mikrokomputery Sega 3000 i Amstrad CPC-464. Zainteresowania: numizmatyka, filatelistyka, biologia. Zależy mi na kontakcie z użytkownikami takich samych mikrokomputerów, posiadam dużo programów, proponuję wymianę. Adres: ul. Poniatowskiego 3/19, 66-400 Gorzów Wlkp.

Andrzej Ragus, uczeń, 17 lat. Posiadam mikrokomputer ZX-81. Oprogramowanie: „Chess”, „Toolkit”, „English Literature”, „Kamikaze” i inne. Zainteresowania: informatyka, fantastyka. Adres: oś. Życzyn, 08-451 Życzyn, woj. siedleckie.

GDZIE TEN KOMPUTER?

Tym razem zajmiemy się mikrokomputerem jako pewną całością. Usiądźmy przed nim, lub wyobraźmy sobie, że przed nim siedzimy...

Przed nami znajduje się niezbyt duże pudełko, na wierzchu którego znajdują się klawisze. Za nim stoi monitor lub telewizor. Obok znajduje się (a przynajmniej powinna) jakaś jednostka pamięci masowej, magnetofon lub stacja dysków. Po drugiej stronie komputera może stać drukarka. O takich drobiazgach jak drążki sterowe i pióra świetlne już nawet nie wspominam. Wszystkie te urządzenia dodatkowe (peryferia) połączone są z komputerem przewodami.

Gdzie jest więc ten komputer?!!!

Zacznijmy go powoli rozbiierać. Czy potrzebne są do pracy komputera drążki sterowe? Niekoniecznie, wiele programów działa bez nich. Napęd dysków i magnetofon też nie są niezbędne. Uruchomcie jakiś program i wyłączcie telewizor. Komputer dalej działa jak działał, niezależnie od tego czy coś widać czy nie. A czy trzeba coś wciskać na klawiaturze? Też nie. Komputer coś tam liczy, mamrocze, mruga kursorem niezależnie od tego czy się coś wciśnie czy nie.

Co zostało? Mikroprocesor z zegarem no i pamięć. Pierwsze zrozumiałe, mikroprocesor i zegar muszą być. Pamięć? Chyba też. No bo gdzie byłby zapamiętany program, który mikroprocesor wykonuje? Czyli mamy go, mamy nasz komputer. To mikroprocesor i pamięć. Zadowoleni? Wcale nie. Co to za komputer, który nie ma klawiatury ekranu no i przynajmniej ma-

gnetofonu. Takie urządzenia mogą sterować co najwyżej przemysłowymi robotami, obrabiarkami itp. A więc składamy nasz komputer z powrotem.

Na rys. 1 wszystkie bloczki, symbolizujące urządzenia peryferyjne, połączone są z mikroprocesorem. Połączenia można interpretować jako drogi informacji między poszczególnymi częściami komputera. Strzałki oznaczają kierunki przepływu informacji. Widać, że drogi mogą być zarówno dwu-, jak i jednokierunkowe.

Przypomnijmy sobie co nazywamy podstawowymi elementami informacji w komputerze. Najmniejszą jednostką informacji nazwaliśmy bitem. Jest to pojedyncza wartość jakiegoś stanu w konkretnym miejscu komputera, np. wartość napięcia na jednym z przewodów łączących urządzenia komputera. Mówiliśmy, że bit przyjmuje tylko dwie wartości: wysoką albo niską, czyli występują tylko dwa stany. W przypadku napięć to jest przeważnie bliskie 5V i bliskie 0V. Możemy utożsamiać bity z liczbami. Powiemy wtedy, że w języku komputera są tylko dwie liczby „0” i „1”. Informację wygodniej jest przysyłać jednak w nieco większych paczkach, w tzw. bajtach, które w naszym komputerze składają się z ośmiu bitów. Na rys. 2 mamy narysowaną w powiększeniu strukturę takiej drogi transmisji informacji. Na ogół składa się ona z ośmiu przewodów, każdy z nich jest drogą dla jednego bitu. Nazywamy je magistralą lub szyną danych. Poza tym do takiej drogi zalicza się jeszcze szynę adresową i szynę sterującą. Wszystko to razem nazywa się magistralą systemową.

Taki dialog porównać można do rozmowy przez telefon. Mniej więcej wygląda to tak: mikroprocesor generuje odpowiedni adres urządzenia (wykręca numer telefoniczny), urządzenie zgłasza się (odbiera telefon i mówi halo). Teraz w zależności od tego jaki interes ma mikroprocesor (xP) do tego urządzenia (U) dalsza rozmowa może odbywać się następująco:

Rozmowa 1
 μP: masz coś dla mnie
 U: nie mam (koniec)
 Rozmowa 2
 μPP: masz coś dla mnie
 U: mam
 μP: prześlij
 U: (przesyła) (koniec)
 Rozmowa 3
 U: halo! procesor
 μP: słucham
 U: nazywam się „x” i mam coś dla ciebie
 μP: nie jestem zainteresowany lub prześlij

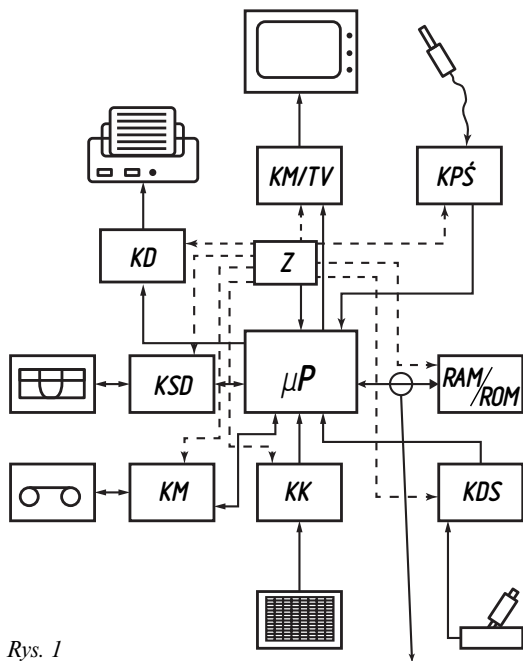

Rys. 1
 Z: zegar
 μP: mikroprocesor
 KM/TV: kontroler monitora/telewizora
 KD: kontroler drukarki
 KSD: kontroler stacji dysków
 KM: kontroler magnetofonu
 KK: kontroler klawiatury
 KPŚ: kontroler pióra świetlnego
 KDS: kontroler joysticków (i innych manipulatorów)
 RAM/ROM: pamięć RAM i ROM

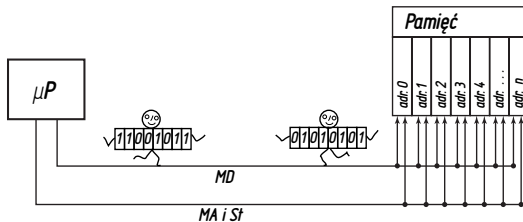

Rys. 2
 MD: magistrala danych
 MA: magistrala adresowa
 MSi: magistrala sterująca
 MS: magistrala systemowa
 DO..., DI: przewody danych od 0÷7

Rozmowa 4

U: halo procesor
 μP: (odłożył słuchawkę i nie chce odpowiadać)

Te ostatnie przykłady są zgrubnym przybliżeniem pewnego procesu zachodzącego w komputerze, nazywanym „przerywaniem”.

Wszystko powinno być już jasne, oprócz tego jak to jednak działa i jak przesyłane są te bajty. Bagatelka!

Weźmiemy na warsztat minimalny zestaw komputera, czyli mikroprocesor, zegar i pamięć — rys. 3.

Zegar wybija puls całego systemu. Jeden takt zegara — mikroprocesor adresuje odpowiednią komórkę pamięci. Drugi takt zegara — bajt przesyłany jest z mikroprocesora do pamięci lub na odwrót w zależności od tego czy dana komórka pamięci ma być zapisana czy odczytana (informacja o tym przekazywana jest szyną sterującą). Możemy to sobie wyobrazić jako takiego jak na rysunku bajtoludka biegającego w jedną lub drugą stronę, startującego na sygnał taktu zegara. Komputer jest to więc wielkie miasto z domkami, w których mieszkają Bajtoludki. Każdy domek ma swój adres (lub jak wolicie — numer telefonu), a Bajtoludki gotowe są do biegania tam i z powrotem na sygnał strzału taktu zegara. Bajtoludek niesie ze sobą jakąś informację. Informacje te mogą zawierać tekst programu i sterować pracą mikroprocesora. Mikroprocesor posiada mechanizm, który w takt zegara generuje kolejne adresy, spod których ma być pobrany następny bajt. Dopóki pobierane mają być kolejne bajty, to mikroprocesorowi nie jest potrzebna informacja o zmianie następnego adresu. Gdy ma nastąpić pobranie kolejnego bajtu programu z adresu nie będącego następnym w kolejności, aktualnie pobrany rozkaz jest całkowicie poświęcony informacji o tej zmianie (można go traktować jako jedno słowoskocz-do-pozycji-n'tej). Czyli niektóre bajtoludki poświęcone są wyłącznie temu, by mówić mikroprocesorowi skąd ma brać następne bajty (inaczej: jaki numer telefoniczny ma następnie wykręcić).

Inne bajty niosą w sobie informacje o rozkazach które mikroprocesor ma wykonywać. Ile jest takich ośmiobitowych słów łatwo jest policzyć: $2^8 = 256$. Bogaty język to nie jest, ale nie zapominajmy, że te same słowa w zależności od kontekstu mogą mieć różne znaczenie i że rozkazy, nawet te w normalnej ludzkiej mowie, rzadko składają się z jednego słowa. Są rozkazy, które składają się z kilku słów, czyli są zdania, ze swoimi regułami składni, gramatyki, ortografii itd. Nie ma tu więc żadnej matematyki. Ośmielę się wyrazić przypuszczenie, że o wiele sprawniej wiedzę o komputerach powinny przyswajać sobie osoby o skłonnościach humanistycznych niż matematycznych. A że na ogół jest przeciwnie, to chyba wina częstych uprzedzeń tych pierwszych.

Krzysztof Czernek

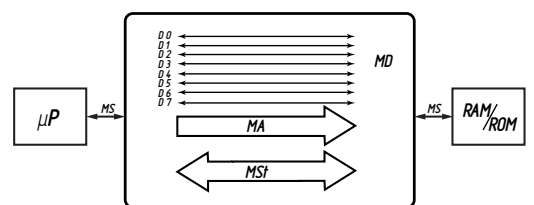

Rys. 3
 MD: magistrala danych
 MA i St: magistrala adresowa i sterująca

TYLKO DLA PRZEDSZKOLAKÓW

W ÓSEMKE

Cześć Maluchy!

Ta gra wymaga zręczności, precyzji i pełnej koncentracji. Rzucamy kulą w kierunku planszy, kula powinna zatrzymać się na polu oznaczonym jak największą liczbą. Dwa pierwsze pola mają wartość 1, trzy następne – 2, kolejne dwa – 4 i wreszcie ostatnie – 8. Umieścić kulę w jednym z pierwszych pól nie jest trudno, gorzej, gdy

celujemy w „ósemkę”, bo gdy kula potoczy się choć o jedno pole dalej wylatuje poza planszę.

Popatrzcie na program, jest on – podobnie jak sama gra – bardzo prosty, co jednak nie oznacza, że nie jest interesujący. Prześledźmy jego działanie:

Program gry zamknięty jest w głównej pętli FOR n = 1 TO 10... NEXT n (linie 100–500). Kolejne n oznaczają numery rzutów. W pierwszej kolejności rysowana jest plansza gry (linie 100–190). Ten fragment programu zawiera praktycznie wyłącznie kolejno po sobie następujące instrukcje PRINT, a więc będzie z pewnością zrozumiałą dla każdego przedszkolaka. O wiele ciekawszy jest podprogram ustalający siłę rzutu.

No właśnie, jak przekazać komputerowi, że raz chcemy rzucić mocniej a raz słabiej. Naciskanie z różną siłą na klawisze nic nie zmienia (chyba że uszkodzimy klawiaturę). Można oczywiście przypisać określone siły rzutu kilku kolejnym klawiszom, ale wówczas po paru próbach znajdziemy odpowiedni klawisz i koniec zabawy.

Spróbujmy się zastanowić jaki jest mechanizm rzucania, np. kamieniem. Trzymamy rękę odchyloną do tyłu i nagle zaczynamy ją – coraz szybciej – przesuwać ku przodowi. Im później wypuścimy z dłoni kamień, tym większą będzie miał prędkość, a więc tym dalej polecą. Oczywiście, o ile „nie zabraknie nam ręki”, to znaczy nie wysuniemy jej całkiem do przodu wtedy trzeba zaczynać od nowa. Nasz program będzie działał dokładnie tak samo. Naciśnięcie „z” powoduje rozpo-

częcie ruchu ręki do przodu (linie 200 i 210), komputer przeskakuje do podprogramu oczekiwania na rzut (linie 220–330). W pętliach FOR i=0 to 30 STEP 6... NEXT i (zewnątrznej – linie 250–320) oraz FOR j = i TO 6... NEXT j (wewnętrznej – linie 270–310), sprawdza, czy naciśnięli klawisz „x”. Jeśli tak, to wyszukuje do podprogramu „strzał” (linie 340–500) zachowując równocześnie – co wynika z działania instrukcji FOR... NEXT ostatnie wartości zmiennych i oraz j. Ich suma określa „siłę rzutu”. Równocześnie z oczekiwaniem na naciśnięcie klawisza „x” komputer drukuje w lewym, górnym rogu ekranu rząd gwiazdek symbolizujący chwilową „siłę rzutu”. Jeśli podczas całego obrotu pętli zewnętrznej nie wypuścimy kuli (nie naciśniemy „x”), wówczas pętla powtarza się od nowa, już bez naciskania „z”.

Podprogram „strzał” oparty jest na wiele razy stosowanym już przez nas sposobie przesuwania znaku po ekranie przy użyciu instrukcji PRINT. Zakładamy przy tym, że odległość na jaką potoczy się kulka jest proporcjonalna do wielkości, którą nazywaliśmy niebystnie „siłą rzutu”, a która jest niczym innym, jak prędkością kuli w chwili wypuszczenia jej z ręki. Możemy więc przyjąć – jednostki nie mają tu znaczenia – że droga przebyta przez kulę jest równa prędkości, czyli i + j. Tak więc rysujemy naszą kulę kolejno w pozycjach od 1 do i + j (pętla FOR p = j TO i + j... NEXT p – linie 340–410) umieszczając przed nią odpowiednią liczbę spacji czyli znaków „ ” (pętla FOR r = 1 TO p... NEXT p – linie 370–410).

W liniach 420–480 komputer sprawdza ile punktów należy doliczyć za ostatni strzał i oblicza sumę punktów. Linia 490 to pętla opóźniająca, po jej wykonaniu komputer przechodzi do wykonania następującego obrotu głównej pętli gry. Po dziesięciu rzutach ukazuje plansza końcowa z ostatecznym wynikiem (linie 510–540).

W tym programie aż prosi się, by graficznie przedstawioną sygnalizację siły rzutu uzupełnić o efekty akustyczne. Spróbujcie!

Romek

```

10 DIM k$(1): REM **** tylko dla Atari ****
20 LET suma=0: REM * konieczne dla Spectrum
100 FOR n=1 TO 10
109 REM ***** plansza gry *****
110 CLS
120 PRINT: PRINT: PRINT: PRINT: PRINT: PRINT: PRINT
130 PRINT "o"
140 PRINT "          ....—=#"
150 PRINT "          1  2  4  8"
160 PRINT: PRINT
170 PRINT "Rzut: ";n
180 PRINT
190 PRINT "Punkty: ";suma
199 REM ***** oczekiwanie na start *****
200 LET k$=INKEY$
210 IF k$>"z" THEN GOTO 200
219 REM ***** oczekiwanie na strza *****
220 LOCATE 1,1
230 PRINT " "
240 LOCATE 1,1
250 FOR i=0 TO 30 STEP 6
260 PRINT "*";
270 FOR j=1 TO 6
280 FOR t=1 TO 10: NEXT t
290 LET k$=INKEY$
300 IF k$="x" THEN GOTO 340
310 NEXT j
320 NEXT i
330 GOTO 220
339 REM ***** strzał *****
340 FOR p=1 TO i+j
350 LOCATE 1,1
360 PRINT: PRINT: PRINT: PRINT: PRINT: PRINT: PRINT
370 FOR r=1 TO p
380 PRINT " ";
390 NEXT r
400 PRINT "o"
410 NEXT p
420 LET pkt=0
430 IF i+j>18 THEN LET pkt=1
440 IF i+j>22 THEN LET pkt=2
445 IF i+j>25 THEN LET pkt=4
460 IF i+j>27 THEN LET pkt=8
470 IF i+j>28 THEN LET pkt=0
480 LET suma=suma+pkt
490 FOR t=1 TO 1000: NEXT t
500 NEXT n
509 REM ***** plansza koncowa *****
510 CLS
520 PRINT: PRINT: PRINT
530 PRINT "Zdobyłes ";suma;"punktow"
540 END

```

Commodore 64, VC 20	
110 PRINT CHR\$(147);	Spectrum
200 GET K\$	220 PRINT AT 0,0;
220 PRINT CHR\$(19);	240 PRINT AT 0,0;
240 PRINT CHR\$(19);	350 PRINT AT 0,0;
290 GET K\$	
350 PRINT CHR\$(19);	MERITUM
510 PRINT CHR\$(47);	220 PRINT @1,;
	240 PRINT @1,;
	350 PRINT @1,;
ATARI	
110 PRINT CHR\$(125);	
220 POSITION 0,0	
240 POSITION 0,0	
350 POSITION 0,0	
510 PRINT CHR\$(125);	

W programie „Tylko dla przedszkolaków” — Laurka z numeru 4/87 „Bajtki”. złośliwy Chochlik Komputery zamienił liczby w poprawkach do programu, dotyczących Commodore 64 i VC 20. Linie 1030 i 2030 — powodujące ustawienie kursora w lewym górnym rogu — powinny wyglądać następująco:

```
1030 PRINT CHR$(19);
2030 PRINT CHR$(19);
Przepraszamy.
```

(r)

NAGRODY MIKRUSKA

Otrzymaliśmy kilkaset listów z programami na konkurs „Mikruska”. Przychodzą zresztą nadal pomimo że termin nadsyłania rozwiązań upłynął już dawno. To bardzo dobrze. Rubryka „Sam programuję” zostaje w „Bajtku” i jest dla Was otwarta.

Większość programów zasługuje naszym zdaniem na wyróżnienie, a mogliśmy rozdać tylko 15 zestawów nagród. Zwycięzcy otrzymują więc jedną z książek („Poznaj swój komputer”, „Basic dla mikrokomputera Cobra 1”, „Rozmaitości matematyczne”, „Laboratorium fizyczne w domu”, „Chemia całkiem prosta”) ufundowanych przez Wydawnictwa Naukowo-

-Techniczne i piłkę do siatkówki albo komplet do badmintonu (od naszej redakcji, żeby nie spędzali całych dni przy komputerze).

A oto lista nagrodzonych:

Grzegorz Bojanek (lat 11) z Poraja, za programy „Figury geometryczne”, „Okienka”, „Quattro”, „Solo-warcaby”;

Artur Buchajczuk z Mircz w woj. zamojskim, za program „Podróże w czasie” publikowany w „Bajtku” nr 2/87,

Maciej Faifer (lat 12) z Poznania,

za program edukacyjny do nauki matematyki.

Paweł Guz z Kocka, za dowcipny program zmieniający komputer w organy,

Szymon Herer (lat 11) z Warszawy, za programy gier tenisowych.

Paweł Kańka (lat 10) z Myszkowa, za program do nauki matematyki,

Łukasz Knasiecki (lat 10) z Koszalina, za grę Wilhelm Tell publikowaną w tym numerze „Bajtki”,

Marcin Konopka (lat 12) z Wrocławia, za programy użytkowe dla szkoły,

Anna Kowalik (lat 11) ze Skarżyska Kamiennej, za program „Podzielniki liczb”,

Mateusz Lipczyński (lat 10) z Sopotu, za program do układania muzyki,

Zbigniew Lis (lat 12) z Turka, za program kalkulator napisany w PASCAL-u,

Joanna Marciniak (lat 11) z Warszawy, za grę „Wiselec” publikowaną w „Bajtku” 3/87,

Grzegorz Rowiński (lat 11) z Warszawy, za programy „Sortowanie” i „Program muzyczny” publikowane w „Bajtku” 3/87,

Sebastian Szubartowski (lat 11) z Gdyni, za program do nauki matematyki,

Bartłomiej Wiczorkowski (lat 12) z Olsztyna, za program graficzny.

WILHELM TELL

Łukasz Knasiecki z Koszalina ma 12 lat i chodzi do VI klasy. Na konkurs „Mikrusek” przystał grę pod tytułem „Wilhelm Tell” napisaną na mikrokomputerze ATARI 800XL. Na ekranie ukazują się postać strzelca z kuszą i chłopca z jabłkiem na głowie. Należy — przy pomocy dżądka sterowego — ustawić strzelca w odpowiedniej pozycji i nacisnąć przycisk FIRE. Strzała powinna trafić w jabłko.

Łukasz napisał nam, że jego program posiada zdefiniowane znaki graficzne, z których składają się postacie. Wersja przysłana do „Bajtki” wykorzystuje standardowe znaki komputera, gdyż definiowanie znaków zdecydowanie wydłuża program. Nic jednak nie stoi na przeszkodzie, by nasi czytelnicy zrobili to sami. (r)

```

10 DIM A$(11),B$(10),C$(3),H$(10)
20 FOR I=1 TO 11:READ A:A$(I)=CHR$(A):NEXT I
30 DATA 20,7,29,30,30,19,6,29,30,30,94
40 FOR I=1 TO 10:READ A:B$(I)=CHR$(A):NEXT I
50 DATA 111,29,30,20,29,30,4,29,30,94
60 FOR I=1 TO 3:READ A:C$(I)=CHR$(A):NEXT I
70 DATA 18,24,20
80 GRAPHICS 0:POKE 752,1
90 SETCOLOR 2,0,0:SETCOLOR 1,0,14
100 CZAS=1000:PKT=0: CHR$(125)
110 POKE 39976,7:POSITION 0,3
120 ? " WILHELM TELL"
130 POSITION 20,7: ? "(c) 1987 Łukasz"
140 POSITION 28,8: ? "Knasiecki"
150 POKE 39987,6:POSITION 23,13
160 ? "return to gra":POKE 39991,6
170 ? : ? "REKORD:": ? H$: ? "":HS
180 IF PEEK(764)<>12 THEN 180
190 POKE 764,255
200 XA=3:YA=10
210 XB=INT(RND(0)*15)+20
220 YB=INT(RND(0)*15)+1
230 ? CHR$(125):SOUND 0,0,0,0
240 POKE 39976,2:POKE 39987,2:POKE 39991,2
250 POSITION 20,21: ? "PUNKTY:":PKT
260 POSITION XA,YA: ? A$
270 POSITION XB,YB: ? B$
280 IF STICK(0)=14 THEN YA=YA-1:GOSUB 350
290 IF STICK(0)=13 THEN YA=YA+1:GOSUB 380
300 IF STRIG(0)=0 THEN GOSUB 410
310 CZAS=CZAS-1:POSITION 3,21
320 ? "CZAS:":CZAS: ? " "
330 IF CZAS=0 THEN 480
340 GOTO 280
350 IF YA=1 THEN YA=0:RETURN
360 POSITION XA,YA+3: ? " "
370 POSITION XA,YA: ? A$:RETURN
380 IF YA=18 THEN YA=17:RETURN
390 POSITION XA,YA-1: ? " "
400 POSITION XA,YA: ? A$:RETURN
410 FOR X=6 TO 36
420 IF X=XB AND YA=YB THEN 590
430 IF X=XB AND YA>YB AND YAKYB+4 THEN 620
440 POSITION X-1,YA: ? " "
450 SOUND 0,X,10,10:NEXT X
460 POSITION 36,YA: ? " "
470 SOUND 0,0,0,0:CZAS=CZAS-100:RETURN
480 POSITION 0,21:FOR Z=0 TO 23: ?
490 NEXT Z:SOUND 0,0,0,0
500 POSITION 2,3: ? "ZDOBILES ":PKT: ? "PKT."
510 IF PKT=HS THEN 550
520 ? " TO NOWY REKORD "
530 ? "Podaj imie (max 10 lit.):"
540 INPUT H$:HS=PKT
550 ? : ? : ? : ?
560 ? "Wci nij RETURN"
570 IF PEEK(764)<>12 THEN 570
580 POKE 764,255:GOTO 80
590 PKT=PKT+1:CZAS=CZAS+10:POP
600 POSITION XB-1,YB: ? " #"
610 FOR Z=0 TO 40:NEXT Z:GOTO 200
620 CZAS=0:POSITION XB,YB: ? " "
630 POSITION XB-1,YB+1: ? " "
640 POSITION XB-1,YB+2: ? " "
650 POSITION XB-1,YB+3: ? C$
660 FOR L=0 TO 20:SOUND 0,L,6,10:NEXT L
670 FOR L=1 TO 300:NEXT L:RETURN

```

Łukasz Knasiecki

WYZWANIE INFORMACYJNE

dokończenie ze str. 32

szybką rozbudową systemu sieci usług informacyjnych, obejmującego swoim zasięgiem w coraz większym stopniu cały świat.

W USA przewiduje się, że do 1995 r. udział gospodarstw domowych, które korzystać będą z sieci informacyjnych w zakresie różnych usług wyniesie: zakupy 30%, poczta elektroniczna 30%, ogólna informacja 25%, usługi biblioteczne 20%. W ciągu krótkiego stosunkowo czasu komputer sprzężony z systemami łączności i wzbogacony o sieci banków danych radykalnie zmieniły obraz życia wielu społeczeństw.

Wejście w erę informacyjną i zastosowanie nowych technologii na masową skalę w tej dziedzinie jest brzemiennie w daleko idące konsekwencje, i to w najróżniejszych sferach życia, w gospodarce, polityce, zachowaniach i sposobie myślenia jednostki, w systemach wartości, w kulturze, w powiązaniach międzynarodowych. Z reguły zwraca się uwagę na pozytywne strony tego procesu, na szanse i możliwości, jakie nowa rewolucja techniczna stwarza dla wzrostu wydajności pracy, jak przyczynia się do przystosowania struktur gospodarczych do nowych uwarunkowań. Często też pod obstrzałem znajdują się: rynek pracy, zmiany w strukturze zawodowej, warunki i organizacja pracy.

Z drugiej strony coraz więcej uwagi zwraca się na nie zawsze pożądane społecznie skutki zachodzących procesów, próbuje się ocenić ich prawdziwy wymiar i umieścić zachodzący proces przemian w pożądanych społecznie granicach.

Wśród problemów budzących niepokój na pierwszy plan wysuwa się zagrożenie, jakie rosnące zastosowanie sprzężonych sieci komputerowo-łącznościowych niesie ze sobą dla prawa jednostki do zachowania tajemnicy, do nie ingerowania w życie prywatne. Komputeryzacja społeczeństwa, systemu bankowego, opieki zdrowotnej, i wielu innych dziedzin, zbieranie coraz większej liczby danych o życiu obywateli, tak charakterystyczne dla państw uprzemysłowionych w nowym świetle stawiają problemy „prywatności” życia i bezpieczeństwa danych. Kiedy tysiące terminali zostaje podłączonych do scentralizowanych banków danych, termin „tajemnica” przybiera zupełnie inny wymiar. Złożona współczesnych zjawisk, rosnąca ingerencja państwa w różne sfery życia jednostki, wywołuje zwiększone zapotrzebowanie na informację. Powstaje problem znalezienia złotego środka pomiędzy potrzebami informacyjnymi państwa, jego organów i różnych instytucji, a prawami obywateli do zachowania swoich praw w zakresie nie ingerencji w życie prywatne, przestrzegania tajemnicy i zachowania wolności osobistych.

Wiadomo jednak już dzisiaj, że w nowoczesnym społeczeństwie nie będzie miejsca na całkowitą prywatność lub bezpieczeństwo danych. Rozwój technologiczny stwarzać będzie dodatkowe zagrożenia w tej dziedzinie. Konieczne więc będą nowe sposoby reagowania w celu zabezpieczenia z jednej strony możliwości dostępu do informacji, a z drugiej ochrony danych. Rozwiązanie problemu nie sprowadza się tylko do znalezienia odpowiednich rozwiązań instytucjonalno-prawnych.

Wraz z rosnącym znaczeniem informacji narastać będzie problem zapewnienia sobie dostępu do nich. Powstaje pytanie, czy nie utworzy się przepaść między tymi, którzy będą dysponowali szerokim dostępem do informacji a tymi, którzy tych możliwości będą pozbawieni. A nie jest to pytanie retoryczne, w miarę jak informacja stawać się będzie towarem. Mogą pojawić się problemy nadmiernych kosztów dostępu do informacji, zakupu odpowiedniego sprzętu i oprogramowania, umiejętności posługiwania się nowoczesną tech-

niką. Tak że i w tym przypadku odżywa tradycyjne pytanie, komu będzie służyć ta nowoczesna technika, i do jakich celów będzie użyta, a więc jakie będzie miała w praktyce konsekwencje społeczno-ekonomiczne.

Jednym z nierozstrzygniętych pytań jest kwestia oddziaływania informacji i telekomunikacji na kontakty międzyludzkie, a więc czy w wyniku ich upowszechnienia można oczekiwać nasilenia wzajemnych powiązań, intensyfikacji interakcji albo jak to czasami określają optymiści nastąpi społeczna rewitalizacja, czy też wprost przeciwnie, wzrostu izolacji społecznej, depersonalizacji kontaktów międzyludzkich, pasywności i bierno-go odbioru.

Który z tych scenariuszy zwycięży zależy w znacznym stopniu od szerokiego kontekstu społecznego. Komputer bowiem stwarza swoją własną rzeczywistość, Inną od ludzkiej rzeczywistości.

Trzeba zaznaczyć, że rosnące korzystanie z komputera, bez świadomości jego wszystkich zalet, ale także i ograniczeń może prowadzić do zbyt dużego utkwienia w innej, „sztucznej rzeczywistości”. Komputer ma swoją własną logikę, sposób myślenia w kategoriach Yes/No i If/Then. Nie ma w niej miejsca na wszelkiego rodzaju niejasności, ambiwalencje, umiejętność akceptacji innych punktów widzenia, znajdowania innych rozwiązań, niż te, które zostały wpisane w program. Czy więc pod wpływem racjonalności komputerowej nie ograniczymy własnego pola tolerancji, zdolności sądzenia w oparciu o doświadczenie, przystosowywania się do niespodziewanych zjawisk, stosowania innych sposobów rozumowania, jednym słowem nie ograniczymy własnej kreatywności? Można też pytanie postawić inaczej. Czy istnieje jakaś nieprzekraczalna granica między tym, co może człowiek i co może maszyna? To fakt, że już dzisiaj część najbardziej masowej, może nie ambitnej literatury powstaje z pomocą komputerów. Ale też nie jest to najgorszy produkt wydawniczy, Czy nie zniknie więc tradycyjna kultura? Radio w Bremie przeprowadziło interesujący test. Na przemian nadawano wiersze pisane przez ludzi i generowane przy pomocy komputera. Nikt ze słuchaczy nie uchwycił różnicy. Czyżby więc przyszłość należała do maszyny? A gdzie miejsce na ludzką wrażliwość, emocje, świat ducha, wszystko to, co stanowi podstawę kultury.

Czy nie jest przerażające, że można rozważać kwestię, czy istnieje zasadnicza różnica między człowiekiem i komputerem? I czy nie jest możliwa do pomyślenia taka sytuacja, kiedy w miarę poznawania mechanizmów biologicznego przetwarzania informacji w mózgu ludzkim będziemy w stanie zbudować zewnętrzny techniczny system przetwarzania danych, który zagrozi samemu człowiekowi? Problem nie jest czysto teoretyczny, jak dowodzą tego przygotowania do wojen gwiazdnych. Nieludzkie projekty zostały wymyślone, ponieważ dzięki zastosowaniu komputera stały się one możliwe. Jak powiedział prof. Wizenbaum z Massachusetts Institute of Technology, program wojen gwiazdnych da silny impuls dalszemu rozwojowi w zakresie przetwarzania danych, i z kolei umożliwi wykonanie jeszcze nowszych, bardziej przerażających projektów. Czy możliwe więc będzie utworzenie w przyszłości humanistycznego skomputeryzowanego społeczeństwa? Co przyniesie z sobą wejście w erę społeczeństwa informacyjnego? Nowa technika, z jej wszechobecnością w codziennym życiu, skutkami doraźnymi i dalekosiędnymi stwarza idealne pole dla puszczenia wodzy fantazji, ale też dla refleksji ukierunkowanej przyszłościowo, aby przyszłości nie przepowiadać, ale ją współtworzyć, unikając wszystkiego tego, co może w niej być niepożądane i groźne w swych skutkach.

(AK)

NIE TYLKO KOMPUTERY

WYZWANIE INFORMACYJNE

Od kiedy Japończycy około 1966 r. ukuli termin „johoka shakai”, co oznacza z informatyzowane społeczeństwo, a więc takie społeczeństwo, w którym występuje obfitość informacji pod względem ilościowym i jakościowym oraz wszelkie niezbędne środki techniczne dla jej dystrybucji, rewolucja w zakresie informacji i technik łączności w świecie przybrała niespotykane rozmiary.

Badacze z Massachusetts Institute of Technology badając stopień nasycenia informacją ustalili, że w latach 1960-77, liczba słów dostępnych dla przeciętnego obywatela Stanów Zjednoczonych pośrednictwem różnorodnych środków wzrastała w tempie 8,9% rocznie i dwukrotnie przekraczała tempo wzrostu produktu społecznego brutto. A przecież w zakresie upowszechnienia tych technik przyszła później, wraz z wprowadzeniem na rynek kompu terów osobistych, wynalezieniem włókien optycznych

dokończenie ze str. 31

CZY MOŻLIWE BĘDZIE
UTWORZENIE
W PRZYSZŁOŚCI
HUMANISTYCZNEGO
SKOMPUTERYZOWANEGO
SPOŁECZEŃSTWA?



TRYZEMU

www.t2e.pl

Seria „Reduks” ma na celu przetworzenie – pełne zdigitalizowanie prasy komputerowej z początków okresu informatyzacji naszego kraju.

W odróżnieniu od plików w formacie djvu i cbr gdzie format papierowy jest tylko zeskanowany i połączony w jeden dokument, **reduks polega na ponownym przełamaniu dokumentu, wraz z ponowną obróbką graficzną - często z ich ponowną kreacją.** Tam gdzie to możliwe zachowana jest grafika z pierwowzoru, jednak jeśli materiał jest zbyt złej jakości - zostaje on podmieniony (oczywiście jeśli jest dostępny) na równoważny. Jeżeli uda się odnaleźć błąd w zamieszczonych listingach są one poprawiane tak, aby mogły zostać uruchomione na emulatorach lub mikrokomputerach.

Rozpocząłem ten cykl od „Bajtków”, jednak mam nadzieję, że uda mi się wzbogacić kolekcję zdigitalizowanych i ponownie przełamanych periodyków także o inne ważne tytuły z lat ubiegłych, o których powoli zapominamy, a bez których współczesny obraz komputeryzacji wyglądałby zgoła inaczej.

Wydania „Reduksowe” są bezpłatne, nie roszczę sobie żadnych praw do zawartości przetwarzanych magazynów, jednak ilość czasu i pracy jaką wkładam aby mogły one trafić w Twoje ręce jest na tyle spora, że pozwolę sobie napomknąć iż możesz wesprzeć mnie przekazując dotację w dowolnej wysokości.

Jeśli posiadasz materiały fotograficzne lub edytorskie, które są lepszej jakości niż prezentowane w numerach, daj znać.



W ramach wolnego czasu odtwarzam stare magazyny komputerowe i prowadzę serwis emulacyjny tryzemu. Jeżeli uważasz, że moja publiczna działalność możesz postawić mi kawę, a kawę lubię;)



Postaw kawę

<https://buycoffee.to/t2e>

Osoby, które wspierają serwis datkami* mają dostęp do reduksów w wysokiej rozdzielczości z usuniętymi reklamami.

W zależności od wysokości datku każdy otrzymuje czasowy dostęp do reduksów w pełnej rozdzielczości na miesiąc, 3 miesiące lub 6 miesięcy.

Osoby, które aktywnie wspierają projekt mają dostęp nieograniczony.

WSZYSTKO DLA WSZYSTKICH



AUTORYZOWANY SKLEP
JEANS24h
TUTAJ SĄ TWOJE JEANSY!

Jeans24h.pl - autoryzowany sklep online. Znajdziesz u nas ubrania znanych na całym świecie producentów odzieży dżinsowej - *Lee, Wrangler, Mustang Jeans, Cross Jeans, Tom Tailor*. Kupując u nas odzież tych marek masz pewność iż pochodzą one bezpośrednio od producenta, są oryginalne i w I gatunku.

www.jeans24h.pl

Lee[®]

MUSTANG[®]

Wrangler[®]



CROSS JEANS[®]



TOM TAILOR