

4

Z MIKROKOMPUTEREM NA TY

NR INDEKSU 353965
PL ISSN 0860 - 1674

Bajtek

MIESIĘCZNY DODATEK DO SZTANDARU MŁODYCH

NR 4(28)

KWIECIEŃ 1988

CENA 150ZŁ

MECENAS

**DRUKARKA CITIZEN
120 D**

JOYTEST

**ELEKTRONIKA
JOYSTICKA**

ALGORYTM HORNERA

**AUTOSTART
PROGRAMÓW**

GUN FRIGHT

SM
SZTANDAR
MŁODYCH

W JACHRANCE O BAJTKU

Ani się obejrzelismy, a „Bajtek” wszedł w trzeci rok swego rozwoju. Zaczynaliśmy jako pionierzy — obecnie przybyło nam towarzystwo licznych pism i wydawnictw na tematy związane z informatyką. Zmieniły się w tym czasie realia rynku komputerowego w Polsce i uwarunkowania rozwojowe tej kluczowej skądinąd dziedziny współczesnej gospodarki. Musimy więc również zmienić się i my.

Przez dwa dni — od piątkowego popołudnia 18 marca poczynając — trwało w Jachrance spotkanie programowe dziennikarzy i współpracowników „Bajtki”. Bez taryfy ulgowej podsumowaliśmy dotychczasowe publikacje i działania naszego pisma. Nie ukrywamy, że bilans wypadł pozytywnie, choć i lista grzechów okazała się długa. Nie miejsce tu na szczegółowe ich relacjonowanie; najważniejsze dla Czytelnika jest przecież to, co będzie mógł spotkać w przyszłości na łamach „Bajtki”. I temu właśnie poświęcona była większość naszych dyskusji w Jachrance.

Bylibyśmy zarozumiali uważając, że potrafimy wszystkie problemy rozstrzygnąć w redakcyjnym gronie. Dlatego do naszej dyskusji zaprosiliśmy wypróbowanych sojuszników „Bajtki”.

Długo pozostanie w pamięci wszystkich „bajtkowców” wielogodzinne spotkanie z profesorem Władysławem M. Turskim poświęcone, najogólniej mówiąc, współczesnym trendom rozwoju informatyki. Umówiliśmy się wcześniej z Profesorem na formułę spotkania wewnętrznego, nie do publikacji więc, dotrzymując zobowiązania, nie będę składał relacji z dyskusji. Mogę jednak przekazać uwagę jednego z naszych kolegów wypowiedzianą po spotkaniu: „Wystarczy to nagrać i opublikować — a byłby bestseller!” W imieniu zespołu „Bajtki” zachęcam tą drogą Pana Profesora do napisania kolejnego hitu na wzór jego książki pt. „Nie samą informatyką”. To się sprzeda! A co ważniejsze — na to czeka młodzież!

Z profesorem Turskim dyskutowaliśmy między innymi o granicach programowania; natomiast granice technologii były

wiodącym tematem spotkania z doc. dr hab. inż. Andrzejem Jakubowskim, kierownikiem Zakładu Mikroelektroniki na Wydziale Elektroniki Politechniki Warszawskiej. Najbardziej lapidarny wniosek z tego spotkania: w XXI wieku wejziemy jeszcze z technologią opartą na krzemie. Co będzie potem — to na razie temat na fascynującą powieść science-fiction, ale tylko na razie...

Cywilizacyjne konsekwencje rewolucji informacyjnej przedstawił nam doc. dr hab. Lech Zachor z Uniwersytetu im. Marii Curie-Skłodowskiej w Lublinie. Wrócimy do tego tematu na łamach „Bajtki”. Komputeryzacja nie jest przecież celem w sobie. Komputery dokonują rewolucji, a więc sterując rozwojem komputeryzacji można wpływać na przyspieszenie lub zwolnienie premier cywilizacyjnych. Na ile i pod jakimi warunkami jest to możliwe?

O problemach zapewnienia dostaw taniego sprzętu mikrokomputerowego dyskutowaliśmy z dyrektorem Wojciechem Szanterem z Centralnej Składnicy Harcerskiej. W meandry wprowadzania informatyki do szkół wprowadzał nas profesor Kuran z warszawskiego LO im. Czackiego. Pani Irena Dańda z Fundacji „Pomoc dzieciom” zapoznała nas z dotychczasowymi działaniami i doświadczeniami w zakresie wykorzystania komputerów do pomocy dzieciom chorym...

Każde z tych spotkań zaowocuje na łamach „Bajtki” różnorodnymi publikacjami i akcjami.

Oczywiście, odbyły się również „burze mózgów” i dyskusje na tematy dotyczące bezpośrednio naszego pisma. Również z udziałem przyjaciół „Bajtki” — redaktora Jana Rurańskiego, znanego popularyzatora nauki i techniki oraz dyrektora Wiesława Falczaka z Młodzieżowej Agencji Wydawniczej.

Spędziliśmy te dwa dni w Jachrance bardzo pracowicie. Na ile owocna była ta praca? To Czytelnicy będą mogli ocenić sami podczas lektury kolejnych numerów naszego pisma oraz wydań specjalnych „Bajtki” adresowanych do użytkowników poszczególnych typów komputerów.

Waldemar Siwiński



SZANOWNY PANIE REDAKTORZE!

Przenumeruję wasze pismo, pracuję z nim. Pracuje z „Bajtkiem” także wielu moich kolegów i bardzo się nam on podoba. Szkoda, że nie można go było w naszym kraju wcześniej prenumerować, dobrze że doszedł do nas chociaż w 1988 roku.

W Związku Radzieckim pism o podobnym profilu niestety nie ma, chociaż zainteresowanie tą tematyką jest ogromne. Dlatego też „Bajtek” jest dla nas tak aktualny.

Ja i moi przyjaciele mamy do Was wielką prośbę. Jeśli tylko macie taką możliwość przyslijcie nam pełny komplet egzemplarzy waszego pisma za 1986 i 1987 rok.

Mamy wielką nadzieję, że nam pomożecie.

Władimir Korbut
Kijów

Od red. Zgodnie z ogłoszeniem zamieszczonym w nr 2/88 będziemy kontynuowali wysyłkę (za zaliczeniem pocztowym) zaległych numerów „Bajtki”. Niestety nie wszystkie mamy do dyspozycji. Daremne pozostaną dla przykładu prośby o „Bajtki” „Tylko o Atari”.

WYBIERZ SAM

WYBIERZ SAM

GRA O JUTRO

Mecenas	3
TEST	
Drukarka CITIZEN 120D	4-5
KLAN SPECTRUM	
Od środka	6
Z klawiatury na joystick	7
KLAN COMMODORE	
Organizacja pamięci	8
Elektronika joysticka	9
Joytest	10
KLAN ATARI	
Korekta Kyan Pascala	11
Porty joysticków (2)	12
Autostart programów	13
Action! znaczy szybkość	14
KLAN AMSTRAD-SCHNEIDER	
Program kojący nerwy	15
Ach, co to był za błąd	15
CO JEST GRANE	
Gunflight	16-17
Trashman	18
Show jumping	19
NASTĘPNY KROK	
Algorytm Homera	20
JAK TO ROBIĄ INNI	
Wyczytane z ręki	23
Pravec.....	23
SAMI O SOBIE	
Legitymacja niekonieczna	25
TYLKO DLA PRZEDSZKOLAKÓW	
Osiemnastokołowiec	29
NIE TYLKO KOMPUTERY	
Telefoniczne szaleństwo	32

„BAJTEK” — MIESIĘCZNY DODATEK DO „SZTANDARU MŁODYCH” ADRES: 00-687 Warszawa, ul. Wspólna 61. Tel. 21 -12-05 Przewodniczący Rady Redakcyjnej: Jerzy Domański -redaktor naczelny „Sztandaru Młodych”.

ZESPÓŁ REDAKCYJNY: Waldemar Siwiński (z-ca redaktora naczelnego „SM” — kierownik zespołu „Bajtki”), Roman Poznański (z-ca sekretarza redakcji „SM” — sekretarz zespołu „Bajtki”), Krzysztof Czernek, Sławomir Gajda (red. techniczny), Andrzej Gogolewski, Andrzej Kowalewski, Andrzej Podulka, Sławomir Polak, Wanda Roszkowska (opr. graficzne), Kazimierz Treger, Marcin Waligórski, Roman Wojciechowski. Zdjęcia w numerze: Leopold Dzikowski.

Klany redagują: Commodore — Klaudiusz Dybowski, Amstrad-Schneider — Tomasz Pyć, Sergiusz Wolicki, Spectrum — Marcin Przasnyski, Michał Szuniewicz, Atari — Wiesław Migut, Wojciech Zientara.

Fotoskład — Tadeusz Olczak,
Montaż offsetowy — Grażyna Ostaszewska,
Korekta — Maria Krajewska, Zofia Wóltańska
WYDAWCA: RSW „Prasa-Książka-Ruch” Młodzieżowa Agencja Wydawnicza, al. Stanów Zjednoczonych 53, 04-028 Warszawa. Telefony: Centrala 13-20-40 do 49, Redakcja Reklamy 13-20-40 do 49 w. 403, 414. Cena 100 zł.

Skład techniką CRT-200, przygotowałnia offsetowa i druk: PRASOWE ZAKŁADY GRAFICZNE RSW „PRASA-KSIAZKA-RUCH” w Ciechanowie, ul. Sienkiewicza 51. Nr zlecenia 010188 n. 150.000 egz. U-113



Bajtek

**Rozmowa z
Miroslawem
Madejskim,
przewodniczącym
Rady Fundatorów
fundacji
„Pomoc
Dzieciom”,
szefem „Refleksu”.**

— *Panie prezesie, skąd wziął się pomysł zorganizowania przez właścicieli prywatnych przedsiębiorstw branży komputerowej instytucji charytatywnej. Czyżby z niechęci do płacenia podatków?*

— Forma uczestnictwa w działalności charytatywnej jaką jest fundacja przyjęta się dość powszechnie na świecie. W wielu krajach, takich jak np. Stany Zjednoczone państwo, w ogóle, w niewielkim stopniu zajmuje się zabezpieczaniem potrzeb społecznych obywateli. Rolę tę przejmują właśnie rozliczne instytucje powołane przez osoby prywatne, spółki, konsorcja. U nas również Sejm dostrzegł potrzebę tworzenia fundacji. Uchwaleniu ustawy o fundacjach nie towarzyszyły jednak żadne zmiany w systemie podatkowym. Tak więc łożąc na cel społeczny nie płacimy bynajmniej mniejszych podatków.

— *A zatem — co kierowało fundatorami?*

— Myślę, że nade wszystko zamiłowanie do informatyki i właśnie chęć fundacji dzieciom. Przecież niezależnie od powołania samej fundacji, także w przeszłości „Refleks” pomagał wyposażać pracownie nformatyczne w sprzęt komputerowy, oddawał swoje laboratoria na zajęcia dla dzieci. A ludzie u nas pracujący za darmo zostawali wówczas po godzinach, by z nimi pracować. Śmieją się z nas czasem, że inwestujemy w tak odległą przyszłość.

Z drugiej strony szkoda nam było trochę zrezygnować z produkcji tego wszystkiego, co już nie jest na rynku całkowitą nowością, lecz mogłoby się jeszcze z powodzeniem sprzedawać. W ofercie samego „Refleksu” na produkty te nie ma już miejsca, fundacja dla wsparcia swej działalności charytatywnej mogłaby nimi handlować.

— *A komu konkretnie będzie pomagać fundacja?*

— Nie mamy ambicji stworzenia jakiejś gigantycznej instytucji. Chcemy zaopiekować się tylko dwiema grupami dzieci. Pierwsza z nich składać się będzie z dzieci niepełnosprawnych ruchowo, lecz wykazujących predyspozycje intelektualne, nie tylko zresztą do samej informatyki. Docelowo z tego zespołu chcielibyśmy selekcjonować uzdolnionych w naukach ścisłych, ale także przyszłych grafików posługujących się komputerem. Dzięki fundacji będą oni mogli zdobyć zawód, stać się wartościowymi obywatelami.

— *Wspomniał pan o dwóch grupach. Kto znajdzie się w tej drugiej?*

— Młodzi ludzie o wybitnych uzdolnieniach informatycznych.

— *Jakie widzi pan przed nimi zadania?*

— Chcielibyśmy, by niejako „ciągnęli” oni tę pierwszą grupę. Poza tym, wydaje nam się, że mogliby brać czynny udział w opracowywaniu oprogramowania edukacyjnego, a w każdym razie je testować.

— *Pisanie programów edukacyjnych, to niełatwe zadanie.*

— Dlatego powierzyc je chcemy najlepszym. A że będą to tak młodzi ludzie?

**ŚMIEJĄ SIĘ Z NAS
CZASEM,
ŻE INWESTUJEMY
W TAK DALEKĄ
PRZYSZŁOŚĆ**



MECENAS

Na całym świecie największe problemy przy opracowywaniu programów edukacyjnych sprawiają scenariusze nie pasujące do wyobraźni uczniów. Dlatego właśnie najbardziej praktyczne byłoby chyba realizowanie tych zadań w ich obecności

— *Skąd fundacja znajdzie fundusze na swą działalność, gdzie znajdzie dla niej bazę lokalową i sprzęt?*

— Jak na razie cała działalność fundacji opiera się na darowiznach fundatorów. W najbliższym czasie rozpocznie ona jednak także własną działalność gospodarczą, w dziedzinach: handlu, reklamy, informatyki i produkcji z tworzyw sztucznych. Mam nadzieję, że dochody z tej działalności pozwolą w całości sfinansować zajęcia z obiema wspomnianymi grupami. Planujemy nawet osiągnięcie pewnych nadwyżek, które przekazać chcielibyśmy m.in. fundacji „Złoty kłós” zajmującej się pomocą dzieciom chorym na celiakię.

Sprzęt i lokale, jak na razie, udostępnił fundacji „Refleks”. W trakcie trwania

wystawy KOMPUTER 88 zwróciliśmy się również do części wystawców o pomoc sprzętową. Żadna z polskich firm nie zareagowała na nasz apel. Dla grupy młodzieży niepełnosprawnej lokale, miejmy nadzieję, udostępnią instytucje opiekujące się tą młodzieżą niejako „z urzędu”. Otwarli jesteśmy także na inne propozycje, choćby ze strony szkół

— *A jak wyglądać będzie dobór uczestników obu wspieranych przez fundację grup.*

— Grupę niepełnosprawną utworzyć zamierzamy w oparciu o jakąś działającą instytucję opiekuńczą np. „Caritas”. Natomiast naboru do drugiej grupy dokonywać będziemy na różne sposoby. Uczymy m.in. na zgłaszanie nam kandydatów przez ich nauczycieli bądź rodziców. Myślę, że znaczną część spośród naszych przyszłych podopiecznych stanowią Czytelnicy „Bajtka”. Dlatego też liczę na to, że dzięki informacji o powstaniu i działalności naszej fundacji pojawią się zgłoszenia od tych, którzy liczyliby na jej pomoc.

— *W takim razie proponujemy przysługa za przysługę. Gdy podopieczni fundacji na dobre rozwiną już swoją twórczość programistów mogliby na naszych lamach upowszechniać swoje dzieła.*

— Oczywiście, to jest możliwe. Myślę, że dobrze byłoby gdyby właśnie w „Bajtku” najbardziej uzdolnieni młodzi 14-15 letni informatycy znaleźli miejsca na przekazywania swoich idei. Byłoby to chyba tym cenniejsze, że zwracaliby się oni w naszym piśmie do swoich rówieśników ich językiem. To byłoby szanse na stworzenie czegoś naprawdę unikalnego

— *Oczekujemy więc w „Bajtku” na pisemne, telefoniczne lub osobiste zgłoszenia wszystkich zainteresowanych propozycją Fundacji. Panu dziękujemy natomiast za rozmowę.*

Rozmawiał:
Grzegorz Onichimowski
Kazimierz Treger



Drukarkę Citizen 120-D otrzymaliśmy do testowania dzięki uprzejmości firmy „Synelec”.

DRUKARKA

Citizen 120-D to 9-igłowa półprofesjonalna drukarka mozaikowa przeznaczona do współpracy zarówno z domowymi komputerami 8-bitowymi (Amstrad, Atari, Commodore), jak i komputerami klasy IBM PC.

BUDOWA I DZIAŁANIE

Konstrukcja mechaniczna drukarki jest klasyczna i nie odbiega od innych urządzeń tej klasy. Możliwe jest użycie papieru perforowanego, z rolki i w arkuszach o szerokości od 76 do 250 mm. Maksymalnie można uzyskać oryginał i dwie kopie. Dodatkowym wyposażeniem jest podajnik papieru perforowanego umieszczony ponad wałkiem i połączony z mechanizmem drukarki przez kółko zębate. W przypadku zastosowania ażurowego stojaka możliwe jest podawanie papieru spod drukarki przez szczelinę w spodniej części obudowy.

W bardzo interesujący sposób rozwiązano część elektroniczną drukarki. Wszystkie układy oprócz bezpośrednio sterujących pracą części mechanicznej zostały umieszczone na oddzielnej płycie wysuwanej jak szuflada z prawej strony obudowy. Znajduje się tam również gniazdo złącza Centronics.

Głowica drukarki umieszczona została przed wałkiem na stalowej prowadnicy i przesuwana jest paskiem zębatym. Demontaż głowicy jest bardzo prosty. Taśma drukująca o szerokości 6 mm znajduje się w dużej kasecie, a głowica przesuwana się między taśmą a kasetą. Prędkość druku wynosi w trybie draft 120 CPS (znaków na sekundę), a w trybie korespondencyjnym (NLQ) — 24 znaki na sekundę, jest więc nieco mniejsza niż w innych drukarkach.

Znaki drukowane są z matrycy 9 na 9 punktów w trybie draft oraz 17 na 17 w trybie NLQ. Do dyspozycji są cztery podstawowe kroje pisma: Pica — 10 CPI (znaków na cal), Elite — 12 CPI, Condensed Pica — 17 CPI i Condensed Elite — 20 CPI. Odpowiednio uzyskuje się 80, 96, 136 i 160 znaków w wierszu (na arkuszu A4). Dodatkowo można wykorzystać druk proporcjonalny, w którym liczba znaków zależy od ich rodzaju („i” zajmuje mniej miejsca niż np. „k”).

Wszystkie kroje pisma mogą być pochylone (italics) lub drukowane w podwójnej szerokości (5, 6, 8,5 i 10 CPI). Dodatkowo istnieją dwie możliwości druku rzadko spotykane w tej klasie sprzętu: druk odwrócony (w negatywie) i druk powiększony pionowo (znaki o podwójnej wysokości). Różne gęstości pisma pokazuje rys.

1, a różne odmiany kroju rys. 3. Przez odpowiedni wybór dodatkowych opcji można uzyskać różne warianty wyrazistości druku (rys. 2).

Wszystkie drukarki posiadają już standardowo odstęp wierszy 1/6, 1/8 i 7/72 cala. Poza tym istnieje możliwość dowolnego ustalenia odstępów z określonym krokiem. Większość firm stosuje programowany odstęp n/216 cala, a firma Star n/144 cala. I tu Citizen ma przewagę, bowiem dysponuje obydwoma wariantami.

Szczególnie bogate są możliwości Citizena w operowaniu odstępami i tabulacjami. Mamy do dyspozycji poziomą tabulację stałą, zmienną i względną oraz względną i bezwzględną tabulację punktową (określaną w punktach, a nie w znakach). Trzy pierwsze rodzaje dotyczą także tabulacji pionowej. Kolejną funkcją jest możliwość ustalania odstępów między znakami w zakresie od 0 do 127 punktów (rys. 4). Przy druku korespondencyjnym możliwe jest justowanie tekstu przez samą drukarkę (nie przez komputer). Do wyboru mamy centrowanie tekstu, justowanie do lewego lub pra-

Drukarka Citizen 120-D
Drukarka Citizen 120-D
Drukarka Citizen 120-D
Drukarka Citizen 120-D
Drukarka Citizen 120-D
Drukarka Citizen 120-D
Drukarka Citizen 120-D
Drukarka Citizen 120-D
Drukarka Citizen 120-D
Drukarka Citizen 120-D
Drukarka Citizen 120-D

Rys. 1

wego marginesu oraz justowanie do obu marginesów.

Drukarka może pracować w standardach Epson FX i IBM Graphics Printer. Standard wybierany jest przełącznikiem lub programowo — jest to pierwsza ze znanych mi drukarek posiadająca możliwość przełączenia programowego. W trybie Epson do dyspozycji jest 96 znaków normalnych lub pochylonych oraz 11 zestawów międzynarodowych po 12 znaków w każdym. Poza tym możliwe jest uzyskanie zamiast kodów sterujących od 128 do 159 dodatkowych 32 znaków graficznych. W trybie IBM otrzymuje się pełny zestaw liczący 232 znaki.

W obu trybach pracy (Epson i IBM) możliwe jest projektowanie własnych znaków i zapamiętanie ich przez drukarkę. Niestety zmniejsza to szybkość współpracy z komputerem, ponieważ pojemność pamięci drukarki wynosi tylko 4 KB (większość drukarek posiada bufor 8 KB).

Do sterowania pracą drukarki służą przyciski znajdujące się na górnej pokrywie obudowy. Służą one do połączenia i odłączenia drukarki (ON LINE), przesunięcia o stronę (FORM FEED) i przesunięcia o wiersz (LINE FEED). Oprócz tego kombinowane użycie przycisków pozwala na wybranie jednego z krojów pisma: Pica, NLQ, Italics, Emphasized lub Reduced. Niestety wymaga to pewnej wprawy. Obok przycisków znajdują się diody sygnalizujące włączenie zasilania, gotowość do pracy i brak papieru.

Włączenie drukarki z wciśniętymi przyciskami FF i LF wywołuje tryb kopowania szesnastkowego. W odróżnieniu od poprzednio testowanych drukarek, oprócz kodów drukowane są także odpowiadające im znaki ASCII. Wciśnięcie przycisku LF przy włączaniu wywołuje, jak w innych urządzeniach, test drukarki — drukowane są wszystkie znaki dostępne w wybranym trybie pracy. Dodatkowo po włączeniu z wciśniętymi przyciskami



CITIZEN 120D

Inne drukarki „Citizen” oferowane na nasz rynek przez firmę „Synelec” to: MSP-10E, MSP-15E, MSP-40, MSP-45, MSP-50 (kolor), MSP-55 (kolor), HOP-45 (24-igłowa), Premierę 35 (rozetkowa).

W jednym z najbliższych numerów „Bajtka” zamieścimy test kolejnej drukarki CITIZEN.

OD ŚRODKA

CZ. IV

Aby się przekonać, jak za pomocą tego znaku uniemożliwić prawidłowy listing programu, wpisz np.:

```
10 RANDOMIZE USR 30000: REM ---Nic nie wi-
dac! (6)
```

— po instrukcji REM wpisz trzy spacje, a po krzykniku — dwa przecinki kontrolne. Można je uzyskać bezpośrednio z klawiatury, wciskając kolejno klawisze: EXTEND (lub dwa SHIFT-y na raz) by uzyskać kursor „E”, a następnie klawisz „6” (kursor zmieni kolor na żółty) i DELETE — kursor przeskoczy do najbliższej połówki ekranu.

Po wpisaniu tej linii, wymieniamy te trzy spacje na znak AT 0,0 przez:

```
POKE 23774,22;POKE 23775,0: POKE 23776,0.
```

Spróbujmy teraz wylistować program. Na ekranie nie pojawia się tekst całej linii — początkowa jej część jest zakrywana przez napis znajdujący się za instrukcją REM i znakiem AT CTRL. Podobne kłopoty są gdy ściągniemy tę linię do edycji (klawisz EDIT).

Podane współrzędne w znaku AT CTRL powinny mieścić się na ekranie, tzn. numer linii nie może być większy niż 21, a numer kolumny — niż 31. Podanie większych wartości w przypadku PRINT lub LIST powoduje komunikat „Out of screen” i zaprzestanie dalszego drukowania. Jeśli zaś listing uzyskano przez wcisnięcie ENTER (automatyczny listing) — także nastąpi zakończenie listowania programu, a ponadto na dole ekranu znajdzie się migający znak zapytania — sygnał błędu. Jest to więc praktyczny sposób na uniemożliwienie wylistowania każdego programu.

Kolejnym znakiem kontrolnym jest CHR\$23 — „TAB CTRL” — znak tabulacji poziomej. Po nim następują dwa bajty określające numer kolumny, do której ma zostać przeniesiona pozycja wydruku. Są one traktowane jako jedna, dwubajtowa liczba (pierwszy bajt mniej znaczący). Ponieważ są jednak tylko 32 kolumny, to jest ona brana modulo 32, czyli jej starszy bajt i trzy najstarsze bity młodszego bajtu są ignorowane. Drugą istotną sprawą jest to, że TAB przenosi pozycję wydruku przez drukowanie spacji — podobnie jak przecinek kontrolny, może być więc użyty do zakrywania znajdujących się już na ekranie tekstów.

Następną grupę znaków kontrolnych stanowią znaki zmieniające atrybuty. Są to:

```
CHR$ 16 — INK CTRL
CHR$ 17 — PAPER CTRL
CHR$ 18 — FLASH CTRL
CHR$ 19 — BRIGHT CTRL
CHR$ 20 — INVERSE CTRL
i CHR$ 21 — OVER CTRL.
```

Po każdym z tych znaków konieczny jest jeden bajt, precyzujący o jaki atrybut chodzi. Po znakach INK i PAPER mogą to być liczby 0 ... 9, po FLASH i BRIGHT: 0,1 i 8, po INVERSE i OVER: 0 i 1. Podanie innych wartości wywołuje komunikat „Invalid colour” i oczywiście przerwanie listowania programu

Odświeżając program zabezpieczony znakami kolorów kontrolnych ustalamy sobie np., że jeśli przeglądając treść programu napotkamy kod znaku PAPER CTRL, to wpisujemy w jego drugim bajcie wartość 0, jeśli INK CTRL — wartość 7, a w pozostałe znaki kontrolne kolorów — wartość 0. Poza tym usuwamy wszystkie przeszkadzające znaki BACKSPACE (CHR\$ 8) przez zastąpienie ich spacjami (CHR\$ 32). Podobnie likwidujemy znaki AT CTRL — wymieniamy za pomocą POKE-ów trzy bajty znaku na spacje. Po takiej korekcie program daje się już wylistować bez żadnych niespodzianek.

Jeśli chcesz się włamać do programu ładującego, nie musisz, a w zasadzie nie powinieneś go odświeżać — ważne jest przecież to, aby dowiedzieć się co ten program robi, w jaki sposób ładuje do pamięci i uruchamia następne bloki, a nie aby robić to „ładnie” i był napisany czysto i przejrzysto. Jest to ważne tym bardziej, że zanim nie poznasz dokładnie programu, lepiej nie rób w nim żadnych zmian — jedno zabezpieczenie może być sprawdzane przez inne. Dlatego najlepszym sposobem złamania programu jest analiza jego działania krok po kroku, odczytując kolejne bajty pamięci:

```
0 BORDER 0: PAPER 0: INK 0: CLS : PRINT
#0,"LOADING";: FOR n=0 TO 20 STEP 4: BEEP
.2,n: NEXT n: LOAD ""CODE : PRINT AT 19,0;:
LOAD ""CODE : PRINT AT 19,0;: LOAD ""CODE :
PRINT AT 19,0;: LOAD ""CODE : PRINT AT 19,0;:
LOAD ""CODE : RANDOMIZE USR 24064
```

Pamiętaj o właściwej interpretacji kolejnych bajtów: najpierw dwa bajty numeru linii, potem dwa bajty oznaczające jej długość (które mogą być fałszywe), a następnie tekst: instrukcja BASIC-a, potem jej parametry, za każdą liczbą CHR\$ 14 i pięć bajtów zawierających wartość tej liczby. Za parametrami — dwukropki i następna instrukcja lub ENTER i nowa linia programu.

To by było na tyle, jeśli chodzi o znaki kontrolne. Jest jednak jeszcze jedna rzecz, którą trzeba wyjaśnić, abyś nie miał kłopotów z odczytywaniem BASIC-a. Chodzi o instrukcję DEF FN. Wpisz, a następnie obejrzyj dokładnie taką linię:

```
10 DEF FN a(a,b$,c)=a + c
```

Wydaje się, że powinna ona zająć w pamięci 19 bajtów (numer linii, jej długość, ENTER oraz 14 wpisanych znaków), ale tak nie jest. Interpreter po każdym parametrze funkcji umieścił znak CHR\$ 14 i zarezerwował na coś następne pięć bajtów. Na co? — zaraz się przekonasz. Wpisz:

```
PRINT FN a (1,"123",2)
```

i ponownie dokładnie obejrzyj zawartość pamięci od adresu 23755. Po pierwszym parametrze w definicji funkcji dalej znajduje się CHR\$ 14, ale po nim znalazły się kolejno: 0, 0, 1, 0, 0 co w pięciobajto wym zapisie oznacza liczbę 1. Podobnie, po trzecim parametrze funkcji znajduje się CHR\$ 14 i bajty oznaczające liczbę 2. Po parametrze b\$ także znalazła się wartość użytego parametru: CHR\$ 14 i pięć bajtów, które kolejno oznaczają: pierwszy nie jest dla nas ważny, drugi i trzeci to adres, pod którym znajdował się łańcuch „123” (wywołanie funkcji nastąpiło w trybie bezpośrednim, więc adres ten dotyczy obszaru edycji linii BASIC-a), a bajty czwarty i piąty to długość łańcucha — w naszym przypadku wynosi ona 3 znaki.

Pamiętaj o tym odczytując BASIC przez PEEK a nie LIST. Zdarza się czasem, że w tych właśnie bajtach zarezerwowanych na rzeczywiste wartości funkcji ukryte są zabezpieczenia warunkujące działanie programu lub nawet program maszynowy ładujący następne bloki (np. Beta, Basic 1.0).

Na zakończenie parę słów o programach ładujących — tzw. loaderach. Ich zadaniem jest wczytanie i uruchomienie wszystkich bloków składających się na program. Zazwyczaj robią to w sposób maksymalnie utrudniający zrozumienie ich działania — tak, aby uruchomienie programu w inny sposób niż przez tego ładowacza (czyli w praktyce — włamanie się do niego) było niemożliwe. Robią to w mniej lub bardziej wyrafinowany sposób. Spójrzmy na ładowacze stosowane w większości produktów firmy ULTIMATE (np. Atic Atac, Knightlore, Pentagon, Night Shade itp.). Wyglądają one mniej więcej tak:

```
FOR n=23755 TO PEEK 23627+256*PEEK 23628 :
PRINT n;" ";PEEK n,CHR$ PEEK n AND PEEK n>31:
NEXT n
```

Za takim ładowaczem znajduje się na taśmie pięć następnych bloków: ekran oraz zakodowany główny blok programu, a za nimi trzy króciutkie bloki zabezpieczające program: jednobajtowy (kod instrukcji JP (HL)), kilkunastobajtowy (jest to procedura odkodowująca cały program), oraz ostatni — dwubajtowy, ładowany pod adres 23672, czyli do zmiennej FRAMES. Zawartość tej zmiennej jest zwiększona o 1 co 1/50 sekundy. W programie maszynowym uruchomionym przez RANDOMIZE USR 24064 wartość ta jest sprawdzana i jeśli jest inna, niż być powinna (co oznacza, że w międzyczasie, już po załadowaniu, program był zatrzymany na jakiś czas), następuje wyzerowanie komputera. Włamanie się do tego typu programów jest proste. Wystarczy załadować wszystkie bloki za wyjątkiem ostatniego, a po wylistowaniu programu, czy zrobieniu w nim odpowiednich zmian (np. wpisaniu POKE-ów uniemożliwiających grę) wystarczy tylko wpisać LOAD „CODE: RANDOMIZE USR 24064 (ale koniecznie w jednej linii, rozdzielając instrukcje dwukropkiem), by uruchomić grę.

Oddzielną sprawą jest odkodowanie programu, czyli uruchomienie procedurki odkodowującej w taki sposób, by po zakończeniu działania wróciła do BASIC-a. Czytelnikom znającym assembler nie powinno to sprawić kłopotu, jednak ze względu na powszechność stosowania tego typu zabezpieczeń, szczególnie w programach użytkowych (np. Art Studio czy The Last Word), wrócimy jeszcze do tego tematu.

A za miesiąc zakończymy sprawę programów ładujących, tzn. ich BASIC-owej części i już na dobre zajmniemy się assemblerem.

*Tomasz Surmacz
Robert Dudzik*

Ostatnio poznaliśmy sposób, w jaki przechowywana jest w pamięci każda linia BASIC-a. oraz co oznaczają takie znaki kontrolne, jak CHR\$ 14 i CHR\$ 8. W tym odcinku poznamy pozostałe znaki kontrolne. Trzy z nich dotyczą zmiany miejsca wydruku, sześć — zmiany atrybutów..

Pierwszym z nich jest CHR\$ 6 — „COMMA CONTROL”, czyli przecinek kontrolny. Ma on takie samo działanie, jak przecinek separujący teksty w instrukcji PRINT, tzn. drukuje tyle spacji (ale zawsze co najmniej jedną), by znaleźć się w kolumnie 0 lub 16:

```
PRINT „1”, „2”
```

```
oraz PRINT „1 „ + CHR$ 6+”2”
```

mają identyczne znaczenie.

Podobnie, znak CHR\$ 22 — „AT CTRL”, czyli AT kontrolne, pozwala przenosić pozycję wydruku w dowolne miejsce ekranu tak, jak AT w instrukcji PRINT. Po tym znaku muszą wystąpić dwa bajty, określające numer linii i numer kolumny, w której ma zostać umieszczony następny znak:

```
PRINT AT 10,7;”!” j
```

est równoznaczne z

```
PRINT CHR$ 22:CHRS 10;CHR$ 7;”!”.
```

Z KLAWIATURY NA JOYSTICK (1)

Chcąc zapewnić sobie możliwość długotrwałego użytkownika ZX SPECTRUM, musimy stale pamiętać o tym, aby oprócz przestrzegania podstawowych wytycznych instrukcji obsługi dbać o stan klawiatury.

Mechaniczne wycieranie się folii i uszkodzenia ścieżek przewodzących znajdujących się pod klawiszami wymienia się jako jedną z głównych wad, która niestety nie została całkowicie usunięta w nowszych wersjach tego komputera. Szczególnie duże niebezpieczeństwo przedwczesnego wyeksploatowania klawiatury wiąże się z wykorzystaniem mikrokomputera do gier, w których zazwyczaj będziemy używali wybiórczo tylko kilku z klawiszy. Angażując się emocjonalnie w dramaturgię gry i nieraz błyskawicznie następujące po sobie wydarzenia, wcześniej czy później zapomnimy o delikatnym naciskaniu klawiszy.

Czy miałyby to oznaczać, że z naszych zbiorów gier powinniśmy usunąć te, które są dostosowane tylko do sterowania z klawiatury?

Wręcz przeciwnie! Uważam, iż wiele z nich może pod względem swych walorów śmiało konkurować z przebojami ostatnich lat. Do niektórych z nich chętnie powracamy, chociaż nowsze gry z reguły są lepiej opracowane graficznie, dźwiękowo etc. Obserwując publikowane lawinowo przez POKE-rzystów rozmaite ułatwienia w postaci "wiecznego życia", "niezmiennej energii" lub "wstrzymania upływu czasu", chcę zaproponować wprowadzenie do programów gier niewielkich zmian, dzięki którym będziemy mogli przenieść funkcję sterowania "z klawiatury na joystick".

Czytelnikowi, pragnącemu skorzystać z moich uwag, potrzebne będą dwa "programy narzędziowe": powszechnie używany program COPY-COPY opracowany przez T. Wilczka oraz program MONS 3M i GENS 3M firmy HISOFT.

Stan poszczególnych portów odczytuje instrukcja Basicu IN W. Adres W, będący liczbą z przedziału <0;65535>, odpowiada różnym urządzeniom wejścia. Zmiany stanu portów można badać za pomocą programu:

```
10 INPUT "Adres portu - ";W
20 PRINT IN W; ""
30 GOTO 20
```

Standardowo używa się tylko wybranych adresów, co znacznie ułatwi nam analizę gier. Oto zestawienie adresów standardowych portów:

Adres portu klawiatury		Obsługuje rząd klawiszy
dziesiętnie	szesnastkowo	
65278	FEFE	CS — V
65022	DFDE	G — A
64510	FBFE	Q — T
64386	F7FE	1 — 5
61438	EFFE	0 — 6
57342	DFFE	P — Y
49150	BFFE	ENTER — H
32766	7FFE	SPACE — B

Wprowadzając do podanego wyżej programu te adresy zauważymy, że gdy nie naciskamy żadnego z klawiszy w danym rzędzie, to wczytywany będzie bajt o wartości 191 (binarnie 10111111). Po naciśnięciu jakiegokolwiek klawisza tego rzędu nastąpi wygaszenie odpowiadającego mu bitu (pozycja bitu wzrasta w kierunku do wnętrza rzędu). Na przykład, po wprowadzeniu instrukcji PRINT IN 65022 oraz naciśnięciu klawisza F nastąpi zgaszenie bitu 3 i odczytany bajt będzie miał wartość 187, a po równoczesnym naciśnięciu klawiszy A i G zostaną zgaszone bity 0 i 4, wskutek czego odczytana wartość bajtu będzie równa 174).

Podobnie, wykorzystując ten sam program, możemy sprawdzić wartość bajtu odczytywanego z portu joysticka. W przypadku używanego najczęściej joysticka typu KEMPSTON, instrukcja IN 21 odczytuje wartość 0 gdy drążek znajduje się w martwym jego położeniu lub naciśnięciu FIRE, zostanie zapalony odpowiedni bit, a więc "w prawo" — bit 0, "w lewo" — bit 1, itd. Skutkiem tego będzie odczytanie z portu joysticka wartości 1, 2, itd. ...

Teraz poprawienie programów napisanych w języku Basic nie powinno sprawiać żadnych trudności. Odszukujemy linie z instrukcjami odczytującymi stan klawiatury, np.:

```
230 IF INKEY$ = "c" THEN GOTO 270
```

Chcąc osiągnąć ten sam efekt po wychyleniu drążka joysticka "w przód", zmieniamy zapis na:

```
230 IF IN 21 = 8 THEN GOTO 270
```

albo pozostawiając bez zmian instrukcję czytania klawiatury dodajemy:

```
230 IF INKEY$ = "c" OR IN 21 = 8 THEN GOTO 270
```

Niestety, ciekawe gry są stosunkowo rzadko pisane w Basicu (np. MINED OUT). Znaczna ich większość

ma procedury w kodzie maszynowym, w którym osiąga się dużo większą dynamikę gry i bardziej atrakcyjne rozwiązania graficzne.

Dlatego, zanim przystąpimy do omawiania konkretnego podprogramu przejścia "z klawiatury na joystick", musimy jeszcze pokrótce przedstawić sposoby odczytywania stanu klawiatury bezpośrednio z poziomu kodu maszynowego.

Najczęściej będą to rozkazy mikroprocesora Z80, odczytujące stan klawiatury poprzez standardowe porty:

Mnemonik	Kod rozkazu szesnastkowo	Adres portu w rejestrze		Wartość odczytana z portu znajduje się w rejestrze
		SB	MD	
IN A,(dd)	DB dd	A	dd	A
IN A,(C)	ED 78	B	V	A
IN H,(C)	ED 60	B	C	H
IN L,(C)	ED 68	B	C	L
IN B,(C)	ED 40	B	C	B
IN C,(C)	ED 48	B	C	V
IN D,(C)	ED 50	B	C	D
IN E,(C)	ED 58	B	C	E

Odpowiednikiem instrukcji Basicu:

1) LET W = IN 65022 może być:
LDA, #FD LD BC, #DFDE
lub

IN A,(#FE) LN A, (C)
(wartość odczytanego bajtu będzie w akumulatorze)

2) LET W = IN 21 może być:
XOR A LD BC,#0015
lub

IN A,(#15) N B, (C)
(W w akumulatorze) (W w rejestrze B)

Innym sposobem będzie wykorzystanie zmiennych systemowych, które przechowują kody ASCII, odpowiadające danemu klawiszowi. I tak, pod adresem 23556 (#5C04) znajdziemy za pomocą funkcji PEEK kod aktualnie naciskanego klawisza w trybie C. W podobny sposób możemy znaleźć kod ostatnio naciśniętego klawisza, przechowywany w zmiennej systemowej LAST K o adresie 23560 (# 5C08). Normalnie są to kody klawiszy w trybie L, lecz równoczesne naciśnięcie któregoś z SHIFT'ów spowoduje odpowiednią zmianę wartości kodu w zmiennej LAST K.

Proszę zauważyć, że standardowo para rejestrów IY zawiera adres bazy obszaru zmiennych systemowych, równy 23610 (# 5C3A). Dzięki temu wartość kodu z zmiennej LAST K możemy zakładać do akumulatora za pomocą rozkazu LD A, (23560), albo w trybie adresowania indeksowego LD A, (IY-50).

Kolejnym ze sposobów może być wywołanie podprogramu KEYSKAN z pamięci ROM, rozpoczynającego się od adresu 654 (# 028E). Ładuje on kod naciśniętego klawisza do pary rejestrów DE, przy czym rejestr D będzie zawierał liczbę z przedziału <0;39>, a rejestr E liczbę wskazującą z jakim SHIFT'em klawisz został naciśnięty. Przy równoczesnym naciśnięciu kilku klawiszy znacznik zera będzie zgaszony. Natomiast, gdy nie naciśnięto żadnego z klawiszy, w parze rejestrów DE będzie wartość #FEFE, a znacznik zera będzie zapalony. Dla zbadania wartości w rejestrach D i E oraz stanu znacznika zera można skorzystać z następującego programu:

```
20 LETs=0 : For i=0TO 18: READa: POKE 30003 + 1, a:
```

```
LET s=s+a: NEXT i: IF S<>1447 THEN PRINT "PO-  
PRAW Dane": STOP 30 PRINT: PRINT INKEY$
```

```
40 RANDOMIZE USR 30003
```

```
50 PRINT "D = "; PEEK 30001; "E = "; PEEK 30000
```

```
60 PRINT "Znacznik zera = "; PEEK 30002
```

```
70 PAUSE 100: POKE 23692,5: GOTO 30
```

```
80 DATA 205, 142,2, 237, 83, 48, 117, 40,4
```

```
90 DATA 62,0, 24,2, 61,1, 50, 50, 117, 201
```

Program wywołuje procedurę KEY-SCAN z pamięci ROM i wpisuje wartości rejestrów D i E oraz znacznika zera do komórek 30000 30002 (są one różne od wartości wg kodu ASCII).

Należy na koniec zauważyć, że są to najczęściej wykorzystywane procedury odczytu stanu klawiatury w języku maszynowym. Wyszukanie w tekście programu w kodzie maszynowym odpowiedniego fragmentu "czy-

tającego klawiaturę" i analiza jego działania jest niewątpliwie najtrudniejszym etapem pracy.

Proponuję następujący algorytm postępowania.

1) Ustalić adresy startowe i długości poszczególnych bloków programu (przy pomocy programu ładującego grę albo programu COPY-COPY).

2) Zapoznać się z działaniem poszczególnych klawiszy, jakich używamy podczas gry. Zdecydować, które z działań będziemy symulować za pomocą joysticka (ruchem drążka, naciśnięciem FIRE, ewentualnie równoczesnym wykonaniem obu tych czynności).

3) Sprawdzić, czy bloki programu, realizujące daną grę, nie uruchamiają się automatycznie. Jeżeli bloki byłyby zbyt długie można je dzielić za pomocą programu COPY-COPY.

4) Wgrać blok programu, a w wolny obszar pamięci RAM program MONS 3M. Uruchomić program monitorujący i ustawić licznik główny programu na początek badanego bloku.

5) Rozkazem G wyszukać sekwencję rozkazów odczytujących stan klawiatury, wpisując na przykład: G: DB: FE G:ED: 78 G: 8: 5C itp. oraz zapisać adresy tych rozkazów.

6) Ustawić licznik główny programu na pierwszy ze znalezionych adresów. Jeżeli trzeba, cofnąć licznik główny o kilka komórek w celu odczytania starszego bajtu adresu portu i rejestru do jakiego będzie on załadowany, nie zmieniając przy tym desasemblacji programu. Wyświetlić stronę disasemblacji i szczegółowo przeanalizować działanie programu odczytującego stan klawiatury.

7) Przeszukać, jeżeli trzeba, pozostałe bloki programu gry w sposób podany w pp. 4 i 6.

8) Wybrać wolny obszar w pamięci RAM i ułożyć podprogram obsługi joysticka, nie eliminujący oryginalnej procedury sterowania z klawiatury, według następującego schematu (np. funkcję klawisza (KL) symulujemy ruchem drążka "w prawo"):

```
ORG NN podprogram zaczyna się od adresu NN  
XOR A wczytuje do akumulatora
```

```
IN A,(#15) wartość z portu joysticka  
B1: BIT 0,A sprawdza, czy drążek wychylony "w prawo"
```

```
JR Z,B2 skok do kolejnego modułu, gdy warunek nie  
spełniony (bit 0 równy zero)
```

```
LD A,d ładuje do akumulatora wartość kodu d, jaka  
byłaby odczytana według procedury w pro-
```

```
gramie głównym po naciśnięciu klawisza KL  
RET powrót do programu głównego i wykonania  
podprogramu obsługi klawisza KL
```

```
B2: BIT 1,A czy drążek wychylony "w lewo" — początek  
modułu symulacji następnego klawisza
```

```
:  
:  
:  
C: linie programu głównego, odczytujące stan  
klawiat, zastąpione w nim przez CALL NN  
powrót do programu głównego
```

RET
Przy układaniu tego podprogramu wygodne będzie użycie programu GENS 3M, za pomocą którego wygenerowany kod wynikowy wygramy na taśmę.

9) Zastąpić w analizowanym bloku wszystkie rozkazy odczytujące stan danego klawisza rozkazem wywołania podprogramu obsługi joysticka CALL NN (stan tego samego klawisza może być odczytywany w kilku różnych miejscach programu). Poprawiony blok nagrać na taśmę.

10) Wmontować opracowany podprogram obsługi joysticka do poprawionego programu gry za pomocą programu COPY-COPY, albo z poziomu języka Basic za pomocą instrukcji POKE (pamiętając o tym, aby nie kolidował on z obszarem programu głównego, a także aby został wczytany do pamięci RAM przed uruchomieniem się gry).

11) Sprawdzić poprawność działania poprawionego programu.

Za miesiąc podam sposoby przystosowania kilku popularnych gier do sterowania joystickiem.

Adam Gawłowski

*) albo 31 (binarnie 00011111) w przypadku mikrokomputera TIMEX 2048

**) w przypadku mikrokomputera TIMEX 2048 będą to wartości 23 i 14 odpowiednio

***) dla joysticka innego typu adresy portów i wartości odczytanego bajtu będą inne, co należy ustalić przed przystąpieniem do przeróbek

NIE TYLKO DLA NERWOWYCH GRACZY

Teoretycznie mogłoby się wydawać, iż drążek jest elementem wytrzymałym na wszystko i tak prostym, że w żaden sposób nie może zaszkodzić komputerowi. Jak mylny jest to pogląd wiedzą chyba wszyscy użytkownicy, którzy zmuszeni byli do wymiany jednego z układów scalonych komputera i to bynajmniej wcale nie najtańszego...

We wszystkich komputerach Commodore drążki sterowe są obsługiwane przez specjalizowane układy interfejsowe: w C-64 i 128 są to układy 6526 CIA (Complex Interface Adapter), w VIC-20 układ VIA (6522), w rodzinie C-16/116 i PLUS/4 (układ 7360 (TED) wraz z układem 6529B. Zupełnie nie wiadomo dlaczego przyjęło się, że nie wolno odłączać podczas pracy komputera jakichkolwiek urządzeń peryferyjnych z wyjątkiem drążków. W efekcie delikatne struktury układów nie wytrzymują iskrzeń obecnych przy wkładaniu wtyku drążka do innego portu czy palą się pod wpływem ładunków elektrostatycznych.

Najczęstszym objawem uszkodzenia takiego układu jest nagły brak kontaktu np. przycisku FIRE czy niemożność przesunięcia sterowanego obiektu w jakąś stronę. Jeżeli więc po przetestowaniu drążka stwierdzimy, że jest on całkowicie sprawny oznacza to, że spaleni uległa sekcja układu scalonego i trzeba go będzie wymienić. Niech się nikomu nie wydaje, że jest to wyjątkowo proste: sam układ kosztuje za granicą ok. 15 dolarów i jest raczej trudnodostępny (własna produkcja Commodore). W Polsce sam układ CIA kosztuje w chwili gdy to piszę ok. 50 000 zł (bez naprawy) i konia z rzędem temu, kto go dostanie przy pierwszym podejściu (nawet n i gdzie).

Jak z tego widać warto dbać również o tak prymitywny element jak drążek. Jeżeli będziesz stosował się do poniżej podanych zasad nie powinieneś mieć z drążkiem żadnych problemów. Warto o tym pamiętać ponieważ przydaje się on nie tylko do gier ale wykorzystują go też znacznie ciekawsze programy takie jak GEOS, NEWSROOM, CERTIFICATE MAKER, PRINT MASTER PLUS i wiele innych.

1. **NIGDY nie przełączaj (przyłączaj) drążka w czasie gdy komputer jest włączony.** Najprostszym rozwiązaniem jest zakup drugiego drążka i przyłączenie obu na stałe do komputera; ich przełączenie nie będzie wtedy konieczne.

2. **Przelewanie emocji grającego na styki joysticka skracają jego życie o co najmniej połowę styki są oczywiście niedostępne).** Jeżeli nie jesteś w stanie się opanować, spróbuj nabyć drążek pracujący w oparciu o mikrowyłączniki (są już takie drążki rodzimej produkcji w cenie ok. 5000 — 6000 zł).

3. **Staraj się zawsze tak ustawiać komputer, aby uniemożliwić przypadkowe dotknięcie ręką do portów obu drążków** (dotyczy to także wszystkich innych gniazd).

4. **Nie używaj drążków uszkodzonych czy niepewnych, nie szarp też za przewód połączeniowy.** Jeśli Twój drążek ma gumowe przysawki i chcesz go przesunąć, unosz go zawsze za obudowę, a nigdy za rączkę.

5. **Przy przenoszeniu joysticka nie owijaj przewodu dookoła rączki,** gdyż może to spowodować wewnętrzne pęknięcie jednej z jego żył.

6. **Jeżeli Twój drążek jest wyposażony w przycisk AUTOFIRE, to sprawdzaj każdorazowo przed włączeniem komputera, czy jest on wyłączony.** Ruchy drążkiem przyłączonym do portu są odbierane przez układ CIA i jak normalnie wciśnięte klawisza, tak więc poruszenie rączką może spowodować ukazanie się na ekranie dziwnych znaków, liter, cyfr itp.

Klaudiusz Dybowski

PRZEDSTAWIAMY WARSAW BASIC (3)

ORGANIZACJA PAMIĘCI

Za konfigurację pamięci komputera C-64. wykorzystywaną przez interpreter CBM V2.0, odpowiedzialne są zmienne systemowe, których wartości przechowywane są od \$0000 do \$0333 i od \$d000 do \$dfff.

O tym jaka część pamięci przeznaczona jest na tekst programu, zmienne, tablice i wartości wyrażeń tekstowych decydują zmienne systemowe: \$2b/\$2c — początek programu (TXTTAB), \$2d/\$2e — początek zmiennych (VARTAB), \$2f/\$30 — początek tablic (ARYTAB), \$31/\$32 — koniec tablic (STREND). — \$33/\$34 — koniec wartości wyrażeń tekstowych (FRETOP) i \$37/\$38 — początek wartości wyrażeń tekstowych i koniec dostępnej pamięci (MEMTOP).

Po inicjacji interpretera CBM V2.0, dla programu dostępna jest pamięć rozpoczynająca się od adresu \$0800, pod którym jest wstawiona wartość \$00. Zmienna TXTTAB wskazuje na adres \$0801, który jest właściwym początkiem programu. Linie programu są zapisywane od tego adresu w formacie: wskaźnik do początku następnego linii (2 bajty), numer linii (2 bajty), treść linii (nie więcej niż 79 znaków) i koniec linii (1 bajt \$00). Interpreter rozpoznaje koniec linii programu po napotkaniu zerowego wskaźnika (\$00 \$00) do początku następnego linii. W standardowym interpreterze następnym adres po tym wskaźniku przechowuje zmienna VARTAB. Koniec zmiennych pokrywa się z początkiem tablic (ARYTAB). Deklaracja lub zakładanie nowych zmiennych powoduje przesunięcie się w kierunku wyższych adresów końca tablic (STREND). W chwili uruchomienia programu MEMTOP pokrywa się z FRETOP. W miarę orzybywania wyników działań na tekstach zawartość FRETOP przesuwa się w kierunku niższych adresów.

Jak wiemy, jeżeli założenie nowej zmiennej spowodowałoby przekroczenie FRETOP przez STREND, to sygnalizowany jest błąd OUT OF MEMORY (brak pamięci). Nie wszyscy jednak wiedzą, że obniżenie FRETOP poniżej STREND (próba zapisania nowej wartości wyrażenia tekstowego) nie jest sygnalizowane. W tym przypadku interpreter przesuwa FRETOP do pozycji wyjściowej (traci się dostęp do wcześniejszych wypracowanych tekstów).

Interpreter CBM V2.0 toleruje również inne usytuowanie względem siebie swoich danych (programu i zmiennych). Początek tekstu programu można umieszczać w dowolnym, dostępnym miejscu w pamięci. Koniec programu nie musi pokrywać się z początkiem zmiennych (VARTAB). Co więcej, tekst programu może być umieszczony za zmiennymi nawet powyżej adresu wskazywanego przez MEMTOP.

W Warsaw BASIC-u te różne konfiguracje są wykorzystywane np. do organizowania bloku zmiennych lokalnych, wspólnego bloku zmiennych, RAM dysku, parametrów formalnych, przekazywania wartości parametrów przez wartość lub nazwę, wywoływania procedur, ich zagnieżdżania, automatycznego zestawiania procedur

w pakiety, nakładkowania itp. Dzieje się to wszystko w sposób niewidoczny dla użytkownika.

Przy pracy z procedurami można wyróżnić kilka poziomów pamięci. Na poziomie 0 jest program główny, wczytywany dynamicznie w trybie bezpośrednim i jego zmienne, zakładane w trybie programowym. Procedury wywoływane przez program główny, wczytywane dynamicznie w trybie programowym i ich zmienne (lokalne) zajmują poziom 1. Początek nowego poziomu znajduje się bezpośrednio za końcem tablic poziomu poprzedniego. Aby w każdej chwili można było rozpoznać aktualną konfigurację pamięci na danym poziomie, w Warsaw BASIC-u wprowadzono instrukcję MEM(ory) (patrz BAJTEK 7/87). Na użytek czytelników naszego cyklu podajemy uproszczoną wersję tej instrukcji, wywołowaną przez £m. Program 2 umożliwia, po dołączeniu do programu z poprzedniego odcinka i wykonaniu tej instrukcji, odczytanie liczby wolnych bajtów na poziomie 0.

Program organizujący inne poziomy przedstawiemy w jednym z następnych odcinków. Wtedy instrukcja £m będzie również pomocna w czasie "ręcznej" wędrówki po różnych poziomach

Krzysztof Gajewski
i Bogusław Radziszewski

1			
2		ORG	\$C475
3	TXTAB	=	\$002B
4		LDY	##C4
5		LDA	##A3
6		JSR	HAB1E
7		LDX	##06
8		LDY	##08
9		LDA	TXTAB,Y
10		SEC	
11		SBC	\$2B, X
12		STA	##FE
13		LDA	TXTAB+1,Y
14		SBC	\$2C, X
15		LDX	##FE
16		STY	##D3
17		JSR	HBDCD
18		LDA	##CB
19		LDY	##C4
20		JSR	HAB1E
21		LDA	HC4CA
22		ORA	##30
23		JMP	CHR0UT
24		HEX	93A0A0A0A0A0A0A012
25		HEX	2AA0C94E544552505245
26		HEX	544552A0302E30A02AA0
27		HEX	0D0D574F4C4E453A0000
28		HEX	0D504F5A494F4D3AA000
29	HAB1E	=	##AB1E
30	HBDCD	=	##BDCD
31	HC4CA	=	##C4CA
32	CHR0UT	##FFD2	

```

200 PRINT" CZESC 2 "
205 X=50293:N=95:C=0
210 FORI=0TON:READA:POKEX+I,A:C=C+A:NEXT
215 IFC=10526THENPRINT" CZESC 2 OK ":GOTO225
220 PRINT" BLAD W CZESCI 2 " : END
225 POKEX=50265,7*16+4:POKEX=50266,12*16+4
230 DATA160,196,169,163,32,30,171,162,6,160,8,185
235 DATA43,0,56,245,43,133,254,185,44,0,245,44
240 DATA166,254,132,211,32,205,189,169,203,160,196,32
245 DATA30,171,173,202,196,9,48,76,210,255,147,160
250 DATA160,160,160,160,160,160,160,18,42,160,201,78
255 DATA84,69,82,80,82,69,84,69,82,160,48,46
260 DATA48,160,42,160,13,13,87,79,76,78,69,58
265 DATA0,0,13,80,79,90,73,79,77,58,160,0
    
```

ELEKTRONIKA JOYSTICKA

Wspominałem już, że przekładanie drążka z portu do portu nie jest ani bezpieczne dla komputera ani też nie przyczynia się do przedłużenia żywotności układów scalonych obsługujących drążki. Jako dowód przedstawiam czytelnikom schematy obrazujące sposób przyłączenia obu portów do poszczególnych układów scalonych w C-128, C-64 i C-16/116/PLUS/4.

Schematy te mogą służyć także do jeszcze innego celu. Jak wiadomo na rynku są powszechnie dostępne drążki z wtykiem dziewięciobolcowym czyli do C-64, C-128, Atari, nie ma natomiast drążków do rodziny komputerów C-16. Na rysunku 4 przedstawiono wyprowadzenia obu portów w C-16/116/PLUS/4 oraz C-64/C-128. Kontakt powoduje zwarcie jednej z linii JOYA0-JOYA3 lub JOYB0-JOYB3 z masą układu dostępną na nóżce 8 w C-64/128 WB z nóżką 8 (w C-16, 116, PLUS/4). Jeżeli więc ktoś ma smykałkę w rękę wykona we własnym zakresie odpowiednią wtyczkę (lub nabeździe takową na giełdzie) i będzie w stanie przerobić zwykły drążek w drążek do C-16. Poszczególne linie oznaczają: Nóżka 1 gniazda — JOYA0 (JOYBO) — góra dla C-64-128, dół, dla rodziny C-16 Nóżka 2 gniazda — JOYA1 (JOYB1) — dół, dla C-64/R8, góra dla rodziny C-16. Nóżka 3 gniazda — JOYA2 (JOYB2) — lewo,

Nóżka 4 gniazda — JOYA3 (JOYB3) — prawo,
Nóżka 5 gniazda — nie dotyczy drążka w C-64/128,
Nóżka 5 gniazda — +5V w C-16/116/PLUS/4,
Nóżka 6 gniazda — BTNA (BTNB) — FIRE,
Nóżka 7 gniazda — masa w C-16/116/PLUS/4,
Nóżka 7 gniazda — +5V w C-64/128, korzysta też z tego AUTOFIRE, Nóżka 8 gniazda — masa w C-64/128, Nóżka 8 gniazda — linia sygnałowa C-16/116/PLUS/4
Nóżka 9 gniazda — nie dotyczy drążka w C-64/128.

Jeżeli wśród czytelników są tacy, którzy początkują dopiero jako elektroniczni amatorzy lub woleliby prostsze rozwiązanie to informuję, że czasami można dostać na giełdzie odpowiednie wtyki przejściowe umożliwiające przyłączenie drążków standardowych do rodziny komputerów C-16. Nowicjuszom polecałbym asystę fachowców podczas zmiany wtyków drążka.

Ze schematów można także odczytać, iż najbardziej podatnym na uszkodzenia układu obsługującego drążek jest Commodore 64 — gniazdo tego portu jest połączone BEZPOŚREDNIO z układem bez żadnych buforów jak ma to miejsce w C-128 czy rodzinie C-16. Zwracam więc jeszcze raz uwagę użytkowników, aby nie przelaczać drążków gdy komputer jest włączony.

Klaudiusz Dybowski

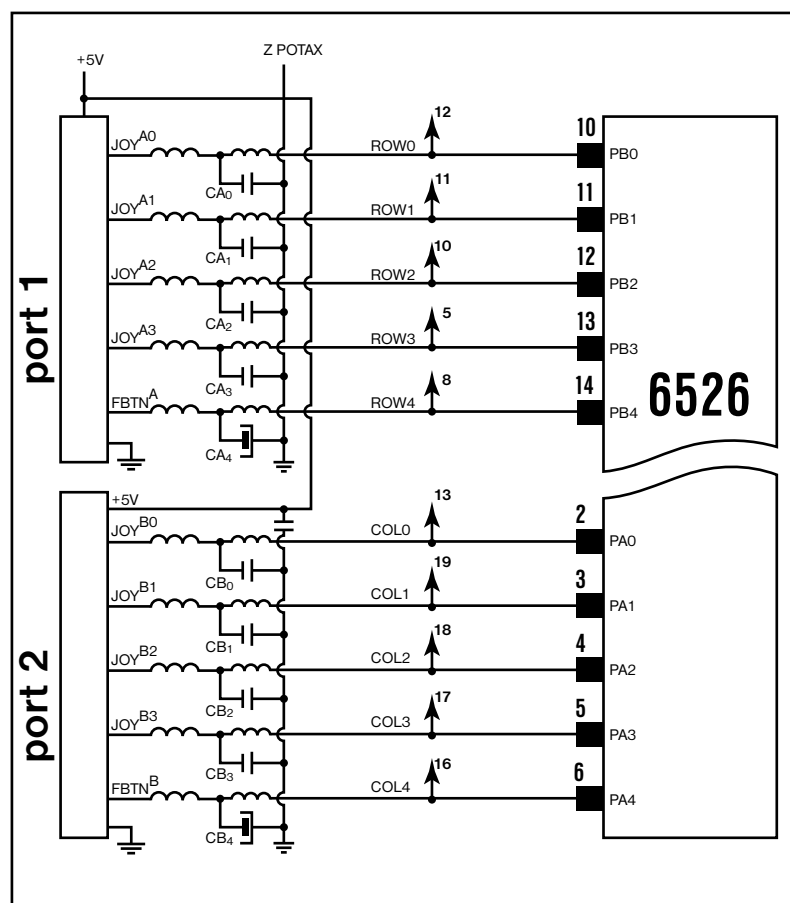

Rys. 1. Połączenie portów drążków z układem CIA — Commodore 128. Strzałki wskazują połączenie linii ze złączem klawiatury.

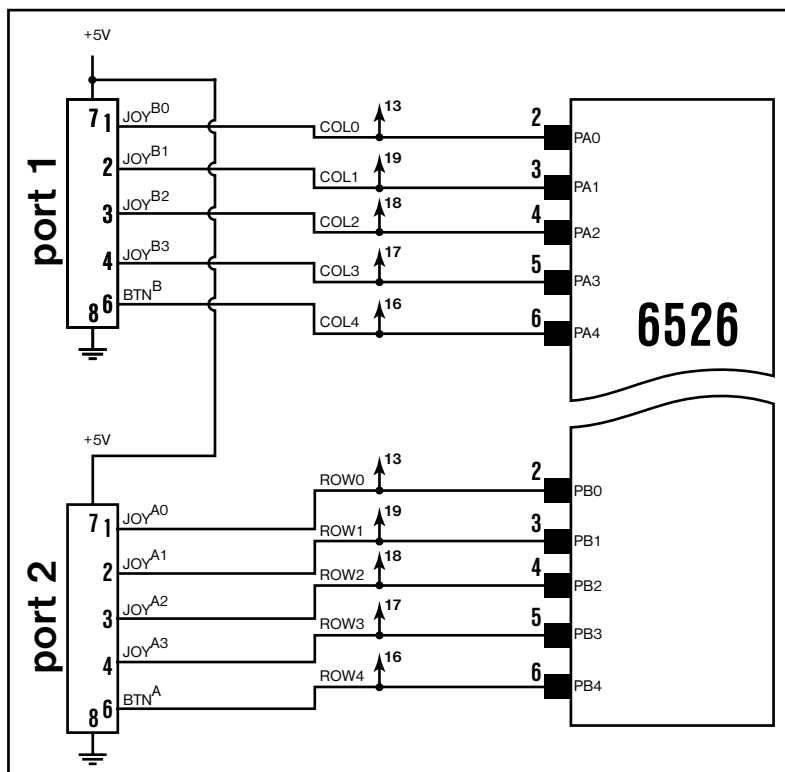

Rys. 2. Połączenie portów drążków z układem CIA — Commodore 64. Strzałki wskazują połączenie linii ze złączem klawiatury. Wartości cewek nieznanne. Wartości kondensatorów CA0-CA3 i CB0-CB3 = 100 pikofaradów, C71 = 0,1 mikrofarada.

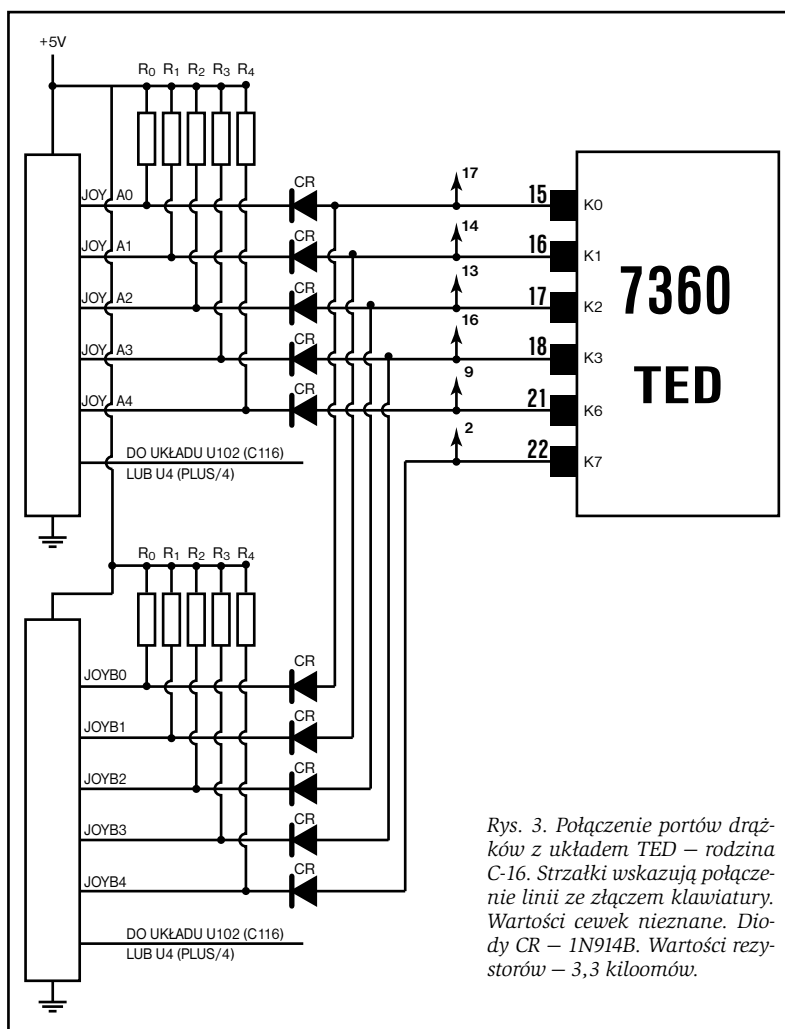

Rys. 3. Połączenie portów drążków z układem TED — rodzina C-16. Strzałki wskazują połączenie linii ze złączem klawiatury. Wartości cewek nieznanne. Diody CR — 1N914B. Wartości rezystorów — 3,3 kiloomów.



Rys. 4. Gniazda portów drążków sterowych a) C-64/128 b) C-16/116/PLUS/4.

KLAN COMMODORE

JOYTEST

Zabawa w gry komputerowe bywa czasami bardzo kosztowna wystarczy tylko jedno przełączenie drążka z portu do portu w czasie gdy komputer jest włączony... Znacznie częściej jednak usterce ulegają styki drążka, pękają membranki czy blaszki sprężynujące.

Jak sprawdzić co uległo uszkodzeniu — komputer czy drążek? Bardzo prosto. Wystarczy w tym celu wpisać i uruchomić jeden z podanych poniżej programów, w zależności od posiadanego komputera. Można oczywiście zrobić to także wyczytując pierwszą lepszą grę, pewniejsze są jednak podane tu programy. Oprócz samej animacji ruchu drążkiem na ekranie użytkownik otrzymuje także informację o sygnale wejściowym generowanym przez drążek. Dzięki temu możemy np. określić, czy styki są czyste i kontaktują za każdym razem, czy AUTOFIRE generuje regularny sygnał itp.

Przed uruchomieniem programu warto go będzie zapisać na taśmie czy dysku, należy też pamiętać o tym, aby drążek był podłączony PRZED włączeniem komputera. Przeprowadzenie testu jest możliwe zarówno z portu 1 jak i 2, bez różnicy.

Klaudiusz Dybowski

```
52 100 REM *** JOYTEST 16/116/PLUS/4 ***
38 105 :
AF 110 REM *** K. DYBOWSKI ***
FB 115 :
73 120 :
31 125 SCNCLR:GRAPHIC CLR:CHAR
1,9,12,"PORT 1 CZU 2 (1/2) : ":INPUT P
45 130 IF P<1 OR P>2 GOTO 125
8C 135 P$="FUNKCJA
JOY("+RIGHT$(STR$(P),1)+") = ":GOSUB
260
23 140 COLOR 1,1:COLOR 0,2:GRAPHIC 1,1
3B 145 :
D9 150 FOR I=1 TO 4:READ K,L,M,N:BOX
1,K,L,M,N:NEXT
DC 155 FOR I=0 TO 135 STEP 45:BOX
1,128,95,198,105,I,1:NEXT
B6 160 BOX 1,230,50,240,170,,1:BOX
1,113,165,240,175,,1:CIRCLE
1,204,52,8,8
BC 165 :
FE 170 A=JOY(P):W=0:CHAR 1,X,Y," ":CHAR
1,25,6," ":X=20:Y=12
55 175 IF A=0 THEN CHAR1,20,12,E$:GOTO
230
71 180 IF A>128 THEN W=128:A=(A AND
127):CHAR 1,25,6,E$
47 185 IF A=1 THEN X=20:Y=7
0A 190 IF A=2 THEN X=24:Y=8
A6 195 IF A=3 THEN X=25:Y=12
BB 200 IF A=4 THEN X=24:Y=16
84 205 IF A=5 THEN X=20:Y=17
49 210 IF A=6 THEN X=16:Y=16
C5 215 IF A=7 THEN X=15:Y=12
ED 220 IF A=8 THEN X=16:Y=8
CF 225 :
95 230 A$=STR$(A+W):IFLEN(A$)=4THENA$=RIG
HT$(A$,3):ELSE:A$="00"+RIGHT$(A$,1)
ED 235 CHAR 1,10,1,P$+A$,1:CHAR 1,X,Y,E$
73 240 GOTO 170
51 245 :
6E 250 DATA
097,038,226,162,100,040,223,160
29 255 DATA
103,042,220,158,094,036,229,164
```

```
BF 100 REM *** JOYTEST 128 ***
38 105 :
AF 110 REM *** K. DYBOWSKI ***
FB 115 :
78 120 :
B1 125 SCNCLR:GRAPHIC CLR:CHAR
1,9,12,"PORT 1 CZY 2 (1/2) : ":INPUT P
45 130 IF P<1 OR P>2 GOTO 125
40 135 P$="FUNKCJA
JOY("+RIGHT$(STR$(P),1)+") = ":GOSUB
260
23 140 COLOR 1,1:COLOR 0,2:GRAPHIC 1,1
04 145 X1=160:Y1=130:X2=197:Y2=90:X3=125
:Y3=168
BA 150 :
F7 155 FOR X=1 TO 4:READ K,L,M,N:BOX
1,K,L,M,N:NEXT:BOX 1,150,145,170,153,1
7C 160 FOR X=0 TO 135 STEP 45:BOX
1,125,95,195,105,X,1:NEXT
F7 165 MOVSPR 1,X1,Y1:MOVSPR 2,X1,Y1
EA 170 BOX 1,227,50,237,170,,1:BOX
1,107,165,237,175,,1
7D 175 :
C9 180 A=JOY(P):W=0:SPRITE
1,1,8,0,1,1:SPRITE 2,1,8,0,1,1
13 185 IF A=0 OR A=128 THEN MOVSPR
1,X1,Y1:MOVSPR 2,X1,Y1
F2 190 IF A>128 THEN W=128:SPRITE
2,1,3,0,1,1:A=(A AND 127)
07 195 IF A=1 THEN MOVSPR 1,X1,Y2:MOVSPR
2,X1,Y2:GOTO 240
95 200 IF A=2 THEN MOVSPR 1,X2,Y2:MOVSPR
2,X2,Y2:GOTO 240
D7 205 IF A=3 THEN MOVSPR 1,X2,YL:MOVSPR
2,X2,Y1:GOTO 240
DF 210 IF A=4 THEN MOVSPR 1,X2,Y3:MOVSPR
2,X2,Y3:GOTO 240
B9 215 IF A=5 THEN MOVSPR 1,X1,Y3:MOVSPR
2,X1,Y3:GOTO 240
B1 220 IF A=6 THEN MOVSPR 1,X3,Y3:MOVSPR
2,X3,Y3:GOTO 240
BE 225 IF A=7 THEN MOVSPR 1,X3,Y1:MOVSPR
2,X3,Y1:GOTO 240
5D 230 IF A=8 THEN MOVSPR 1,X3,Y2:MOVSPR
2,X3,Y2
90 235 :
D6 240 A$=STR$(A+W):IFLEN(A$)=4 THEN A$=
RIGHT$(A$,3):ELSE:A$="00"+RIGHT$(A$,1)
9C 245 CHAR 1,10,1,P$+A$,1
04 250 GOTO 180
12 255 :
0F 260 FOR J=3584 TO 3711:READ Q$:POKE
J,DEC(Q$):NEXT:RETURN
D2 265 :
99 270 DATA 00,7E,00,01,FF,80,07,FF,E0,0F
,FF,F0,1F,FF,F8,3F
EA 275 DATA FF,FC,3F,FF,FC,7E,00,7E,7C,00
,3E,FC,00,3F,FC,00
53 280 DATA 3F,FC,00,3F,7C,00,3E,7E,00,7E
,3F,FF,FC,3F,FF,FC
3A 285 DATA 1F,FF,F8,0F,FF,F0,07,FF,E0,01
,FF,80,00,7E,00,00
1B 290 DATA 00,7E,00,01,FF,80,07,FF,E0,0F
,FF,F0,1F,FF,F8,3F
DD 295 DATA FF,FC,3F,FF,FC,7F,FF,FE,7F,FF
,FE,FF,FF,FF,FF,FF
5A 300 DATA FF,FF,FF,FF,7F,FF,FE,7F,FF,FE
,3F,FF,FC,3F,FF,FC
6A 305 DATA 1F,FF,F8,0F,FF,F0,07,FF,E0,01
,FF,80,00,7E,00,00
04 310 :
3B 315 DATA
097,038,223,162,100,040,220,160
6A 320 DATA
103,042,217,158,094,036,226,164
```

```
1A 100 REM *** JOYTEST 64 ***
38 105 :
AF 110 REM *** K. DYBOWSKI ***
FB 115 :
78 120 :
95 125 S$=CHR$(147):PRINTS$:PRINT:INPUT
"PORT 1 CZY 2 (1/2) : ";P:C$=CHR$(34)
09 130 IF P=1 THEN P=56321:GOTO 145
8B 135 IF P=2 THEN P=56320:GOTO 145
4D 140 GOTO 125
AF 145 P$="WARTOSC "+C$+"NOT
PEEK("+RIGHT$(STR$(P),5)+") AND
31"+C$+" = "
CD 150 PRINT S$:GOSUB 265
C3 155 X1=160:Y1=130:X2=197:Y2=90:X3=125:Y
3=168:V=53248:S1=V+1:S2=V+2:S3=V+3
2E 160 POKEV+32,6:POKEV+33,1:POKE 646,0
BC 165 :
6D 170 POKEV+39,7:POKEV+40,7:POKEV+23,0:PO
KEV+29,3:POKEV+23,3:POKEV+21,3
7D 175 :
D4 180 A=NOT PEEK(P) AND 31:W=0:POKEV+40,7
32 185 IF A=0 OR A=16 THEN POKEV,X1:POKES1
,Y1:POKES2,X1:POKES3,Y1
AA 190 IF A>16 THEN W=16:POKEV+40,2:A=(A
AND 15)
8B 195 IF A=1 THEN POKEV,X1:POKES1,Y2:POKE
S2,X1:POKES3,Y2:GOTO 240
96 200 IF A=9 THEN POKEV,X2:POKES1,Y2:POKE
S2,X2:POKES3,Y2:GOTO 240
5A 205 IF A=8 THEN POKEV,X2:POKES1,Y1:POKE
S2,X2:POKES3,Y1:GOTO 240
71 210 IF A=10 THEN POKEV,X2:POKES1,Y3:POK
ES2,X2:POKES3,Y3:GOTO 240
56 215 IF A=2 THEN POKEV,X1:POKES1,Y3:POKE
S2,X1:POKES3,Y3:GOTO 240
4F 220 IF A=6 THEN POKEV,X3:POKES1,Y3:POKE
S2,X3:POKES3,Y3:GOTO 240
95 225 IF A=4 THEN POKEV,X3:POKES1,YL:POKE
S2,X3:POKES3,Y1:GOTO 240
D2 230 IF A=5 THEN POKEV,X3:POKES1,Y2:POKE
S2,X3:POKES3,Y2
90 235 :
E5 240 Z=A+W:IFLEN(STR$(Z))=2 THEN
Z$="0"+RIGHT$(STR$(Z),L):GOTO 250
46 245 Z$=RIGHT$(STR$(Z),2)
2E 250 PRINTTAB(1);P$Z$CHR$(145)CHR$(157)
CHR$(32)
C6 255 GOTO 180
91 260 :
F5 265 FOR J=832 TO 959:READ Q$:POKE
J,Q$:NEXT:POKE 2040,13:POKE 2041,14
72 270 FOR I=1 TO 14:T=T+40:FOR X=55510+T
TO 55521+T:POKEX,0:POKEX=54272,160:NEXT
9B 275 NEXT:RETURN
13 280 :
18 285 DATA 000,126,000,001,255,128,007,25
5,224,015,255,240,031,255,248,063
67 290 DATA 255,252,063,255,252,126,000,12
6,124,000,062,252,000,063,252,000
BF 295 DATA 063,252,000,063,124,000,062,12
6,000,126,063,255,252,063,255,252
B2 300 DATA 031,255,248,015,255,240,007,25
5,224,001,255,128,000,126,000,000
48 305 DATA 000,126,000,001,255,128,007,25
5,224,015,255,240,031,255,248,063
50 310 DATA 255,252,063,255,252,127,255,25
4,127,255,254,255,255,255,255,255
A0 315 DATA 255,255,255,255,127,255,254,12
7,255,254,063,255,252,063,255,252
2D 320 DATA 031,255,248,015,255,240,007,25
5,224,001,255,128,000,126,000,000
```

KOREKTA KYAN PASCALA

Jednym z lepszych języków dla komputera ATARI — 800XL jest Pascal opracowany przez firmę KYAN.

Dysponuję wersją 1.1 tego języka, która niestety obciążona jest pewną wadą utrudniającą pracę.

Wadę tę demonstruje program 1. Proszę wprowadzić go do komputera, skompilować i uruchomić — będzie on wczytywał dwie liczby rzeczywiste i drukował ich sumę, różnicę, iloczyn i iloraz. Następnie proszę wprowadzić dane:

A = 10
B = 0

Niestety — na ekranie nie pojawi się oczekiwany komunikat "ARITHMETIC OVERFLOW" (spowodo-

```
PROGRAM PRZYKŁAD1;
VAR A,B,C:REAL;
D: INTEGER;
BEGIN
D:=1;
REPEAT
WRITE ('A='); READLN(A);
WRITE ('B='); READLN(B);

C:=A+B; WRITELN ('A+B=',C);
C:=A-B; WRITELN ('A-
B=',C);

C:=A*B; WRITELN ('A*B=',C);
C:=A/B; WRITELN ('A/
B=',C);
UNTIL D=0
END.
```

wany dzieleniem przez zero), zamiast tego z reguły ekran gaśnie i system zawiesza się.

Przyczyna tego niemiłego faktu jest dość prosta: Obliczenia numeryczne wykorzystują tak zwany dziesiętny tryb pracy procesora. Gdy wystąpi błąd obliczeń, zostaje wywołana procedura obsługi błędów (zawarta w zbiorze LIB), która między innymi wykorzystuje procedurę systemu operacyjnego, umieszczającą znaki na ekranie monitora. Procedura ta działa błędnie, gdy wykonywana jest przez procesor pracujący w trybie dziesiętnym i zwykle doprowadza do zawieszenia systemu. Przyczyną błędu jest więc brak instrukcji CLD, przywracającej normalny tryb pracy procesora, przed wywołaniem procedury drukującej tekst na ekranie.

Powyższa diagnoza nie byłaby wiele warta gdybym nie podał od razu odpowiedniej "kuracji". Oto

```
PROGRAM PRZYKŁAD2;
VAR A,B,C:REAL;
D: INTEGER;
BEGIN
#A
LDA #0
STA 39020
LDA #216
STA 39021
LDA #>39021
STA 40398
LDA #<39021
STA 40399
#
D:=1;
REPEAT
WRITE ('A='); READLN(A);
WRITE ('B='); READLN(B);

C:=A+B; WRITELN ('A+B=',C);
C:=A-B; WRITELN ('A-
B=',C);

C:=A*B; WRITELN ('A*B=',C);
C:=A/B; WRITELN ('A/
B=',C);
UNTIL D=0
END.
```

i ona: Na początku procedury obsługi błędów arytmetycznych należy dopisać instrukcję CLD. Adres startu jej procedury ulegnie przez to zmianie, ale na szczęście jest ona wywoływana zawsze pośrednio, przez tablicę skoków — wystarczy więc zmienić adres w tej tablicy. To wszystko realizuje procedura w kodzie maszynowym zawarta w programie 2.

Niestety, podobnie jak większość lekarstw, także i to ma działanie uboczne: dodatkowa instrukcja została dopisana kosztem uszkodzenia komunikatu błędu "RANGE ERROR", będzie on teraz drukowany jako "RANGE ERRO". Wydaje mi się to jednak niezbyt wysoką ceną.

Podaną tu procedurę można wykorzystywać we własnych programach. Powinna być ona pierwszym wykonywanym fragmentem programu. Jeśli komuś takie rozwiązanie nie odpowiada, to podaję inne, pozwalające trwale poprawić zbiór "LIB" Pascala będący przyczyną tych kłopotów.

Program 3, napisany w Turbo Basicu XL należy uruchomić umieszczając w stacji dysków kopię dyskietki z Pascallem.

Przypominam, że podane tu poprawki dotyczą jedynie wersji 1.1. KYAN Pascala.

Życzę przyjemnej pracy z Pascallem już nie bojącym się błędów!

Wojciech Zabotny

```
10 REM PROGRAM 3
20 REM Poprawia zbiór "D:LIB"
30 REM zapisany na dyskietce.
40 REM Radze sprobowac najpierw na
50 REM kopii dyskietki z Pascallem!
60 DIM A$(9716):A$(9716)=" "
70 OPEN #1,4,0,"D:LIB"
80 BGET #1,ADR(A$),9716
90 CLOSE #1
100 A$(1139,1139)=CHR$(0)
110 A$(1140,1140)=CHR$(216):REM CLD
120 A$(2517,2517)=CHR$(39021 MOD 256)
130 A$(2518,2518)=CHR$(39021 DIV 256)
140 OPEN #1,8,0,"D:LIB"
150 BPUT #1,ADR(A$),9716
160 CLOSE #1:END
```

ZAMIANA LICZB

Z przykrością muszę stwierdzić, że nie znalazłam dotąd w "Bajtku" artykułu (programu) napisanego przez DZIEWCZYŃĘ. Chciałabym zmienić ten stan rzeczy proponując program, którego zadaniem jest zamiana liczb z systemu dziesiętnego na liczby przedstawione w systemie dwójkowym i szesnastkowym (wbudowany BASIC nie posiada takiej funkcji).

Algorytm działania programu jest uniwersalny do konwersji liczby w systemie dziesiętnym na liczbę w innym systemie, a polega on na dzieleniu zadanej wartości przez podstawę określonego systemu. Otrzymane z dzielenia reszty będą kolejnymi cyframi reprezentacji zadanej wartości w tym systemie.

Brzmi to trochę dziwnie i niezrozumiale. Przedstawmy przykład, który pozwoli lepiej nam zrozumieć ten sposób konwersji.

Chcemy przedstawić liczbę 11 w systemie dwójkowym. Dzielimy zatem 11 przez 2 (podstawę systemu dwójkowego).

11:2=5 r.1
5:2=2 r.1
2:2=1 r.0
1:2=0 r.1

Otrzymane reszty (r.) piszemy od pozycji najmniej znaczącej (od końca) i w ten sposób otrzymujemy liczbę 11 przedstawioną w systemie dwójkowym.

11 -> 1011

Analogicznie rzecz się przedstawia przy zamianie liczby systemu dziesiętnego na liczbę w systemie szesnastkowym z tą tylko różnicą, że podstawa dzielenia jest liczbą 16, a dziesiętne wartości równe 10,11,12,13,14,15 są przedstawione literami A,B,C,D,E,F.

Dla lepszego zrozumienia przykład: Zamieniamy liczbę 8360 (w systemie dziesiętnym) na liczbę przedstawioną w systemie szesnastkowym.

8360:16 = 522 r.8
522:16 = 32 r.10 — A
32:16 = 2 r.0
2:16 = 0 r.2

Przepisanie wartości reszt od pozycji najmniej znaczącej da nam liczbę 8360 przedstawioną w systemie szesnastkowym (należy pamiętać, że wartości 10 odpowiada litera A). Ostatecznie otrzymujemy:

8360 -> 20A8

Dorota Ciesielska

```
WU 45 A=B/2
VJ 50 C=INT(A)
GF 55 IF A<>C THEN T=1
LW 60 IF A=C THEN T=0
RD 65 A(17-I)=T
UW 70 B=C
JF 75 NEXT I
UI 80 ? "w systemie dwójkowym",
KK 85 FOR I=1 TO 16
GO 90 ? A(I);
JH 95 NEXT I
CE 100 ?
NM 105 FOR I=1 TO 4
IF 110 C=INT(Z/16)
NS 115 K=Z-16*C
PK 120 IF K<=9 THEN T=K+48
SB 125 IF K>9 AND K<16 THEN T=K+55
QI 130 D(5-I)=T
OH 135 Z=C
FZ 140 NEXT I
QS 145 ? "w systemie
szesnastkowym",
NH 150 FOR I=1 TO 4
CS 155 A#=CHR$(D(I))
HA 160 ? A#;
GS 165 NEXT I
CS 170 ?
SI 175 GOTO 15
QM 180 ? "WPROWADZILES
LICZBE WIEKSZA OD
NAJWIEKSZEJ LICZBY
16-BITOWEJ (65535)"
SK 185 GOTO 15
BI 190 ? "WPROWADZONA ZLA DANA"
NC 195 ? "ZAMIENIAMY DALEJ (T/N)";
JX 200 INPUT Z#;
EF 205 IF Z#="T" THEN 10
NT 210 END
```

PORTY JOYSTICKÓW (2)

W poprzedniej części artykułu zacząłem omawiać znaczenie poszczególnych bitów w rejestrze PACTL, podając znaczenie tylko drugiego bitu. Obecnie postaram się przybliżyć znaczenie pozostałych bitów.

Funkcje bitów w rejestrze PACTL są następujące:

- bit 0—1 sterowanie CA1; gdy jest skasowany (0), to pod adresem PORTA jest rejestr porządkowania danych;
- bit 3 - 5 sterowanie CA2;
- bit 6 IRQA1, jeżeli podczas odczytywania rejestru PACTL bit 6 jest ustawiony (1), to znaczy, że wcześniej na CA2 zostało podane żądanie przerwania;
- bit 7 RQA2, tak jak bit 6, lecz sterowany przez CA1.

Po tym wstępie należy podać kilka wyjaśnień odnośnie CA1 i CA2. Otóż port PIA złożony jest z dwóch połówek, które posiadają dwa wejścia lub wyjścia kontrolne CA1 i CA2 (zależy to od ustawienia odpowiednich bitów w rejestrze PACTL). Złącze CA1 wykorzystywane jest w Atari jako źródło informacji dla systemu operacyjnego o przebiegu transmisji przez złącze szeregowe. Natomiast złącze CA2 wykorzystane jest do sterowania silnikiem magneto fonu. Zajmijmy się znaczeniem bitów i 1 i 0:

- | | |
|-------|--|
| bit 1 | bit 0 |
| 0 | 0 — przy opadającym zboczach sygnału CA1 bit 7 PACTL zostaje ustawiony (na 1). Wyjście przerwania A portu PIA pozostaje na "1"; |
| 0 | 1 — przy opadającym zboczach sygnału CA1 bit 7 PACTL zostaje ustawiony (1). Wyjście przerwania A portu PIA zmienia się na "0" i wywołuje żądanie przerwania z CPU; |
| 1 | 0 — przy narastającym zboczach sygnału CA1 bit 7 PACTL zostaje ustawiony (1). Wyjście przerwania A portu PIA pozostaje na "1"; |
| 1 | 1 — przy narastającym zboczach sygnału CA1 bit 7 PACTL zostaje ustawiony (1). Wyjście przerwania A portu PIA zmienia się na "0" i wywołuje żądanie przerwania z CPU. |

Sterowanie CA2:

Gdy bit 5 PACTL jest skasowany (0), to CA2 służy jako wejście przerwania. Działanie opiera się na przedstawionej powyżej tabeli z tą różnicą, że funkcje są kontrolowane nie przez bity 0 i 2, lecz przez bity 3 i 4 rejestru PACTL, zamiast bitu 7 zmieniany jest stan bitu 6.

Gdy bit 5 PACTL jest ustawiony (1), to CA2 służy jako wyjście według poniższej tabeli: bit 1 bit 0

- | | |
|---|--|
| 0 | 0 — gdy bit 7 PACTL jest ustawiony przez CA1, to przy pierwszym ujemnym zboczach sygnału zegarowego po operacji odczytu z PORTA, CA2 zmienia stan na "0" i ponownie na "1"; |
| 0 | 1 — przy pierwszym ujemnym zboczach sygnału zegarowego po operacji odczytu z PORTA, CA2 zmienia stan na "0" i przy pierwszym ujemnym zboczach sygnału zegarowego, przy którym PIA nie odpowiada zmienia stan na "1"; |
| 1 | 0 — CA2 pozostaje na "0", dopóki nie zostanie zmieniona a kombinacja bitów; |

Po dokładnej analizie możliwości sterowania, znaczenie różnych zastosowań kanałów kontroli CA1 i CA2 staje się wyraźniejsze. Umożliwiają one komunikację PIA z różnymi układami peryferyjnymi, przy której CPU w dowolnej chwili otrzymuje sygnał przerwania, gdy dane wysłane z odbiornika są przetworzone lub nowe dane są gotowe do wczytania przez procesor. Istnieje przy tym możliwość wyłączenia przerwania, CPU może sprawdzać, czy są spełnione warunki przerwania. Przy wystąpieniu przerwania CPU może zlokalizować jego pochodzenie przez sprawdzenie bitów 6 i 7 PACTL. Można także wpływać na kanały kontroli bezpośrednio z urządzeń zewnętrznych, co jest znacznie szybsze niż sterowanie kanałów kontroli przez CPU. Pozwala to znacznie przyspieszyć szybkość transmisji danych oraz dokonać automatycznej synchronizacji między urządzeniami zewnętrznymi i systemem głównym.

Na razie tyle "mądrych" wiadomości, przejdźmy do układów praktycznych przedstawionych na rysunkach 1—5.

Krzysztof Kozłowski
Przemysław Strzelecki

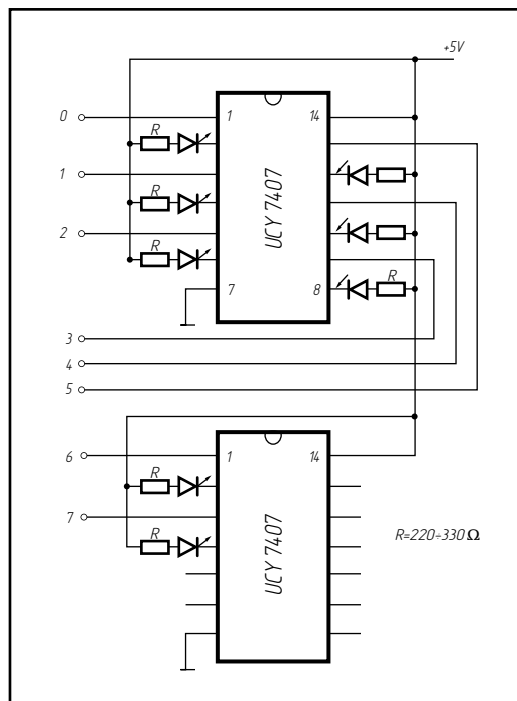

Rys. 1 — przedstawiono na nim schemat układu umożliwiającego uzyskanie dużej jasności świecenia diod. Wartości rezystorów R należy dobrać tak, aby uzyskać odpowiednią jasność, ale nie przekroczyć dopuszczalnej wartości prądu płynącego przez diode. Uwaga ta odnosi się do wszystkich przedstawionych układów.

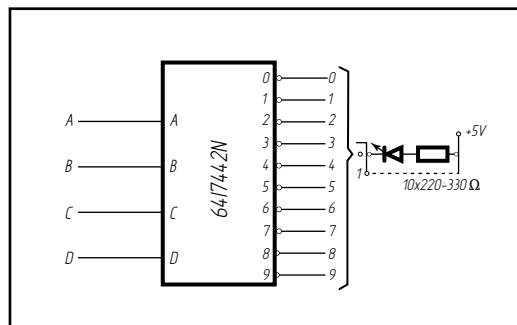

Rys. 2 — przy zastosowaniu układu UCY 7442 (dekoder 1 z 10) możliwe jest sekwencyjne sterowanie 10 diodami. Wykorzystując program przedstawiony w pierwszej części artykułu uzyskamy efekt przesuwającego się punktu świetlnego. Oczywiście zamiast diod można zastosować elektroniczne włączniki uruchamiające dowolne urządzenia. W następnej części artykułu postaram się przedstawić możliwości sterowania różnymi urządzeniami w zależności od stanu określonych czujników.

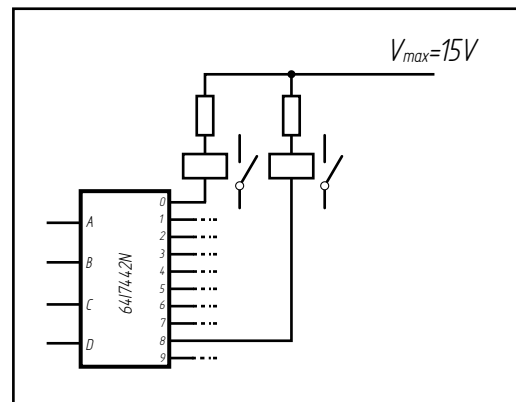

Rys. 3 — jest to w zasadzie taki sam układ jak opisany wyżej. Różnica polega jedynie na zastosowaniu dekodera z obwodem otwartego kolektora w stopniu wyjściowym. Dzięki temu możliwe jest dołączenie przekaźników na inne napięcie niż 5V, jednak nie wyższe niż 15V. Do styków przekaźników można dołączyć na przykład żarówki sieciowe.

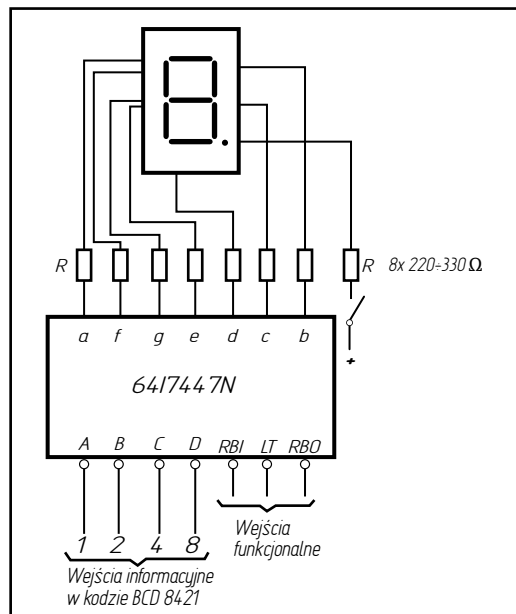

Rys. 4 — jest to najpopularniejszy dekoderek kodu binarnego na kod wskaźnika siedmiosegmentowego. Umożliwia on wzrokową obserwację aktualnej wartości pojawiającej się w wybranym porcie joysticków. Można do każdego portu dołączyć taki układ i stworzyć prosty program na przykład do podglądania zawartości określonych rejestrów, stoper czy programowalny zegar do ciemni fotograficznej.

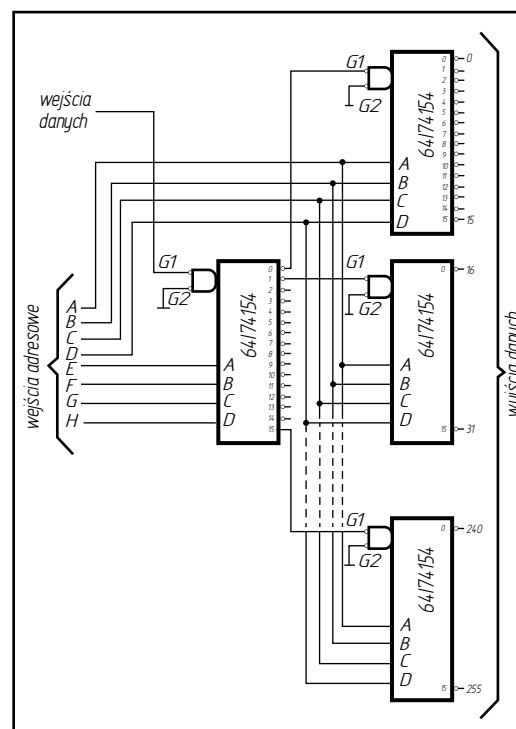

Rys. 5 — przedstawiony schemat jest propozycją wykorzystania portów joysticków do sterowania 256 urządzeniami. Bliższe informacje na temat tego układu, układów przedstawionych wcześniej oraz innych ciekawych rozwiązań można znaleźć w książce W. Sasala pt. „Układy scalone serii UCA64/UCY74, parametry i zastosowania”, WKiŁ, 1985.



AUTOSTART PROGRAMÓW

Po opublikowaniu w „Bajtku” 10/87 odpowiedzi na list Arkadiusza Sochana otrzymaliśmy od Czytelników wiele listów. Kolega Marcin nie mając do czynienia na codzień z komputerami Atari udzielił niepełnego wyjaśnienia, co nasi Czytelnicy natychmiast zauważyli. Drukujemy więc dwa wybrane listy oraz komentarz redakcyjny.

BASIC ZX-SPECTRUM posiada instrukcję SAVE "nazwa" GOTO, która powoduje autostart programów. Nie wszyscy użytkownicy Atari widzą, że jego BASIC posiada identyczną instrukcję: SAVE "C:" (zapis) i Run "C:" (odczyt). W przypadku ATARI sprawa jest o tyle skomplikowana, że instrukcja SAVE "C:" daje sygnał o długich przerwach, co poważnie wydłuża transmisję danych. Można to ominąć używając krótkiego programu zapisanego instrukcją SAVE "C:" (tak zwanego Loadera) do ładowania i autostartu właściwego programu zapisanego w konwencji CSAVE — CLOAD.

Napiszmy więc odpowiedni Loader pamiętając jedynie, aby był on jak najkrótszy ze względu na format danych instrukcji SAVE "C:" i że po CLOAD sam się skasuje; np taki (litery przed nr linii to sumy kontrolne Edytora BASICa, nie należą do programu i nie należy je wpisywać).

```
FR 10 ? CHR*(125):POKE
710,0:POKE 709,0:POSITION 2,10;?
"RUN":POSITION 0,0:
POKE 74,27:POKE 842,13:CLOAD
```

Teraz zapiszmy Loader na taśmie przed właściwym programem autostartującym instrukcją SAVE "C:" (tej taśmy nie przewijamy), a następnie wykonujemy NEW (czy wyłączamy komputer) i ładujemy właściwy program. Dopusujemy do niego linię: 0 POKE 842,12:GR.0

Następnie zapiszemy, po programie Loader, program właściwy instrukcją CSAVE, najlepiej kasując ostatni sygnał programu ładującego Loader, jeżeli nie jest interpretowany (sprawdźcie, nie powinien).

Traktujcie program ładujący jak pilota do gry — nie powinno być odstępów między pilotem a programem właściwym — a co najwyżej niewielki.

Teraz wyłączcie komputer i ładujcie całość RUN "C:"

Dlaczego działa?

Komputer wczytuje Loader, uruchamia go i dalej kolejno wykonuje:

1. Czyszczenie ekranu
2. Czynniki liter niewydziałnymi (POKE 710,0, POKE 709,0)
3. U dołu ekranu wpisuje RUN (tego nie widać, POS. 2, 10.PRINT"RUN")
4. Przenosi kursor do góry (POS.0,0)
5. Informuje komputer, że został naciśnięty ja-

kiś klawisz (po CLOAD komputer nie czeka na to; POKE 764,27).

6. Uruchamia RETURN (POKE 842,13)

7. Wykonuje CLOAD

Dowcip polega na tym, że RETURN jest wykonywane dopiero po zakończeniu programu, czyli po transmisji CLOAD. Wtedy RETURN dochodzi do RUN na ekranie i wykonuje go. Pierwsza linia programu przywraca stan normalny wyłączając RETURN i kasując ekran.

Jakub Cebula

Przedstawiony program jest tzw. "loaderem", który steruje ładowaniem programów i następnie uruchamia je. Program zajmuje obszar od adresu 1536 do 1751. Ponadto blokuje on klawisz RESET, który po wciśnięciu, kasuje pamięć RAM. Po dokładnym przepisaniu procedury, należy przygotować magnetofon do zapisu i uruchomić program rozkazem RUN. Zostanie on zapisany na taśmie w postaci BOOT, przeznaczonej do ładowania poprzez wciśnięcie klawisza START w momencie włączenia komputera.

Tomasz Waligóra

```
PR 1 REM ** (C) TOMASZ WALIGORA **
TN 2 REM *** 1987 WLOSZAKOWICE ***
AF 10 FOR G=0 TO 214:READ A:5=5+A
JH 20 POKE 1536+G,A:NEXT G
GN 30 IF 5=13114 THEN 50
DY 40 ? „BLAD W DANYCH !”:END
CF 50 OPEN #1,8,128,"C:"
UJ 60 POKE 850,11:POKE 852,0
AJ 70 POKE 853,6:POKE 856,215
KF 80 POKE 857,0:POKE 858,8
PE 90 A=USR(ADR(„hhhllvv”),16)
OM 95 CLOSE #1: ? „O.K.":END
II 99 REM *** DANE ***
BB 100 DATA 0,2,0,6,16,6,169,60
PC 110 DATA 141,2,211,169,0,133,65
TT 120 DATA 96,169,148,141,197,2
MB 130 DATA 173,48,2,133,128,173
YR 140 DATA 49,2,133,129,160,4,177
CK 150 DATA 128,133,130,200,177
VH 160 DATA 128,133,131,230,131
HL 170 DATA 230,131,160,169,162,0
ID 180 DATA 189,91,6,145,130,232
YT 190 DATA 136,208,247,169,13,141
XL 200 DATA 74,3,169,0,133,84,169
XM 210 DATA 254,141,179,2,169,127
XJ 220 DATA 141,180,2,76,0,160,0,0
KS 230 DATA 0,0,0,0,0,0,0,0,0,0
KU 240 DATA 0,0,0,0,0,0,0,0,0,0
KW 250 DATA 0,0,0,0,0,0,0,0,0,0
KY 260 DATA 0,0,0,0,0,0,0,0,0,0
MP 270 DATA 0,9,9,4,0,0,0,56,8,50,36
ZC 280 DATA 33,8,50,51,53,29,56,26
LE 290 DATA 16,14,50,39,26,18,17
KT 300 DATA 12,20,22,23,0,37,43,47
CV 310 DATA 48,26,18,17,12,18,20
CR 320 DATA 24,0,37,43,0,0,47,48
EM 330 DATA 26,2,155,68,44,255,137
RL 340 DATA 155,150,0,68,137,40,52
XP 350 DATA 137,40,151,137,218,253
OQ 360 DATA 130,2,29,4,56,26,9,16
HB 370 DATA 20,8,4,56,0,45,41,36,0
EZ 380 DATA 0,0,0,0,0,0,0,0,0
```

Wszystkie rozwiązania tego problemu wymagają nagrania przed właściwym programem dodatkowego programu ładującego. Niestety, ominięcie tego jest niemożliwe. Najczęściej stosowane jest połączenie obu pokazanych wyżej sposobów, co pozwala na wyświetlenie tytułowej winiety programu już podczas jego wczytywania do komputera. Cały program składa się wówczas z trzech bloków: "loadera" w języku maszynowym (list 2), programu wyświetlającego tytuł i programu właściwego (oba nagrane przez CSAVE). Jednak procedura kolegi Jacka uniemożliwia to, gdyż wykorzystuje ekran do podania komputerowi rozkazów. W takim przypadku należy użyć instrukcji, którą już w 1983 roku opublikował amerykański miesięcznik "Antic".

```
PG 1880 POKE 65,9:POKE 754,32:X=USR
(ADR(„WLOSZAKOWICE 1987-1988"))
```

Zastępuje ona brakującą w Atari BASIC instrukcję CRUN.

Wojciech Zientara

Action!

ZNACZY SZYBKOŚĆ

Często porównuje się szybkość pracy różnych języków programowania. Przyjmuje się przy tym przeważnie, że języki kompilowane są szybsze niż interpretowane. Jak jest rzeczywistość?

Przeprowadziłem test szybkości pięciu popularnych języków programowania. Jakiego to języki? Przede wszystkim wbudowany na stałe do komputera Atari Basic. Ze względu na znaczną popularność uwzględniony został Turbo Basic XL. Jako trzeci język interpretowany został wybrany szeroko reklamowany Basic XE.

Z języków kompilowanych wybrałem C, który jest uważany za jeden z lepszych języków programowania, oraz dostępny jedynie dla komputerów Atari, bardzo popularny na Zachodzie język Action! Celowo został pominięty Pascal, gdyż jego wersja na Atari ma wszystkie procedury specyficzne dla tego typu komputera napisane bezpośrednio w języku maszynowym, co zmniejszałoby uzyskane wyniki. Dodatkowo wykonałem test programu w Atari Basic skompilowanego przy pomocy MMG Basic Compiler.

Do testu napisałem specjalny program. Zapelnia on najpierw punktami obraz w trybie wysokiej rozdzielczości (przy pomocy instrukcji graficznych), a następnie czyści go operując bezpośrednio w pamięci obrazu. Wydruki tego programu w pięciu wyżej wymienionych językach zamieszczone są obok.

Po tym wprowadzeniu czas na wyniki. Zawarte są one w poniższej tabelce. Mimo pominięcia Pascala oszacowałem także szybkość programu testowego w wersji Kyan Pascal. Program wykonywany jest przez około 8500 taktów zegara.

Język	liczba taktów
Atari Basic	24840
Basic skompilowany	5689
Basic XE	10807
Turbo Basic XL	9197
C(DeepBlue)	16709
Action	4565

Zgodnie z oczekiwaniami najwolniejszy okazał się Atari Basic. Zaskoczeniem jest natomiast mała szybkość C — czas wykonywania programu (skompilowanego) był o 50 proc. dłuższy niż w interpretowanym Basicu XE i Turbo Basicu XL. Różnica pomiędzy tymi ostatnimi jest niewielka i praktycznie pomijalna. Stary Atari Basic pokazał jednak swoją wyższość po skompilowaniu — był prawie dwa razy szybszy od pozostałych Basiców.

Bezkonkurencyjny okazał się jednak Action! Nie ma żadnej przesady w twierdzeniu, że jest to najszybszy język Atari. W niektórych programach dorównuje on szybkością językowi maszynowemu. Z wydruku widać, że jest on składnią i strukturą zbliżony do Basicu, nie ma więc kłopotów z przestawieniem się na inny sposób programowania przy przejściu z Basicu na Action! Trzeba tu dodać, że Action! dysponuje jeszcze dodatkowymi procedurami operacji na blokach pamięci. Gdyby zostały one zastosowane w programie, to różnica szybkości byłaby jeszcze większa.

Wszystkich wątpiących w zalety Action! namawiam do samodzielnego wypróbowania tego języka, ja natomiast postaram się zamieścić wkrótce w „Bajtku” jakiś program w tym języku. Polecam także kurs programowania w Action! ukazujący się w odcinkach w „Bajtku-Atari”.

Wojciech Zientara



```
;Test  szybkoosci - Action!
```

```
BYTE  c11=20,c12=19, i
CARD  j,time,sm,d1=560
```

```
PROC Test()
c11=0 c12 = 0
Graphics(24) Color=1
FOR i=0 TO 191
DO
FOR j=0 TO 319
DO
Plot (j,i)
OD
OD
sm=PeekC(d1+4) j=0
WHILE j<7680
DO
Poke(si+j , 0)
j==+1
OD
time=c11+256*c12
Graphics(0)
PrintE()
Print("Czas wykonania testu: ")
PrintC(time)
PrintE(" taktow.")
RETURN
```

```
/* Test szybkoosci - C */
```

```
char i,*c11, *c12;
int j, time, sm;
```

```
main()
$(
c11=20;
c12=19;
*c11=0;
*c12=0;
graphics (24);
color(1);
for(i=0;i<=191;++i)
$(
for(j=0;j<=319;++j)
$(
plot(j,i);
$)
$)
sm=dpeek(dpeek(560)+4);
j=0;
while(j<7680)
$(
poke(sm+j,0);
++j;
$)
time=*c11+256*(*c12);
graphics(0);
printf("\n");
printf("Czas wykonania testu: ");
printf("%d",time);
printf(" taktow.\n");
$)

```

```
10 REM Test szybkoosci - Basic
20 POKE 20,0:POKE 19,0
30 GRAPHICS 24:COLOR 1
40 FOR I=0 TO 191
50 FOR J=0 TO 319
60 PLOT J,I
70 NEXT J
80 NEXT I
90 DL=PEEK(560)+256*PEEK(561)
100 SM=PEEK(DL+4)+256*PEEK(DL+5)
:J=0
110 POKE SM+J,0
120 J=J+1
130 IF J<7680 THEN 110
140 TIME=PEEK(20)+256*PEEK(19)
150 GRAPHICS 0
160 PRINT
170 PRINT "Czas wykonania testu: ";
180 PRINT TIME;
190 PRINT " taktow."
200 END
```

```
10 REM Test szybkoosci - Turbo Basic
20 TIME$= "000000"
30 GRAPHICS 24:COLOR 1
40 FOR I=0 TO 191
50 FOR J=0 TO 319
60 PLOT J,I
70 NEXT J
80 NEXT I
90 SM=DPEEK(DPEEK(560)+4):J=0
100 WHILE J<7680
110 POKE SM+J,0
120 J=J+1
130 WEND
140 J=TIME
150 GRAPHICS 0
160 PRINT
170 PRINT "Czas wykonania testu: ";
180 PRINT J;
190 PRINT " taktow."
200 END
```

```
10 Rem Test szybkoosci - Basic XE
20 Dpoke 19,0
30 Graphics 24:Color 1
40 For l=0 To 191
50 For J=0 To 319
60 Plot J,I
70 Next J
80 Next I
90 Sm=Dpeek(Dpeek<560)+4):J=0
100 While J<7680
110 Poke Sm+J,0
120 J=J+1
130 Endwhile
140 Time=Peek(20)+256*Peek(19)
150 Graphics 0 160 Print
170 Print "Czas wykonania testu:
180 Print Time;
190 Print " taktow."
200 End
```

PROGRAM KOJĄCY NERWY (po raz drugi)

Ponieważ program opublikowany w numerze 1/88 wywołał bardzo duże zainteresowanie czytelników, powtarzamy go z myślą o pechowcach, którym nie udało się kupić stycznowego Bajtka. Program służy do sprawdzania poprawności wprowadzania do komputera wydruków zawierających "sumę kontrolną" w każdej z linii. Przypominam jednocześnie, że poleceniem | OFF można wyłączyć weryfikator i w dowolnym momencie włączyć ponownie poleceniem | ON.

(wz)

```
10 'Weryfikator V.2 dla CPC 6128
20 WIDTH 40
30 MEMORY &A4FF
40 FOR a%=&A500 TO &A607
50 READ byte$
60 POKE a%,VAL("&"+byte$)
70 NEXT
80 CLS:PRINT
90 PRINT "Weryfikator V.2
zainstalowany"
100 PRINT "Zaladuj swój program"
110 PRINT "Rozkaz !CHECK,2
listuje program"
120 PRINT "i sprawdza sume
kontrolna."
130 PRINT "Rozkaz !CHECK,8
listuje program"
140 PRINT "z suma i drukuje na
drukarcze."
150 CALL &A500:|ON
160 DELETE
170 DATA 21,09,a5,01,0d,a5,c3,d1
180 DATA bc,00,00,00,00,18,a5,c3
190 DATA 2a,a5,c3,2f,a5,c3,43,a5
200 DATA 4f,ce,4f,46,c6,43,48,45
210 DATA 43,cb,00,00,cf,02,ac,c3
220 DATA a8,a5,21,27,a5,18,03,21
230 DATA 24,a5,28,06,cd,00,b9,c3
240 DATA 49,cb,11,5e,bd,01,03,00
250 DATA ed,b0,c9,4f,cd,00,b9,0d
260 DATA 28,08,0d,20,ea,dd,7e,02
270 DATA 18,04,7b,11,01,00,cd,a6
280 DATA c1,cd,64,e8,e5,4e,23,46
290 DATA 23,5e,23,56,e1,78,b1,c8
300 DATA cd,72,c4,e5,09,e3,cd,54
310 DATA e2,21,8a,ac,cd,7a,a5,e1
320 DATA 18,e2,e5,cd,ba,a5,e3,cd
330 DATA 98,a5,cd,53,f3,e3,cd,f6
340 DATA a5,cd,98,c3,e1,7e,a7,c8
350 DATA cd,98,a5,cd,98,c3,18,f5
360 DATA 3a,09,ac,d6,08,47,7e,a7
370 DATA c8,cd,1d,e2,23,10,f7,c9
380 DATA cd,24,a5,f5,c5,d5,e5,cd
390 DATA ba,a5,cd,f6,a5,e1,d1,c1
400 DATA f1,c9,eb,1b,af,47,67,6f
410 DATA 2f,32,23,a5,13,1a,d6,30
420 DATA 38,04,fe,0a,38,f6,1a,13
430 DATA a7,c8,4f,3a,23,a5,a1,fe
440 DATA 20,28,f3,79,fe,22,20,07
450 DATA 3a,23,a5,2f,32,23,a5,3a
460 DATA 23,a5,a7,79,c4,ab,ff,4f
470 DATA ad,07,6f,09,18,d8,3e,20
480 DATA cd,a0,c3,3e,5b,cd,a0,c3
490 DATA cd,44,ef,3e,5d,c3,a0,c3
Zmiany linii DATA dla CPC 464
240 DATA 43,cb,00,00,cf,98,aa,c3
270 DATA 06,dd,11,3a,bd,01,03,00
300 DATA 18,04,7b,11,01,00,cd,a2
310 DATA c1,cd,a3,e7,e5,4e,23,46
330 DATA cd,3c,c4,e5,09,e3,cd,63
340 DATA e1,21,a4,ac,cd,7a,a5,e1
360 DATA 98,a5,cd,96,f2,e3,cd,f6
370 DATA a5,cd,4e,c3,e1,7e,a7,c8
380 DATA cd,98,a5,cd,4e,c3,18,f5
390 DATA 3a,24,ac,d6,08,47,7e,a7
400 DATA c8,cd,45,e1,23,10,f7,c9
490 DATA 23,a5,a7,79,c4,8a,ff,4f
510 DATA cd,5c,c3,3e,5b,cd,5c,c3
520 DATA cd,79,ee,3e,5d,c3,5c,c3
Zmiany linii DATA dla CPC 664
270 DATA 4c,cb,11,5b,bd,01,03,00
300 DATA 18,04,7b,11,01,00,cd,a9
310 DATA c1,cd,69,e8,e5,4e,23,46
330 DATA cd,75,c4,e5,09,e3,cd,59
360 DATA 98,a5,cd,58,f3,e3,cd,f6
370 DATA a5,cd,9b,c3,e1,7e,a7,c8
380 DATA cd,98,a5,cd,9b,c3,18,f5
400 DATA c8,cd,22,e2,23,10,f7,c9
510 DATA cd,a3,c3,3e,5b,cd,a3,c3
520 DATA cd,49,ef,3e,5d,c3,a3,c3
```

Ach, co to był za błąd?!

Doświadczeni programiści wiedzą, że aby znaleźć odpowiedź na takie pytanie trzeba niejednokrotnie poświęcić dużo czasu, chociaż odpowiedź może okazać się bardzo prosta.

W dużo gorszej sytuacji są początkujący amatorzy „komputerowego szaleństwa”, stawiający pierwsze kroki nie tylko w programowaniu, ale również i w nieodczym przy tej pracy języku angielskim. Krótkie „syntax error” lub inne niezrozumiałe komunikaty rujną zapal, nerwy, i czupryny naszych najmłodszych czytelników. A właściwie jest to już czas przeszły... Wystarczy uzbroić się w odrobinę cierpliwości i przepisać poniższy program oraz utrwalić go na kasecie lub dyskietce pod nazwą „SUFLEK”. Od tej pory pisanie własnych programów należy rozpoczynać od załadowania naszego „suflera”, numerując własne linie począwszy od 10, i kończąc obowiązkowo linią z rozkazem END o numerze nie większym niż 59999! Każde uruchomienie programu z błędem spowoduje pojawienie się informacji o numerze błędu, numerze linii, w której wystąpił błąd oraz komunikatu w języku angielskim z następującym po nim obszerniejszym wyjaśnieniem w języku polskim.

Sprawdzony i działający program zapisuje się oczywiście na kasecie lub dyskietce po uprzednim usunięciu „suflera” poleceniami DEL — 9 i DEL 60000 —. Zapisane wcześniej a nie działające programy mogą być poprawiane również przy użyciu tego programu po włączeniu do nich „suflera” poleceniem CHAIN MERGE „nazwa programu” (pod warunkiem wszakże, że kończą się również linią z poleceniem END).

Roztargnionym przypominam, iż nie należy przepisywać z listingu liczb podanych w nawiasach kwadratowych, ani samych nawiasów. Są to liczby kontrolne, generowane przez opisywany poniżej po raz drugi weryfikator, służące wyłącznie do kontroli poprawności wpisywanych linii programu.

Wojciech Ziółek

```
[1511] 1 ON ERROR GOTO 60000
[609] 2 'Od tego miejsca mozesz
[1654] 3 'wprowadzac swój
program
[656] 4 'az do linii nr 59999
[2899] 60000 CLS:PRINT "Bład nr
";ERR;" w linii nr";ERL
[10122] 60010 ON ERR GOTO 65000
,65010,65020,65030,65040,65050,
65060,65070,65080,65090,65100,6
5110,65120,65130,65140,65150,65
160,65170,65180,65190,65200,652
10,65220,65230,65240,65250,6526
0,65270,65280,65290,65300,65310
[13481] 65000 PRINT:PRINT
" Unexpected Next : Proba
wykonania instrukcji NEXT, dla
ktorej brak odpowiadajacej jej
instrukcji FOR lub zmienna
wystepujaca po NEXT jest inna
niz w instrukcji FOR":END
[7377] 65010 PRINT:PRINT
" Syntax Error : Skladnia
polecenia niezrozumiala dla
Basic'a":END
[14153] 65020 PRINT:PRINT "
Unexpected Return : Proba
wykonania instrukcji RETURN,
dla ktorej nie bylo wywołania
podprogramu instrukcja
GOSUB":END
[8321] 65030 PRINT:PRINT " Data
Exhausted : Brak lub za malo
danych dla instrukcji READ":END
[16219] 65040 PRINT:PRINT "
Improper Argument : Ogolny
komunikat o bledzie - brak
zgodnosci argumentow wykonywanej
funkcji z jej parametrami lub
bledne parametry polecenia":END
[16600] 65050 PRINT:PRINT "
Overflow : Wynik operacji
arytmetycznych przekracza
dopuszczalny zakres liczb
rzeczywistych lub przy zamianie
dopuszczalny zakres liczb
calkowitych":END
[7785] 65060 PRINT:PRINT "
Memory Full : Za duzy program
lub zbyt wiele zmiennych lub
zbyt wiele petli typu GOSUB,
WHILE i FOR":END
[6121] 65070 PRINT:PRINT " Line
Does not Exist : Brak linii o
takim numerze":END
[8626] 65080 PRINT:PRINT "
Subscript Out of Range : Jeden
ze wskaznikow zadeklarowanej
tablicy jest za duzy lub za
maly":END
[7712] 65090 PRINT:PRINT "
Array Already Dimensioned :
Zadeklarowanie po raz drugi tej
samej tablicy":END
[8183] 65100 PRINT:PRINT "
Division By Zero : Jedna ze
zmiennych w linii wykonujacej
dzielenie rowna jest zeru lub
wynik przekracza zakres wartosci
liczbowych":END
[7023] 65110 PRINT:PRINT "
Invalid Direct Command :
Polecenie nie moze bye wykonane
w trybie bezposrednim":END
[14660] 65120 PRINT:PRINT "
Type Mismatch : Zamiast zmiennej
numerycznej wprowadzona zmienna
alfanumeryczna (lub odwrotnie)
lub bład przy wprowadzaniu
wartosci dla instrukcji READ
lub INPUT":END
[10610] 65130 PRINT:PRINT
" String Space Full : Nie ma
juz miejsca na przechowywanie
wyrazen lancuchowych":END
[6222] 65140 PRINT:PRINT "
String Too Long : Lancuch znakowy
przekracza 255 znakow":END
[14452] 65150 PRINT:PRINT "
String Expression Too Complex :
Zbyt zlozone wyrażenie tekstowe
dajace przy manipulacji nim
za duzo posrednich wartosci
tekstowych":END
[13022] 65160 PRINT:PRINT "
Cannot CONT(inue) : Nie moznia
wznowic dzialania programu
orzec użycie CONT, poniewaz
zmodyfikowano jego tresc":END
[10617] 65170 PRINT:PRINT "
Unknown User Function : Proba
uzycia funkcji FN uzytkownika bez
jej uprzedniego zdefiniowania
(DEF FN)":END
[7048] 65180 PRINT:PRINT "
Resume missing : Brak instrukcji
RESUME w programie obsluzki
bledow":END
[8122] 65190 PRINT:PRINT "
Unexpected Resume : Program
zawiera instrukcje RESUME bez
poprzedniego wpisania ON ERROR
GOTO...":END
[13461] 65200 PRINT:PRINT "
Direct Command Found : Podczas
ladowania programu wystapila
linia bez numeru traktowana
jako zlecenie bezposrednie":END
[6355] 65210 PRINT:PRINT "
Operand Missing : Brak fragmentu
polecenia, zla skladnia":END
[5045] 65220 PRINT:PRINT " Line
Too Long : Linia za dluga (>255
znakow)":END
[9781] 65230 PRINT:PRINT " EOF
Met : Proba odczytu nastepnej
informacji do napotkaniu
znacznika konca z biuru":END
[9664] 65240 PRINT:PRINT " File
Type Error : Proba wykorzystania
zbioru o innym niz dozvolony
typie":END
[4661] 65250 PRINT:PRINT " NEXT
Missing : Brak instrukcji NEXT
zamykajaca petle rozpoczeta
przez FOR":END
[8808] 65260 PRINT:PRINT " File
Already Open : Proba otwarcia
kolejnego zbioru bez zamkniecia
poprzedniego":END
[6584] 65270 PRINT:PRINT "
Unknown Command : nieznanne
polecenie lub slowo
kluczowe":END
[7279] 65280 PRINT:PRINT " WEND
Missing : Brak instrukcji WEND
zamykajacej petle, rozpoczajaca
sie od WHILE...":END
[8405] 65290 PRINT:PRINT "
Unexpected WEND : Napotkanie
instrukcji WEND, dla ktorej brak
odpowiadajacej jej instrukcji
WHILE":END
65300 PRINT:PRINT " File Not
Ope [7622]n : Proba uzyskania
dostepu do zbioru, ktory nie
zostal otwarty":END
[3564] 65310 PRINT:PRINT "
Broken In : Przerwanie":END
```

GUNF

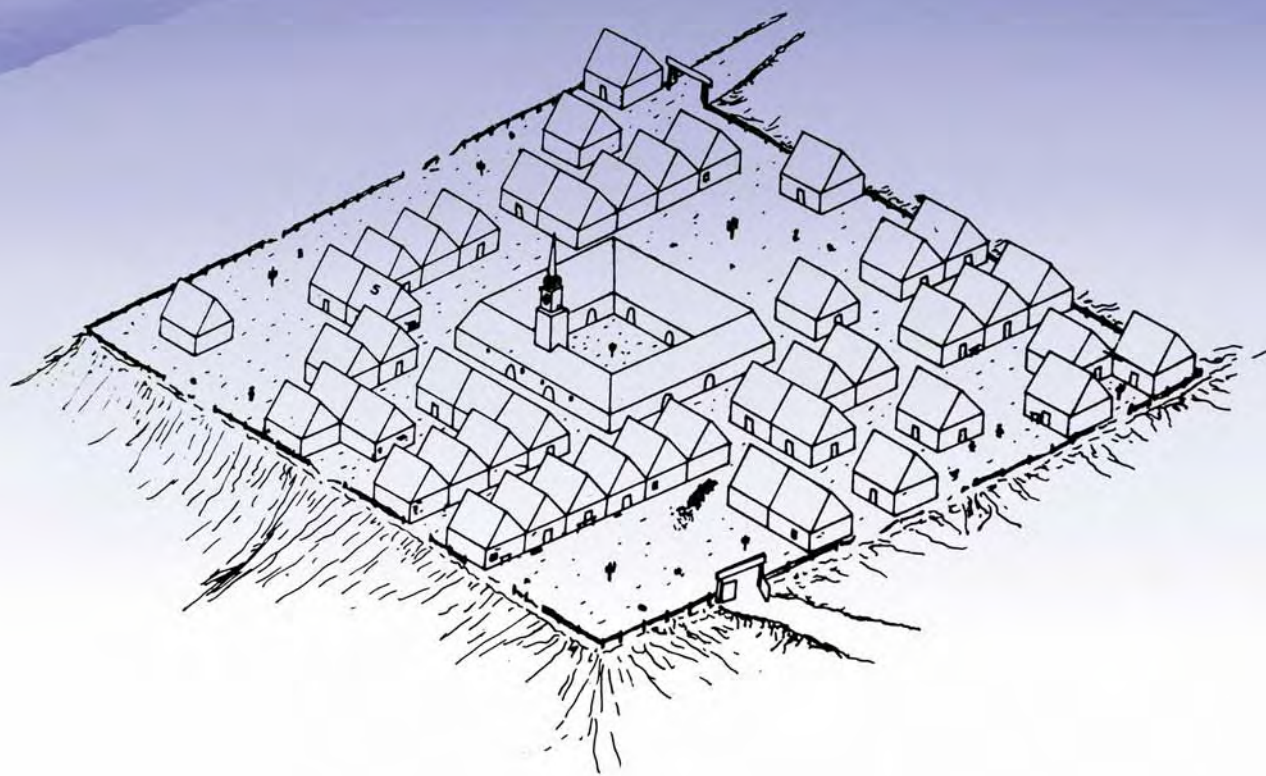

Następna gra firmy Ultimate — GUN FRIGHT, jest bardzo podobna do NIGHT SHADE. Tu jednak nie ma mowy o duchach — wrogiem do zlokalizowania i unieszkodliwienia jest materialna postać. Chodzi w kapeluszu i zawsze z ręką na colcie. Jest jednym z najsławniejszych i najszybszych łotrów Dzikiego Zachodu. Do szajki należą Buffalo Bill, Billy Kid, Sundance Kid, Butch Cassidy, Ma Baker, Wild Bill, Rumpo Kid, Clever Jake, i wielu innych. Ty, jako szeryf miasteczka Draw City musisz ich wszystkich posłać do piachu, gdyż nie dadzą Ci spokoju. Codziennie rozlepiasz na ścianach listy gończe, ofiarowując coraz większą nagrodę

za schwytanie bandyty. Niestety, mieszkańcy Draw City nie są kapusiami, tylko mali chłopcy pokazują Ci palcem, w którą stronę poszedł poszukiwany morderca.

Gdy jako szeryf Quickdraw maszerujesz ulicami miasteczka, ściany budynków zastępowane są liniami, byś mógł cały czas obserwować bohatera. Twoje uzbrojenie to sześciostrzałowy colt Magnum 0,72 mm. Po wystrzeleniu całego magazynka broń samoczynnie się ładuje, odliczając jednak od posiadanej przez Ciebie kwoty sumę potrzebną na zapłacenie za naboje. Aby zdobyć pieniądze, na początku gry strzelasz

do spadających worków ze złotem. Jest to dobry trening przed starciem z poszukiwanymi.

Przez cały czas z lewej strony ekranu widzisz list gończy z wizerunkiem poszukiwanego bandyty i cenę za jego głowę. Pod tym plakatem wisi kilka kapeluszy. Jest to liczba ewentualnych przegranych pojedynków, jaka Ci pozostała. Jeszcze niżej pokazany jest magazynek colta i ilość gotówki, jaką dysponujesz oraz ceny naboji, koni i grzywna za zabicie niewinnego mieszkańca miasteczka.

RIGHT

Grzywna ta jest bardzo wysoka — od 100 do 5000 dolarów. Czasem jednak nie ma wyjścia. Gdy któryś z mieszkańców wejdzie Ci w drogę, musisz wybrać — atbo Ty, albo on.

Na ulicy można znaleźć konia na dwóch nogach. Po dotknięciu go i odliczeniu sumy na zapłacenie, galopujesz po mieście bez obawy przed jego mieszkańcami. Czasami i bandyta jest konno, więc uważaj, bo może Ci uciec.

Jeśli całą forszę przepuścisz na naboje, konie i kary, nie martw się, tylko dobrze rozejrzyj po okolicy. Na pewno znajdziesz porzucone worki ze złotem.

Gdy bandyta znajdzie się w zasięgu Twojego wzroku, od razu strzelaj, gdyż jest on bardzo szybki i celny. Sam pojedynek odbywa się w pobliskim barze. Przed sobą widzisz mordercę i swój celownik. Strzelaj bez namysłu. Zanim bandyta wyciągnie rewolwer, minie jedna sekunda, przez ten czas musisz go trafić chociaż w nogę. Jeśli nie zdążysz, on podziurawi Twój życiorys odejmując Ci jeden kapelusz. Jeżeli jednak szybkością strzałów i ich celnością pošlesz do ziemi mordercę, nie ciesz się za bardzo. Oto kolejny bandyta zaczyna rozrabiać, Tobie przypada unieszkodliwienie go; oczywiście stawka jest już większa. I jeszcze jedna uwaga: podczas penetrowania miasta uważaj na kaktusy, gdyż dotknięcie grozi śmiercią i tylko leżący na ziemi kapelusz będzie pamiątką po nieważnym szeryfie. Zwrócić też uwagę na rój dzikich szerszeni, który wypuszczają żądni zemsty kumple zabitych łotrów.

Gra nigdy się nie kończy (chyba, że przegrasz), gdyż ciągle rodzą się nowi bandyci i wciąż trzeba dbać o porządek w mieście. Firma: Ultimate

Komputer: ZX Spectrum 48/ Commodore 64/128.

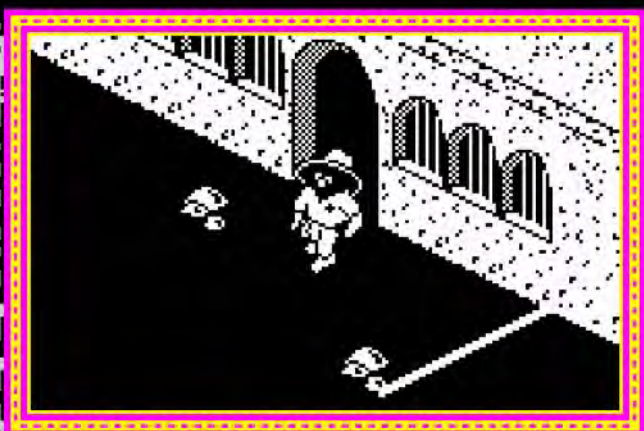

10

BAJTKOWA LISTA PRZEBOJÓW (4/88)

To już 25-te notowanie Bajtkowej Listy Przebojów. Zainteresowanie nią nie słabnie. Wciąż otrzymujemy od Was setki listów z propozycjami — w tym miesiącu nadeszło ich 1750. Głosowano na 194 tytuły.

		ATARI	AMSTRAD	COMMODORE	SPECTRUM
1	SABOTEUR II	↑	x	x	x
2	THRASHMAN	!	x	x	x
3	EQUINOX		x	x	x
4	GUN FRIGHT	!	x	x	x
5	ARKANOID	↑	x	x	x
6	CHIMERA	!	x	x	x
7	MIKIE	↑	x	x	x
8	DAM BUSTERS	↓	x	x	x
9	BARBARIAN	↓	x	x	x
10	EXOLON	!	x	x	

Nagrody wylosowali: Małgorzata Łącka i Marcin Jarek.



Czy pamiętasz Paper—boy'a? Chyba pomagałeś mu rozwozić gazety do londyńskich domów? Nasz kolega nie chodził do szkoły, tylko uczył się zarabiać na własne utrzymanie. Skutki tego widać do dzisiaj — ma rodzinę i zajmuje się... zbieraniem śmieci. Przechodzi codziennie tę samą ulicę i opróżnia kosze usytuowane koło domów. Nie potrzeba wiele wiedzy, prawda? Jednak liczy się szybkość i zręczność! Trashman wie, że nawet w tym fachu może zrobić karierę, może również sporo zarobić. Opanował sposoby zdobywania napiwków, potrafi też pracować na tyle szybko, by zostać przeniesionym na bardziej elegancką i lepiej płatną ulicę. Ty zapewne nie dorobiłeś się jeszcze trzech liter przed nazwiskiem (jeśli tak, może się Pan zawsze wytłumaczyć chęcią zabawy) — chwyć więc za joystick i zdobądź tytuł trashmana roku! Zaczynamy od małej Montague Road.

Jesteś tu po raz pierwszy? To zrozumiałe, ale liczy się szybka orientacja. Przez furtkę do domu po lewej stronie, kosz stoi z drugiej strony. Nie po trawniku! Angielskie trawniki są elastyczne i wytrzymałe, ale nie denerwuj gospodarza... Teraz z powrotem tą samą drogą do samochodu, który przystanął przy krawężniku. Podejdź do niego od tyłu. a gdy kosz zostanie opróżniony, odnieś go na swoje miejsce. I szybko na drugą stronę ulicy. Stop! To jest Londyn, uważaj na samochody! Z drugim koszem ta sama operacja. Jeśli nie widać ścieżki, idź blisko ściany budynku. Potem szybko w górę ekranu do następnego domu. Masz już kosz w ręku, ale samochód ucieka Ci. nie możesz wcelować w furtkę i... Miało być szybko, a tu: bonus — 0, joystick nie reaguje, a na środku ekranu słodka reprimenda: „You're too slow” —jeszcze możesz spróbować, ale uważaj, żebyś nie musiał szukać innej pracy.

Teraz w duchu postanawiasz: spokojnie, bez nerwów, od domu do domu. Zaczynamy... Pierwszy kosz... dobrze... odnosimy... z powrotem... Och! Pisk opon i... oczom Twoim ukazuje się krótka notatka na czarnym tle — ... Trashman... zostawił żonę i troje dzieci oraz 100 zdobytych dotychczas punktów... Dobrze, że to tylko gra.

Zauważyłeś zapewne, iż po bezbłędnym obsłużeniu posesji, gospodarz pojawia się w drzwiach i proponuje Ci napiwek lub zarobienie czegoś „na boku”. Warto skorzystać. Kilka sekund spędzisz w budynku, ale bonus i tak się powiększy.

Na pewno po kilku próbach opróżnisz pięć koszy na Montague Road. Zostaniesz wtedy przeniesiony na Pulteney Road, ulicę dłuższą i trudniejszą do przejścia, ale zamieszkałą przez hojniejszych londyńczyków. Mają oni bardziej rozbudowane posiadłości, ich dzieci bardzo lubią jeździć na rowerach, a pieski podwórzowe dbają o ogródki. Mimo to powinieneś również tam ukończyć swą pracę w wyznaczonym czasie i zostać przeniesionym na jedną z głównych ulic dzielnicy — Cro... Nie! Przekonaj się sam, ile ulic jest w Londynie.

Gra ma jeszcze jedną zaletę. Nawet gdy Twoja znajomość języka angielskiego nie jest doskonała, na pewno ubawią Cię komentarze pojawiające się na ekranie. Dowiesz się na przykład o człowieku, który kazał wyrzucić komputer swego syna oraz o nowym modelu Spectrum 4 MB. Warto zagrać!

Firma: New Generation Software
Komputer: ZX Spectrum 48/+,
Commodore 64/128,
Amstrad/Schneider.

(pb)

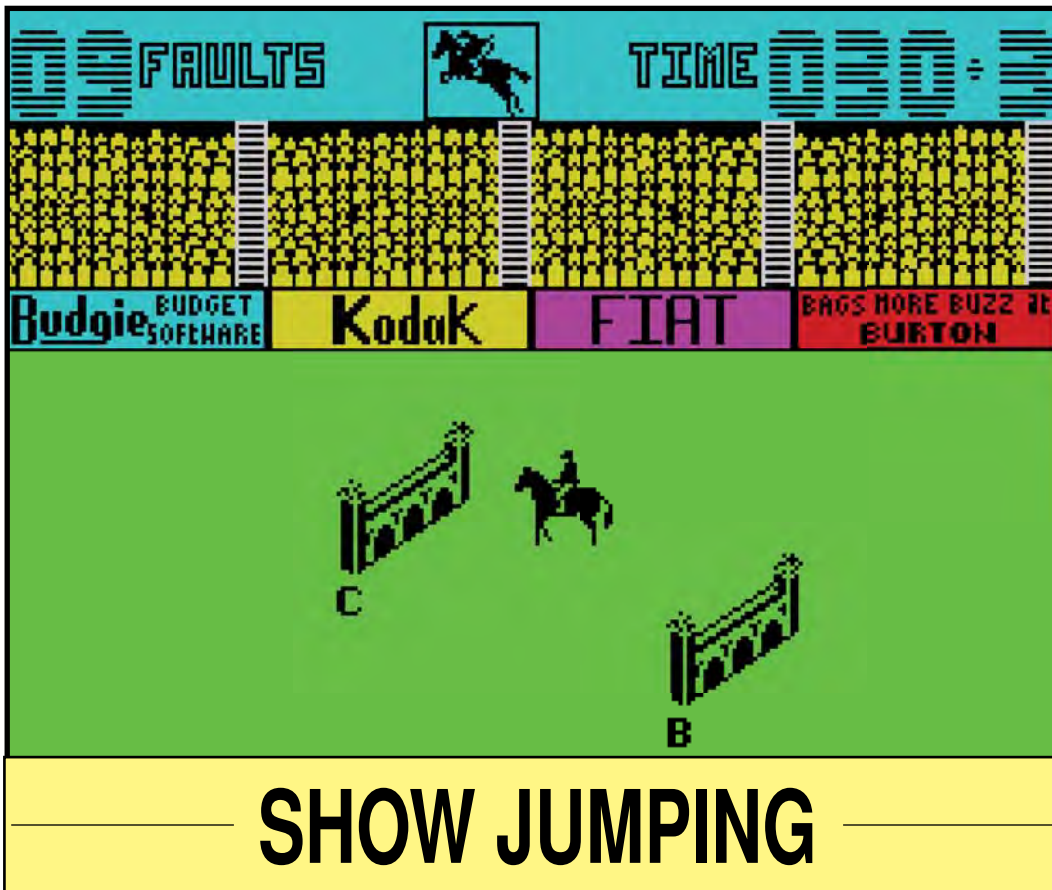

Na pewno oglądałeś nieraz w telewizji lub z trybun zawody hippiczne. Biorą w nich udział najlepsi jeźdźcy w kraju. Jeśli jednak i ty chcesz spróbować swych sił w tej dyscyplinie sportu, zagraj w Show Jumping.

Jesteś dzokejem biorącym udział w corocznie organizowanych zawodach jeździeckich. Do przejechania masz tor składający się z pięciu do piętnastu przeszkód. Są to murki, rowy z wodą, poprzeczki na stojakach, poziome żerdzie, beczki. Za strącenie przeszkody otrzymujesz odpowiednią ilość punktów karnych. Gdy ilość punktów karnych przekroczy dwadzieścia zostajesz dyskwalifikowany. Dyskwalifikacja następuje również, gdy twój koń odmówi posłuszeństwa trzy razy.

W zachowaniu odpowiedniej kolejności przekakiwania pomogą Ci litery umieszczone przy każdej przeszkodzie i jeździec na koniu w górnej części ekranu pokazujący kierunek skoku przez przeszkodę.

Ilość punktów karnych przedstawiona jest w lewym górnym rogu ekranu, a czas w prawym.

Przed rozpoczęciem gry możesz wybrać ilość graczy oraz konia, na którym chcesz jechać. Gdy wybierzesz, zobaczysz plan toru, na którym są zaznaczone kierunki pokonywania przeszkód, start i meta. Poziom trudności gry wybierasz na początku. Wybór jest prosty: hard (trudno) lub easy (łatwo). Sterowanie: Kempston joystick, Sinclair joystick, keyboard.

W grze może brać udział do ośmiu graczy, którzy mają do wyboru po jednym z ośmiu koni. Po zakończeniu konkurencji wyświetlana jest tablica wyników wraz z czasami przejazdów i ilościami punktów karnych (foul) dla każdego zawodnika.

Grę cechuje dokładna, staranna grafika i niezłe, choć mało zróżnicowane efekty dźwiękowe. W sumie jest to ciekawa i dobra zabawa do wykorzystania w rodzinnym gronie podczas długich, nudnych wieczorów.

Autor: Eliot Gay
Komputer: ZX Spectrum 48/+, Commodore 64/128, Amstrad/Schneider.

(mateo)

S.O.S.

Szukam instrukcji do gry TIGERS IN THE SNOW na ATARI z magnetofonem oraz instrukcji do SPY VS SPY II na ten komputer. Pragnę wymienić oprogramowanie. Odstąpię instrukcję SILENT SERVICE.

Piotr Kołuda
ul. Limanowskiego 154 m
43 91-032 Łódź

Mam komputer ATARI 800 XE. Proszę o podanie nieśmiertelności do gier: PRELIMINARY MOUNTY, SHAMUS, ZONE X.

Wojciech Franaszczuk
ul. Wrocławska 19
55-050 Sobótka

Proszę o plan ATARI i nieśmiertelność do gry THE GREMLINS na ATARI.

Krzysztof Zedlewski
ul. Brzozowa 13
82-200 Malbork

Jak dojdź w grobowcu do drzwi z podkową, butem i trąbką? Jak uwolnić księżniczkę w grze ZORRO w wersji na ATARI? Nie mogę sobie także poradzić z kodem w grze PHARAOHS CURSE. Poszukuję też dokładnego opisu do gry SWAT.

Andrzej Zasłona
ul. Piotrkowska 182 m 138
90-368 Łódź
telefon 36-36-36

Zwracam się o pomoc do czytelników szukam mapy do gry ICE PLACE, a także nieśmiertelności do gier: BOUNDER DASH III, LAZY JONES i BEACH HEAD na Commodore 64.

Sebastian Cyrson
ul. PCK 5 m 86
81-621 Gdynia

Nie wiem, jak przejść planszę „g” w grze BOULDER DASH. W grze GREEN BERET Doszukuję nieśmiertelności. Mam komputer ATARI 130 XE.

Wojciech Głanowski
Os. Skalska 2 m 22
32-340 Wolbrom

Moją ulubioną grą jest KILLER GORILLA. Niestety, nie wiem, jak przejść trzecią planszę — nie umiem wskoczyć na winde.

Maciej Zieliński
ul. M. Nowotki 44 m 112
32-300 Olkusz

Jak uzyskać nieśmiertelność w grach: BRUCE LEE, MONTEZUMA'S REV., CRYSTAL RAIDER w wersji kasetowej na ATARI 800 XL?

Patryk Zawadowicz
ul. Matejki 40a m 2
72-600 Swinoujście

Poszukuję instrukcji do gry SILENT SERVICE. W zamian służę opisami do gry F-15 i KENNEDY APPROACH.

Jakub Lercel
ul. Dobrego Pasterza 125 m 67
31-416 Kraków

Pomóżcie! Kto mi przyśle opisy do gier: STORM, BILBO, PHANTOM na komputer ATARI?

Daniel Chojecki
ul. Lekarska 16 m 16
00-610 Warszawa

Proszę o pomoc w grze RAMBO. Umieję zebrać wszystkie rodzaje broni, a dalej nie wiem, co robić.

Fryderyk Badura
ul. Dworcowa 5 m 41
44-200 Rybnik

Mam komputer ATARI 800 XL. Proszę o pomoc w grach NEW YORK CITY i KING OF RING.

Radosław Forma
ul. Kościuszki 19 m 80
41-300 Dąbrowa Górnicza

W grze APOLLO MISSION dochodzę do drugiej planszy nie umiem przejść dalej. Proszę także o adres firmy wysyłającej programy pocztą po niskich cenach. Mam Commodore +4.

Artur Szubert
ul. Raciborska 2
47-480 Pietrowice Wielkie

Może ktoś mi pomoże, nie wiem jak grać w grę EXORCIST oraz jak przejść planszę w trzecim etapie gry CAVE FIGHTER, obie w wersji na C-16.

Jarosław Wierny
ul. Zubrzyckiego 25b m 207
45-263 Opole

KRÓL I KRÓLOWA GIER



Małgorzata Łacka lat 9, uczennica II klasy Szkoły Podstawowej nr 164 w Warszawie. Gra (na Spectrum 48) najczęściej z bratem, Grzegorzem, lecz jak twierdzą zgodnie oboje, jest od niego znacznie lepsza. Hobby: książki.



Marcin Jarek lat 12, uczeń klasy Vb Szkoły Podstawowej nr 57 w Warszawie jest bardzo dobrym uczniem. Lubi grać na swoim Spectrum Plus. Ulubiona gra: TURBO. Hobby: sport, w szczególności jazda na rowerze.

ALGORYTMY HORNERA

Od dawna już nie mieliśmy w „Następnym Kroku” okazji programować. Żebyście przypadkiem nie nabrali podejrzeń, że informatyka to dziedzina bardziej teoretyczna niż praktyczna, dziś zadanie praktyczne — będziemy obliczać wartość wielomianu.

Żeby wszyscy mieli równe szanse zaczynamy od podstaw. Wielomian jest to funkcja zapisana następującym ogólnym wzorem:

$$a_n x^n + a_{n-1} x^{n-1} + a_{n-2} x^{n-2} + \dots + a_2 x^2 + a_1 x + a_0$$

Liczba n jest stopniem wielomianu. Wielomian stopnia n ma $n + 1$ współczynników (liczby $a_n, a_{n-1}, \dots, a_2, a_1, a_0$). Każdy z tych współczynników jest pomnożony przez odpowiednią potęgę zmiennej x . Oczywiście podany wzór jest to ogólny wzór na wielomian. Konkretny wielomian otrzymamy ustalając stopień, np. $n=4$ i podając współczynniki ($4 + 1 = 5$ liczb) a_4 do a_0 . Np dla $a_4 = 7, a_3 = -2, a_2 = 1, a_1 = 2, a_0 = 11$. otrzymujemy następujący wielomian stopnia czwartego:

$$7x^4 - 2x^3 + x^2 + 2x + 11$$

Dodajmy jeszcze, że wielomian stopnia pierwszego, to zwykła funkcja liniowa (jej wykresem jest prosta), a stopnia drugiego to trójmian kwadratowy, prezentowany w szkole średniej (jego wykresem jest parabola).

Oczywiście do konkretnego wielomianu możemy wstawiać różne wartości zmiennej x . Otrzymamy wtedy różne wartości funkcji. Obliczenie tych wartości gdy znamy wartości współczynników oraz zmiennej x nie jest zadaniem wymagającym wiele myślenia. Trzeba po prostu wykonać odpowiednie operacje potęgowania, mnożenia potęg x przez współczynniki oraz dodawania otrzymanych iloczynów.

Proste, prawda? Możemy już chyba z łatwością pisać program, który zrobi to za nas. Ale przecież miało być od podstaw, więc jak mamy zapisać wielomian w pamięci komputera? Stopień zapiszemy w zmiennej, najlepiej nazwać ją n , zaś do zapisania współczynników użyjemy tablicy jednowymiarowej, mającej $n+1$ elementów — liczb rzeczywistych. W jednym elemencie zapiszemy jeden współczynnik: w $A(0) - a_0$, w $A(1) - a_1$, itd. W BASIC-u deklaracja potrzebnej tablicy mogła by wyglądać:

```
DIM A(N)
```

W Pascalu zaś:

```
A:array[0..n] of real;
```

Niestety jednak tak zadeklarować tablicy nie możemy — jej wymiar nie może być zmienną, nie pozwalają na to reguły języka programowania (w Pascalu taka konstrukcja jest w ogóle niedozwolona, w BASIC-u nie może wystąpić wewnątrz pętli). Co więc zrobić? Deklarować: `array[0..5]` gdy chcemy liczyć wielomian stopnia 5 i zmieniać deklarację na `array 0...100` gdy $n = 100$? To bez sensu — dla każdej zmiany stopnia trzeba nowy program!

Zrobimy inaczej, zadeklarujemy tablicę tak długą, aby zmieścił się w niej każdy z przewidywanych wielomianów, a następnie dla konkretnego n będziemy wykorzystywać początkowy fragment, czyli elementy od $A(0)$ do $A(n)$.

Jeśli tablica A zawiera współczynniki wielomianu, to możemy obliczyć jego wartość w punkcie x jedną, prostą pętlą:

```
30 W=0
```

```
40 FOR I=0 TO N
```

```
50 W=W+A(I)*X^I
```

```
60 NEXT I
```

```
70 REM Tu W zawiera obliczoną wartość wielomianu.
```

Spróbujmy teraz zapisać to samo w Pascalu. Ponieważ jednak nie ma w nim operacji potęgowania musimy zrobić to nieco inaczej. Zauważmy, że po obliczeniu wartości x^1 , aby obliczyć x^{i+1} nie potrzebujemy wcale używać potęgowania, wystarczy mnożenie $x^i * x$. Inaczej mówiąc, zaczniemy od znanej wartości x (pamiętamy, że $x=x^1$), x^2 uzyskamy jako $x^1 * x$, $x^3 = x^2 * x$, $x^4 = x^3 * x$, itd. Wykorzystamy to w poniższym programie. Zmienna xp będzie zawierała wartości kolejnych potęg x :

```
program wielomian (input, output);
{program obliczania wartości wielomianu}
var
  x,xp,w: real;
  n,i :integer;
  A:array [0..100] of real;
begin
  writeln ('Podaj stopień n');
  readln(n);
  {generacja współczynników wielomianu zamiast ich
  wczytywania — przyspieszy testowanie programu}
  for i:= 0 to n do A[i]:= i;
  writeln ('Podaj x');
  readln (x);
  {zaczynamy obliczenia}
  w:=A[0];
  xp:= 1;
  for i:= 1 to n do
  begin
```

```
  xp:= xp*x;
```

```
  w:= w + A[i]*xp;
```

```
end;
```

```
writeln ('Dla x=', x, ' wartość wielomianu wynosi', w)
end.
```

Mamy dwa różne programy, wykorzystujące dwie metody obliczenia tej samej wartości. Jak porównać szybkość ich działania? Oczywiście najprościej byłoby to uruchamiając każdy z nich i mierząc czas wykonania. Trzeba jednak pamiętać o kilku istotnych sprawach:

- oba programy muszą być napisane w tym samym języku i tłumaczone tym samym kompilatorem (interpreterem) — chodzi nam o porównanie szybkości programów a nie translatorów;
- należy mierzyć tylko czas wykonywania obliczeń — bez wczytywania danych itd.;
- drobne różnice mogą być trudne do uchwycenia przy pomiarze czasu zegarkiem czy stoperem, wtedy fragment programu wykonujący obliczenia można umieścić we wnętrzu pętli, która wykonuje się np. 10 lub 100 razy, odpowiednio zwielokrotniając różnicę i ułatwiając pomiar. Zachęcam do przepisania drugiej metody w BASIC-u i wykonania prób. Od razu zdradzę też swoje wyniki: posługiwałem się interpreterem BASIC-a na IBM PC, przy jednokrotnym wykonaniu obliczeń dla wielomianu stopnia 100 różnica była niewidoczna gołym okiem. Przy wykonaniu obliczeń 100 razy, bez użycia sekundnika widać, że drugi z badanych programów jest szybszy. Bardzo się ucieszyłem tym rezultatem, gdyż jest on zgodny z oczekiwaniami. Drugi program powinien być szyb-

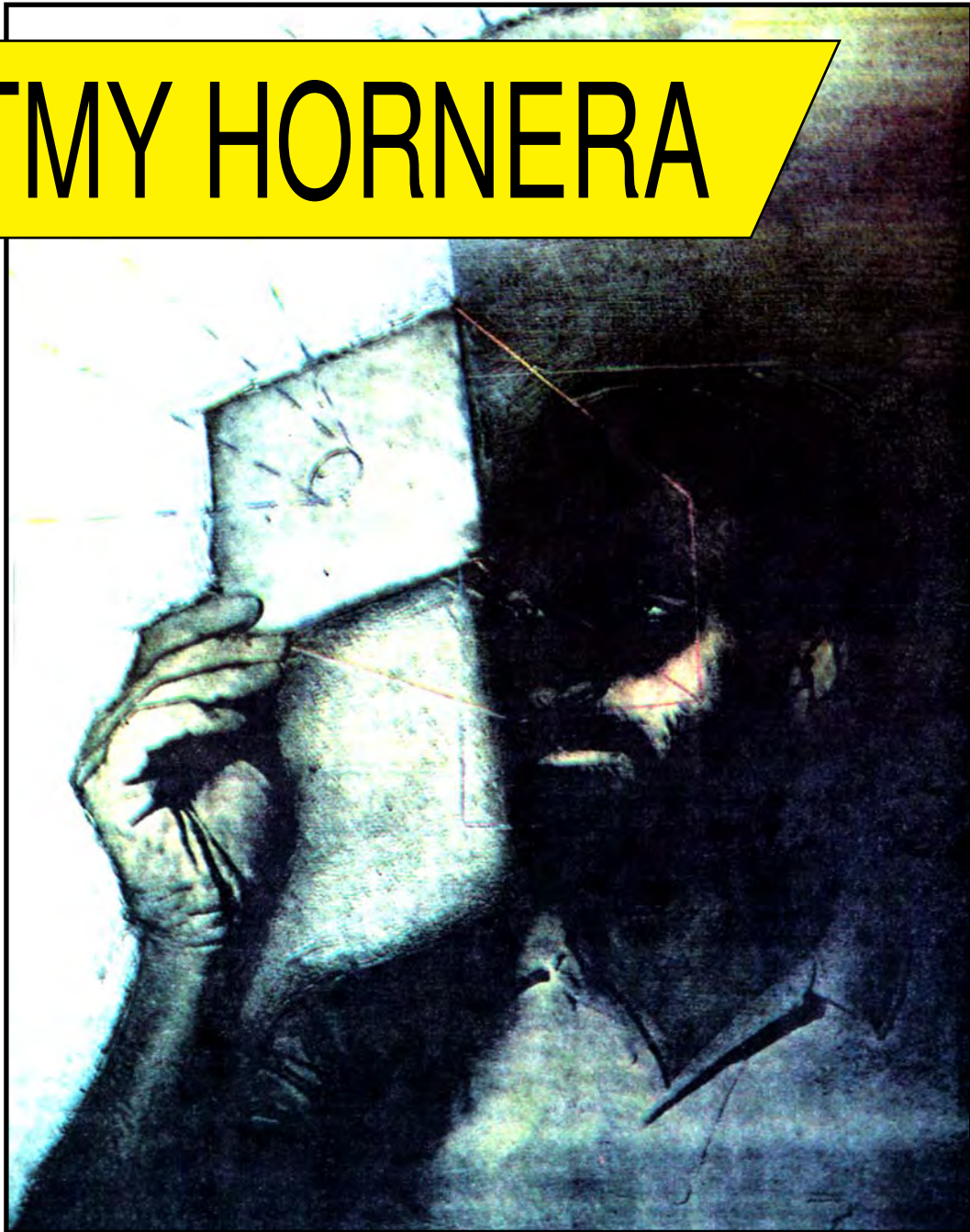

szy. Skoro tak, to spróbujmy zastanowić się, gdzie tkwi źródło tej większej szybkości. Odpowiedź jest prosta: zmieniliśmy algorytm. Krótko mówiąc, wróciliśmy do wyniku naszych rozważań z przed kilku miesięcy (Bajtek 4 i 5/87) — podstawowym źródłem efektywności programu jest dobry algorytm. Jednak aby móc mówić o dobrych czy złych algorytmach musimy mieć możliwość ich porównywania.

Powszechnie przyjętym kryterium jest ilość podstawowych operacji, które algorytm wykonuje aby znaleźć rozwiązanie. W przypadku obliczania wartości funkcji tymi podstawowymi operacjami będą oczywiście działania arytmetyczne.

Pierwszy z naszych algorytmów wymaga dla obliczenia wartości wielomianu stopnia n , wykonania $n + 1$ potęgowań, $n + 1$ mnożeń i $n + 1$ dodawań. Drugiemu wystarczy $2n$ mnożeń i n dodawań. Zysk wynika ze znacznej różnicy czasu wykonania potęgowania i mnożenia (oczywiście na korzyść mnożenia), i wynosi:

$$n^3(\text{czas potęgowania} - \text{czas mnożenia})$$

Chociaż różnica może wydawać się nieco teoretyczna, to jednak wcale taka nie jest. Wielomiany tak często występują w praktycznych zastosowaniach, że nawet niewielki wzrost szybkości obliczeń daje efekt praktyczny. Efekt ten nie jest widoczny przy jednorazowym wykonaniu zadania, ale staje się bardzo znaczny jeśli wartość wielomianu trzeba obliczyć wiele tysięcy razy w jednym programie. Uzasadnionym staje się więc pytanie: czy nie można by liczyć jeszcze szybciej?

Można, a algorytm który to umożliwi stanie się oczywisty, gdy zapiszemy wielomian w inny sposób. Zaczniemy od przykładu dla $n = 3$:

$$a_3x^3 + a_2x^2 + a_1x + a_0 = ((a_3x + a_2)x + a_1)x + a_0$$

Proszę wymnożyć prawą stronę i przekonać się, że równość rzeczywiście zachodzi. Oczywiście w ten sam sposób można zapisać wzór ogólny:

$$(((\dots((a_n x + a_{n-1})x + a_{n-2})x + \dots + a_2)x + a_1)x + a_0)$$

Nie będę przeprowadzał dowodu poprawności takiego zapisu, gdyż jest on powszechnie znany matematykom pod nazwą schematu Homera (od nazwiska matematyka, który opublikował go w 1819 r.).

Przejdźmy od razu do zastosowania naszej nowej wiedzy w praktyce. Tym razem postąpimy jak rasowi projektanci i zamiast zaczynać od programowania spróbujemy policzyć ile operacji musi wykonać algorytm liczący wg tego schematu aby otrzymać wynik. Rachunek jest bardzo prosty, wystarczy się uważnie przyjrzeć wzorom. Mamy do wykonania n mnożeń przez wartość zmiennej x oraz n dodawań — spróbujcie na początek prześledzić to na podanym przykładzie, dla $n=3$.

n mnożeń i n dodawań to znacznie lepiej niż poprzednio. Najlepiej jak można to zrobić. Jak się bowiem okazuje udało się udowodnić, że nie można obliczyć wartości wielomianu w jednym punkcie używając mniejszej liczby operacji arytmetycznych. Możemy więc nie łącać sobie dłuższej głowy i ze spokojnym sumieniem napisać ostateczną wersję programu obliczającego wartość wielomianu.

Proponuję jednak odłożyć to na następny miesiąc, bo dziś nie sam program był najważniejszy, lecz praktyczne pokazanie, że o jakości programów nie decyduje sama biegłość w pisaniu instrukcji języka programowania, lecz również, (a może nawet przede wszystkim) umiejętność wymyślenia lub dobrania najlepszego algorytmu. Ważne też było pokazanie ciekawego algorytmu. Zabrakło natomiast miejsca na rozwinięcie kilku godnych uwagi szczegółów technicznych, dotyczących programowania, które pojawiły się po drodze, dlatego za miesiąc wrócimy do programowania algorytmu Homera.

Andrzej Pilaszek

***) Może się np. zdarzyć, że dla pewnych danych jeden z dwu programów jest szybszy, a dla innych danych szybszy będzie drugi.**

*****) Oczywiście w poważnej pracy potrzebny byłby tu jakiś dowód, że tak jest naprawdę dla każdego n . Takie dowody istnieją, nie będą ich cytował, aby nie zmieniać tego artykułu w teoretyczną rozprawę**

WSZYSTKO O SCALAKACH

Włączając ulubione Spectrum czy Atari z pewnością zastanawialiście się nie raz, jak powstaje tak skomplikowane urządzenie, co kryje się pod jego obudową i jak ono w ogóle funkcjonuje. Tym razem zaprezentujemy kilka książek poświęconych układom scalonym, czyli elementom, bez których nie byłoby możliwe zbudowanie mikrokomputera.

Pierwsza z nich, to „**Układy scalone w pytaniach i odpowiedziach**” R. Cwirko, M. Ruska i W. Marciniaka wydane przez WNT. Znajdziemy w niej bogate informacje na temat stosowanych w elektronice procesów wytwarzania oraz różnych typów układów scalonych i sposobów ich wykorzystania. Czytelnik ma okazję zapoznać się z nowoczesnymi układami scalonymi produkowanymi w technologii MOS, PMOS, NMOS, lub CMOS, rozszyfrować znaczenie terminów: układ scalony bipolarny USB czy też układy hybrydowe.

Czytelników „Bajtki” na pewno szczególnie zainteresują układy cyfrowe, które są cegiełkami służącymi do budowy mikrokomputera. W dalszej części książki autorzy zajmują się właśnie podstawami algebry Boole'a i układami cyfrowymi TTL i TPLS, jak bramki, przerzutniki, liczniki czy rejestry oraz pamięciami półprzewodnikowymi RAM, PROM i EPROM.

Bliższe informacje o mikroprocesorach można znaleźć w książce „**Mikroprocesor w pytaniach i odpowiedziach**” K. Sacy i A. Rydzewskiego, którą szczegółowo przedstawiliśmy w numerze 8/87. Obie książki zredagowane są w bardzo przystępnej formie pytań i odpowiedzi, ilustrowane licznymi rysunkami schematami i wykresami.

Trzecią pozycją, którą warto przeczytać, jest obszerne opracowanie Antoniego Niederlińskiego „**Mikroprocesory, mikrokomputery, mikrosystemy**” wydane przez Wydawnictwa Szkolne i Pedagogiczne. Książka ta zawiera dużo wiadomości o mikrosystemach i może okazać się przydatną różnym grupom odbiorców. Szczególnie dokładnie potraktowano w niej zagadnienie mikro — i makroarchitektury systemu mikrokomputerowego. Korzystanie z książki i zrozumienie trudnej tematyki jest możliwe nawet dla czytelnika mającego niewielką wiedzę o elektronice. Pomagają w tym m.in. starannie opracowane ilustracje.

Autor przyjął zasadę omawiania od podstaw pojęć z dziedziny informacji cyfrowej. Po przebrnięciu przez rozdziały ukazujące zasadę funkcjonowania rejestru, przerzutnika czy licznika mamy już odpowiednie przygotowanie, by zając się architekturą mikroprocesora i mikrokomputera lub budową i działaniem układów wejścia — wyjścia. W drugiej części autor proponuje czytelnikowi rozpoczęcie samodzielnego programowania. Wstępem do poznania reguł tej trudnej sztuki są ciekawe rozdziały o strukturze i konstrukcji algorytmu oraz o asemblerze mikroprocesora 8880 i Basicu. Bardzo cenna wiadomość znajduje się w części opisującej sposób wymiany

informacji między elementami mikrosystemu. Omawiane tu różne protokoły komunikacyjne będą użyteczne dla tych, którzy próbują podłączyć nietypowe urządzenie zewnętrzne do swojego komputera.

Projektantom oraz studentom informatyki poleciłbym wydaną przez WNT książkę niemieckiego autora Rudolfa Hedtkę „**Systemy mikroprocesorowe**”. Książka zajmuje się niezawodnością sprzętu, sposobami określania i przewidywania na etapie projektowania intensywności uszkodzeń elementów mikrokomputera. Pokazane są w niej także metody testowania pojedynczych podzespołów, a także całego systemu oraz urządzeń peryferyjnych i pamięci.

Duże zainteresowanie i wiele pytań o sposób programowania w asemblerze świadczy o ogromnej popularności tego języka. Zdobycie literatury dotyczącej mikroprocesora Z-80 nie stanowi w chwili obecnej większego problemu. Listę rozkazów i podstawowe wiadomości o posługiwaniu się językiem maszynowym można znaleźć w instrukcjach obsługi Spectrum, zeszytach wydawanych przez Stronnictwo Demokratyczne, książce „**Mikroprocesor w pytaniach i odpowiedziach**”, skrypcie SOETO „**Oprogramowanie podstawowe ZX-Spectrum — .DEVPAK 3 MONS3**” lub omówionej w poprzednim numerze Bajtki książce „**Mikroprocesor Z-80**”. Dziwi natomiast zaniedbanie licznego grona użytkowników komputerów z rodziny Commodore Apple, Laser, Acorn czy Atari. Listę rozkazów bardzo rozpowszechnionego mikroprocesora 6502 znajdziemy tylko w „**Atari BASICU**” W. Miguta lub nielicznych artykułach np. w „**Komputerze**”. Dużego zapotrzebowania na literaturę o 6502 na pewno nie zaspokoi książka Jana Ruszczyca „**Asembler 6502**”, wydana w niewielkim nakładzie 5000 egz. przez SOETO. Jest to dobrze napisany podręcznik programowania w asemblerze, zawierający obok opisu rozkazów i trybów adresowania wiele przykładów procedur i ćwiczenia do samodzielnego rozwiązania. Technika programowania została omówiona w łatwy do zrozumienia sposób. Podprogramy skonfrontowano z odpowiadającymi im strukturami Basicu, co bardzo pomaga w ich analizie. Ze względu na dużą popularność Atari dołączono także rozdział poświęcony układom ANTIC i GITA, a także wiele uwag, sposobie tworzenia obrazu, wykorzystania grafiki graczy i pocisków oraz o przerzaniach. Książka ta uczy racjonalnego posługiwania się asemblerem, który jest językiem pozwalającym „lepiej zrozumieć architekturę mikrokomputera i wewnętrzne mechanizmy działania” oraz „głębiej wniknąć w strukturę języków wysokiego poziomu i efektywniej w nich programować”.

(j.j)

Robert Cwirko, Mirosław Rusek, Wiesław Marciniak — „**Układy scalone w pytaniach i odpowiedziach**”, WNT, Warszawa 1987. Wyd. II. Nakład 60000 egz. Cena 590 zł.

Antoni Niederliński — „**Mikroprocesory, mikrokomputery, mikrosystemy**” — Wydawnictwa Szkolne i Pedagogiczne, Warszawa 1987, Wyd. I. Nakład 10000 egz. Cena 657 zł.

Rolf Hedtkę — „**Systemy mikroprocesorowe**” — przełożył Andrzej Dworak. WNT, Warszawa 1987, Wyd. I. Nakład 70 000 egz. Cena 500 zł. **Jan Ruszczyć** — „**Asembler 6502**” — SOETO, Warszawa 1987, Wyd. I, Nakład 5000 egz. Cena 910 zł.

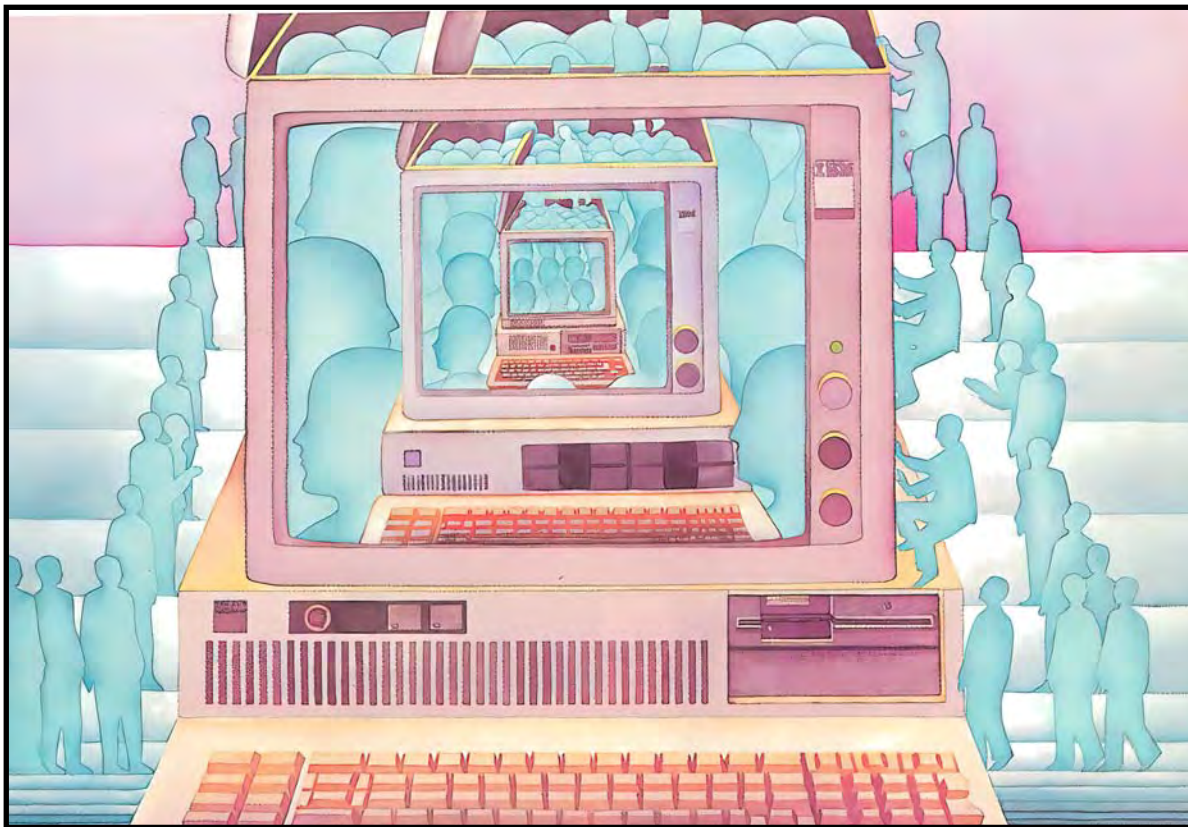

SŁOŃ I SPRYTNA MYSZKA

**Walka o mózgi trwa. Po-
chodzący z Tajwanu Steve
S. Chen opuścił największą
na świecie firmę superkom-
puterowa Craya. by wkrót-
ce dostać się pod skrzydła
głównego giganta od pro-
dukcji masowej — IBM.**

„Big Blue” gotowy jest zainwestować miliony, by stworzyć za kilka lat bardziej powszechny, komercyjny superkomputer najwyższej generacji, oparty na wielu równoległych procesorach i wykorzystujący połączenia świetlne. Gzy niezwykle talent Chen, przy wsparciu pieniędzy i ekspertów IBM, rozwiązał zagadkę i to w ciągu 5 lat9 — zastanawia się tygodnik DER SPIEGEL.

Na każdym z zebrani akcjonariuszy spółki Cray Research stawiane jest pytanie, co stanie się z firmą jeśli jej główny udziałowiec Seymour Cray dostanie się np. pod koła ciężarówki 61-letni twórca najszybszego komputera na świecie opowiada zwykle, że również jego przeraża taka perspektywa.

Przez kilka ostatnich lat istniało zabezpieczenie dla „ojca chrzestnego” branży superkomputerowej i jego firmy w Minneapolis, w amerykańskim stanie Minnesota. Od 1979 roku poza Cray'em również Steve S. Chen, „syn chrzestny” w hierarchii elektronicznych czaiodzieł, tworzył dzieła sztuki z chipów, tchnąc w nie życie. Jednakże we wrześniu ubiegłego roku geniusz wyrwał się z zaprzęgu. Zawiedziony polityką firmy, Chen pokazał plany przedsiębiorstwu Cray Research. Odejście 43-letniego twórcy niezwykle konstrukcji wstrząsnęło najwybitniejszą na świecie firmą produkującą superkomputery. Akcje Cray'a gwałtownie spadły, tracąc cały swój niedawny blask.

Do końca marca IBM przypieczętował

umowę z Chenem, która ma go przywiązać na stałe do „Big Blue”. Wieści nadchodzące z centrali IBM w Armonk, w stanie Nowy Jork, mówią, że ten największy na świecie producent komputerów wchodzi do powstającej właśnie spółki Chena „Super-computer System Inc.” w Fauciere, w amerykańskim stanie Wisconsin. W zamian za pakiet udziałów o nieznanym jeszcze rozmiarach IBM chce sobie zapewnić wgląd w tajemnicze kuchnie superkomputerowych magów. Dobarowa grupa ekspertów ze stajni IBM ma — zgodnie z zawierającym porozumieniem — współpracować z pochodzącym z Tajwanu twórcą superkomputerów.

W ciągu 5 lat ze związku między potężnym, opanowującym rynki, słoniem a sprytną myszką winien narodzić się pierwszy, w pełni dojrzały produkt nowej serii — komputer najwyższej generacji, „pożeracz liczb”, o szybkości kilkuset razy większej niż obecny rekordzista świata „Numbercruncher” z twórci Cray a. o nazwie Cray 2.

Oto recepta Chena na planowany superkomputer: 64 wysoko wydajne procesory winny wspólnie i równocześnie zajmować się programem, ultraszybkie połączenia świetlne mają zastąpić klasyczne przewodowe połączenia.

Maszynę działającą zgodnie z tymi zasadami chciał Chen opracować również dla byłego pracodawcy — Cray'a, któremu jednakże koncepcja ta wydała się tak ryzykowna (koszty badań szacowano na 100 milionów dolarów), że wstrzymał projekt, określany w skrócie MP („Multiple Processor”). Dla Chena było to wystarczającym powodem, by opuścić Cray'a.

Fakt, iż konserwatywny kolos, jakim jest IBM, zdecydował się na zakup talentu Chena, zaskoczył ekspertów. Wraz z tym czołowym konstruktorem, IBM decyduje się na dwa równocześnie wielkie skoki w nieznanym — na przejście w wąski krąg twórców maszyn typu „Numbercruncher” i na wkroczenie w ryzykowną dziedzinę komputerowej „architektury równoległej”.

Od czasu, gdy w 1976 roku Seymour Cray ustanowił po raz pierwszy standard w dziedzinie superkomputerów w postaci maszyny obliczeniowej Cray 1, IBM był na tym rynku, wznaczanym odąd przez Craya, jedynie stojącym na uboczu obserwatorem. Jeszcze w 1987 roku, gdy IBM zaprezentował własną maszynę o najwyższej wydajności, a mianowicie model „3090—600 FVF” koncern podtrzymywał podstawowe twierdzenie, że komputer o strukturze równoległej dla celów komercyjnych byłby zbyt kosztowną i zbyt ryzykowną technicznie przegadną.

IBM musiała więc z pewnością przetrwać na nowo całą sprawę, aby przywrócić do łask postulat schematu równoległego — stwierdza Denny Hillis, enfant terrible wśród konstruktorów superkomputerów. Decyzja „Big Blue” w sprawie Chena oznacza zdaniem Hillisa olbrzymi krok naprzód w zakresie badań nad strukturą równoległą „— wszyscy muszą teraz bardzo przyspieszyć, gnani strachem przed IBM.

Dotychczas obowiązująca zasada matematyczna, wynaleziona w latach czterdziestych przez amerykańskiego matematyka Johna von Neumanna, zgodnie z którą jeden centralny procesor opracowuje kolejno, krok po kroku, informacje zawarte w pamięci roboczej — wyczerpała możliwości twórcze. Seymour Cray i jego prawa ręka Chen osiągnęli w swych arcydziełach X-MP i Cray-2 granice zawartych w niżej możliwości sici.

W ostatnim dziele Chena, nazwanym Cray X-MP, już cztery procesory zajmują się prowadzeniem obliczeń. Na tyle, na ile pozwala program, procesory te dzielą między siebie czynności logiczne i dzięki temu osiągnęły rekord w wysokości ponad miliarda operacji zmiennooprzecinkowych na sekundę. Maszyny o takiej wydajności oferuje jak do tej pory jedynie pięciu producentów — poza Crayem występują na rynku jedynie fu ma Control Data i Irzy firmy japońskie.

Dzięki technice czteroprocessorowej firma Cray, która dotąd pokrywała dwie

trzenie zapotrzebowania na super komputery na rynku światowym, wkroczyła sama na pierwszy stopień „architektury równoległej”. Bardziej niż ostrożne kroki prowadzące stamtąd do poziomu 8, a następnie 16 procesorów wydały się jednak Crayowi i tak na razie zbyt ryzykowne.

Na — jak dotąd — najbardziej radykalny odwrót od zasady klasycznej odważył się przed niespełna dwoma laty, mający wówczas 30 lat, konstruktor komputerów Hillis. W 1983 roku założył on w Canbridge w stanie Massachusetts firmę „Thinking Machine Corp”, a następnie w 1986 roku przedstawił własny komputer równoległy „Connection Machine”. Na czarnej, małej kostce obliczeniowej 65 536 procesorów przetrwał w nim wspólnie pokrojony na kawałeczki program.

Za około jednej czwartej ceny komputerów Cray'a, z których każdy kosztuje dobre 12 milionów dolarów, otrzymuje się dzięki temu urządzenie o porównywalnie wysokich osiągnięciach. Jak dotąd system podziału pracy między procesorami nadaje się oczywiście ledylnie do niewielu programów specjalnych.

Chen natomiast chce wynaleźć opartą na systemie równoczesnym super-maszynę obliczeniową „na codzienny użytek”, nie zaś — maszynę wyścigową do pokonywania odcinków próbnych. Tęgo rodzaju żąda nie wymaga jednak nie tylko ducha pionierskiego, ale i dobrych pleców, takich, jakie może zapewnić koncern IBM.

Dlaczego niektóre problemy rozwiązywane są przez „komputery paralelne” setki razy szybciej, inne zaś wymagają tyle samo czasu, co maszyny zbudowane zgodnie z zasadą von Neumanna? — Tak oto eksper; z IBM Abraham Poled sformułował jedną z zagadek systemu równoległego. Jeszcze inny dylemat, odnoszący się do programowania, brzmi: co należy czynić w przypadku komputerów systemu równoległego, jeśli wiele procesorów wywoła w tym samym czasie te same informacje z pamięci?

Autorów tego rodzaju wątpliwości ostrogani Hillis, który mówi o „filozoficznym bajdurzeniu” ludzi bez odwagi. Wraz z wejściem Chena — ma nadzieję ten szyderca — całe gadanie się zakończy: węzły problemów przetnie się najlepiej demonstrując kilka logicznych dowodów.

opr. (f)

Te zapalki można bez obawy dać do zabawy nawet małemu dziecku. Każdy, kto przy ich pomocy spróbuje rozniecić ogień, odkryje ze zdziwieniem, że w pudełeczku ukryto kalkulator. Być może przemyślny i dowcipny konstruktor w ten właśnie sposób pragnął uchronić nas przed skutkami beztrojskich igraszek pozostawionych w domu bez opieki maluchów. Poza tym zawsze warto mieć pod ręką proste urządzenie, które realizuje cztery podstawowe działania.

(j.j)



WCZYTYWANE Z REKI

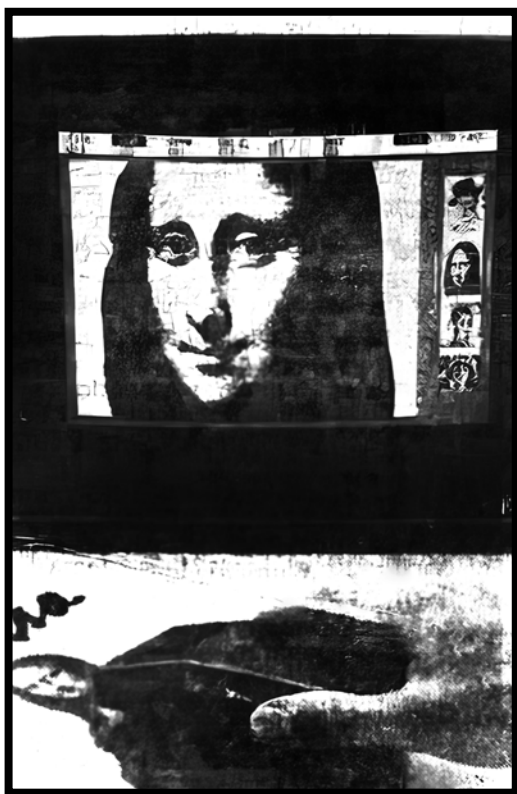

Kiedy 8 lat temu odebrałem pierwszy całkowicie zredagowany i napisany przy pomocy osobistego komputera list mego amerykańskiego przyjaciela, miałem wrażenie obcowania z czymś nadzwyczajnym, wręcz sensacyjnym. Dziś nawet w Polsce specjalnie nie szokuje arkusz papieru wypełniony symbolami, znakami, czy rysunkami wypełzającymi z urządzenia, które zwykliśmy nazywać drukarką. Ale żeby były na nim kopie fotografii?

W 1984 roku pojawiły się w Stanach Zjednoczonych powszechnie dostępne oprogramowania umożliwiające manipulację tekstem i wtaczanie w jego ustępy zreprodukowanych zdjęć, szkiców, czy nawet pozostawionych w pamięci systemu obrazów. Pozostawionych dzięki współpracy z przyłączonymi do mikrokomputera specjalnymi skanernami przetwarzającymi całe stroniczne kserokopie na dowolną obróbkę wprowadzonego do pamięci obrazu. Kserografu tańszego od powszechnie stosowanych olbrzymów, obdarzonego na domiar wszystkiego możliwością przesłania na odległość, dzięki połączeniu komputera z siecią telefoniczną, tego, co leżało pod scannerem.

Właśnie w ten sposób w Stanach Zjednoczonych rozpoczęła się, obecnie rozpowszechniona nie tylko w Ameryce, ruch edytorów domowych pisemek komputerowych. Gazetek przesyłanych telefonicznie łączami znajomym i przyjaciół. Mikrokomputery zrewolucjonizowały także funkcjonujące do tej pory dzięki kserografom miesięczniki hobbyistyczne wydawane przez miłośników kotów, psów, starej broni, historii lotnictwa, antycznych samochodów, etc..., określane w Stanach Zjednoczonych jako "non profit publications", czyli publikacje nie obliczone na zysk i utrzymujące się ze składek członkowskich czytelników. Pisma zapaleńców przechodziły więc stopniową elektronikę na metamorfozę. Aby nie być gołosłownym powiem, że śledziłem ją na przykładzie wydawanego od lat siedemdziesiątych w Kalifornii "Smali Air Forces Observera" — czyli "Obserwatora Sił Lotniczych Małych Państw" — periodyku historyków-amatorów dziejów wojskowej awiacji wydanego zrazu kserograficznie przez Jima Sandersa.

Ze zdjęciami i rysunkami zamieszczanymi w książkach był jednak zawsze podstawowy problem — najlepiej pod scanner wchodziły pojedyncze, płaskie kartki. Ideałem byłoby wyrwanie ich choćby na chwilę z kopiowanego wydawnictwa, a potem powtórne wklejenie do całej reszty dzieła. Niestety, z oczywistych względów, takie operacje nie były możliwe w przypadku wielu cennych pożyczonych, czy też własnych książek. Aby udowodnić czytelnikom na czym polegała cała trudność powiem co się stanie, gdy spróbujemy dokonać kserograficznej odbitki strony cienkiej, klejonej gzerbiotowo broszury. Jeżeli rozłożymy ją całkowicie i spłaszczymy, pęknie spoiwo i strony rozsypią się niczym talia kart. Obe-

rwiemy z całą pewnością od właściciela sprofanowanego w ten sposób wydawnictwa.

Cóż więc było robić? Należało skonstruować skaner nie niszczący delikatnych książek, a przenoszący do pamięci komputera zawarte w nich obrazy. Takie urządzenie pojawiło się właśnie na rynku amerykańskim. Składa się z ręcznego czytnika obrazów opracowanego przez Japan Mitsumi Corporation, połączonego z interfejsem dającym się podłączyć do dowolnego komputera rodziny IBM, lub kompatybilnego z IBM, a produkowanym przez Diamond F50wer Electric Instrument Co. z Sacramento w Kalifornii. Ta druga firma rozprowadza po terenie Stanów Zjednoczonych ow Handy Scanner HS-1000 licząc sobie w detalu 299 dolarów za całą instalację.

Jak działa HS-1000? Plastikowe pudełeczko mieszczące się w dłoni, przypominające mikrofon polowej radiostacji "czyta" podstawiane pod jego okienko szkice, fotografie, rysunki, fragmenty planów z powierzchni czasopism, czy książek i przesyła zapamiętany obraz do komputera. Ten wyświetla to, co odebrał na ekranie, a więc można powtórzyć zabieg zapamiętywania, jeśli nie jesteśmy zadowoleni z jego rezultatów. Dalej możemy z naszym obrazem robić wszystko na co pozwala edytorski program komputera — zmniejszać, rozciągać, wkładać z boków ścieśnianego tekstu. W miarę potrzeb i fantazji.

Przysposabiając HS-1000 do operacji "czytania" nastawić musimy żądany kontrast oraz, a następnie przejeżdżamy naszym ręcznym scannerem po obrazie, który chcemy przenieść do komputera. Zapamiętana zostanie ścieżka obrazu o wymiarach 2,5 cala (63,5 mm) na 10 cali (254 mm). Jeżeli uważamy, iż to za mało, przesuwamy urządzenie nad pozostałą nie wczytaną leśszc częścią obrazu, robiąc to tak długo, aż całość znajdzie się na ekranie monitora. I teraz możemy całkowicie pewni swego, zacząć zabawę w domowego wydawcę.

Tyle przyjemności dostarcza już teraz amerykańskim komputerowym fanom i specjalistom spółka Diamond Flowers. Zapowiada wszakże coś jeszcze doskonalszego już w tym roku. Podobno rozpoczęła badania systemu podręcznego scannera umożliwiającego optyczne "wczytywanie" wydrukowanego tekstu. Rynkowe wydanie testowanego prototypu ma zostać rzucone do sklepów jeszcze w 1988 roku. O cenie nie ma na razie mowy.

Wojciech Łuczak

Seria bułgarskich komputerów „Pravec” wzięła swą nazwę od miasta położonego 70 km od Sofii, gdzie znajduje się centrum ich produkcji. Prócz 15 nowoczesnych zakładów powstała szkoła zawodowa, jeden z wydziałów politechniki oraz instytut cybernetyki.

Produkcją PC "Pravec", którą rozpoczęto w 1981 roku od ośmiobitowych modeli "domowych" 8D, profesjonalnych 8M, edukacyjnych 8A i — ostatnio — szesnastobitowych "Pravec 16" osiągnąć ma w najbliższych latach poziom 100 tys. sztuk rocznie.

— Po dwu latach produkcji komputerów 16 bitowych trudno mówić o jakimś szczególnym doświadczeniu, ale jeśli chodzi o niezawodność nasze PC mieszczą się w światowym standardzie — twierdzi inż. BORISLAW KUJUMDZIJEW promujący z ramienia centrali handlu zagranicznego "Isotimpex" bułgarskie komputery na rynkach zagranicznych.

— Patrząc na to z handlowego punktu widzenia — kontynuuje jego kolega z centrali inż. SVETLOZAR GRIGOROW — można powiedzieć, że nasi klienci nie narzekają na jakość zakupionego u nas sprzętu. Znacząco to bardzo wiele, bo przecież w RWPG jesteśmy pionierami w tej dziedzinie i nikt nie oczekiwał, że wszystko pójdzie jak z płatka.

— Dochodząc do produkcji seryjnej jednostek 16 bitowych — wspomina inż. Kujumdżiew — dokonaliśmy ogromnego skoku naprzód. Nie stało się tak w ciągu roku czy dwóch. Bułgaria koncentrowała się na elektronice od lat i, co jest szczególnie ważne — robiła to celowo i systematycznie. Te doświadczenia stworzyły solidne podstawy naszych obecnych osiągnięć i spo-

wodowały, że rezultaty nie mogły być inne. Dotyczy to w tym samym stopniu mikro- jak i minikomputerów oraz dużych jednostek wraz z urządzeniami im towarzyszącymi.

Drugim ośrodkiem produkcji mikrokomputerów są zakłady STO w Wilke Trnovo. Produkowany tam sprzęt to profesjonalne 16 bitowe EC1831 i 1832. W ubiegłym roku zakłady te osiągnęły już planowaną zdolność produkcyjną — 1000 sztuk kompletnych systemów.

PRAVEC 8

Komputery tej serii opierają się na 8-bitowym procesorze Motorola 6502. Najprostsza wersja — 8D — przeznaczona jest do nauczania podstawowego (programowania). Jako monitor może służyć ekran telewizora (wystarczając rozdzielczość 240 na 200 pkt.); pamięć zewnętrzna — kasetka.

Bardziej zaawansowany typ 8M, zgodny z Apple II jest modelem szeroko rozpowszechnionym w bułgarskich szkołach. Ponieważ produkcję tych modeli rozpoczęto w 1981 roku, oprogramowanie dostępne jest w dużym wyborze. W przypadku tego mikrokomputera i jego wersji edukacyjnej — 8A dostarcza się z zasady kompletny system z monitorem monochromatycznym, drukarką M80 oraz jedną stacją dysków.

Dane techniczne:

— mikroprocesor: Motorola 8502
— pamięć ROM: 12 KB
— pamięć RAM: 64 KB
— pojemność: 140 KB (modele 8M i

PRAVEC

— tekst: 8A) 24 wiersze po 40 lub 80 znaków
— grafika: 280 x 192 pkt/cal, 8 barw
— system: DOS 3.3, CP/M, UCSD-p operacyjny Basic, Assembler i makroassembler. Pascal, LOGO, Fortran, Cobol, Pilot.

PRAVEC 16
Występuje w dwu odmianach: PRAVEC 16N z monitorem o rozdzielczości 720 na 348 pkt/cal i przenośny PRAVEC 16S z monitorem o przekątnej 23 cm, który stanowi integralną część komputera.

PRAVEC 16N występuje w czterech wersjach:

a — jako terminal
b — z 1 stacją dysków o poj. dyskietki 320 do 360 KB
c — z 2 stacjami dysków
d — z jedną stacją dysków elastycznych i dyskiem twardym 10 MB

Dane techniczne:

— Mikroprocesor: Intel 8088
— Koprocessor: Intel 8087
— Zegar: 4,77 MHz
— RAM: 256—640 KB
— ROM: 40KB
— Tekst: 25 wierszy 40 lub 80 znaków

— System: PC-DOS, MS-DOS, CPM operacyjny /M-86, Concurrent,

CP/M, USCD-p, UNIX apod. Basic, Pascal, Cobol, Fortran.

PC EC 1831 i EC 1832

Są najlepszymi wśród 16 bitowych produkowanych w Bułgarii. Zgodne z PC XT oba typy różnią się tym, że w modelu EC 1832 jedną ze stacji dysków zastępuje dysk twardy.

Dane techniczne:

— Mikroprocesor: Intel 8088
— Koprocessor: Intel 8087
— Zegar: 4,77 MHz
— RAM: 128 do 640 KB
— ROM: 64 KB
— Dysk twardy: ES 5300/5508-10 MB
— Dysk elastyczny: ES 5088/5321
— Tekst: 25 rzędów; 40—80 znaków

— Grafika: 640 x 200 pkt/cal monochr., 320 x 200 pkt/cal barwny
— System: DOS-PK, MIKROS operacyjny 86, DOS-P

— Język: Basic, Assembler, programowania Fortran, Pascal, Cobol, "C"
— Interface: RS 232C (C2)

opracował Pen.

WSZYSTKO DLA WSZYSTKICH



**POCZTĄ
I NA MIEJSCU**

WSZYSTKIE PROGRAMY NA:

ATARI 65XE
130 XE

SPECTRUM • TIMEX

A k c e s S y s t e m

ul. Karola Marksa 169
80-416 Gdańsk-Wrzeszcz
tel. 41-19-01

poleca:

Atari XL\XE
Atari ST
Commodore 16/116/+4
Commodore 64/128
IBM PC

*komputery
sprzęt peryferyjny
oprogramowanie
instrukcje*

*dla Atari XL:
rozszerzenie RAM do 256kB
interfejsy do magnetofonu
interfejsy Centronics*

K-43

WOJEWÓDZKIE
PRZEDSIĘBIORSTWO
HANDLU WEWNĘTRZNEGO
ODDZIAŁ W TYCHACH

VIDEOBIT

43-100 Tychy, aleja ZMP 77
tel. 27-69-75

- minikomputery 8-bitowe (Atari, Commodore, Schneider-Amstrad)
- minikomputery 16-bitowe kompatybilne z IBM PC
- drukarki 10" i 15" firm STAR, EPSON, AMSTRAD
- magnetowidy
- kamery video
- anteny satelitarne
- aparaturę badawczo-naukową

Zapewniamy o atrakcyjnych cenach.

**ATARI PROGRAMY
POCZTĄ**

DO
NAJPOPULARNIEJSZYCH
PROGRAMÓW DOŁĄCZAMY
INSTRUKCJE

NIE CZEKAJ, NIE ZWLEKAJ

**SKORZYSTAJ Z OFERTY
STUDIO TAL-OHEHTY
tel. 40-91-83 po 16⁰⁰**

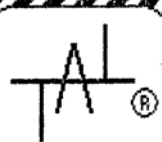

skr. poczt. 51
02-105
WARSAWA 21
p-39

UŻYTKOWNICY ATARI XL/XE

ATAREX oferuje TANIĄ i duży wybór programów do komputerów ATARI na taśmach kasetowych oraz dyskietkach. Szczegółowych informacji po załączeniu znaczka udziela:

ul. 22 Lipca 17
62-300 WRZESZŃ



ul. 20 Października 42/27
63-000 SRODA WLKP.

ÓŚRODEK BADAN I EKSPERTYZ INŻYNIERII SYSTEMÓW

Polskiego Towarzystwa Cybernetycznego w Poznaniu organizuje kursy z zakresu użytkowania i oprogramowywania mikrokomputerów SPECTRUM + i IBM PC:

- Kurs podstawowy dla kadry kierowniczej przedsiębiorstw 20 w godz. 10.000 zł.
- Użytkownik – operator mikrokomputera, 60 godz. 15.500 zł.
- Programowanie w języku BASIC, 100 godz. 26.900 zł.
- Projektowanie i oprogramowywanie systemów informatycznych w technologii dBASE III, 140 godz. 36.600 zł.

Zajęcia odbywać się będą w Poznaniu. Terminy rozpoczęcia kursów podamy przed ich uruchomieniem. Zgłoszenia prosimy kierować pod adres: Ośrodek Badań i Ekspertyz Inżynierii Systemów Polskiego Towarzystwa Cybernetycznego, ul. 28 Czerwca 231/239, 60-915 Poznań, budynek TASKO, tel. 32-12-41 (w godz. 9.30 – 11.30), telex 0413353.

Przenoszenie programów z
COMMODORE na IBM PC
oferuje
**ZAKŁAD OPROGRAMOWANIA
MINIKOMPUTERÓW**
UL. Krokusów 19
41-400 MYSŁOWICE
tel. 226-537

**ATARI 520ST
PROGRAMY**
tel. 32-87-80
Warszawa

Programy na ATARI
cena 100-250 złotych
Ryszard Andrzejewski
58-370 Boguszów-Gorce
ul. Kollątaja 4.

Dziękuję TV — Video, Kserokopiarki,
Microcomputery Berlin Zachodni 30,
Wurzbürgerstr. 2, tel. 214-11-58 za do-
starżone kalkulatory, układy scalone.
Bew

**BIURO
USŁUG KOMPUTEROWYCH
BONUS**

- sprzęt
- oprogramowanie
- literatura
- materiały komputerowe
- ATARI XE/XL/ST
- AMSTRAD CPC/PCW/PC
- IBM PC XT/AT
- COMMODORE 64/128

oraz

- interfejsy do magnetofonów i drukarek Atari
 - Cartridge Basic XL, XE, Action
- Warszawa
Al. St. Zjednoczonych 69, pawilon
C-4 (dawniej Grochowska 207) w
godz. 11.00 – 19.00.

SERWIS WIENCEK poleca swe usługi w zakresie naprawy komputerów: **COMMODORE, ATARI, SPECTRUM.**
Katowice,
ul. Ossowskiego 28/30
tel. 549-779

LEGITYMACJA AZNOM-ZOXM-Z

Rozmowa z Krzysztofem Krupą, sekretarzem Rady Ogólnopolskiej Federacji Klubów Komputerowych Młodych Mistrzów Techniki.

— W zeszłym roku "Złota Dyskietka BAJTKA" zdobył klub MERIZAP z Ostrowa Wielkopolskiego zrzeszony w Federacji. Czy i w tym roku przewidujesz podobny sukces?

— Trudno mi przewidywać decyzję jury. Wiem jednak, że nasze kluby mają w tego typu współzawodnictwach wiele do pokazania. I niejednym jest tak dobry jak MERIZAP.

— **Działacie w ramach ZSMP. Czy tworzenie klubów komputerowych nie wygląda przypadkiem na próbę przekupienia młodych ludzi bardzo atrakcyjnymi zabawkami?**

— Z pewnością nie o to nam chodzi. Człowiek zainteresowany informatyką trafia przecież do klubu komputerowego, a nie na zebranie koła i dopuszczenie go do sprzętu nie zależy od legitymacji naszego Związku. Poza tym, do Federacji należy wiele klubów niezwiązanych z Organizacją. Utworzono ją przy ZSMP, ponieważ zgodnie z Ustawą o wynalazczości, właśnie w ramach Związku Socjalistycznej Młodzieży Polskiej, działa Turniej Młodych Mistrzów Techniki, powołany do wspierania innowacyjnych, a więc i informatycznych pasji młodzieży.

— **Odwiedzając kluby komputerowe w całej Polsce zauważyłem, że każdy z nich jest nieco inny, każdy pracuje w innych warunkach, jaki jest więc sens łączenia ich działań?**

— Kluby różnią się wprawdzie między sobą, problemy mają jednakże bardzo podobne. Brakuje wydawnictw książkowych z informatyki, szczególnie dobrych i tanich podręczników. Ceny sprzętu, zwłaszcza klasy PC, wahają się niestannie. Łatwo też kupić złom zamiast komputera czy dyskietek. Klubowiczom, tym bardziej ambitnym, brakuje dostępu do szkoleń na odpowiednim poziomie, kontaktów z najnowszymi programami itp. Dotyczy to w pierwszym rzędzie członków klubów działających poza ośrodkami akademickimi. Nasza Federacja stara się trudności te rozwiązywać. Likwidacja ich siłami pojedynczego klubu nie jest możliwa.

— **Na co mogą z Waszej strony liczyć kluby?**

— Na pomoc i zasoby Centralnego i Wojewódzkich Klubów Komputerowych, o czym już mówiliśmy. Mam tutaj na myśli przede wszystkim oprogramowanie oraz wszelką pomoc organizacyjną, w tym również prawną. I jeszcze jedna uwaga — pytasz na co mogą liczyć kluby — co sugeruje instytucjonalny charakter Federacji, która przecież jest raczej masowym,

społecznym ruchem. To istotna sprawa, ponieważ nasze możliwości w znacznym stopniu zależą od współdziałania i stopnia koordynacji wspólnych przedsięwzięć. Od jedności w określeniu i artykułowaniu jednakich dla wszystkich interesów. Ta sprawa ma zasadnicze znaczenie obecnie, gdy głównym problemem ruchu nie jest dostęp do ZX 81, a tworzenie banków informacji i dostęp do nich, nie kursu BASICA na MERITUM I, a nauka d'BASE III+. Po prostu klub to dziś już nie tylko zabawa, a w coraz większym stopniu rzetelna nauka wykorzystania komputera w miejscu pracy czy w szkole, co wymaga odpowiedniej organizacji, dużych środków i pewnej planowości w działaniu. I na umacnianie tych tendencji w Federacji, można bezsprzecznie liczyć.



— **Wydaliście już dwie pozycje w serii "Mikrokomputery", w ramach biblioteczki Powszechnego Ruchu Inicjatyw Innowacyjnych POLIN. Jakie macie zamierzenia na najbliższą przyszłość?**

— Mamy przygotowane cztery następne pozycje dotyczące języków programowania, programów użytkowych i metodyki pracy klubu komputerowego. W sumie na ten rok 12 tytułów. Mamy autorów i drukarnię, brakuje nam tylko ... papieru.

— **Czy każdy z klubów należących do Federacji otrzymuje te pozycje?**

— Oczywiście, każdy z naszych klubów otrzymuje odpowiednią ich liczbę. Na razie nieodpłatnie.

— **Redagujemy też pierwszą w Polsce "gazetę komputerową", w postaci programu na ZX SPECTRUM. Jest ona emitowana przez Polskie Radio, w audycji RADIOKOMPUTER, raz w miesiącu.**

— **Jakie są Wasze plany na okres najbliższy i trochę dalszy?**

— Najważniejsze dla przyszłości ruchu KK MMT jest posiedzenie Komitetu do Spraw Nauki i Postępu Technicznego, który w najbliższym czasie będzie rozpatrywał problemy wychowania innowacyjnego młodzieży, w tym również edukacji informatycznej prowadzonej przez Kluby Komputerowe Młodych Mistrzów Techniki. Jesteśmy w trakcie opracowywania materiału o naszych dokonaniach oraz potrzebach.

— Poza tym wyposażamy kluby wojewódzkie. W ubiegłym roku zakupiliśmy 130 mikrokomputerów Amstrad. W roku bieżącym, nadal będziemy nabywać dla klubów Amstrad'y, jak również większe ilości IBM'ów. Chcemy w kwietniu uruchomić Centralny Klub Komputerowy. Będzie tam miejsce na wymianę oprogramowania, kompletowanie literatury. Chcemy stworzyć bibliotekę, gdzie każdy będzie mógł nie tylko wziąć do ręki wydawnictwa krajowe i zagraniczne, ale także zrobić kopię ich fragmentów, zdobyć informa-

cje co warto kupić, gdzie, kiedy i za jaką cenę.

— Złożyliśmy zamówienie na opracowanie taniego modemu galwanicznego, który chcemy wytwarzać z przeznaczeniem dla naszych klubów. Obecnie testujemy prototyp.

— **W marcu rozstrzygniemy drugą już edycję konkursu na najlepiej pracujący klub komputerowy. Nagrodą Główną jest tym razem IBM PC XT. To tyle jeżeli chodzi o najbliższą przyszłość.**

— **W ubiegłym roku pośredniczyliście w zakupach sprzętu dla klubów. Wiem, że był to sprzęt bardzo tani. Czy nadal macie takie możliwości?**

— Udało nam się wówczas wynegocjować duże obniżki cen i część naszych klubów zdążyła z tego skorzystać. Niestety, w listopadzie, w związku ze zmianami na rynku, ceny sprzętu znacznie się podniosły. Sądzę jednak, że w niedługim czasie dojdziemy do porozumienia z jakąś firmą handlową i znów będziemy w stanie przedstawić naszym klubom atrakcyjną ofertę zakupów. Na razie negocjujemy.

— **Kluby Komputerowe Młodych Mistrzów Techniki, znajdują się w całej Polsce. Gdzie młody człowiek, zainteresowany informatyką znaleźć może informacje o Waszych klubach, w jego mieście czy gminie?**

— Już niedługo — jak sam wiesz — rozpoczniemy ich prezentację na łamach BAJTKA. Niezależnie od tego, informacji takiej udzielają Wojewódzkie Biura TMMT, które mieszczą się przy Zarządach Wojewódzkich ZSMP. Wystarczy więc wziąć do ręki książkę telefoniczną. Służę też swoim wykazem adresów pod telefonem 26 54 01 wew. 362 w Warszawie.

Rozmawiał:
Roman Poznański

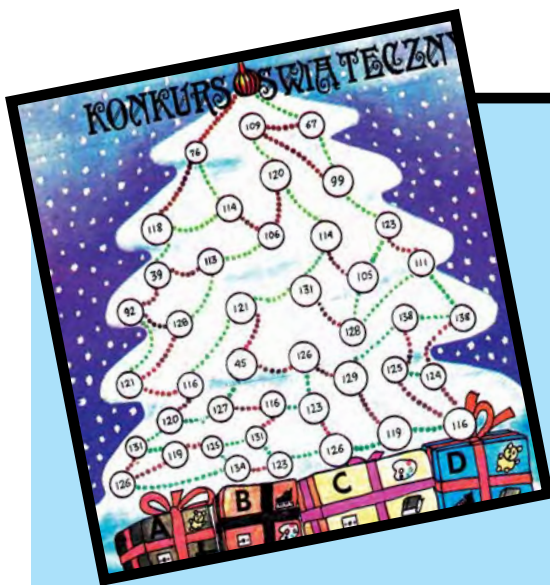

KONKURS ŚWIĄTECZNY ROZSTRZYGNIĘTY!

przed kamerami „Teleexpressu” odbyło się losowanie nagród. Oto pełna lista szczęśliwców.

Główną nagrodę komputer Atari 65XE z magnetofonem wylosowała Bożena Potoczny z Oławy.

Posiadaczami plecaków „Atari” stali się Wojciech Drwal z Tarnowa, Małgorzata Nowak i Jerzy Pierńkowski z Warszawy oraz Anna Strzyżewska z Góry Kalwarii.

Kasety z programami wylosowali Stanisław Nezveda z Pragi, Adam Lipszyc z Michalina, Tomasz Wilk z Katowic i Tomasz Oczoś z Gorzowa Wielkopolskiego.

Książki o tematyce komputerowej przypadły: Sobiesławowi Gabarze z Bydgoszczy, Piotrowi Guzkowi z Chełmna, Piotrowi Grzelakowi z Łodzi, Krzysztofowi Bartzowi z Opola Lubelskiego, Jakubowi Osińskiemu z Warszawy, Arkadiuszowi Baronowi z Rudzińca, Waldkowi Kozłowskiemu z Elbląga, Krzysztofowi Wąchali z Lwówka Śląskiego, Juliuszowi Zajdzie z Wrocławia, Piotrowi Kozłowskiemu z Białegostoku, Marlenie Władyczko z Gryfina, Mariuszowi Gruzic z Warszawy, Grzegorzowi Landsmanowi z Gdyni, Maciejowi Knulowi z Łaska, Pawłowi Witkowskiemu z Warszawy, Robertowi Woźniakowi z Lubuska, Ireneuszowi Rogale z Gdańska, Jarosławowi Charcholisowi z Bartoszyc, Wojciechowi Wiątrowskiemu z Nidzicy i Krzysztofowi Kamińskiemu z Wrocławia.

Ci, którzy nie wylosowali żadnej nagrody mogą zawdzięczać to bądź nieprawidłowemu rozwiązaniu (hasłem konkursu było „Bajtek Twoim przyjacielem”) bądź... brakowi szczęścia. Może dopisze im ono przy rozwiązywaniu Konkursu Wielkanocnego.

Triumfatorom gratulujemy!

Już od dawna listonosz doręczający korespondencję do redakcji „Sztandaru Młodych” nie miał tyle pracy. Na ogłoszony przez nas w „Bajtku” z grudnia ub. roku Konkurs Świąteczny wpłynęło ponad 15 tys. odpowiedzi. 23 lutego br.

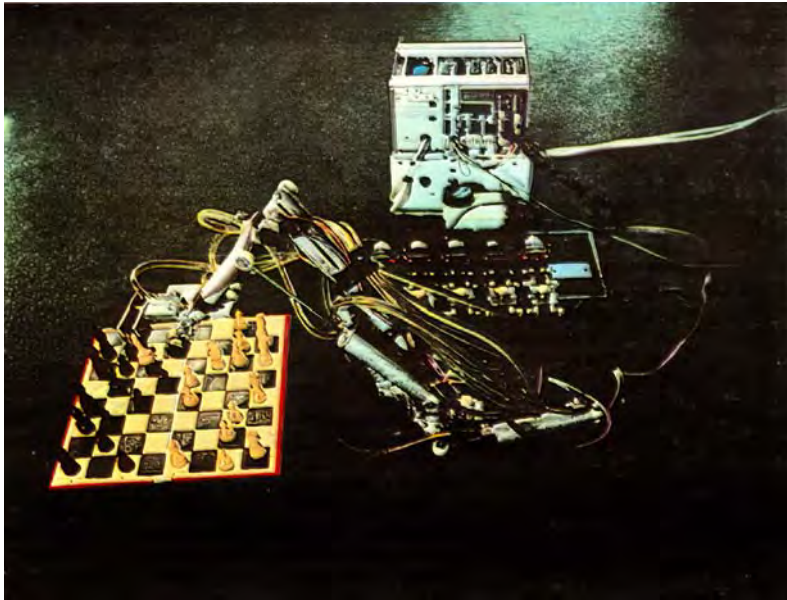

ROBOT EDUKACYJNY MICROROBOT-1

Na przestrzeni ostatnich kilku lat obserwowany jest szybki rozwój małych robotów zwanych robotami edukacyjnymi. Można wskazać dwie główne przyczyny tego rozwoju: — wzrost produkcji i zastosowań robotów przemysłowych, — burzliwy rozwój tanich komputerów osobistych. Roboty przemysłowe wraz z oprzyrządowaniem są urządzeniami drogimi. Jednocześnie rosnąca szybko liczba zastosowań tych robotów sprawia, że wzrasta zapotrzebowanie na małe i znacznie tańsze roboty treningowe o zbliżonych cechach funkcjonalnych. Roboty treningowe używane są w zakładach stosujących roboty do wstępnego przeszkolenia personelu, na uczelniach a także w szkołach. Urządzenia takie także stymulują studentów (uczniów) do prób z konstruowaniem innych, podobnych urządzeń. Od czasu, gdy mikrokomputer można wbudować do niewielkich zabawek znalazło się wielu hobbystów budujących własne kroczące maszyny, jeżdżące myszy, żółwie i inne inteligentne urządzenia. Tak narodziła się idea konkursów, łączących przyjemne z pożytecznym.

Konkursom tym patronują poważne instytucje, takie jak IEEE. Zadaniem uczestników turnieju MICROMOUSE jest skonstruowanie robota potrafiącego znaleźć najkrótszą drogę w labiryncie w ograniczonym czasie. Wymiary labiryntu są narzucone, w związku z tym mysz nie może być szersza i dłuższa niż 25 cm. Dodatkowym utrudnieniem jest wymagania całkowitej niezależności. Każdy robot musi mieć własne zasilanie i napęd i musi być samosterowany. Turnieje tego typu rozgrywane są od 1980 r. i obecnie najlepsze myszy dysponują czujnikami podczerwieni, radarem ultradźwiękowym, możliwością przyspieszeń na długich prostych (osiągają prędkość do 3 m/sek.) i hamowania przed zakrętem. W tym turnieju byłoby ciężko wygrać, ale można spróbować w micro ping-ponga. Na razie wygrywały roboty, którym w ogóle udało się trafić w piłeczkę. Wszystkim zainteresowanym czytelnikom, chcącym brać udział w takich konkursach polecam szczegółową lekturę INFORMATYKI 1/86.

Ale powróćmy do robotów edukacyjnych. Konfiguracja kinematyczna robota edukacyjnego jest mniej lub bardziej zbliżona do konfiguracji ludzkiej ręki. Typowy manipulator posiada zwykle 5 stopni swobody, co zapewnia mu podobieństwo do robota przemysłowego. Główne różnice występują przy porównywaniu wymiarów (kilkadziesiąt centymetrów — 1,5:2 m), a co za tym idzie przestrzeni roboczej, udźwignię (poniżej 1 kg — do 20 kg), dokładności i oczywiste ceny (kilkaset, kilka tysięcy dolarów — kilkadziesiąt tysięcy dolarów). Podstawowym wymogiem przy budowie robota edukacyjnego jest uzyskanie możliwie niskiej ceny konstrukcji. Wymóg ten silnie rzuca na parametry ruchu manipulatora, dokładność pozycjonowania nie jest zbyt wygórowana (rzędu 1 mm), trudno również mówić o prawdziwej powtarzalności.

Urządzeniem sterującym robotem może być dowolny komputer osobisty wyposażony w standardowe wyjście równoległe lub szeregowo. Niekiedy, wraz z robotem, firmy oferują specjalizowane sterowniki zaopatrzone w odpowiednie przyciski funkcyjne. Jako oprogramowanie podstawowe oferowane są również proste języki programowania robotów, w większości oparte o interpreter języka

BASIC lub kompilator języka FORTH. Niektóre systemy są przystosowane do rozbudowy o układy wizyjne i posiadają nawet proste procedury rozpoznawania obrazów. Istnieje kilka typów robotów edukacyjnych, które różnią się zdecydowanie budową od tych omawianych powyżej. Są to jeżdżące mechanizmy-żółwie. Niektóre z nich oprócz sterowanego mechanizmu jeźdźnego są wyposażone również w ramię prostego manipulatora. Kilka typów robotów edukacyjnych to po prostu plastikowe zabawki o złożonych, mechanicznych lub mechaniczno-elektrycznych układach przeniesienia napędów, sterowane za pomocą dźwigni (joystick). Obserwuje się, że bardziej zaawansowane konstrukcje robotów edukacyjnych (o lepszej powtarzalności ruchu i wyższej precyzji pozycjonowania) znajdują powoli zastosowania również w małych firmach przemysłowych.

Przedstawiony na zdjęciu robot edukacyjny jest efektem pracy kilku osób. Autorem modelu, a następnie prototypu manipulatora jest Paweł Kuzan, absolwent wydziału...elektroniki! PW. Manipulator w zależności od wykonania posiada 5 stopni swobody (z możliwością przymocowania narzędzia-piórka, wiertarki) lub 4 stopnie swobody i sterowany chwytak Robot posiada napęd hydrauliczno-elektryczny (pompy o mocy 50W). Do pomiaru położenia wykorzystywane są potencjometry obrotowe.

Układ sterowania robota jest autonomicznym mikrokomputerem, zbudowanym z użyciem procesora Z80A, pamięcią EPROM o pojemności 4 kb, pamięcią RAM 8kb, przetwornikiem analogowo-cyfrowym (8 kanałów — rozdzielczość 8 bitów), układem do transmisji szeregowej oraz układami sterowania silnikiem. Układ sterowania umożliwia nauczanie sekwencji ruchu robota jak automatyczne odtwarzanie. Ponieważ jednak jest to urządzenie dydaktyczne, przeznaczone dla przyszłych użytkowników robotów a przede wszystkim dla przyszłych konstruktorów, dlatego normalnie pracuje się z robotem w inny sposób. Autonomiczny sterownik łączony jest (złączem szeregowym) z nadrzędnym komputerem (w chwili obecnej gotowe jest oprogramowanie na IBM PC oraz na -MSM — firmy IMPOL-1) i traktowany jest jak inteligentne urządzenie wejścia/wyjścia. Sterownik przyjmuje i wykonuje zdefiniowane makrorozkazy, takie jak: podaj stan robota i urządzeń wejściowych, podaj położenie robota, zapisz sterowanie, zapisz pozycję kroku i wykonaj krok, wczytaj program pracy oraz wczytaj algorytm sterujący. Mając tak bogaty zbiór makrorozkazów pracująca osoba może w zależności od swoich umiejętności bardziej lub mniej przejmować od komputera władzę nad robotem. W najprostszym przypadku komputer umożliwia zaprogramowanie robota (korzystając z wbudowanego menu), zapamiętanie nauczonego programu na dysku (i oczywiście odczytanie tego programu), wysłanie nauczonego programu do sterownika, a potem wciśnięcie START i już. Natomiast dla prawdziwych fachowców istnieje możliwość zmiany algorytmu sterowania albo przez bezpośrednie sterowanie robocikiem, albo przez przesłanie zmienionego algorytmu pracy do sterownika.:

Andrzej Gogołęwski

LOGICAL DESIGN WORKS, INC.

780 Montague Expwy.,
Suite 403, San Jose,
California 95131
(408) 435-1445
tlx: 294526 LDW UR

**REWELACYJNIE NISKIE
CENY!**

520STM	\$299,-	512 KB RAM. modulator TV PAL. 5.5MHz
1040ST	\$771,-	1024 KB RAM. wbudowany drive 720 KB
SF314	\$219,-	dwustronny drive 720 KB
SH204	\$739,-	20MBHardDisk
SM125	\$155,-	Monochromatyczny monitor
SC1224	\$345,-	Kolorowy monitor RGB
Zestawy:		
520STM + SF314	\$509,-	
520STM + SF314 + SM125	\$649,-	
1040ST + SM125	\$890,-	
1040ST + SC1224	\$1069,-	

Komputery posiadają klawiaturę w wersji angielskiej.

Składanie zamówień:

Prosimy o wypełnienie formularza ITA-629P licencji eksportowej i przesłanie ekspresem lotniczym wypełnionego formularza oraz kopii przekazu bankowego na adres Logical Design Works Incorp. Pieńiądze (przekazem telegraficznym) należy wpłacać na konto:

BANK OF THE WEST. MILPITAS OFFICE.
1360 CALAVERAS BOULEVARD
MILPITAS. CALIFORNIA 95035. USA
Account no: 22004317

Do zamówienia należy doliczyć kwotę \$28 pokrywająca koszty spedytora z Hamburga.

Zamawiający otrzymuje sprzęt na adres domowy w ciągu 5-6 tygodni.

Komputery objęte są roczną gwarancją — serwis gwarancyjny i pogwarancyjny wykonuje doświadczona i autoryzowana przez ATARI firma:

Przedsiębiorstwo Zagraniczne KAREN
ul. Obrońców 23
03-933 Warszawa
tel. 17 84 10
tlx 813948 kren pl

Pod powyższym adresem mogą Państwo zasięgnąć szczegółowych informacji technicznych.

WSZYSTKO DLA WSZYSTKICH

refleks

**NASZA
OFERTA!!**



**ASCOM TECHNOLOGIES
(FAR EAST) PTE LTD**

PWPO-T "Refleks" Sp. z o.o. informuje,

że działa jako wyłączny przedstawiciel serwisowy na zasadzie zawartego kontraktu z ASCOM TECHNOLOGIES (FAR EAST) PTE LTD. Na zakupiony w tej firmie sprzęt wydawane jest w Polsce świadectwo jakości i udzielana jest roczna gwarancja, w czasie której funkcje gwaranta sprawuje na zasadzie wyłączności PWPO-T "REFLEKS". Sprzęt zakupiony w ASCOM po odebraniu przesyłki przez użytkownika jest testowany i sprawdzany bezpłatnie w PWPO-T "Refleks" Sp. z o.o.

UŻYTKOWNIK OTRZYMUJE TYLKO DOBRY SPRZĘT!

Ponadto "Refleks" udzieli Państwu wszelkich dodatkowych informacji zarówno handlowych, jak i technicznych (katalogi, cenniki itp.).

Kontakt: **Przedsiębiorstwo Wdrażania Postępu Organizacyjno-Technicznego "Refleks" Sp. z o.o. Dział Importu, 02-051 Warszawa, ul. Glogera 1 tel. (02) 659-20-41, (02) 659-39-22 tlx 817530 ref pl.**

Wysyłkowo z firmy ASCOM TECHNOLOGIES (FAR EAST) PTE LTD otrzymacie Państwo sprzęt mikrokomputerowy wysokiej jakości i w krótkich terminach dostawy:

Oferta po atrakcyjnych cenach:

- kompletne zestawy mikrokomputerów PC/XT 6/8/10 MHz, PC/AT 8/10/12 MHz, PC/38612/16/20 MHz oraz inne, jak np. mikrokomputery przenośne i najnowsze typy profesjonalnych mikrokomputerów,
- pełny asortyment kart CSKD, wyposażenia i akcesoriów umożliwiających samodzielne zbudowanie mikrokomputera lub rozszerzenie zestawu już posiadanego (karty główne, grafiki, kontrolery, karty obsługi wejść/wyjść, kable, obudowy, klawiatury, zasilacze),
- pełny asortyment urządzeń zewnętrznych, takich jak: monitory monochromatyczne i kolorowe (szeroka gama typów o różnej rozdzielczości), pamięci taśmowe, pamięci na miękkich dyskach i napędy dysków twarde (o bardzo dużej pojemności i krótkim czasie dostępu), różne typy drukarek firm: EPSON, CITIZEN, STAR, PANASONIC, Amstrad, różne typy ploterów i digitizerów,
- **nośniki magnetyczne,**
- **inne wyposażenie w środki techniki biurowej,**
- **urządzenia i przyrządy elektroniczne,**
- **urządzenia techniki video,**
- **elementy i podzespoły elektroniczne.**

**ASCOM TECHNOLOGIES/FAR EAST/PTE LTD
Republic of Singapore**

**45 Genting 05-02 Genting Warehouse Complex Singapore
1334 Republic of Singapore.**



Przedsiębiorstwo Wdrażania Postępu Organizacyjno-Technicznego

Sp. z o.o.



A oto

nowa gwiazda:

star LC-10



Najwyższy poziom technologii japońskiej

Szeroki wybór zestawów znaków:

Łatwość użytkowania:

Szybkość druku:

Druk kolorowy:

Rewelacyjne ceny:

Pełna oferta:

Funkcja „**PAPER PARK**”: możliwość stosowania pojedynczych stron oraz papieru z perforacją.

8 różnych krojów wbudowanych w drukarkę i znaki ASCII/IBM; wersja Commodore C-64/128; znaki dowolnie programowane.

Kilkanaście funkcji wybieranych za pomocą przycisków na obudowie.

120 lub 144 zn/sek w trybie standard; 30 lub 36 zn/sek w trybie korespondencyjnym.

Wersja LC-10 colour, drukuje w 7 kolorach!

LC-10 lub LC-10C (do C-64/128) — DM 450
LC-10 colour lub LC-10C colour — DM 550
plus transport: DM 40, kabel: DM 20.

Oczywiście oferujemy Państwu pełną gamę drukarek Star łącznie z najnowszą drukarką laserową LS-08 (8 str/ min), 1 MB, kompatybilna z HP Laser Jet II) za DM 4500.

Wyłączny autoryzowany przedstawiciel na Polskę:

ABC Data

peripherals & computer systems

star

Tvoja drukarka

ABC Data Im- und Export GmbH
Augustastraße 40. 5300 Bonn 2, RFN
tel. 0228/35.44.80,-90. telex 88.55.66

ABC Computersystems
Wittenbergplatz 3a
1000 Berlin 30
tel. 213.59.37
Telex 181.365

ABC Data GmbH
Ditmar-Koel-Str. 13
2000 Hamburg 11
tel. 31.40.03
Telex 21.66.002

OSIEMNASTOKOŁOWIEC

Cześć Maluchy!

Kubus Literka, dzielny poszukiwacz przygód i nasz stary przyjaciel został kierowcą wielkiej ciężarówki. Chyba każdy (a może także każda)-z Was marzy o tym, by zasiąść za kierownicą takiego osiemnastokołowca i wyruszyć przed siebie. Okazuje się jednak – przekonał się o tym Kubus – że życie kierowcy nie składa się z samych tylko przyjemności. Czasem trzeba nieźle się nagłowić, jaki zabrać towar i jaką pojechać trasę, aby przewieźć możliwie najwięcej ładunków.

zarobek — Suma bajtodukatów, które otrzymał Kubus za przewiezione ładunki.

magazyn (i, j) — Tablica ta zawiera informacje, jakie ładunki czekają na Kubusia w poszczególnych miastach. Parametr i określa miasto a j numer ładunku. Jeśli np. magazyn (3,1) = 4 znaczy to, że w mieście 3 pierwszy ładunek czeka na przewiezienie do miasta 4. Wartość 0 oznacza, że ładunku już nie ma.

ładunek (i) — Ta tablica zawiera informacje o ładunku umieszczonym na ciężarówce. Może także zawierać zera, które oznaczają puste miejsca.

Teraz możemy już prześledzić działanie naszego programu. Z pewnością przyda nam się schemat blokowy. Pierwszą czynnością po rozpoczęciu programu oraz deklaracji zmiennych i tablic (linie 10-40) jest wylosowanie początkowego rozmieszczenia ładunków (linie 100-150). Za każdym razem następuje sprawdzenie, czy przypadkiem w którymś z magazynów nie został umieszczony ładunek przeznaczony właśnie do tego magazynu (linia 130).

Po zakończeniu losowania rozpoczyna się właściwa część gry wykonywana w pętli siedmiokrotnie (linie 160-440). Na początek wyświetlana jest na ekranie plansza informująca o stanie gry. W naszym programie planszę drukuje osobny podprogram (linie 1000-1310). Następną czynnością to załadunek samochodu (linie 180-290). Nie jest to proste. Komputer musi wiedzieć, ile pustych miejsc jest na samochodzie Kubusia i w zależności od tego, tyle razy pytać o ładunek. Musi także wiedzieć, czy żądany przez grającego ładunek jest w magazynie i aktualizować dane o zawartości magazynów. Jeśli grający nie chce lub nie może zapełnić całego samochodu, na pytanie o ładunek odpowiada wprowadzając wartość 0. Po każdej odpowiedzi wyświetlana jest nowa plansza.

Samochód załadowany, pozostaje tylko decyzja, do którego miasta jedziemy (linie 300-320) i ruszamy w drogę. Krótki program przedstawiający jazdę ciężarówki (linie 330-400) z pewnością wiele zyska, gdy zmienicie go nieco wykorzystując indywidualne możliwości Waszych komputerów, np. definiowanie



znaków graficznych, czy drukowanie w określonym miejscu ekranu. Będzie to pierwsza część Waszego dzisiejszego zadania domowego.

Po dojechaniu na miejsce następuje rozładowanie ciężarówki i obliczenie zarobków Kubusia (linie 410-430). Tu kończy się pętla, a więc powracamy na jej początek, chyba że przebiegamy ją już po raz siódmy. W takim przypadku komputer przechodzi do wyświetlenia komunikatu końcowego i program się kończy.

A ja mam dla Was jeszcze jedną propozycję. Spróbujcie zmienić nasz program w taki sposób, aby można było wiele razy rozpocząć grę od tej samej sytuacji. W tej chwili, za każdym razem jest ona losowana od nowa.

Powodzenia i... szerokiej drogi życzy Wam

Romek

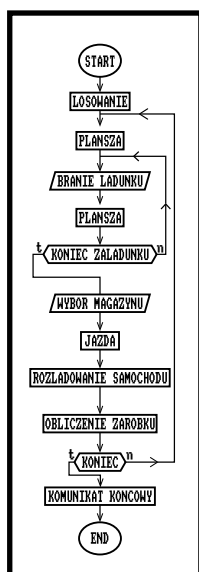

Zasady gry są bardzo proste. W pięciu miastach znajdują się magazyny z towarem. W każdym z magazynów czekają na transport do poszczególnych miast cztery ładunki. Kubus rozpoczyna pracę od pierwszego magazynu. Jego ciężarówka zabiera jednorazowo 3 ładunki. Może wyruszyć na trasę tylko siedem razy a równocześnie musi starać się dostarczyć do miejsca przeznaczenia jak najwięcej ładunków. Za każdy z nich otrzymuje zapłatę w wysokości 100 bajtodukatów.

Pisanie naszego programu rozpoczniemy od rozszyfrowania nazw zmiennych i tablic:

pozycja — Określa, w którym mieście znajduje się w tej chwili ciężarówka Kubusia.

```

9 REM * deklaracja tablic i zmiennych *
10 LET pozycja=1
20 LET zarobek=0
30 DIM magazyn(5,4)
40 DIM ladunek(3)
99 REM ***** losowanie ladunku *****
100 FOR i=1 TO 5
110   FOR j=1 TO 4
120     LET magazyn(i,j)=INT(RND(1)*5)+1
130     IF magazyn(i,j)=i THEN GOTO 120
140   NEXT j
150 NEXT i
159 REM **** glowna petla program ****
160 FOR k=1 TO 7
170 GOSUB 1000
179 REM ***** branie ladunku *****
180   FOR i=1 TO 3
190     IF ladunek(i)<>0 THEN GOTO 290
200     PRINT "co zabierasz";
210     INPUT ladunek(i)
220     IF ladunek(i)=0 THEN GOTO 280
230     FOR j=1 TO 4
240       IF
magazyn(pozycja,j)=ladunek(i) THEN LET
magazyn(pozycja,j)=0:GOTO 280
250     NEXT j
260     LET ladunek(i)=0
270     GOTO 190
280   GOSUB 1000
290   NEXT i
299 REM ***** wybor magazynu *****
300   PRINT "dokad jedziesz";
310   INPUT pozycja
320   IF pozycja>5 OR pozycja<1 OR
pozycja<>INT(pozycja) THEN GOTO 300
329 REM ***** jazda *****
330   FOR i=1 TO 35
340     CLS
350     FOR j=1 TO i
360       PRINT " ";
370     NEXT j
380     PRINT "###n"
390     FOR t=1 TO 100:NEXT t
400   NEXT i
409 REM **** rozladunek i zarobek ****
410   FOR i=1 TO 3
420     IF ladunek(i)=pozycja THEN LET
ladunek(i)=0:LET zarobek=zarobek+100
430   NEXT i
440 NEXT k
450 CLS
459 REM ***** komunikat koncowy *****
460 PRINT "Zarobiles"; zarobek;
"bajtodukatow."
470 END
999 REM ***** plansza *****
1000 CLS
1010 PRINT "-----"
1020 PRINT ": magazyn";pozycja;": "
1030 PRINT "-----"
1040 PRINT
1050 PRINT " - :";
1060 FOR m=1 TO 3
1070   IF ladunek(m)<>0 THEN PRINT "--
-:";
1080 NEXT m
1090 PRINT
1100 PRINT " /H: :";
1110 FOR m=1 TO 3
1120   IF ladunek(m)<>0 THEN PRINT
ladunek(m);": ";
1130 NEXT m
1140 PRINT
1150 PRINT " E U: ====="
1160 PRINT " [-o-oo- -oo-"
1170 PRINT
1180 FOR m=1 TO 5
1190   PRINT " ";
1200   FOR n=1 TO 4
1210     IF magazyn(m,n)<>0 THEN PRINT
"----";
1220   NEXT n
1230 PRINT
1240 PRINT "magazyn";m;"-:";
1250   FOR n=1 TO 4
1260     IF magazyn(m,n)<>0 THEN PRINT
magazyn(m,n);": ";
1270   NEXT n
1280 PRINT
1290 PRINT " -----"
1300 NEXT m
1310 RETURN
  
```

	GIELDA BAJTKA (tys. zł)	PEWEX BALTONA (USD)	RFN (śred.) (DM)
SINCLAIR			
ZX81	50	-	30
ZX Spectrum 48 kB	100	115	60
ZX Spectrum Plus	155	-	70
ZX Spectrum 128 + 2	280	-	100
Drukarka SEIKOSHA GP50S	110	-	40
TIMEX 2048	160	146	-
Joystick	9-11	-	10

COMMODORE			
C-64	245	219	165
C-128	315	299	220
C-128D	-	-	310
Amiga	1.2 mln	-	450
Magnetofon 1531	45	48	25
Stacja dyskietek 1541	260	-	170
Stacja dyskietek 1571	310	299	185
Drukarka GP-500	210	-	-
Dyskietki 5 1/4 (średnia jakość)	0.9-1.0	3.5	0.4

ATARI			
65 XE	175	125	65
130 XE	260	199	105
Stacja dyskietek 1050	220	187	110
Drukarka 1029	250	199	-
Atari 520 STM St. Dysk. 0.5Mb	1.0 mln	798	360

AMSTRAD			
464 z mon. monochromat.	320	-	400
6128 z mon. monochromat.	495	-	750
6128 z mon. kolor.	595	-	1000
Dyskietki 3"	6	-	6-9
PC 1512 SD MM	300	-	380
PC 1512 SD CM	1,2-1,3	-	500
PCW 8256	580	-	290

HOME MADE?

Zainteresowanie oprogramowaniem i literaturą fachową nie maleje. Ustaliła się też grupa osób posiadających znakomite rozeznanie potrzeb i wszelkie nowości w polskojęzycznej wersji natychmiast pojawiają się na giełdzie. I chociaż „doroste” wydawnictwa proponują coraz ciekawsze pozycje książkowe, ciągle jeszcze nie są one konkurencyjne dla odbitek kserograficznych mizernej jakości, sprzedawanych po 25 zł za stronę.

Miejmy nadzieję, że nowa dziedzina zastosowania techniki komputerowej, czyli Desk Top Publishing zrewolucjonizuje w niedalekiej przyszłości także polski rynek wydawniczy. Posiadając mikrokomputer klasy PC i drukarkę laserową, będzie można nawet na własnym biurku opracować i wydrukować każdą publikację, jakością nie ustępującą profesjonalnemu składowi drukarskiemu.

Póki co, Wydawnictwo Naukowo-Techniczne korzysta ze składu IBM, dzięki czemu cykl wydawniczy skraca do 3-4 miesięcy.

(gr)

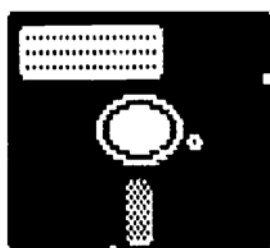

INDYWIDUALNY BANK DANYCH

Grzegorz Dudek — uczeń szkoły ponadpodstawowej, lat 15. Posiada mikrokomputer Commodore 16/116. Zainteresowania informatyka i elektronika. Proponuje wymianę gier oraz programów użytkowych. Adres: 44-100 Gliwice, ul. Lotników 87/29.

Przemysław Sadoch, lat 13. Posiada ATARI 65 XE, joystick, magnetofon XC-12. Zainteresowania: informatyka oraz matematyka. Oprogramowanie: programy matematyczne, muzyczne oraz gry. Proponuje wymianę oprogramowania oraz doświadczeń. Adres: 64-920 Piła, Pl. Zwycięstwa 10/11.

Rafał Okarma, uczeń lat 15. Posiada komputer IBM PC wraz z osprzętem firmowym. Oprogramowanie: programy użytkowe, prezentacyjne i gry. Zainteresowania: informatyka, programowanie. Pragnie nawiązać kontakt z posiadaczami komputerów tej marki, w celu wymiany doświadczeń, literatury i oprogramowania. Adres: 33-171 Pleśna 284, Tarnów.

Mariusz Ferdyn, uczeń lat 14. Posiada mikrokomputer Commodore 64, magnetofon TURBO DATA. Proponuje wymianę programów użytkowych oraz doświadczeń. Adres: 03-977 Warszawa, ul. Egipska 5 m 14.

Rafał Gałązka, uczeń 12 lat. Posiada mikrokomputer Atari 800 XL, stację dyskietek 1050. Oprogramowanie: gry i programy użytkowe. Ad-

res: 97-300 Piotrków Trybunalski, ul. Kostromska 66 bl 22 m 10.

Piotr Biłski, lat 26, lekarz. Mikrokomputer AMIGA 500, monitor 1084, drukarka Star NL-10, stacja dyskietek 3,5". Pragnie nawiązać kontakt z użytkownikami Amigi w celu wymiany doświadczeń, oprogramowania oraz literatury. Adres: 70-836 Szczecin, ul. Węgierska 5.

Karol Augustyn, lat 18. Posiada mikrokomputer Amstrad CPC-464. Pragnie nawiązać korespondencję w celu wymiany doświadczeń oraz oprogramowania. Adres: 15-082 Białystok, ul. Nowotki 13/2 m 59.

Ireneusz Niezgoda, lat 15. Posiada mikrokomputer C-Plus 4. Proponuje wymianę oprogramowania i doświadczeń. Odpowie na każdy list za załączeniem znaczka pocztowego. Adres: 05-400 Otwock, ul. Batorego 36 m 18.

Marcin Hawrylcup, lat 16. Jest posiadaczem ZX Spectrum 48 KB oraz Commodore 64. Ma dostęp do najnowszego oprogramowania na wyżej wymienione typy mikrokomputerów. Interesuje się informatyką i muzyką. Z posiadaczami tych mikrokomputerów proponuje wymianę oprogramowania oraz doświadczeń. Adres: 03-580 Wa-wa ul. Zamiejska 9 m 19.

Jacek Cieślewicz, uczeń lat 15. Posiada Atari 65 XE oraz magnetofon XC-12. Oprogramowanie: gry i programy użytkowe. Zainteresowania: elektronika, informatyka oraz wędkarstwo. Adres: 62-200 Gniezno, Oś. Wł. Łokietka 14 B/15.

Fryderyk Badura, lat 12. Posiada mikrokomputer ZX Spectrum. Proponuje wymianę gier oraz programów użytkowych. Adres: 44-200 Rybnik, ul. Dworcowa 5/41.



system

Przedsiębiorstwo Wielobranżowe „System”
działa jako wyłączny przedstawiciel serwisowy firmy:

MEGA

KURFÜRSTENDAMM 202 1000 BERLIN 15

Tel. 8825641 tlx 182888 MEGA

KTÓRA DOSTARCZA SPRZĘT ELEKTRONICZNY WYSOKIEJ KLASY
W TYM: PC/XT/AT/RT; 16 I 32 BITOWE, DRUKARKI, PLOTERY, DIGI-
TIZERY, MAGNETOWIDY, DYSKIETKI, TAŚMY BARWIĄCE ITP. INFOR-
MACJĘ TECHNICZNO-HANDLOWĄ (KATALOGI I CENNIKI) MOŻNA
UZYSKAĆ W SIEDZIBIE FIRMY:

"SYSTEM"

WARSZAWA, UL. WOLSKA RÓG MŁYNARSKIEJ (PRZEJŚCIE POD-
ZIEMNE OBOK PDT WOLA)

TEL. 32-80-93 tle 817819 pws pl

Drogi Bajtku!

[...] Mój tata kupił komputer o nazwie COMMODORE 2001 PERSONAL ELECTRONIC TRANSLATOR. Podobno jest to dobry komputer ale do biura, do jakichś obliczeń. [...] Pytałem w Bytomiu czy mógłbym dostać programy na kasetach magnetofonowych lecz nic z tego. [...]

Zagubiony RAFAŁ

Komputer o którym mowa zwany jest w skrócie PET i był swoistym hitem firmy Commodore pod koniec lat 70-tych. Był to jeden z pierwszych komputerów przeznaczonych właśnie do biur i zakładów pracy. Jego następcami były Commodore VIC-20, Commodore C128 oraz C-64. Programy do tego komputera są rzeczywiście trudnodostępne jako, że sprzęt ten został już wycofany z produkcji. Jedynym źródłem mogą być stare czasopiśma komputerowe (amerykańskie) z lat 80-83, poza tym giełda, choć obawiam się, że ich zdobycie będzie dość kłopotliwe. PET nie jest kompatybilny z żadnym innym „dzisiejszym” komputerem Commodore.

Jesteśmy wraz z kolegą początkującymi użytkownikami C-128. Chcielibyśmy dowiedzieć się w jaki najprostszy sposób można połączyć te dwa komputery bez pośrednictwa linii telefonicznej, tak aby możliwe było porozumiewanie się między sobą (mieszkałyśmy oddaleni od siebie o 7 pięter w pionie). Chodzi nam o to, aby sygnał emitowany przez jeden komputer był odbierany zarówno na telewizorze nadającym jak i odbierającym.

Paweł Kamiński, Dariusz Kamiński
WARSZAWA

Połączenie takie w zasadzie jest niemożliwe. Po pierwsze w parame-trycznej długości odcinka przewodu będą się indukowały różnego rodzaju zakłócenia, które w ekstremalnych przypadkach mogą doprowadzić do spalania układów transmisyjnych i procesora. Po drugie jakiegokolwiek uszkodzenie samego przewodu MUSI doprowadzić do spalania bardzo drogich układów CIA. Połączenie takie może być natomiast realizowane bez przeszkód za pomocą modemów i programu teletransmisyjnego, obojętnie czy będzie to się odbywało poprzez zwykły przewód czy przez linię telefoniczną.

W tym ostatnim wypadku wymagana jest jednak uprzednia zgoda odpowiedniego Urzędu Telekomunikacyjnego oraz homologacja modemów.

Mam kilka pytań związanych z mikrokomputerem ZX Spectrum:

1. Czy istnieje syntezator mowy na ZX Spectrum?
2. Gdzie można dostać w Polsce papier do drukarek?
3. Jaka gra na ZX Spectrum najlepiej symuluje jazdę samochodem?
4. Czy są dwa różne programy o nazwie „GREAT ESCAPE”?
5. Jak zmienić kolor rysowanych linii, punktów w programie ART STUDIO?
6. Czy w programie ART STUDIO są opcje rysujące wycinki koła lub elipsy?
7. Jaki program na ZX Spectrum pozwala na uzyskanie więcej niż 32 znaków w wierszu?
8. Jaki zakład w Polsce rozszerza pamięć RAM ZX Spectrum?
9. Gdzie można kupić lub wypożyczyć opisywany na waszych łamach kompilator Pascala?
10. Jak można przetłumaczyć program napisany w Basicu nad kod maszynowy?

Arcadiusz Socha
ul. J. Krasickiego 22/1
57-402 Nowa Ruda

Oto odpowiedzi na Twoje pytania:

1. Program pozwalający syntezować dźwięki zbliżone do ludzkiej mowy na ZX Spectrum nazywa się LMOWA. „Wypowiedzenie” danego słowa możliwe jest poprzez LPRINT „słowo”.

2. Papier do drukarek rozprowadzają firmy zajmujące się sprzedażą komputerów i sprzętu peryferyjnego, głównie drukarek. Oprócz tego papier pojawia się czasem w CSH oraz na giełdach sprzętu komputerowego.
3. Sporo jest gier symulacyjnych, na czoło w symulacjach samochodów wysuwają się TURBO ESPRIT firmy Durell, POLE POSITION firmy Namco oraz FORMUŁA 1 firmy Mastertronic.
4. Tak. Jeden z nich to Monty's Great Escape firmy Gremlin Graphics z 1985 roku, drugi to opisywany w Bajtku Great Escape firmy Denton Designs z 1986 roku.
5. Po wybraniu z menu opcji ATTR otwiera się okno pozwalające na ustawienie koloru atramentu, tła, ramki oraz jasności, inwersji i nakładania. Kolor wybieramy wskazując strzałką odpowiedni kwadrat.
6. Spośród krzywych stożkowych ART STUDIO może rysować jedynie okręgi. Uzyskanie elipsy możliwe jest przez zmianę skali okna obejmującego wcześniej narysowany okrąg.
7. Chcąc umieścić 64 znaki w wierszu bezpośrednio w języku Basic, użyj programu „64 kolumny tekstu” z Bajtku 7/86. Istnieją programy (głównie edytory tekstów) pozwalające pisać i drukować w podobnej gęstości. Niektóre z nich to Poltasword, The Writer, Star Map.
8. Nie mogę podać Ci adresów firm rozszerzających pamięć ZX Spectrum — przejrzyj dokładnie ogłoszenia w Bajtku i prasie codziennej oraz w innych czasopiśmach informatycznych.
9. Nie ma w Polsce legalnego źródła uzyskania jakiegokolwiek programu

na Spectrum (z wyjątkiem, oczywiście, rodzimych wydawnictw typu KAW). Jedyną możliwością są giełdy komputerowe i kramiki z programami.

10. Istnieje kilka kompilatorów tłumaczących program w Basic-u na pseudo kod maszynowy, jak na przykład FP 48K, BLAST czy TOBOS. Skompilowany program działa około 50 razy szybciej. A czy nie lepiej napisać go od razu w języku maszynowym przy użyciu assemblera np. GENS 3M21?

Przepisałem program „Turbo-Copy” z „Bajtki-Atari”. Po uruchomieniu przez RUN pojawia się raport „ERROR - BAD LINE 40”. Sprawdziłem, linia 40 jest przepisana prawidłowo. Proszę o podanie prawidłowego brzmienia linii 40.

Tomasz Rowicki

Istnieją dwa sposoby rozwiązania Pańskiego problemu. Pierwszym jest wymiana modułu zasilającego komputera na podobny moduł przeznaczony do europejskich wersji PCW. Wymaga to oczywiście zakupu takiego modułu. Drugim jest wykonanie transformatora 220/110 V, co pozwoliłoby na niedokonywanie zmian w samym komputerze. W każdym wypadku wymaga to współpracy ze specjalistą z dziedziny elektrotechniki, wraz z dokonaniem dokładnej analizy obciążenia projektowanego transformatora.

Komputer wybrał Pan nieźle. Dla maszyn serii PCW pojawiły się również gry, jakkolwiek nie w oszalałej ilości.

Z literaturą może Pan mieć sporo kłopotu. Tłumaczeń materiałów zagranicznych i pewnej ilości własnych, polskich opracowań poszukiwać można w firmach prywatnych, zajmujących się dystrybucją oprogramowania. Sprawę częściowo ułatwia fakt, że Amstrad PCW pracuje w systemie CP/M, ale jest szereg programów przeznaczonych tylko dla PCW — i tu zaczynają się trudności.

Od niedawna posiadam Atari 800XL. Przez ten krótki czas zorientowałem się już, jak wiele niedogodności niesie ze sobą programowanie w języku Atari Basic. Taśmowe programy z językami są trudno dostępne i wgrzywiają się zbyt długo, na stację dysków zaś mnie nie stać. W związku z tym proszę o odpowiedzi na następujące pytania:

1. Czy istnieją cartridge z językami programowania? Z jakimi?
2. Jaka jest cena jednego cartridge'a?
3. Czy do cartridge a jest dołączana jakaś literatura?
4. Czy cartridge można nabyć w Pewexie? Czy literatura jest wówczas w języku polskim?
5. Które z dostępnych na cartridge ach języków są godne polecenia! (nazwisko i adres do wiadomości redakcji)

Wiele języków dostępnych na Atari ma wersje na cartridge'ach. Najważniejsze z nich to: Basic XL, Basic XE, Action!, LOGO, Macroassembler 65, Assembler Editor. Pierwsze dwa nawet nie mają innych wersji. Ceny cartridge'ów są różne — w Pewexie kosztują one około 20\$, a w prywatnych i polonijnych firmach oraz na giełdzie około 25—40 tys. zł. W Pewexie cartridge sprzedawane są wraz z oryginalnymi instrukcjami w języku angielskim, natomiast dostępne za złotówki mają zwykle tłumaczenia tych instrukcji (nie zawsze dobrej jakości). Trudno jest polecać któryś z tych języków. Wybór jest zależny od umiejętności programowania, rodzaju programu oraz od upodobań programisty.

ATARI ZX SPECTRUM

INSTRUKCJE OPISY LITERATURA

Szkoły i Kluby — Zniżka

Katalogi — Gratis

Co piąty program — Gratis

Wysyłka na cały kraj

Wypożyczalnia programów

D.H. „Sezam” II p. g. 16.00-19.00

00-849 Warszawa UPT 66, skr. p. 14.

Programy
na ATARI i SPECTRUM
pisz do:
STUDIO ATAREBIT
skr. poczt. 7
42-550 SOSNOWIEC 18
Co 10 program GRATIS
Katalogi — koperta
zwrotna + znaczek 6-20

TANIO WYPOŻYCZYSZ W
* ADI-LENDING *

— na teren Dolnego Śląska
— sprzęt komputerowy ATARI
— na cały kraj — programy,
literaturę na ATARI, AMSTRADA,
COMMODORE
INFORMACJE
58-400 Kamienna Góra
skr. pocztowa 73 g-24

JAK REKLAMOWAĆ SIĘ W BAJTKU?

Reklamy przyjmuje Młodzieżowa Agencja Wydawnicza (Redakcja Wydawnictw Poradniczych i Reklamy), 04-028 Warszawa, Al. Stanów Zjednoczonych 53, pokój 313, tel. 10-56-82. Cena reklamy białą-czarnej wynosi 300 zł za 1 cm². Do ceny podstawowej doliczane jest 30% za dodatkowy kolor i 100% w przypadku reklamy wielobarwnej. Ogłoszenie drobne kosztuje 200 zł za jedno słowo.

NIE TYLKO KOMPUTERY



Japończyk może nie mieć przy sobie drobnych monet 100 lub 10 yenowych. Zawsze jednak ma kartę telefoniczną. Tuż pod otworem wrzutowym znajduje się monitor, który wyświetla aktualny stan posiadania.

Japończycy tego urządzenia nie wynaleźli. Z pewnością jednak doprowadzili do perfekcji umiejętność posługiwania się nim. Aparat telefoniczny jest w tym kraju sprzętem tak nieodzownym, jak dla nas sztuczce do spożywania posiłków. Nic więc w tym dziwnego, że starają się udoskonalać go jak się tylko da.

Żółte, zielone, czerwone, niebieskie. Zainstalowane są na ulicach Toyko dosłownie co krok. Pojedyncze lub zgrupowane po kilka i kilkanaście. Wydawałoby się, że w tej sytuacji nie może być żadnych problemów ze znalezieniem wolnego automatu. Nic bardziej błędnego. Japończycy pokochali telefon i rozmowy prowadzone przezeń tak samo, i tak szybko, jak pokochali wiele rzeczy rodem ze świata zachodniego. Tylko dzięki ilości automatów nie musimy pokonywać kilkuset metrów w poszukiwaniu wolnego. A kiedy już złapiemy za słuchawkę...

Telefony instalowane na ulicach są dwojakiego rodzaju. Miejskie służące do krótkich trzyminutowych rozmów i międzymiastowe. Owe trzy minuty kosztują 10 yenów i jest to najtańsza usługa, jaką można w Japonii spotkać. Oczywiście wrzucenie następnej monety przedłuża nam możliwość dialogu o następne trzy minuty. Automat międzymiastowy kosztuje już 100 yenów. Najczęściej spotkać można połączenie tych dwóch systemów. Żądane połączenie otrzymujemy po wrzuceniu odpowiedniej monety.

Specyficzna miłość do rozmów

telefonicznych zainspirowała racjonalizatorów. Myśleli, myśleli i wymyślili automat, do którego nie wrzuca się monet. W zasadzie nie różni się on niczym od normalnego. Połączenie z abonamentem otrzymujemy po włożeniu karty, na której zakodowano odpowiednią ilość tzw. jednostek rozmówniczych. Zasada posługiwania się tym cudem jest bardzo prosta. Podnosimy słuchawkę. Do otworu wsuwamy kartę telefoniczną i na małym monitorze zostaje wyświetlona liczba jednostek, która pozostała jeszcze na karcie. Wykręcamy żądany numer i nie pozostaje nic innego jak gadać. W ciągu całej rozmowy możemy obserwować „uciekające” cyferki. Kiedy liczba zbliża się do zera, to albo kończymy miły dialog, albo wkładamy nową kartę. I tak bez końca. Po odłożeniu słuchawki przenikliwy sygnał przypomina nam, abyśmy nie zapomnieli zabrać karty, która „wypływa” właśnie z automatu.

Przy okazji ruszyła cała machina produkująca karty telefoniczne. Do wyboru i do koloru. Zamierzamy uciąć sobie długie pogaduszki kupujemy taką z tysiącem jednostek. Jeżeli nie należymy do wybitnych gadułów

wystarczą nam takie z pięćdziesięcioma (najmniejsza ilość), stoma, stu pięćdziesięcioma. I każda w innym, niepowtarzalnym wzorze i kolorze. A że Japończycy uwielbiają gadać przez telefon przekonałem się, kiedy chciałem zadzwonić do Polski i złożyć życzenia noworoczne (a może to zrobić tylko za pomocą automatu na karty ze względu na wysokość opłaty za rozmowę). Czekałem prawie 30 minut, aż szczebiocząca Japonczka opowie wszystkie ploteczki swojej znajomej.

O tym, jak Japończycy potrafią ułatwić sobie swoje „telefoniczne życie” mogłem przekonać się jeszcze nie jeden raz. Ot, chociaż w czasie pobytu u znajomego. Zadzwonił telefon. Kolega podniósł słuchawkę i rozmawiał ok. pięciu minut. Na-

Oryginalna karta telefoniczna. Dziurki obok cyferek określających ilość jednostek rozmówniczych informują o aktualnym stanie posiadania.



gle słyszę: „Poczekaj, ktoś do mnie dzwoni”. Nacisnął guzik na aparacie i... rozmawia z kimś innym. Po pewnym czasie powraca do przerwanej rozmowy. Kiedy dołożył słuchawkę poprosiłem o wyjaśnienia. Okazało się, że może w każdym momencie przerwać rozmowę i uzyskać nowe połączenie nie przerywając poprzedniego. Mało tego, w ten sam sposób na jednej linii może ze sobą rozmawiać i kilka osób. Ot, takatelefoniczna konferencja.

Największą frajdę sprawiło mi jednak jednocześnie rozmawianie i widzenie mojego rozmówcy. Aparat telefoniczny z podłączonym do niego monitorem nie należy już do nowości. Można go normalnie kupić w sklepie i zainstalować w domu. Podstawowym warunkiem oglądania rozmówcy jest jednak posiadanie przez niego podobnego urządzenia. Nie są one jeszcze tak popularne jak zwykle, standardowe aparaty. Jedyną więc możliwością zobaczenia rozmówcy na małym ekraniku miałem w sklepie, w którym bez żadnych problemów udało nam się uciąć kilkuminutową rozmowę na odległość trzech metrów. Zabawa była jednak przednia.

Kiedy siedzieliśmy wieczorem w domu znajomych Japończyków i opowiadaliśmy o wrażeniach minionego dnia, nagle rozległ się głos: „Proszę podnieść słuchawkę, proszę podnieść słuchawkę”. W ten sposób telefon dawał znać, że ktoś pilnie chce się połączyć z gospodarzami. Pani domu podniosła słuchawkę i wydała okrzyk radości, gdy się dowiedziała, kto dzwoni. A jej mąż krótko podsumował: „Mamy godzinę z głowy”. Nie wiele się popilił.

Jerzy Wasilewski

TELEFONICZNE

(Korespondencja z Japonii)

SZALEŃSTWO

TRYZEMU

www.t2e.pl

Seria „Reduks” ma na celu przetworzenie – pełne zdigitalizowanie prasy komputerowej z początków okresu informatyzacji naszego kraju.

W odróżnieniu od plików w formacie djvu i cbr gdzie format papierowy jest tylko zeskanowany i połączony w jeden dokument, **reduks polega na ponownym przełamaniu dokumentu, wraz z ponowną obróbką graficzną - często z ich ponowną kreacją.** Tam gdzie to możliwe zachowana jest grafika z pierwowzoru, jednak jeśli materiał jest zbyt złej jakości - zostaje on podmieniony (oczywiście jeśli jest dostępny) na równoważny. Jeżeli uda się odnaleźć błąd w zamieszczonych listingach są one poprawiane tak, aby mogły zostać uruchomione na emulatorach lub mikrokomputerach.

Rozpocząłem ten cykl od „Bajtków”, jednak mam nadzieję, że uda mi się wzbogacić kolekcję zdigitalizowanych i ponownie przełamanych periodyków także o inne ważne tytuły z lat ubiegłych, o których powoli zapominamy, a bez których współczesny obraz komputeryzacji wyglądałby zgoła inaczej.

Wydania „Reduksowe” są bezpłatne, nie roszczę sobie żadnych praw do zawartości przetwarzanych magazynów, jednak ilość czasu i pracy jaką wkładam aby mogły one trafić w Twoje ręce jest na tyle spora, że pozwolę sobie napomknąć iż możesz wesprzeć mnie przekazując dotację w dowolnej wysokości.

Jeśli posiadasz materiały fotograficzne lub edytorskie, które są lepszej jakości niż prezentowane w numerach, daj znać.



W ramach wolnego czasu odtwarzam stare magazyny komputerowe i prowadzę serwis emulacyjny tryzemu. Jeżeli uważasz, że moja publiczna działalność możesz postawić mi kawę, a kawę lubię;)



Postaw kawę

<https://buycoffee.to/t2e>

Osoby, które wspierają serwis datkami* mają dostęp do reduksów w wysokiej rozdzielczości z usuniętymi reklamami.

W zależności od wysokości datku każdy otrzymuje czasowy dostęp do reduksów w pełnej rozdzielczości na miesiąc, 3 miesiące lub 6 miesięcy.

Osoby, które aktywnie wspierają projekt mają dostęp nieograniczony.

WSZYSTKO DLA WSZYSTKICH



AUTORYZOWANY SKLEP
JEANS24h
TUTAJ SĄ TWOJE JEANSY!

Jeans24h.pl - autoryzowany sklep online. Znajdziesz u nas ubrania znanych na całym świecie producentów odzieży dżinsowej - *Lee, Wrangler, Mustang Jeans, Cross Jeans, Tom Tailor*. Kupując u nas odzież tych marek masz pewność iż pochodzą one bezpośrednio od producenta, są oryginalne i w I gatunku.

www.jeans24h.pl

Lee[®]

MUSTANG[®]

Wrangler[®]



CROSS JEANS[®]



TOM TAILOR